



Traktoren

XERION

5000 / 4500



Er macht Schweres für Sie leicht.

XERION 5000 / 4500

Testen Sie den XERION 5000 / 4500.

Es gibt Traktoren, die fühlen sich erst richtig wohl, wenn sie an ihre Leistungsgrenzen kommen. Dafür sind sie gebaut. Wie der XERION. Sein einzigartiges Konzept steht für maximale Traktion, Zugleistung und Dynamik.

Wer seinen Kunden zuhört, weiß, dass auch die beste Maschine immer noch ein bisschen besser werden kann: das Fahrwerk noch bodenschonender, die Motorleistung noch eindrucksvoller, die Bedienung noch komfortabler. Testen Sie den XERION. Damit harte Arbeit leichter wird.



Geben Sie ihm
viel zu tun.



Zwei bärenstarke Modelle
für Ihren Betrieb.
Seite 16



Aus Antrieb wird Vortrieb.
Hoher Fahrkomfort und viel
Leistung für Anbaugeräte.
Seite 12



CEBIS mit Touchscreen.
Integriert in die Traktorarmlehne.
Seite 30



500-h-Wartungsintervall.
Weniger Servicekosten,
weniger Werkstattzeit.
Seite 40

Innovationen	4
TRAC Konzept	6
Motor	8
Getriebe	10
Bauweise	12
Fahrwerk	14
Ballastierung	16
Koppelpunkte und Zapfwelle	18
Hydraulik	20
Heck- und Frontkraftheber	22
Kabine und Komfort	24
Komfort	26
Bedienkonzept	28
Digitalisierung	30
CSM Vorgewendemanagement	32
GPS PILOT CEMIS 1200	34
Datenmanagement	36
Wartung	38
CLAAS Service & Parts	40
Argumente	42
Technische Daten	44

Entdecken Sie den XERION.
xerion.claas.com



Aus Kraft wird Effizienz.



Einzigartige Bauweise.

Den XERION gibt es kein zweites Mal. Sie erkennen ihn auf Anhieb: vier gleich große Räder an zwei gelenkten Achsen, Vollrahmenbauweise für enorme Traglasten, stufenloser Fahrtrieb bis 530 PS und eine komfortable Bedienung, die Sie so nur von CLAAS bekommen.

Sechs Vorteile. Unendliche Einsatzmöglichkeiten.

- Vier gleich große Räder oder Zwillingsbereifung setzen Zugkraft in Zügleistung um
- Zwei gelenkte Achsen bieten Ihnen fünf Lenkungsarten für verschiedenste Anwendungen
- Ballastieren Sie bis zu 7,0 t an Front und Heck
- Der voll tragende Rahmen lässt Traglasten bis zu 15 t pro Achse zu
- Ein stufenloser Fahrtrieb bis 530 PS hilft Ihnen dabei, Kraftstoff zu sparen
- Bedienen Sie den XERION intuitiv über den CEBIS Touchscreen

Die Kraft ist da, wenn Sie sie brauchen.

Beeindruckende Leistung.

CLAAS POWER SYSTEMS kombiniert leistungsstarke 6-Zylinder-Motoren von Mercedes-Benz mit einem einfach aufgebauten Antriebsstrang. Schon im unteren Motordrehzahlbereich steht Ihnen bei allen drei Maschinen ein enormes Drehmoment zur Verfügung. Der XERION 5000 liefert ein maximales Drehmoment von 2.600 Nm. Das Niedrigdrehzahlkonzept reduziert die Leerlaufdrehzahl von 800 U/min auf 730 U/min.



Auf Kraftstoffsparen ausgelegt.

- Motoren schon im niedrigen Drehzahlbereich extrem leistungsstark
- Konstanter Drehmomentverlauf auf hohem Niveau
- Intelligente Kühlung durch kraftstoffsparende Lüfterdrehzahlregelung
- Reinigung der Kühler während der Fahrt möglich durch Reversieren des Lüfterrads per Knopfdruck



Modernste Motorengeneration.

- 6-Zylinder-Reihenmotoren von Mercedes-Benz
- Maximale Leistung von 490 und 530 PS
- Common-Rail-Einspritzung und 24-V-Anlasser

XERION		5000	4500
Anzahl der Zylinder		6	6
Hubraum	cm ³	12800	12800
Leistung bei Nenndrehzahl (ECE R 120) ¹	kW/PS	365/496	349/475
Max. Leistung (ECE R 120) ¹	kW/PS	390/530	360/490
Max. Drehmoment (ECE R 120) ¹	Nm	2600	2400

¹ Entspricht ISO TR 14396

Stufenlos fahren Sie komfortabler.

Einzigartig in dieser PS-Klasse.

Das stufenlose CMATIC Getriebe von ZF ist eine Klasse für sich. Zwischen 0,05 und 50 km/h profitieren Sie nicht nur von einem exzellenten Fahrkomfort, sondern auch von einer effizienten Kraftübertragung durch den hohen mechanischen Anteil.

Über den geradlinigen Antriebsstrang erreicht die Motorleistung auf direktem Weg die Achsen und die Zapfwelle. Zuschaltbare Längs- und Querdifferenziale sorgen für einen eindrucksvollen Kraftfluss.

Die Bedienung erfolgt einfach und komfortabel über das Fahrpedal oder den Multifunktionsgriff. Im Feldeinsatz oder bei konstanter Zapfwellendrehzahl passt sich die Fahrgeschwindigkeit selbsttätig an. Durch die einfach steuerbare Motordrückung reduzieren Sie spürbar den Kraftstoffverbrauch im Einsatz.



Kurze Umsetzzeiten mit 40 oder 50 km/h.

Bei den Radvarianten des XERION sind je nach Getriebevariante Geschwindigkeiten bis 30 km/h möglich. Bei gedrehter Kabine sind Sie rückwärts ebenfalls bis zu 30 km/h schnell.

Sicher stehen.

Sobald der Fahrer den Fuß vom Gaspedal nimmt, verzögert der XERION bis zum Stillstand. Der Traktor hält ohne Betätigung des Bremspedals sicher seine Position.

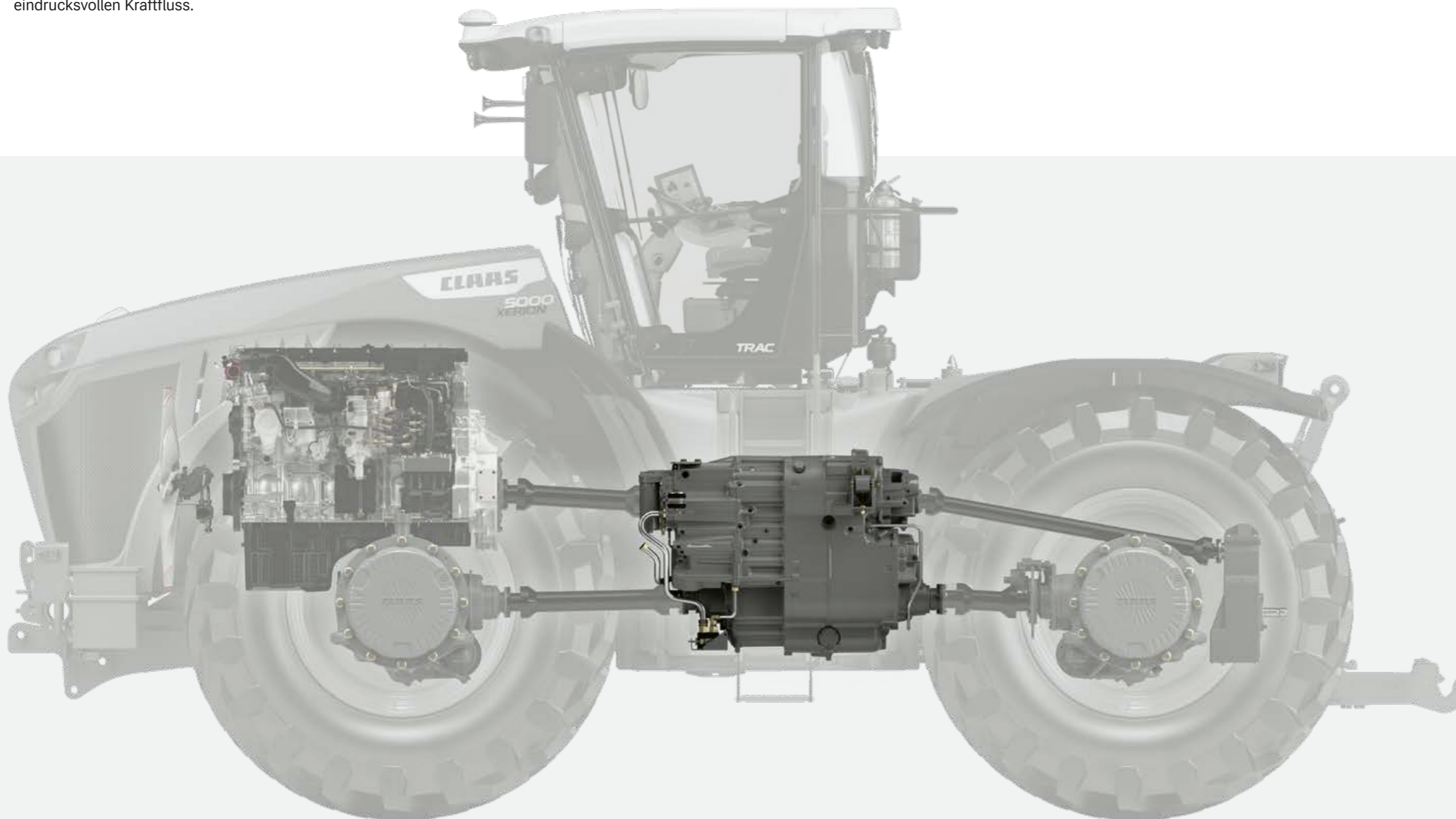

Aus Antrieb wird Vortrieb.

- CMATIC Getriebetechnik für stufenlosen Fahrkomfort von 0,05 bis 50 km/h
- Geradlinig aufgebauter Antriebsstrang für direkte Übertragung der Motorleistung
- Permanenter Allradantrieb
- Hoher Wirkungsgrad über vier automatisch geschaltete Fahrbereiche
- Enorme Zugleistung durch die großen Aufstandsflächen
- Einfache Bedienung über das Fahrpedal oder den Multifunktionsgriff

Fünf Lenkprogramme machen ihn so agil.

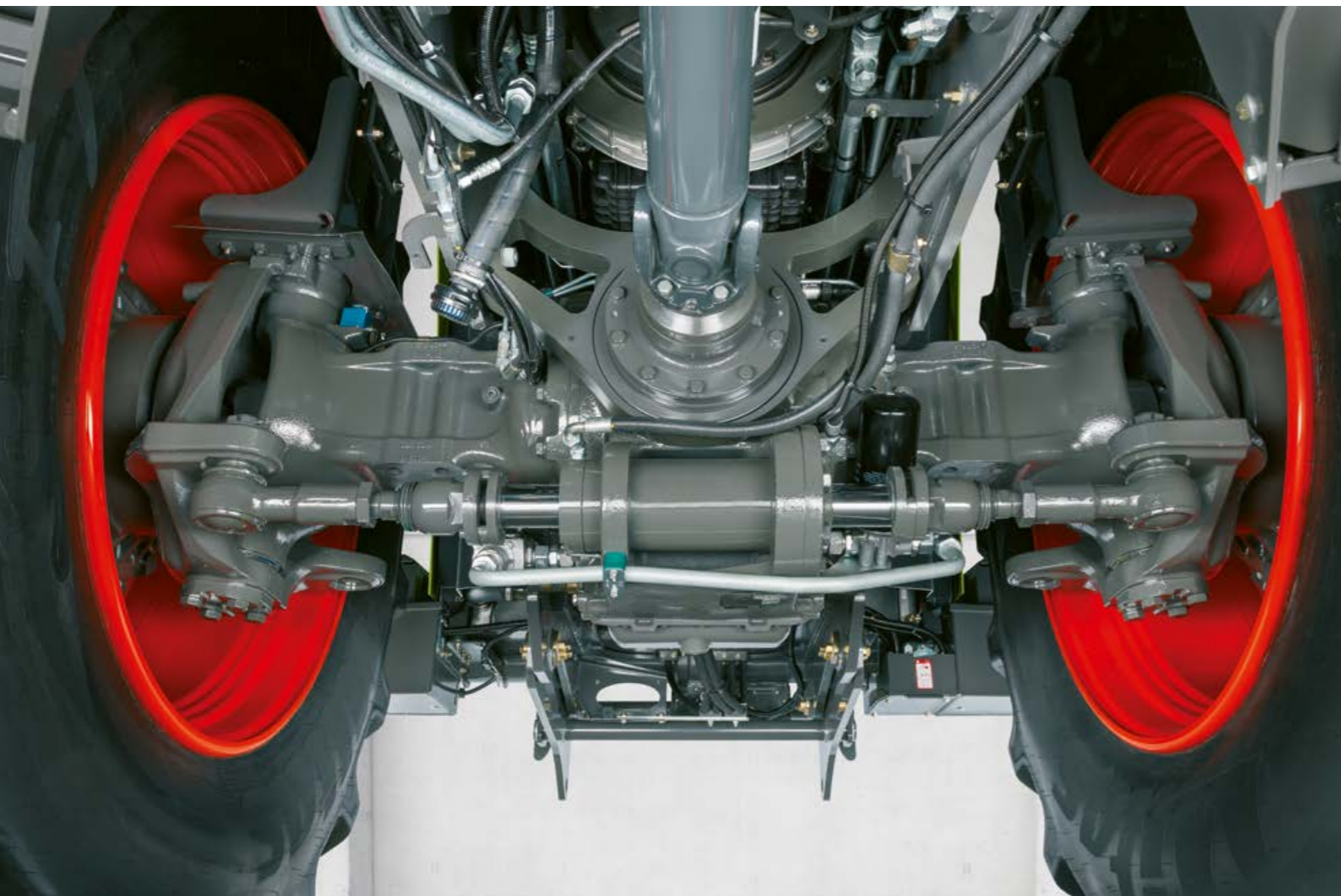

Gebaut für extrem hohe Belastungen.

Durch seine einzigartige Rahmenbauweise kann der XERION hohe Lasten tragen. Geschraubte statt geschweißte Querrohre im Rahmen sind ein Beispiel für erhöhte Festigkeit und Belastbarkeit. Die Heavy-Duty-Achsen sind für Traglasten bis zu 15 t pro Achse bis 50 km/h ausgelegt. Trotz seiner Größe und seines Gewichts bleibt der XERION durch die beiden gelenkten Achsen beweglich und agil.

Von seiner Stabilität profitieren Sie täglich.

- Langlebiger, hoch belastbarer Vollrahmen
- Heavy-Duty-Achsen mit 15 t Achslast bis 50 km/h
- Voll integrierte Kraftheber mit Tragfähigkeiten bis zu 8,4 t an der Front und 13,6 t am Heck



1

Vorteil:
Hohe Fahrstabilität

Anwendungsschwerpunkte:
Straßenfahrt
Feldtransport (Überladewagen)

2

Vorteil:
Hohe Wendigkeit

Anwendungsschwerpunkte:
Bodenbearbeitung
Aussaat

3

Vorteil:
Korrektur der Fahrspur bei Drift

Anwendungsschwerpunkte:
Bodenbearbeitung
und Aussaat am Hang

4

Vorteil:
Bodenschonung
(keine doppelte Überrollung)

Anwendungsschwerpunkt:
Gülleausbringung

5

Vorteil:
Maximale Ausnutzung der
Aufstandsfläche

Anwendungsschwerpunkt:
Siloinsatz

Für jeden Einsatz die passende Lenkung.
Mit den beiden Lenkachsen kann der XERION auf fünf verschiedene Arten gelenkt werden. Sie bleiben auch am Vorgewende aktiv.

1 Standardlenkprogramm.

- Allrad- und Vorderachslenkung werden kombiniert
- Ab 5° Lenkeinschlag der Vorderachse wird die Hinterachse elektrohydraulisch nachgeführt
- Der Lenkeinschlag wird ab 12 km/h kontinuierlich reduziert
- Vollständig verriegelt bei 40 km/h

Option DYNAMIC STEERING.

- Maximaler Radeinschlag wird geschwindigkeitsabhängig mit deutlich weniger Lenkradumdrehungen erreicht
- Das Drehen am Vorgewende wird komfortabler und dynamischer

2 Allradlenkung.

- Die Hinterachse wird synchron, jedoch entgegengesetzt zur Vorderachse ausgelenkt
- Die Auslenkung der Achsen erfolgt gleichzeitig

3 Einseitiger Hundegang.

- Die Hinterachse wird separat über den CMOTION Multifunktionsgriff gesteuert

4 Schongang (kleiner Hundegang).

- Die Hinterachse bewegt sich in einer parallelen Spur zur Vorderachse
- 75% des Lenkeinschlags sind nutzbar
- Lenkkorrekturen bis 4° erfolgen per Lenkrad über die Vorderachse

5 Großer Hundegang.

- Die Hinterachse bewegt sich in einer parallelen Spur zur Vorderachse
- Die Hinterachse wird einmal über den CMOTION Multifunktionsgriff ausgelenkt
- Leichte Lenkkorrekturen möglich

Die Kraft muss auf den Boden.



Zwei Varianten der Kraftübertragung.

Beim XERION haben Sie zwei Möglichkeiten, seine Kraft über beide Achsen auf den Boden zu bringen: über vier gleich große Räder oder über eine Zwillingsbereifung, die die Aufstandsfläche verdoppelt.



Vier gleich große Räder.

- Mit einem Durchmesser von bis zu 2,16 m
- Ca. 3,7 m² Aufstandsfläche bei der Bereifung 900/60 R 42 und 1 bar Reifeninnendruck
- Mit der Bereifung 710/75 R 42 und 750/70 R 44 nicht breiter als 3 m
- Komfortabel auf der Straße mit bis zu 40 oder 50 km/h
- Maximale Traktion und wenig Schlupf
- Viel Zugleistung

Zwillingsbereifung.

- Hohe Bodenschonung durch doppelte Bereifung
- Es sind Reifen mit den Dimensionen 650/85 R 38, 710/70 R 42 und 710/75 R 42 möglich
- Felgen der äußeren Räder werden über Distanzringe fest mit den innen liegenden Felgen verschraubt

Eine korrekte Ballastierung erhöht Ihre Effektivität.

Ballastieren Sie kraftstoffsparend.

Allzu oft werden Einsätze mit zu viel Gewicht gefahren. Ein Zuviel an Ballast erhöht aber nicht die Zugleistung, sondern nur den Kraftstoffverbrauch. Der XERION lässt sich für jeden Einsatz präzise und einfach ballastieren. Die 400-kg-Platten sind schnell umgesetzt und mittels Schnellverschluss sicher fixiert.

Frontballastierung.

An der Front können Sie den XERION mit 3.400 kg aufballastieren. Das Basisgewicht wiegt 1.800 kg und nimmt bis zu vier 400-kg-Platten auf. Es ist für den Frontkraftheber oder als fest montierte Variante erhältlich.

Heckballastierung.

Das Heck des XERION lässt sich ebenfalls mit 3.400 kg ballastieren. Eine 1.000 kg schwere, fest montierte, aber auch abnehmbare Grundplatte bietet Platz für sechs Platten je 400 kg. Mithilfe eines Teleskop-, Rad- oder Frontladers sind sie schnell an- und abgebaut.

Drei Tipps für die Ballastierung.

- 1 So viel wie nötig, so wenig wie möglich
- 2 Auf dem Feld sinkt der Ballastierungsbedarf mit zunehmender Fahrgeschwindigkeit
- 3 Im Feldeinsatz sollte im Schnitt mehr als 6% Radschlupf vorhanden sein, sonst ist ein Traktor zu schwer ballastiert

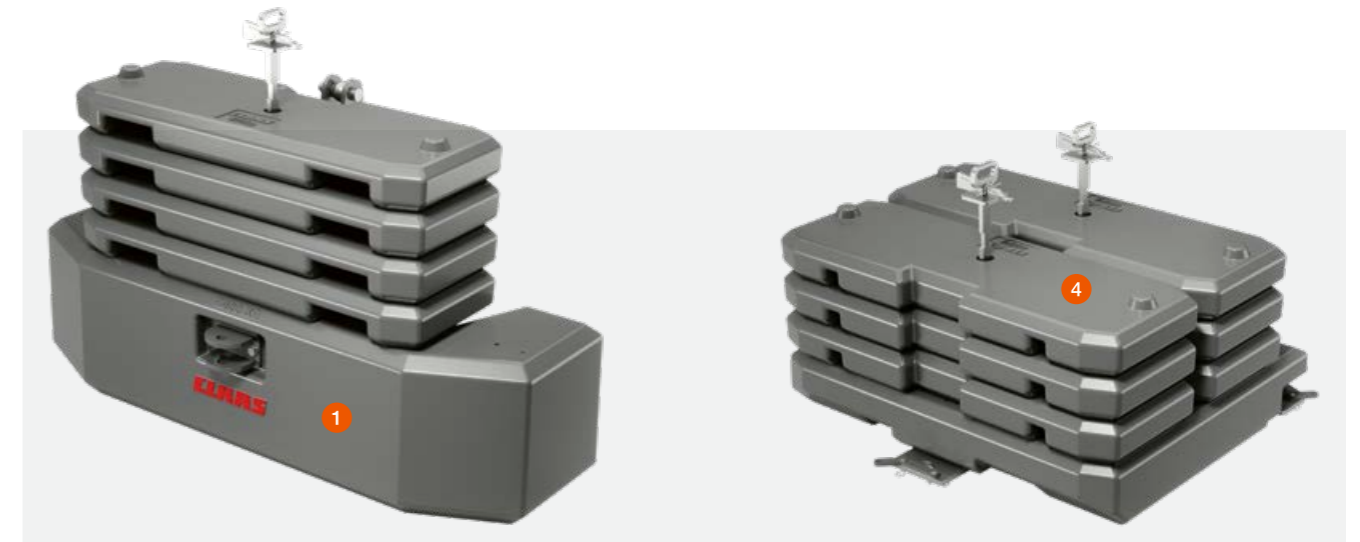

Variable Ballastierung im Frontanbau.

Ballastierung am Heck mit bis zu 3.400 kg möglich.

- 1 Basisgewicht für den Frontkraftheber
- 2 Basisgewicht fest montiert
- 3 400 kg schwere modulare Platte
- 4 1.000 kg schwere Grundplatte für das Heck



Max. Fahrgeschwindigkeit unter Vollast	Max. notwendiges Fahrzeuggewicht (inkl. Stützlast Anbaugerät in t)
8 km/h	24 t
10 km/h	22,5 t
12 km/h	18,5 t

Sie sollten im Vorfeld des Einsatzes schätzen, wie schnell Sie mit dem Arbeitsgerät unterwegs sein werden. Wenn Sie z.B. für 8 km/h aufballastieren und später mit 12 km/h arbeiten, haben Sie fast 6 t zu viel Ballast an der Maschine. Das macht sich beim Kraftstoffverbrauch bemerkbar.

Für jeden Einsatz das richtige Gewicht.

- Ballastieren Sie variabel bis zu 3.400 kg an Front und Heck
- Die Gewichte lassen sich schnell an- und abbauen
- Alle Platten sind durch Schnellverschluss sicher verriegelt
- Mit angepasster Ballastierung sparen Sie Kraftstoff

Starke Verbindungen machen alles mit.



Koppelpunkte und Zapfwelle für hohe Belastungen.

Beim XERION können Sie aus einer Vielzahl von Zugeinrichtungen wählen. Egal ob Zugpendel oder Anhängerkupplung, alle Systeme sind für eine hohe Lastaufnahme ausgelegt.

Der XERION entfaltet seine Leistung im Zapfwellenbetrieb mit 1.000 U/min bei einer reduzierten Motordrehzahl von 1.730 U/min. Durch den einfach aufgebauten Antriebsstrang wird viel Leistung auf den Zapfwellenstummel übertragen. So arbeiten Sie selbst dann mit reduziertem Kraftstoffverbrauch, wenn Ihnen der XERION die volle Zapfwellenleistung zur Verfügung stellt.

Darauf können Sie sich verlassen.

- Alle Zugeinrichtungen sind auf eine hohe Lastaufnahme ausgelegt
- Die Zapfwelle bringt volle Leistung schon bei reduzierter Motordrehzahl
- Die Zapfwellenstummel lassen sich einfach und schnell austauschen
- Sie haben die Wahl zwischen verschiedenen Zugpendeln:
 - mit 40 oder 50 mm starken Steckbolzen
 - mit einer 80-mm-Zugkugel



Verschiedene Zugpendelvarianten.

Bei den Zugpendeln können Sie zwischen einer 80-mm-Zugkugel oder 38 und 50 mm dicken Bolzen wählen. Drei Bohrungen erlauben verschiedene Abstände des Anbaupunkts. Je nach Anwendung halten Sie damit immer den idealen Abstand zur Hinterachse ein.



Hohe Stützlasten.

Der XERION nimmt die Herausforderungen, wie sie kommen. Die Zugpendelvarianten ermöglichen Stützlasten bis zu 5 t.

- D50-Bolzen (Ø 50 mm)
- D70-Bolzen (Ø 70 mm)



Schnell wechselbare Zapfwellenstummel.

Die Zapfwellenstummel lassen sich schnell und sicher austauschen. Sie können zwischen folgenden Größen wählen:

- 1 3/4", 6-teilig
- 1 3/4", 20-teilig
- 2 1/4", 22-teilig (Ø 57,7 mm)

Entfalten Sie die volle Schlagkraft.



Hydraulikleistung bis zu 442 l/min.

Der XERION bietet reichlich hydraulische Leistung für anspruchsvolle Anwendungen. Die Steuerung erfolgt bequem über den CMOTION Multifunktionsgriff. Alle zehn Funktionstasten können Sie individuell mit Hydraulikfunktionen belegen.

Der XERION bietet mit einem Pumpenverteilergetriebe mehr für noch höhere hydraulische Anforderungen. Im Standard ist eine Hydraulikpumpe mit 197 l/min an das Pumpenverteilergetriebe angebracht. Eine zweite Hydraulikpumpe (Load Sensing) bietet weitere 225 l/min Hydraulikleistung für die vier, fünf oder sechs Steuergeräte.

Power-Beyond hinten.

Power-Beyond-Anschlüsse mit großen Leitungsquerschnitten, flachdichtenden Hydraulikkupplern und hydraulischem Rücklauf ermöglichen eine hohe Ölförderleistung und verringern Leistungsverluste.

An der Front verfügt der XERION über drei doppelwirkende Steuergeräte (mit Frontkraftheber max. zwei Steuergeräte). Am Heck können Sie acht weitere doppelwirkende Steuergeräte nutzen. Dank der Abreißkupplungen kuppeln Sie schnell und lecköfrefrei an und ab.

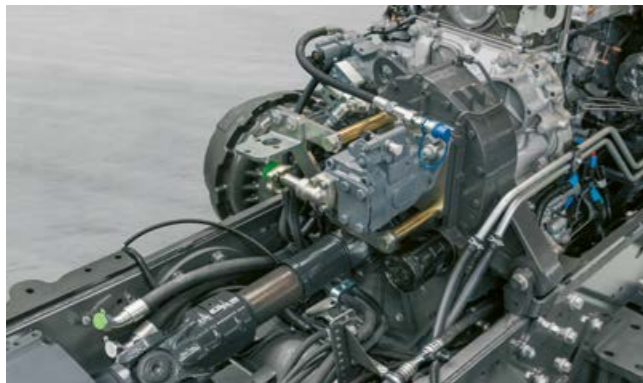

Ausreichend Druck.

- Drei Hydraulikkreisläufe versorgen Ihre angehängten oder angebauten Geräte sicher und kraftvoll
- Vorne und hinten können Sie insgesamt bis zu elf doppelwirkende Steuergeräte nutzen
- Das Pumpenverteilergetriebe direkt am Motor ermöglicht Hydraulikleistungen bis zu 442 l/min
- Power-Beyond-Anschlüsse mit großen Leitungsquerschnitten ermöglichen maximalen Durchfluss
- Die Bedienung erfolgt komfortabel über den Multifunktionsgriff

Kraft macht vielseitig.



Genug Leistung für jeden Einsatz.

Dank seiner enormen Hubkraft von durchgehend 8,1 t an der Front und 10 t am Heck wird der XERION auch mit besonders schweren Anbaugeräten mühelos fertig.

Front- und Heckkraftheber steuern Sie über den CMOTION Multifunktionsgriff bequem mit dem Daumen, ohne die Hand bewegen zu müssen. Dieser hohe Bedienkomfort lässt Sie auch an langen Einsatztagen schnell, präzise und ermüdungsfrei arbeiten.

Für jede Herausforderung gerüstet.

- Durchgehend 8,1 t Hubkraft an der Front und 10 t am Heck
- Schwingungsdämpfung für sicheres und komfortables Arbeiten
- Bequeme Steuerung über den CMOTION Multifunktionsgriff



8,1 t Hubkraft an der Front.

Der robust ausgelegte Frontkraftheber (1) ist voll in den Rahmen integriert. Um die Fahrzeuglänge zu reduzieren, lassen sich die Unterlenker einfach einklappen.

- Doppeltwirkende Zylinder mit durchgehend 8,1 t Hubkraft
- Komfortable, schnelle Aufnahme von Frontgewichten

13,6 t Hubkraft am Heck.

Der Heckkraftheber ist mit einer Schwingungsdämpfung und Fanghaken der Kategorie 4N ausgestattet. Am oberen Anbaupunkt der 3-Punkt-Anhängung haben Sie die Wahl zwischen einem mechanischen oder einem hydraulischen Oberlenker.

- Doppeltwirkende Zylinder mit max. 13,6 t (10 t durchgehend) Hubkraft
- Robuste Innenabstützung für eine hohe Stabilität der Anbaugeräte im Einsatz
- Unterlenker sind wahlweise mit Fanghaken oder Kugelenden erhältlich



Sie haben viel zu erledigen.

Machen Sie es sich bequem.

Je wohler man sich am Steuer fühlt, desto produktiver wird der Arbeitstag. Darin sind sich alle Fahrer einig. Für den XERION haben wir viele Impulse der Profis aufgegriffen und umgesetzt. Komfortable Sitze, rundum beheizbare Scheiben und intelligente Assistenzsysteme sind selbstverständlich. Die Armlehne mit integriertem CEBIS Touchscreen und ergonomischem CMOTION Multifunktionsgriff ermöglicht eine bequeme Bedienung aus dem Handgelenk. Darüber hinaus unterstützt Sie das CEMIS 1200 bei der präzisen Spurführung, bei der Nutzung von ISOBUS Anwendungen und der Auftragsdokumentation.



Komfort und Konzentration gehören zusammen.



Mit 18 Arbeitsscheinwerfern mit insgesamt 58640 Lumen Lichtleistung macht der XERION die Nacht zum Tag.

Bequem, übersichtlich und leise.

Wir haben die XERION Kabine so konzipiert, dass Sie nichts ablenkt. Erschütterungen werden intensiv gedämpft. Die Sicht ist nach allen Seiten ausgezeichnet, der Geräuschpegel angenehm niedrig. Sie steuern den Traktor intuitiv mit drei Fingern über den CMOTION Multifunktionsgriff und über die Armlehne mit dem integrierten CEBIS Touchscreen. Auch das CEMIS 1200 Terminal ist bequem erreichbar.

Die XERION Komfortkabine.

- Großzügig dimensionierte Kabine
- Großflächige, beheizte Verglasung für ausgezeichnete Rundumsicht
- Hervorragende Geräuschdämmung (nur 69 dB max.)
- Komfortable Kabinenfederung
- Intuitiv bedienbarer CMOTION Multifunktionsgriff

- 12-Zoll CEBIS Monitor mit Touchscreen
- CEMIS 1200 Terminal mit intuitiver Benutzeroberfläche
- 3-fach verstellbare Lenksäule
- Klimaautomatik
- 360-Grad-Scheibenwischer an der Frontscheibe
- Sonnenrollos an allen vier Seiten (optional)
- Lichtaktivierung am Aufstieg

Er hat alles, was Ihnen den Einsatz erleichtert.

- Komfortable Drehsitze – optional auch mit Lederausstattung
- Beheizte Scheiben für gute Sicht unter allen Witterungsbedingungen
- Armlehne mit integriertem CEBIS Touchscreen für die effiziente Bedienung
- Intuitives CEMIS 1200 Terminal für präzise Spurführung und Dokumentation

Der XERION liegt gut in der Hand.

Wir haben den Fahrern zugehört.

Das Bedienkonzept wurde in Zusammenarbeit mit unseren Kunden und Fahrern speziell für die großen CLAAS Traktoren entwickelt. Arm und Hand liegen entspannt und ermüdungsfrei auf. Die klar angeordneten Bedienelemente und Funktionsschalter sind durch selbsterklärende Symbole gekennzeichnet.

Sie steuern die Maschine mit drei Fingern.

Die Bedienung der Maschine erfolgt intuitiv über den CMOTION Multifunktionsgriff. Selbst um komplexe Vorgänge mit bis zu vier Steuerungsfunktionen zu bewältigen, brauchen Sie nur Daumen, Zeige- und Mittelfinger. Sie arbeiten locker aus dem Handgelenk heraus.

Mit CEBIS haben Sie alles unter Kontrolle.

In die höhenverstellbare Armlehne ist der 12" große CEBIS Touchscreen integriert, mit dem Sie schnell und sicher durch die Haupt- und Untermenüs navigieren. Sie haben eine klare Übersicht über alle Betriebszustände und stellen die Maschine in wenigen Schritten ein.



1 CEBIS Touchscreen.

Sie können zwischen zwei Bildschirmlayouts (Straße und Acker) wählen. Symbolik und Farbcodierung sind selbsterklärend.

Die DIRECT ACCESS Funktion mit der Maschinensilhouette ermöglicht Ihnen den Schnellzugriff auf die Untermenüs. Eine hochauflösende Kamera unterstützt Sie, wenn Sie zentimetergenau arbeiten.

2 CEBIS Dreh-Drück-Schalter.

Damit navigieren Sie auch auf unebenem Gelände sicher durch das CEBIS Menü. Die DIRECT ACCESS Taste führt Sie ohne Umwege zu den zuletzt aktivierten Traktorfunktionen.

3 Klar strukturierte Bedienkonsole.

Über selbsterklärende Bedienelemente steuern Sie die Grundfunktionen. Sie schalten damit zum Beispiel die Zapfwelle oder das Sperrdifferential ein und aus, steuern das Hubwerk oder positionieren Front- und Heckkraftheber.

4 CMOTION Multifunktionsgriff.

Der ergonomische CMOTION Multifunktionsgriff macht selbst komplexe Aktionen am Vorgewende einfach.

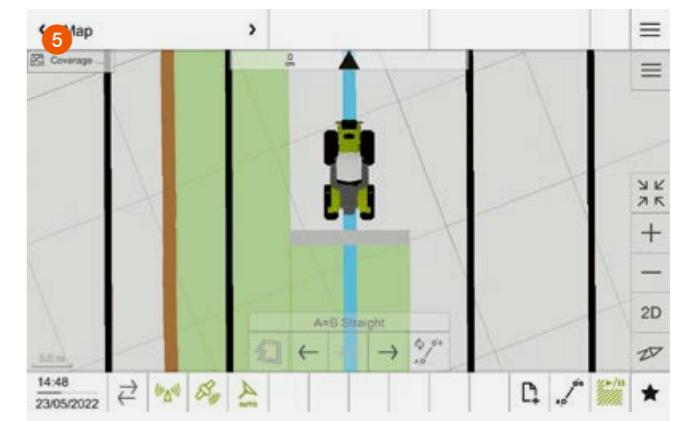

5 Intuitives CEMIS 1200 Terminal.

Das CEMIS 1200 Terminal fügt sich nahtlos in die Kabine ein. Die Bedienstruktur wurde von CEBIS abgeleitet, sodass Sie sich schnell und intuitiv zurechtfinden. Sie können das System auf allen für den GPS PILOT CEMIS 1200 vorgerüsteten CLAAS Maschinen nutzen. Terminal und Empfänger sind im Handumdrehen umgebaut.

- Intuitive Benutzeroberfläche für außergewöhnlichen Bedienkomfort bei Tag und Nacht
- Schneller Zugriff auf alle wichtigen Funktionen
- Frei konfigurierbare Arbeitsbereiche für personalisierten Betrieb
- Leichte Zuschaltung neuer Funktionen, um flexibel auf veränderte Anforderungen reagieren zu können
- Online-Übertragung neuer Lizenzen oder Freischaltungen direkt auf das Terminal
- Automatische Teilbreitenschaltung mit ISOBUS TC Section Control für exaktes und stressfreies Arbeiten
- Teilflächenspezifische Bewirtschaftung und Dokumentation mit ISOBUS TC-GEO und VRA
- Schneller Transfer aller Auftragsdaten über Mobilfunkanbindung

Alle Maschinenfunktionen im Blick.

- Intuitives Bedienkonzept für effizientes Arbeiten
- Schnelle CEBIS Navigation über Touchscreen oder Dreh-drück-Schalter
- CMOTION Multifunktionsgriff für die Steuerung der Maschine mit nur drei Fingern
- Klar angeordnete Bedienelemente mit selbsterklärenden Symbolen
- CEMIS 1200 Terminal für effizientes Precision Farming

Der XERION denkt immer mit.

Digitalisierung ist unverzichtbar.

Wenn wir unsere Maschinen digitalisieren, hat das sehr gute Gründe. Drei, um genau zu sein: Wir möchten Ihre Fahrer sicherer machen, Ihre Arbeit reibungsloser gestalten und Ihre Kosten senken. Zum Beispiel mit selbstlernenden Fahrerassistenzsystemen, mit Lenksystemen, die Sie mit zentimetergenauer Präzision unterstützen, und mit einem Datenmanagement, das Ihre Systeme, Maschinen und Arbeitsprozesse sinnvoll vernetzt.



Präzise Wendemanöver gelingen im Handumdrehen.

CLAAS SEQUENCE MANAGEMENT (CSM).

Das Vorgewendemanagement CSM entlastet den Fahrer deutlich, indem es ihm die Arbeit bei allen Wendemanövern abnimmt. Mit nur einem Knopfdruck werden alle zuvor aufgenommenen Funktionen abgespielt.

Folgende Funktionen lassen sich in beliebiger Reihenfolge kombinieren:

- Steuergeräte mit Zeit- und Mengensteuerung
- Allradantrieb, Differenzialsperre und Vorderachsfederung
- Front- und Heckkraftheber
- Tempomat
- Front- und Heckzapfwelle
- Motordrehzahlsspeicher



Mit CEBIS	
Anzahl speicherbarer Sequenzen	Vier pro Arbeitsgerät, bis zu 20 Geräte möglich
Aktivierung der Sequenzen	Über CMOTION und F-Tasten
Darstellung der Abläufe	Auf CEBIS Display
Aufzeichnungsmodus	Zeit- oder wegabhängig
Editierfunktion	Nachträgliche Optimierung der Sequenzen im CEBIS



Die Sequenzen aktivieren Sie über die F-Tasten auf dem CMOTION Fahrhebel.

Ganz entspannt am Vorgewende.

- CSM automatisiert Ihre Wendemanöver
- Sie können bis zu vier Sequenzen aufzeichnen, variieren, optimieren und automatisch ablaufen lassen

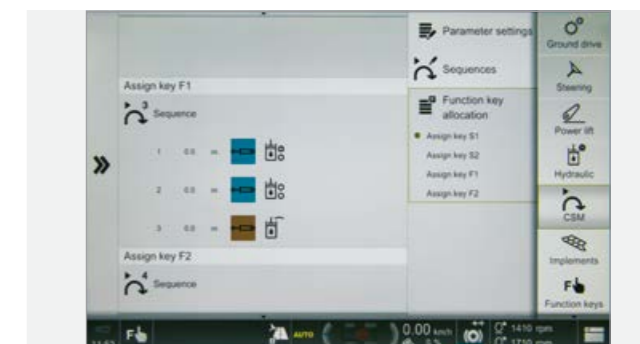
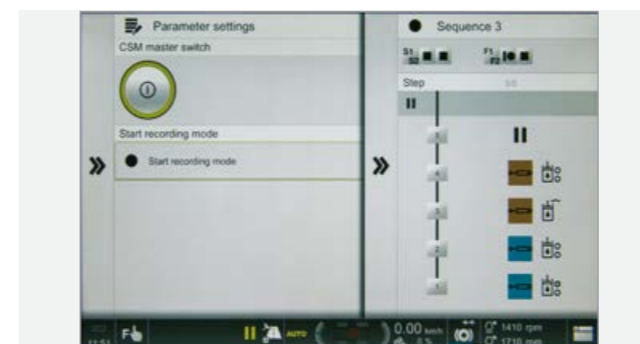

Einfach aufzeichnen und abspielen.

Die Sequenzen können wahlweise weg- oder zeitabhängig aufgezeichnet werden. Bei laufender Aufzeichnung kann der Fahrer Schritt für Schritt durch deutliche Symbole die Entstehung seiner Sequenz im CEBIS verfolgen. Während des Abspielens einer Sequenz kann diese durch eine Pause unterbrochen und anschließend durch einfachen Knopfdruck fortgeführt werden.

Optimieren ohne Stillstand mit CEBIS.

Die angelegten Sequenzen sind im CEBIS nachträglich variierbar und optimierbar. Schritte können eingefügt, gelöscht, in jedem Detail verändert und angepasst werden. Zeiten, Strecken und Durchflussmengen lassen sich auf diese Weise an die aktuellen Bedingungen anpassen. Nach dem ersten Aufzeichnen einer Sequenz ist es möglich diese in wenigen Schritten bis ins letzte Detail zu verfeinern.

GPS PILOT CEMIS 1200.

Precision Farming, aber einfach.

Präzise, zukunftssicher, einfach.

Verbesserung des Betriebsergebnisses und Erleichterung der täglichen Arbeit – der Einsatz des GPS PILOT CEMIS 1200 ist ein Schritt in Ihre Zukunft.

Mit der automatischen Spurführung GPS PILOT arbeitet Ihre Maschine wie auf Schienen: immer in der richtigen Spur, ohne Überlappung und mit voller Arbeitsbreite.

Das CEMIS 1200 fügt sich nahtlos in die Kabine ein: Mit der vom Maschinenterminal CEBIS abgeleiteten Bedienstruktur finden sich die Fahrer schnell und intuitiv zurecht.

Nutzen Sie das System auch auf allen für den GPS PILOT CEMIS 1200 vorgerüsteten CLAAS Maschinen. Im Handumdrehen können Sie Terminal und Empfänger von Maschine zu Maschine mitnehmen, das ermöglicht Ihnen volle Flexibilität und spart gleichzeitig bares Geld.

Dank ISOBUS und Standardformaten für den Datenaustausch ist das CEMIS 1200 die Zukunft für mehr Präzision in der Landwirtschaft.

Referenzspurplanung.

Planen Sie Ihre Referenzspuren mit Leichtigkeit – nehmen Sie Referenzspuren spontan auf oder nutzen Sie das Referenzspurmanagement auf dem CEMIS 1200 und lassen Sie sich Ihre Referenzspuren anhand der Feldgrenzen planen. Auch vorgeplante Referenzspuren können an das Terminal übertragen werden. CEMIS 1200 bietet mit seinen verschiedenen Fahrmodi alle Möglichkeiten, um die Arbeit auf dem Feld effizient zu erledigen.

Zusätzlich erinnert Sie das Fahrgassenmanagement daran, an der richtigen Position eine Fahrgasse anzulegen. Die Fahrgassen werden beim Arbeiten farbige unterlegt im Display angezeigt. Damit haben Sie immer den perfekten Überblick über Ihre Arbeit. Zusätzlich kann ein akustisches Signal aktiviert werden.

Vorteile:

- Intuitive Benutzeroberfläche für außergewöhnlichen Bedienkomfort bei Tag und Nacht
- Schneller Zugriff auf alle wichtigen Funktionen
- Frei konfigurierbare Arbeitsbereiche für den personalisierten Betrieb
- Schneller und einfacher Arbeitsbeginn auf dem Feld



Referenzspurmanagement



Fahrgassenmanagement



Senken Sie durch Präzision
Ihre Kosten pro Hektar.
steeringsystems.claas.com

Präzise Spurführung.

Präzise Arbeit erfordert ein gutes Korrektursignal. Mit SATCOR 15¹ im Standard für 5 Jahre ist Präzision gleich mit an Bord.

Sie benötigen noch höhere Genauigkeit?

Optional stehen Ihnen die Korrektursignale SATCOR 3¹ und SATCOR 3 FAST¹ zur Auswahl (± 3 cm).

Absolute Präzision steht für Sie an erster Stelle?

Dann nutzen Sie den GPS PILOT CEMIS 1200 mit RTK-Korrektursignal für höchstmögliche wiederholbare Genauigkeit ($\pm 2-3$ cm).

RTK Bridging.

Alle RTK-Korrektursignale werden durch die Funktion RTK Bridging serienmäßig aufgewertet, d.h. im Falle eines Signalverlustes kann die Arbeit bis zu 20 Minuten lang bei leicht abnehmender Genauigkeit fortgesetzt werden.

Schwierige Topografie oder Mobilfunklöcher in Ihrem Arbeitsbereich?

Mit RTK Bridging Premium arbeiten Sie einfach weiter – ohne Genauigkeitsverlust, ohne Zeitlimit.

¹ SATCOR 15 / SATCOR 3 / SATCOR 3 FAST powered by Trimble RTX. SATCOR Korrektursignale, RTK Bridging und RTK Bridging Premium sind nicht in allen Regionen verfügbar. Zusammen mit Ihrem CLAAS Vertriebspartner finden wir die beste Lösung für Ihre individuellen Anforderungen.

Ein vernetzter Traktor leistet mehr.

Digitalisierung rechnet sich.

Digitalisierung ist ein wesentlicher Schlüssel, um Ihre Produktivität und Effizienz zu erhöhen. An den unterschiedlichsten Stellen erzeugte Daten können zentral gesammelt und ausgewertet werden. Das schont Ihre Ressourcen und verbessert Ihre Betriebsabläufe.

Damit Sie mehr aus dem XERION und Ihren anderen Maschinen herausholen können, bietet CLAAS Ihnen unterschiedliche Bausteine, um Systeme, Technik und Arbeitsprozesse herstellerübergreifend miteinander zu vernetzen. Eine sinnvolle, auf Ihren Betrieb abgestimmte Digitalisierung nimmt Ihnen viel Arbeit ab:

- Maschinen- und Arbeitsdaten schnell übertragen und dokumentieren
- Maschinen verwalten und die Flotte effizient managen
- Arbeitsprozesse intensiv auswerten und optimieren
- Felder unkompliziert analysieren und Applikationskarten einfach erstellen
- Fahrspuren intelligent erstellen und managen
- Mit intelligenter Farm-Management-Software Betriebsdaten abrufen und verwalten
- Per Ferndiagnose wertvolle Wartungs- und Servicezeit sparen

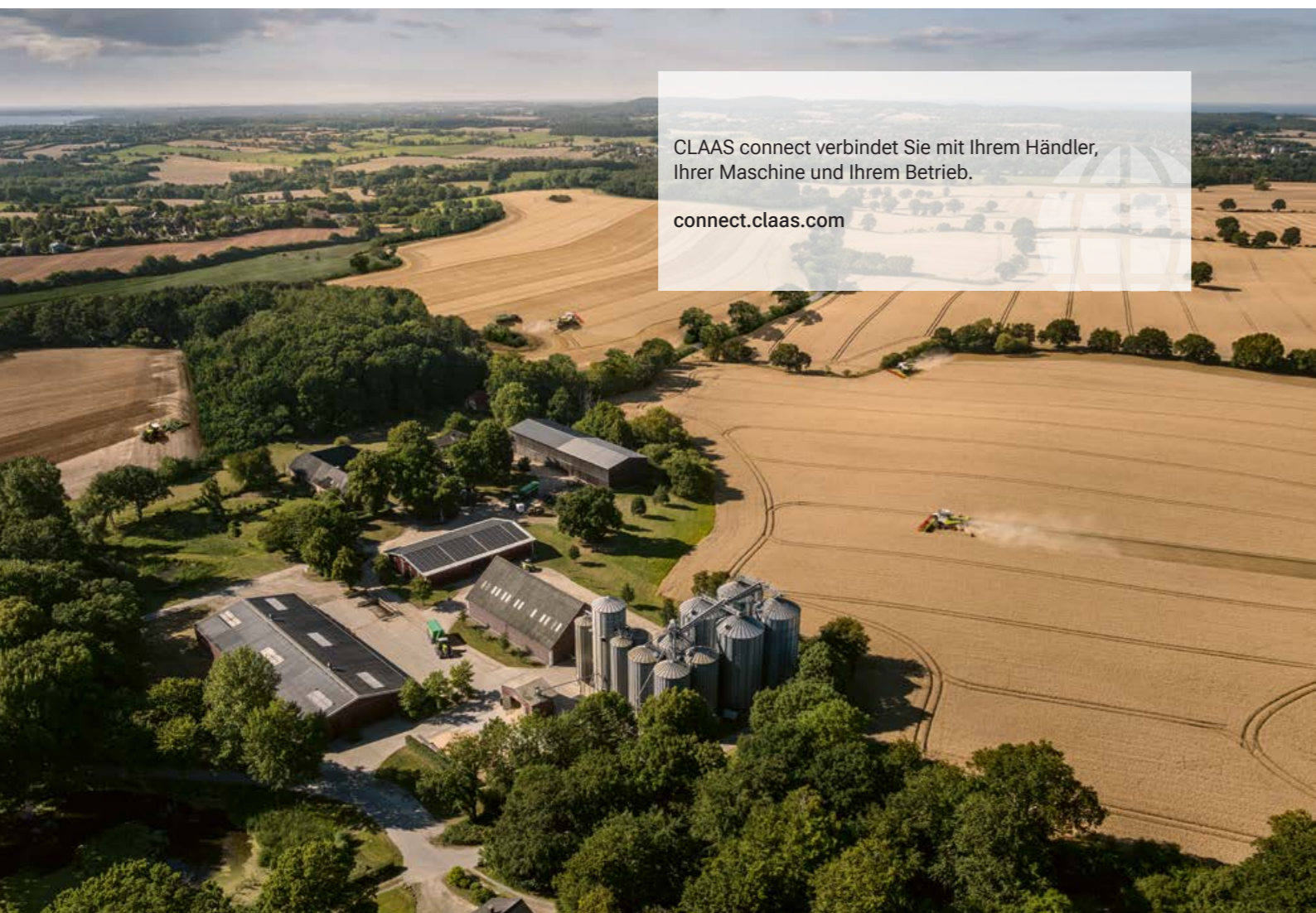

CLAAS connect verbindet Sie mit Ihrem Händler, Ihrer Maschine und Ihrem Betrieb.
connect.claas.com

NEU: CLAAS connect.

Bei uns dreht sich alles um Ihren Erfolg, Ihre Maschinen und Ihren Betrieb. Alles, was Sie brauchen, finden Sie jetzt auf einer Plattform – CLAAS connect.

Mit CLAAS connect haben Sie alle Ihre Betriebs- und Maschinendaten übersichtlich zur Hand. Vergleichen Sie Ihre Maschinen direkt miteinander, um das volle Potenzial Ihrer Flotte auszuschöpfen. Verwalten Sie Serviceverträge, Wartungsmeldungen, Ersatzteilkataloge und Betriebsanleitungen für jede Maschine individuell. Bestellen Sie Betriebsmittel und Ersatzteile direkt über die integrierten Shops bei Ihrem Händler.

Mit der Fahrspurplanung können Sie auf einfache Weise Fahrspuren für ein effizientes Arbeiten erstellen und diese gleichzeitig im Portal verwalten. Erstellen Sie im Handumdrehen Applikationskarten auf Basis von Satellitenkarten für die präzise und zielgerichtete Ausbringung von Saatgut und Düngemitteln. Senden Sie Ihre Aufträge inklusive Fahrspuren und Applikationskarte direkt online aus CLAAS connect an das CEMIS 1200 Terminal für eine einfache und präzise Abarbeitung auf dem Feld.

Erleben Sie, wie die Dokumentation Ihrer Feldarbeiten zuverlässig, automatisch und im Hintergrund abläuft. Konzentrieren Sie sich auf Ihre Arbeit, CLAAS connect kümmert sich um den Rest.

Benötigen Sie neben Ihrem AXION noch eine weitere Maschine? Kein Problem! Konfigurieren Sie diese jederzeit in CLAAS connect und fragen Sie direkt bei Ihrem Händler eine Demonstration oder ein Angebot an.

Drei Connect-Pakete vereinfachen Ihre Arbeit.

Mit den Connect-Paketen stellen Sie die Weichen für alle digitalen Aufgabengebiete in Ihrem Betrieb. Der Digitalspezialist Ihres CLAAS Vertriebspartners richtet Ihnen gerne alle Funktionalitäten ein, die Sie für Ihren Betrieb benötigen. Mit jedem Paket erhalten Sie einen schnellen Überblick über Ihre Maschinen- und Servicedaten in CLAAS connect. Die weiteren Ausbaustufen unterstützen Sie beim einfachen Datenaustausch zwischen Maschine und Büro sowie bei der effizienteren Planung und Durchführung Ihrer ganzjährigen Einsätze auf dem Feld.

CLAAS Connect-Pakete für Traktoren.

Connect-Paket	Connect-Paket – Plus	Connect-Paket – Professional
Dokumentation	Dokumentation + Lenksystem	Dokumentation + Lenksystem + Precision Farming
<ul style="list-style-type: none"> - CLAAS connect - Optional: Betriebslizenzen für CLAAS connect - Machine connect 	<ul style="list-style-type: none"> - CLAAS connect - Optional: Betriebslizenzen für CLAAS connect - Machine connect - GPS PILOT CEMIS 1200 	<ul style="list-style-type: none"> - CLAAS connect - Optional: Betriebslizenzen für CLAAS connect - Machine connect - GPS PILOT CEMIS 1200 - ISOBUS-Freisaltungen

Nicht alle Produkte sind weltweit verfügbar. Bitte erkundigen Sie sich bei Ihrem Vertriebspartner nach der Verfügbarkeit.

Schnelle Wartung bedeutet mehr Einsatzzeit.



Einteilige Motorhaube.

Dank der einteiligen Motorhaube erreichen Sie schnell sämtliche Wartungspunkte. Durch vier leicht zu entfernende Seitenverkleidungen können Sie den Zugang nochmals erweitern.

Leichte Zugänglichkeit.

Der Motorölfilter sitzt gut zugänglich zwischen den Vollrahmen. Den Kühlwasserbehälter erreichen Sie auch bei geschlossener Motorhaube. Die Batterien sind geschützt in der Front untergebracht.

Ein XERION ist genügsam.

Die Maschine bringt alles mit, um Stillstandszeiten auf ein Minimum zu reduzieren. Ein Motorservice ist nur alle 500 h fällig. CEBIS zeigt Ihnen den Wartungsstand an.

Einfache Kühlerreinigung.

Wenn es dann soweit ist und Wartungsarbeiten anstehen, lassen sich diese schnell und mühelos durchführen. Motorölfilter und Kabinenluftfilter sind sehr gut erreichbar. Das Kühlerpaket kann der Fahrer bei Bedarf leicht öffnen und reinigen.

Aber auch schon während des Einsatzes kann der Fahrer jederzeit den Reversierlüfter aus der Kabine heraus betätigen. Innerhalb von Sekunden bläst das Lüfterrad in die entgegengesetzte Richtung und reinigt die Kühler. Dank der Reversierautomatik können Sie die Reinigung nach ihrer zeitlichen Vorgabe komfortabel auslösen lassen.

Saubere Motoransaugluft.

Im XERION wird die Motoransaugluft effizient vorgereinigt. Zyklone sorgen für eine Grobschmutzabscheidung. Der Schmutz wird über die Abgasanlage entfernt. Der PowerCore®-Motorluftansaugfilter ist extrem robust und besticht mit einer hohen Filtrationsleistung.

Wartung ist Werterhalt.

- 500-Stunden-Intervall für den Motorservice
- Einteilige Motorhaube für schnellen Zugang zu sämtlichen Wartungspunkten
- Kühlwasserbehälter auch bei geschlossener Motorhaube erreichbar
- PowerCore®-Filter zur Reinigung der Motoransaugluft
- Geschützte Unterbringung der Batterien

CLAAS Service & Parts ist 24/7 für Sie da.
service.claas.com



Im Einsatz für Sie.

Ersatzteile und Services?

Alles, zur
richtigen Zeit.

Wir sind für Sie da – um Seite an Seite das Beste zu erreichen.

Bei CLAAS steht Ihre Einsatzbereitschaft an erster Stelle. Mit einem umfassenden Service-, Ersatzteil- und Betriebsmittelangebot sorgen wir dafür, dass Ihre Maschinen stets optimal funktionieren.

Dazu gehören ein breites Sortiment an Wartungs- und Reparaturdienstleistungen beim Händler Ihres Vertrauens, eine große Palette an ORIGINAL Ersatzteilen und Betriebsmitteln sowie digitale Werkzeuge, die Sie bei der Planung und Entscheidungsfindung unterstützen. So bleiben Sie immer einsatzbereit.

Rundum abgesichert mit MAXI CARE Serviceverträgen.

Mit MAXI CARE sichern Sie sich bei Reparaturen und Wartungen rundum ab. Dieses umfassende Angebot stellt sicher, dass Ihre Maschinen stets einsatzbereit sind und Sie sich voll und ganz auf Ihre Kernaufgaben konzentrieren können. CLAAS bietet Ihnen vier MAXI CARE Serviceverträge an, die individuell auf die Bedürfnisse Ihres Betriebs zugeschnitten sind.



Der XERION überzeugt.



Ausgereift.

- Mehr Leistung: Im XERION 5000 sind es 530 PS
- Mehr Komfort: In die speziell entwickelte Armlehne ist der CEBIS Touchscreen integriert
- Mehr Einsatzzeit durch lange Wartungsintervalle sparen Servicekosten
- Mehr Präzision: CEMIS 1200 Terminal für effizientes Precision Farming

Bewährtes Konzept.

- Vier gleich große Räder oder Zwillingsbereifung setzen Zugkraft in Zugleistung um
- Die Vollrahmenbauweise erlaubt enorme Traglasten bis 15 t pro Achse bei 50 km/h
- Zwei gelenkte Achsen bieten Ihnen fünf Lenkungsarten für verschiedenste Anwendungen
- Der stufenlose CMATIC Fahrtrieb hilft Ihnen dabei, Kraftstoff zu sparen

Starker Antrieb.

- Leistungsstarke 6-Zylinder-Motoren sind mit einem einfach aufgebauten Antriebsstrang kombiniert
- Volles Drehmoment bereits ab 1.000 U/min verfügbar
- Reduktion der Leerlaufdrehzahl in der Parkposition auf 730 U/min
- Maximale Zugkraft bei niedrigen Drehzahlen dank CLAAS Niedrigdrehzahlkonzept

Unschlagbarer Komfort.

- Die großvolumige Komfortkabine bietet eine ausgezeichnete Rundumsicht und Geräuschdämmung
- Den CMOTION Multifunktionsgriff und den CEBIS 12"-Touchscreen bedienen Sie intuitiv
- GPS PILOT CEMIS 1200 inklusive ISOBUS-Gerätsteuerung und Auftragsmanagement



XERION		5000 TRAC	4500 TRAC
Motor			
Hersteller		Mercedes-Benz	Mercedes-Benz
Anzahl der Zylinder		6	6
Hubraum	cm ³	12800	12800
Nenndrehzahl	U/min	1900	1900
Leerlaufdrehzahl	U/min	730	730
Nennleistung (ECE R 120) ¹	kW/PS	365/496	349/475
Maximale Leistung (ECE R 120) ¹	kW/PS	390/530	360/490
Max. Drehmoment (ECE R 120) ¹	Nm	2600	2850
Drehzahl bei max. Leistung	U/min	1600	1600
Drehzahl bei max. Drehmoment	U/min	1300	1300
Kraftstofftank	l	830	830
Zusatztank	l	190	190

CMATIC Stufenlosgetriebe

Getriebeart		hydrostatisch-mechanisch, leistungsverzweigt	
Abtrieb		Allrad, permanent	
Min. Geschwindigkeit bei Nenndrehzahl	km/h bei U/min	0,05 bei 1900	0,05 bei 1900
Max. Geschwindigkeit bei Motordrehzahl	km/h bei U/min	50 bei 1558	50 bei 1558
Zapfwellengeschwindigkeit bei Motordrehzahl	U/min	1000 bei 1729	1000 bei 1729
Zapfwellenautomatik		●	●

Achsen

Achsen		100% sperrbar, elektrohydraulisch betätigt, Bauart Lamelle, mit Automatik-Funktion	
--------	--	--	--

Hydraulik

Bauart		Load-Sensing-System (druck- und mengengesteuert)	
Maximaler Druck	bar	200	200
Maximale Förderleistung mit 1 Pumpe (Serie)	l/min	197	197
Maximale Förderleistung mit 2 Pumpen (Option)	l/min	422 (197+225)	422 (197+225)
Maximale Durchflussmenge pro Steuergerät	l/min	105 / 140	105 / 140
Maximale Anzahl Steuergeräte	vorn hinten	2 / 3 5 / 6 / 8	2 / 3 5 / 6 / 8
Hydrauliköltank	l	120	120
Maximal entnehmbare Menge	l	80	80

Koppelpunkte

Anhängekupplung automatisch, Bolzen D38,	max. kg	2500	2500
Zugpendel D40	max. kg	3000	3000
Zugpendel D50	max. kg	3000	3000

Frontkraftheber

Kategorie		III N, doppelwirkend	III N, doppelwirkend
Maximale Hubkraft	kg	8400	8400
Durchgehende Hubkraft	kg	8100	8100

Heckkraftheber

Kategorie		4N, doppelwirkend	4N, doppelwirkend
Maximale Hubkraft	kg	13600	13600
Durchgehende Hubkraft	kg	10000	10000

¹ Entspricht ISO TR 14396

● Serie ○ Option □ Verfügbar – Nicht verfügbar

XERION		5000 TRAC	4500 TRAC
Kabine			
Display		CEBIS 12"-Touchscreen-Display	
Federung		2-Punkt-Kabinefederung, mechanisch	
Fahrersitz	Varianten	Stoff / Leder, 23° schwenkbar nach rechts, beheizt, belüftet, hohe Rückenlehne	
Infotainment	Serie / Option	Radio mit Soundsystem / Radio mit Soundsystem und DAB+, Schwannenhalsmikrofon	
Komfort	Varianten	Komfortkabine, Klimaautomatik, Kühlbox gekühlt	
Beleuchtung	Serie / Option	16 LED 360° - 37.840 lm / 18 HP LED 360° - 59.640 lm	
Digitales			
Lenksystem	Serie / Option	PS PILOT Ready / GPS PILOT CEMIS 1200 inkl. RTK	
Vernetzung	Serie / Option	Machine connect 5 Jahre inkl.	

Maße und Gewichte

Gesamtlänge mit Frontkraftheber und Heckkraftheber waagrecht	mm	7726	7726
Gesamtlänge mit Frontkraftheber eingeklappt und Heckkraftheber waagrecht	mm	7163	7163
Gesamtlänge ohne Frontgewicht und Heckkraftheber waagrecht	mm	7145	7145
Gesamthöhe	mm	3791 - 3941	3791 - 3941
Gesamtbreite	mm	2540 - 3300	2540 - 3300
Radstand	mm		
Leergewicht (mit Bereifung, voller Tank, 75kg Fahrer, ohne Frontkraftheber & Heckkraftheber, ohne Zapfwelle)	kg	16.000	16.000

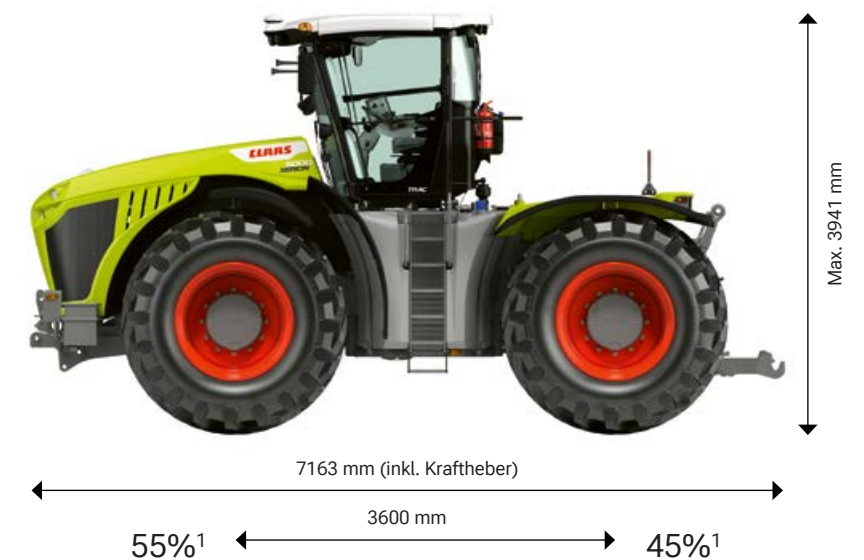

¹ Langer Radstand und ausgewogene Gewichtsverteilung für mehr Zug- und Hubkraft.

CLAAS ist ständig bemüht, alle Produkte den Anforderungen der Praxis anzupassen. Deshalb sind Änderungen vorbehalten. Angaben und Abbildungen sind als annähernd zu betrachten und können auch nicht zum serienmäßigen Lieferumfang gehörende Sonderausstattungen enthalten. Dieser Prospekt wurde für den weltweiten Einsatz gedruckt. Bitte beachten Sie bezüglich der technischen Ausstattung die Preisliste Ihres CLAAS Vertriebspartners. Bei den Fotos wurden zum Teil Schutzvorrichtungen abgenommen. Dies erfolgte lediglich, um die Funktion deutlich zu machen, und darf keinesfalls eigenmächtig erfolgen, um Gefährdungen zu vermeiden. Insoweit sei auf die jeweiligen Hinweise im Bedienerhandbuch verwiesen. Alle technischen Angaben zu Motoren beziehen sich grundsätzlich auf die europäische Richtlinie zur Abgasregulierung: Stage. Die Nennung der Tier-Norm dient in diesem Dokument ausschließlich der Information und der besseren Verständlichkeit. Eine Zulassung für Regionen, in denen die Abgasregulierung über Tier geregelt ist, kann hierdurch nicht unterstellt werden.

● Serie ○ Option □ Verfügbar – Nicht verfügbar

Zusammen wachsen.

Bei allem, was wir tun, stehen Sie als unsere Kunden im Mittelpunkt. Wir kennen Ihre täglichen Herausforderungen und entwickeln gemeinsam mit Ihnen Landtechnik, die Sie heute und in Zukunft erfolgreich und nachhaltig wirtschaften lässt. Unsere digitalen Lösungen vereinfachen komplexe Prozesse und erleichtern Ihnen die Arbeit. Wir möchten es Ihnen ermöglichen, die Besten in ihrem Feld zu sein.



CLAAS KGaA mbH
Mühlenwinkel 1
33428 Harsewinkel
Deutschland
Tel. +49 5247 12-0
claas.com