



Кормоуборочные комбайны

**JAGUAR**

990 / 980 / 970 / 960 / 950 / 940

**CLAAS**

# JAGUAR.

## Секрет его успеха.

### Неудержимый: улучшайте то, что приносит наибольшую пользу.

JAGUAR обеспечивает низкие эксплуатационные затраты. Его сильными сторонами являются экономичный расход топлива, многочисленные системы помощи оператору, отличное качество кормов и высокая надежность. Инвестиции, которые окупаются.



#### Пропускная способность.

Приставки, поток массы и поперечно установленный двигатель оптимально согласованы друг с другом. Уникальная концепция обеспечивает невероятную производительность. 50-летний опыт для вашего успеха.

#### Качество измельчаемого материала.

Новый ножевой барабан V-FLEX, барабаны V-MAX и V-CLASSIC обеспечивают точное соблюдение требований к качеству резки. Концепция MULTI CROP CRACKER обеспечивает оптимальную обработку зерна. А CLAAS connect позволяет анализировать качество измельчаемого материала в кратчайшие сроки.

#### Эффективность.

Инновационные системы помощи, такие как CEMOS AUTO PERFORMANCE, повышают эффективность наряду с продуманной концепцией привода. Все это в сочетании с увеличенной шириной захвата обеспечивает ощутимое повышение экономичности.

#### Комфорт.

Просторная и очень тихая кабина JAGUAR максимально облегчает работу оператора. С CEBIS у него все под контролем — а это важное преимущество, когда работаешь днями напролет.

Неудержимый	2
Оснащение GREEN EYE	4
Приставки	6
Подборщик	8
Привод приставки	10
Наклонная камера и система предварительного прессования	12
Ножевой барабан V-FLEX	14
Ножевой барабан V-MAX	16
MULTI CROP CRACKER	18
SHREDLAGE®	20
Анализ обработки зерна	22
Выброс	24
Качество силоса	26
Адаптер	30
CLAAS POWER SYSTEMS	32
Концепция привода	34
Двигатели	36
Концепция ходовой части	38
Кабина и комфорт	42
Управление	44
Комфортабельная кабина	46
Системы помощи оператору	50
CEMOS AUTO PERFORMANCE	52
Системы автопилотов	54
AUTO FILL	58
CLAAS connect	60
CLAAS NUTRIMETER	62
Замер урожайности	64
Техобслуживание и сервис	66
Концепция техобслуживания	68
Гидросистема и электрооборудование	70
PREMIUM LINE	72
Техника в деталях	74
CLAAS Service & Parts	76
Преимущества	78
Технические характеристики	79

# Выполняет вашу работу на любых полях. Серия CLAAS JAGUAR 900.



Составьте индивидуальную конфигурацию своего JAGUAR 900 GREEN EYE и приступайте к работе в новом сезоне!  
[www.claas.com](http://www.claas.com)



Узнайте больше об эксклюзивном пакете оснащения GREEN EYE с привлекательным дизайном для JAGUAR серии 900.

Разработан для максимальной пропускной способности, оптимального качества измельчаемого материала, максимального комфорта операторов и высокой эффективности.

## Наш эксклюзивный



Максимальное оснащение кабины

## Пакет оснащения GREEN EYE



Ножевой барабан V-FLEX



Поток массы PREMIUM LINE с противорезущей пластиной



Регулируемый привод приставки

# Идеальный поток массы начинается с приставки.



Уникальность.  
Максимальная мощность двигателя и максимальная ширина захвата. От поля к полю с транспортной шириной 3 м.

## Используются во всем мире.

С ростом спроса на все более высокие урожаи, требования, предъявляемые к кормоуборочным комбайнам, также растут. Чистый подбор корма, надежная техника и универсальность имеют решающее значение. Благодаря поддержке разнообразных приставок JAGUAR сегодня убирает самые разные виды культур по всему миру. Приставки легко монтируются и демонтируются с помощью быстроразъемных муфт и впечатляют превосходным копированием рельефа почвы.



### PICK UP 380/300.

- Два привода с независимым управлением для подающего шнека и подборщика и автоматической адаптацией к длине резки и скорости движения
- Новая защитная сетка для предотвращения потерь, широкое укрытие препятствует попаданию пыли в поле зрения
- ACTIVE CONTOUR для автоматического ведения по рельефу почвы
- Прочный шнек новой конструкции с плоскими витками и четырьмя подающими лопастями



### DIRECT DISC 600/500 и 600 P/500 P.

- Роликовые прижимы для равномерного потока массы
- Косилочный брус MAX CUT для очень аккуратного среза травы
- Лопастной валец для оптимального потока массы при уборке короткостебельных культур
- Очень большой подающий шнек для высокой производительности



### ORBIS 900/750/600/600 SD/450.

- Кукурузные приставки с шириной захвата от 4,5 до 9,0 м
- Для активации автоматической защиты от повреждений при транспортировке в ORBIS 900–600 не нужно покидать кабину
- ORBIS 900–450 с транспортной шириной 3 м
- Доступна система AUTO CONTOUR для автоматического копирования рельефа почвы и автоматической системы рулевого управления



### Адаптеры для ROVIO.

- Быстрое и простое подключение приставок зерноуборочных комбайнов, например початкоотделителей, для уборки корняжа
- Встроенный подающий валец для равномерного потока массы
- Соединение привода с JAGUAR с помощью быстроразъемной муфты

# Высокая производительность и низкий расход.

## 1 Два привода приставки.

- Стандартный привод через быстроразъемную муфту. С постоянной или регулируемой частотой вращения для оптимального качества измельчаемого материала за счет равномерной передачи растительной массы из приставки на подающие вальцы
- Опция: дополнительный второй привод с независимой регулировкой частоты вращения подборщика PICK UP. Для очень аккуратного подбора кормовой массы и подачи растительной массы с учетом мощности

## 2 Подборщик.

- Гидравлическое устройство предварительного прессования для отличного качества измельчения
- Быстрый доступ к ножевому барабану благодаря системе QUICK ACCESS

## 3 Ножевые барабаны V-FLEX и V-MAX.

- Для высокой производительности
- Гибкость в эксплуатации и низкие затраты на техобслуживание
- Регулировка ножей не требуется

## 4 MULTI CROP CRACKER.

- Для высококачественной заготовки кукурузного силоса
- От сверхкороткой резки до технологии SHREDLAGE® с длиной резки более 30 мм

## 5 Плавное ускорение.

- Регулировка зазора из кабины



## Быстрый прямолинейный поток материала обеспечивает экономию энергии.

Оптимальный поток массы в JAGUAR существенно увеличивает ежедневную производительность. Убираемая культура подается через всю машину по прямой линии, не изменяя направление движения. Скорость потока нарастает от узла к узлу, а установленные V-образно ножи и ускоряющие лопатки центрируют его. За счет этого гарантируется не только высокая эксплуатационная надежность машины, но и максимальная производительность при минимальном расходе энергии и впечатляющей экономии топлива (л/т).



SHREDLAGE®

# Подходящий привод для любой приставки.

## Привод приставки.

Все приводы приставки встроены в общую трансмиссию. Таким образом изменения частоты вращения в равной степени влияют на привод приставки, привод питателя, частоту вращения барабана, ускоритель и зернодробилку. Преимущество: постоянная длина резки.

### 1 Механический привод для любых приставок.

- Для традиционного применения без автоматической регулировки скорости вращения при стабильных условиях уборки
- Механический привод вала ножевого барабана с постоянной частотой вращения
- Переключение посредством ременной муфты для быстроразъемной муфты

### 2 Привод приставки с разветвленным потоком мощности.

- Механический привод через вал ножевого барабана с дополнительным гидростатическим приводом и максимальная передача усилия при постоянной скорости вращения
- Подходит для прямого механического привода DIRECT DISC и початкоотделителей
- Гидравлический привод с регулируемой скоростью вращения для PICK UP и ORBIS за счет снятия правого приводного ремня
- Автоматическая регулировка частоты вращения обеспечивает равномерный поток материала для отличного качества измельчения

### 3 Регулируемый привод для кукурузных приставок ORBIS и PICK UP.

- Полностью гидростатический привод
- Индивидуальная или автоматическая регулировка частоты вращения для заданной длины резки при низкой потребляемой мощности

### 4 Два независимых регулируемых привода приставки.

- Привод шнека через муфту быстрого соединения с автоматической регулировкой частоты вращения в зависимости от длины резки и скорости движения
- Гидравлический привод подборщика с автоматической регулировкой скорости вращения в соответствии со скоростью движения

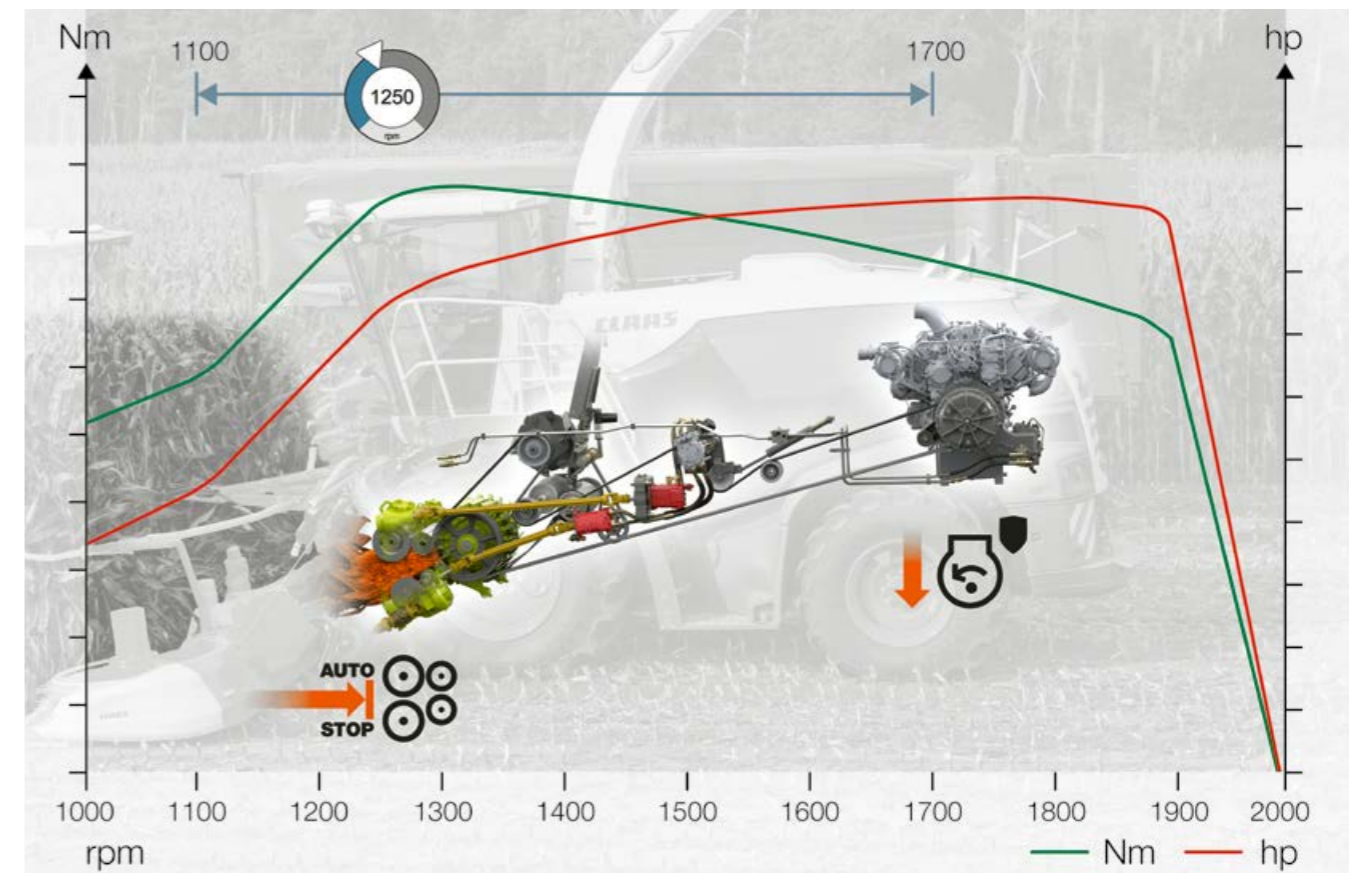

### CEMOS AUTO CROP FLOW.

При заданной частоте вращения двигателя подача массы может быть автоматически остановлена путем отключения питателя и приставки. Это позволяет избежать простоев в критических условиях уборки.

Автоматическая регулировка производительности подбора и скорости вращения подающего шнека.

- Равномерный поток массы при очень высокой урожайности и высокой скорости уборки
- Аккуратный подбор растительной массы при любых условиях уборки

### CEMOS AUTO CROP FLOW.

- Автоматическая остановка подачи растительной массы
- Индивидуальная настройка минимальной частоты вращения двигателя в диапазоне от 1100 до 1700 об/мин

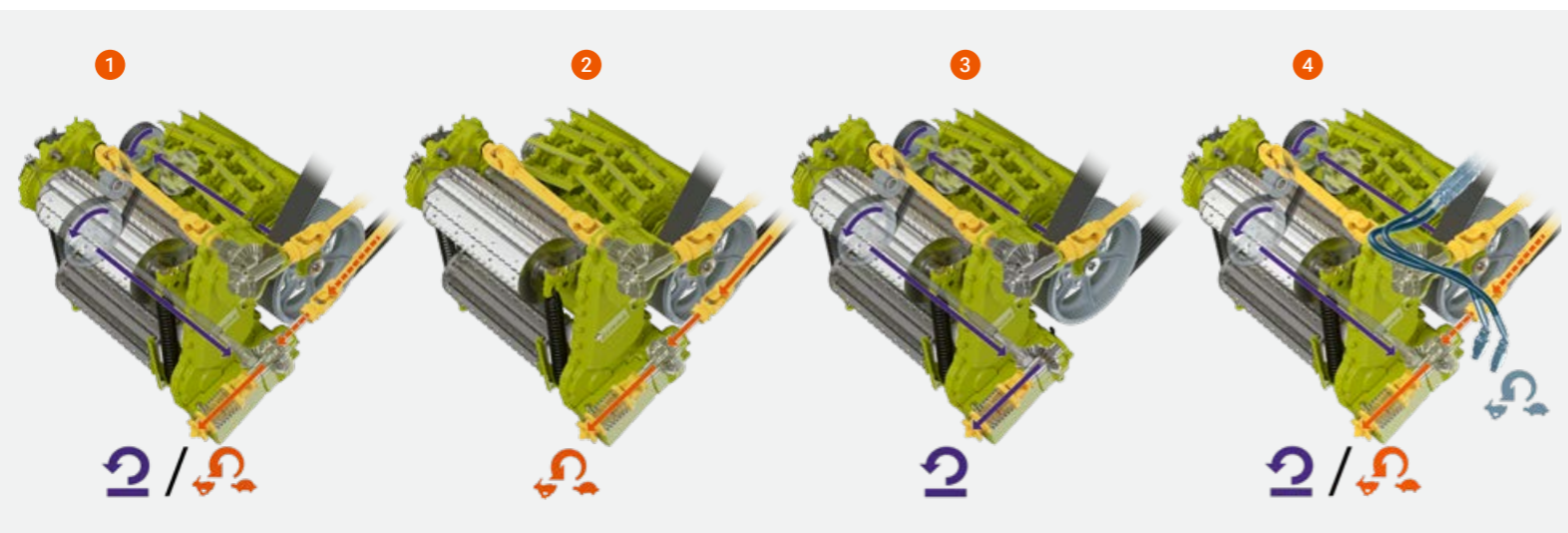

# Качественный корм требует достаточное давление.

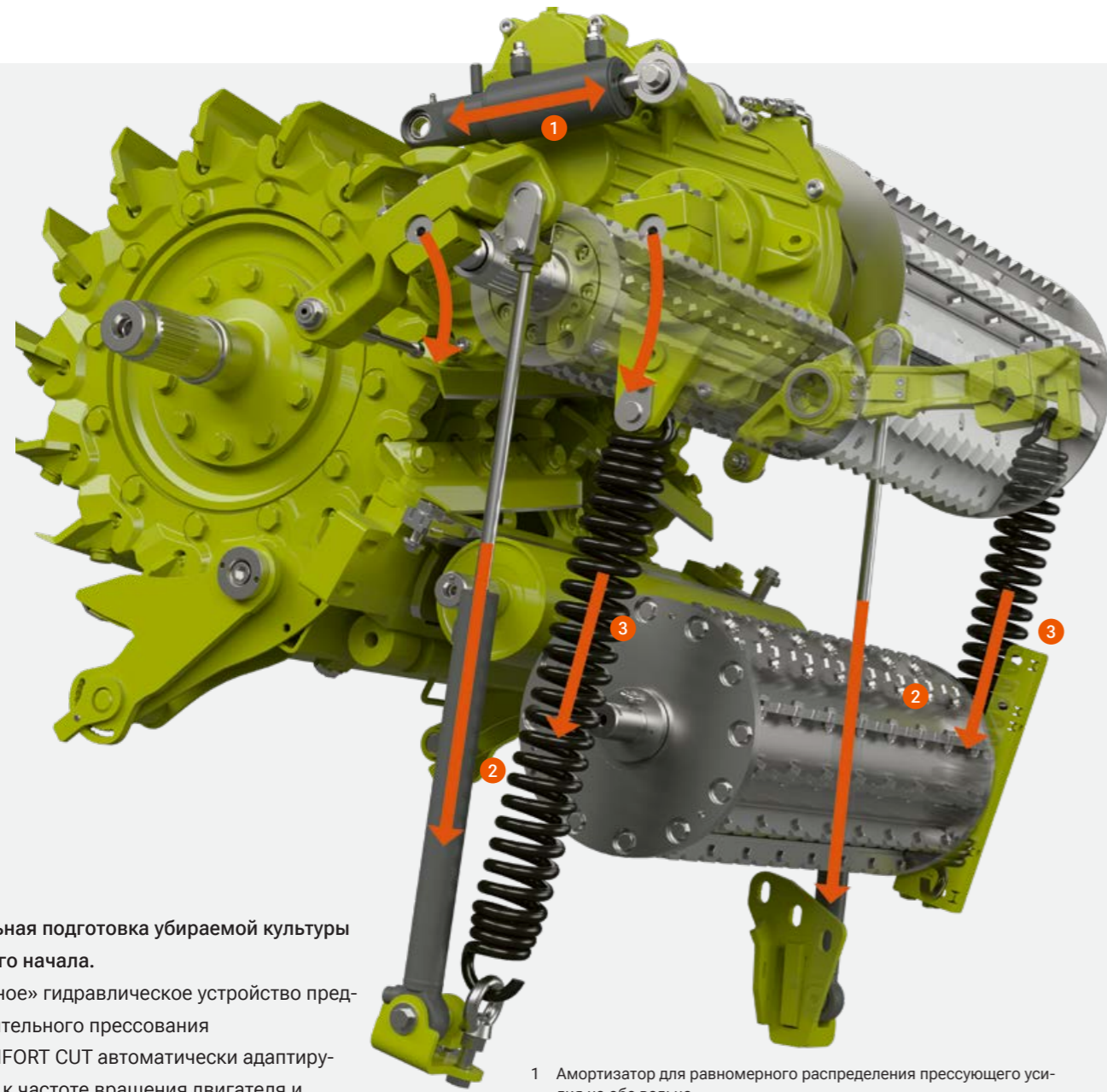

Идеальная подготовка убираемой культуры с самого начала.

- «Умное» гидравлическое устройство предварительного прессования
- COMFORT CUT автоматически адаптируется к частоте вращения двигателя и барабана
- Регулировка длины резки в зависимости от влажности (опция)

- 1 Амортизатор для равномерного распределения прессующего усилия на оба вальца
- 2 Гидравлическое устройство предварительного прессования для управления силой прессования массы перед барабаном
- 3 Усилие натяжных пружин для идеального подбора растительной массы и предварительного прессования

## «Умное» гидравлическое устройство предварительного прессования.

С помощью двух гидравлических цилиндров с гидроаккумуляторами задний верхний подпрессовывающий валец целенаправленно воздействует на растительную массу. Благодаря специальным характеристикам усилие предварительного прессования автоматически адаптируется к разным культурам и разной толщине слоев в потоке растительной массы.

При уменьшении толщины слоя подпрессовывающий валец действует с одинаковым давлением на растительную массу. Благодаря этому обеспечивается неизменно высокое качество измельчаемой массы.



## Постоянная длина измельчения.

Бесступенчатая автоматизированная регулировка длины резки COMFORT CUT всегда поддерживает постоянную длину. При изменении частоты вращения двигателя и барабана привод COMFORT CUT регулируется автоматически. Вы можете удобно установить желаемую длину резки в SEBIS. В качестве опции можно настроить длину резки в соответствии с измеренным сухим веществом с помощью NUTRIMETER. Таким образом, JAGUAR автоматически производит идеальный сенаж для уплотнения в силосохранилище.

- Идеально подготовленная масса благодаря гидравлическому устройству предварительного прессования для постоянно высокого качества измельчения
- Очень плавный поток массы
- Постоянная длина резки даже при колебаниях частоты вращения двигателя
- С помощью NUTRIMETER возможно автоматическое регулирование длины резки в зависимости от содержания сухого вещества
- Удобство техобслуживания благодаря подпрессовывающим вальцам с гидроприводом

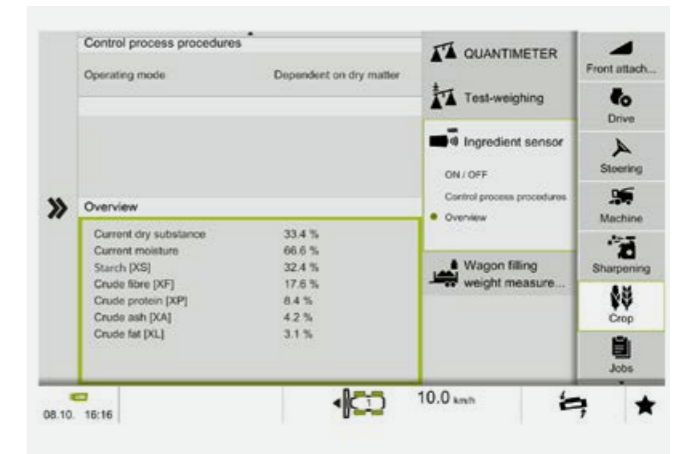

# Чемпион по качеству измельчения. Ножевой барабан V-FLEX.

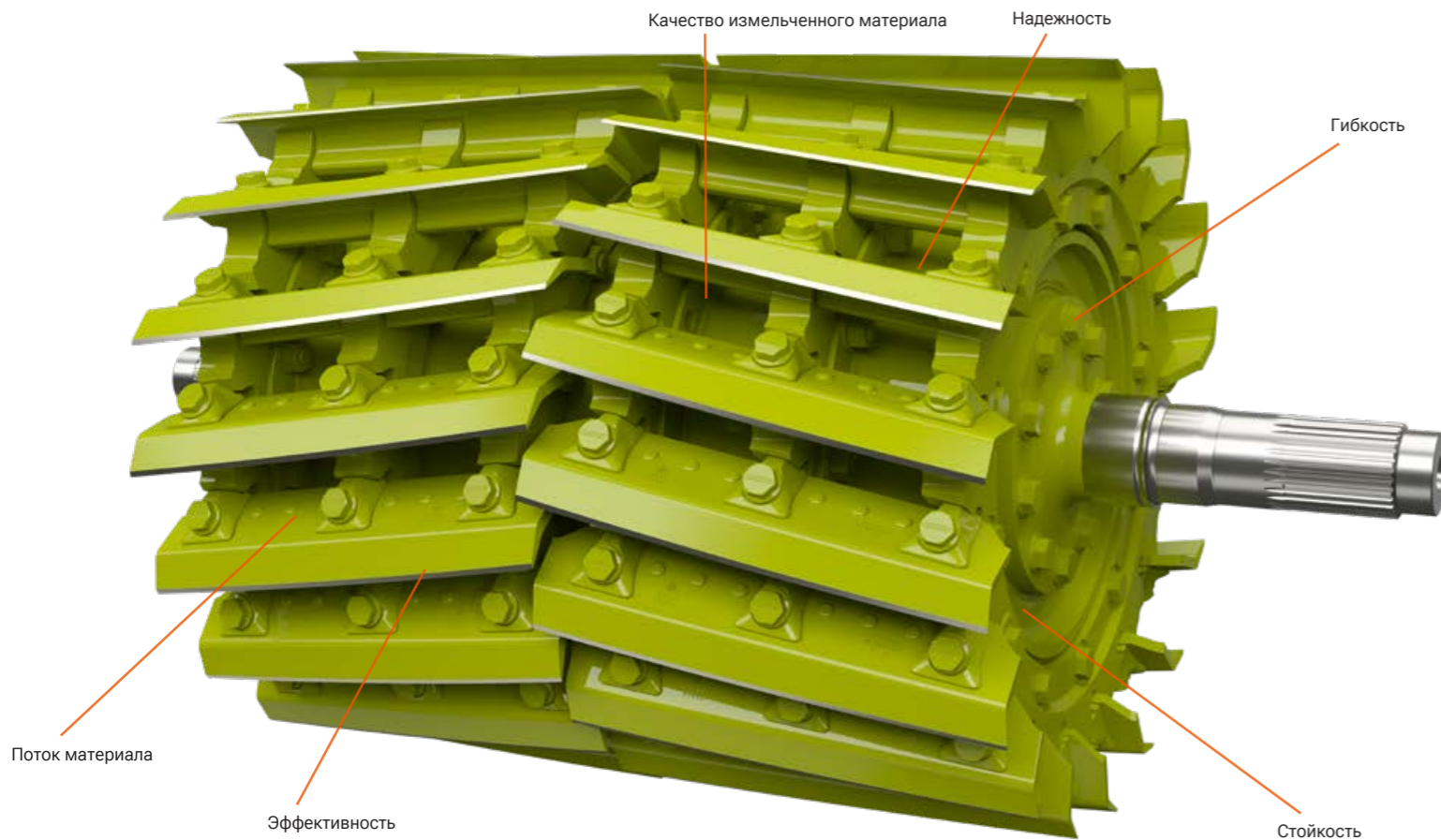

Наивысшее качество измельчаемого материала, надежность, прочность, гибкость в эксплуатации, эффективность и комфорт — убедительные преимущества ножевого барабана V-FLEX.

Все четыре варианта комплектации — с 36, 28, 24 и 20 ножами — могут предлагаться на одном основном корпусе барабана. Новинкой является возможность использования коротких ножей: при увеличении длины резки в два раза они обеспечивают симметричное выбрасывание убираемой культуры и необычайно спокойный поток массы. При большой длине резки их можно использовать с зернодробилкой.

Благодаря углу заточки ножа в 10° рез выполняется легко, что не только положительно сказывается на эффективности работы, но прежде всего способствует точному, однородному и качественному измельчению. Каждый нож крепится тремя болтами, но, несмотря на это, монтируются они легко. Дополнительная настройка ножей не требуется. 23-миллиметровое износостойкое покрытие ножей V-FLEX существенно увеличивает их ресурс. Высокому уровню комфорта способствует не только быстрый монтаж ножей, но и сниженный на 3—4 дБ (А) уровень шума.

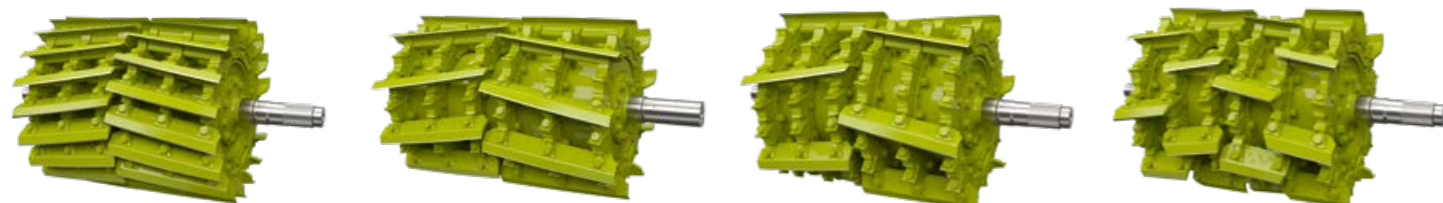

Полная установка ножей для короткой и средней длины резки.

Установка половины от общего количества ножей для увеличения длины резки в два раза при выполнении работ без зернодробилки.

Режим работы с одной третью количества ножей (только для V-36) предусмотрен для очень большой длины резки с симметричной выгрузкой убираемой культуры.

Установка коротких ножей для увеличения длины резки в два раза и очень плавной, однородной выгрузки убираемой культуры.

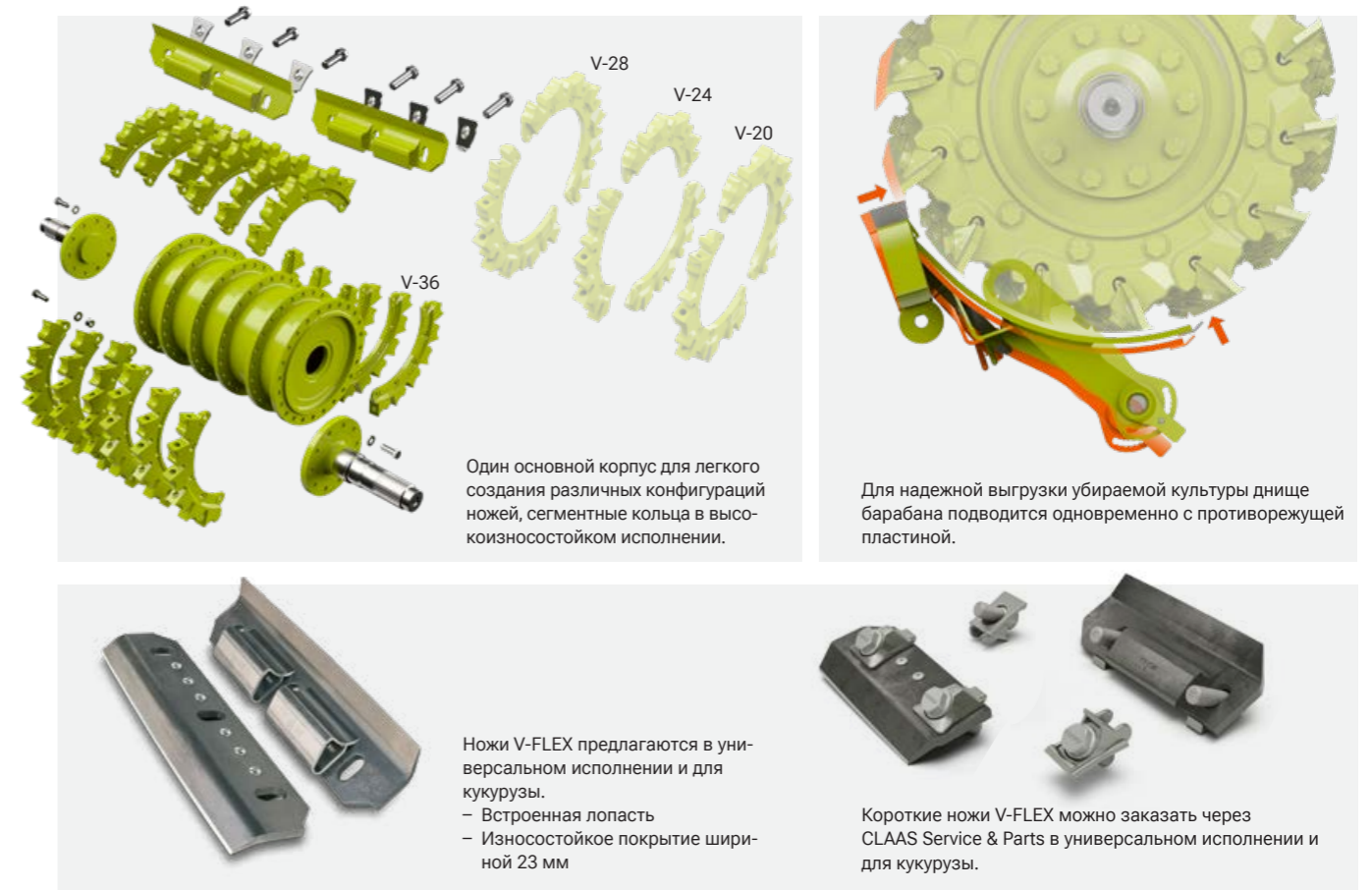

Один основной корпус для легкого создания различных конфигураций ножей, сегментные кольца в высокоизносостойком исполнении.

Для надежной выгрузки убираемой культуры днище барабана подводится одновременно с противорезающей пластиной.

Ножи V-FLEX предлагаются в универсальном исполнении и для кукурузы.  
— Встроенная лопасть  
— Износостойкое покрытие шириной 23 мм

Короткие ножи V-FLEX можно заказать через CLAAS Service & Parts в универсальном исполнении и для кукурузы.

## Длина резки ножевых барабанов.

V-FLEX V-MAX	об/мин	(мм)																
		1/1	1/2	1/3	1	5	10	15	20	25	30	35	40	45	50			
V-20	12000	20 (2x10)	—	—	5—26,5													
	6000	—	10 (2x5)	—	10—53													
V-24	14400	24 (2x12)	—	—	4—22													
	7200	—	12 (2x6)	—	8—44													
V-28	16800	28 (2x14)	—	—	4—18,5													
	8400	—	14 (2x7)	—	8—37													
V-36	21600	36 (2x18)	—	—	3,5—14,5													
	10800	—	18 (2x9)	—	7—29													
V-42*	7200	—	—	12 (2x6)	10,5—43,5													
	8400	—	—	14 (2x7)	3,5—12,5													
					8—37													



## Надежность.

«Мы заготавливаем корм для 110 молочных ферм, и здесь надежность и гибкость в эксплуатации проявляются на полную. Продвинутое износостойкое покрытие ножей — также отличное решение, оно значительно увеличивает их ресурс».

Подрядное предприятие Danell Brothers, США, Калифорния

\* Только для ножевого барабана V-MAX

# Заточка ножей только при необходимости.



**CEMOS AUTO KNIFE CONDITION.** Непрерывно контролирует состояние ножей во время измельчения. Система дает рекомендации по оптимальному моменту заточки и количеству циклов для восстановления максимальной остроты ножей. Оператор настраивает желаемое состояние ножей и оптимальный интервал заточки заранее, в соответствии с условиями уборки. Данные об остроте постоянно отображаются в CEBIS.

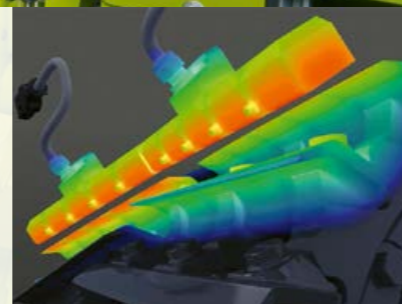

Распознавание состояния ножей с помощью индукции магнитного поля

**Преимущества:**

- Стабильное высокое качество измельчаемого материала
- Повышенная пропускная способность
- Пониженный расход топлива
- Оптимальное использование ресурса ножей
- Карта изменения состояния ножей с привязкой к географическим координатам в CLAAS connect



**Полный контроль качества измельчения и эффективности.**

- CEMOS AUTO KNIFE CONDITION для непрерывного контроля остроты ножей
- Точная настройка противорезущей пластины и точная индикация остаточной остроты ножей
- Гидравлический зажим противорезущей пластины для быстрой регулировки и надежной настройки зазора ножей

- Выдающийся показатель: заточка и точная настройка противорезущей пластины всего за одну минуту
- Автоматическая регулировка дна барабана для равномерной подачи растительной массы в любых условиях уборки
- Надежная защита от грязи и шумов
- Удобство и простота управления

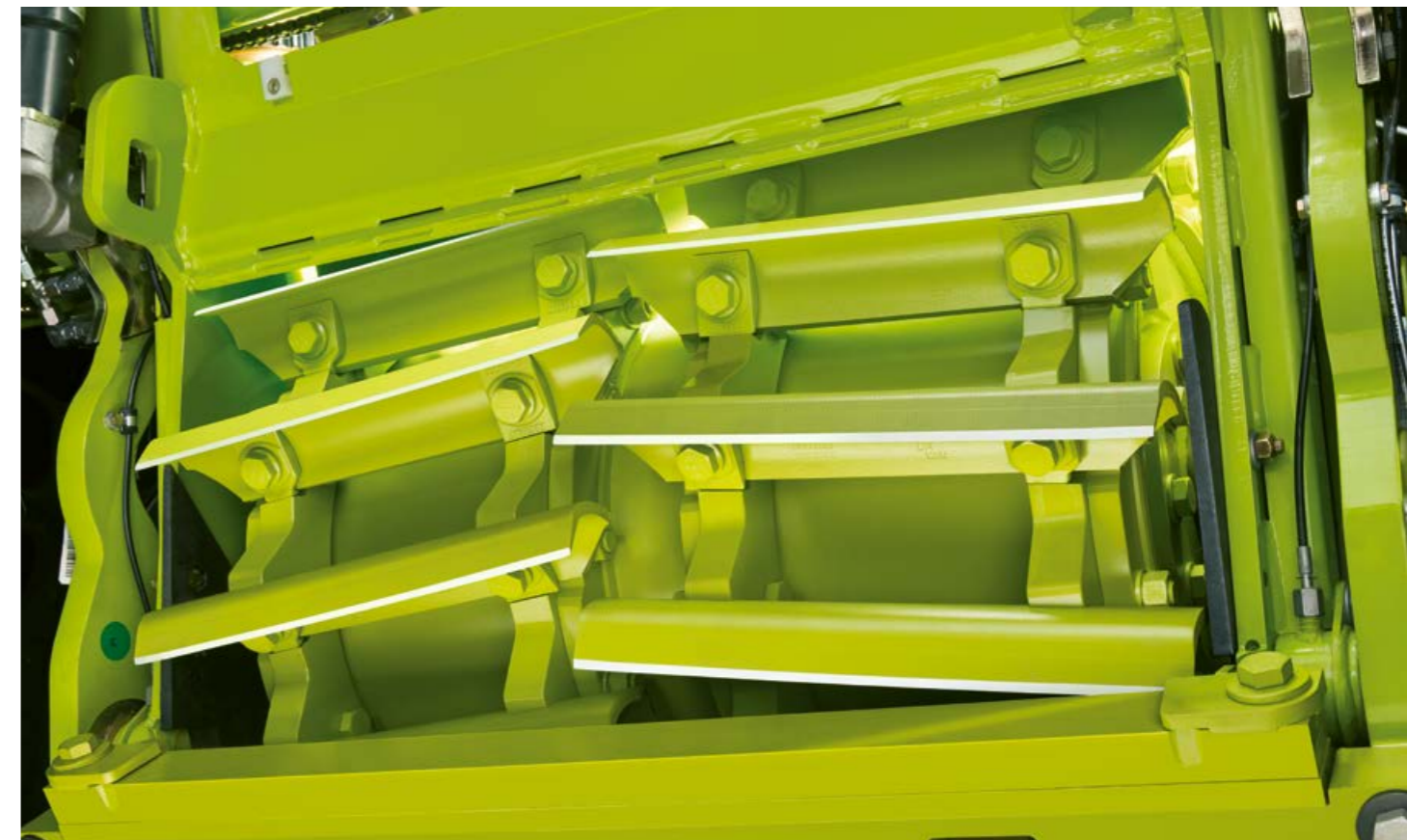

## Ножевой барабан V-MAX.

Ножевые барабаны V-MAX с 42, 36, 28, 24 или 20 ножами полностью отвечают требованиям клиентов. Благодаря 42 ножам и увеличенной до 25 200 резов в минуту частоте резания ножевой барабан V-MAX 42 обеспечивает очень высокую производительность.

При работе на полной мощности и короткой длине резки от 3,5 до 12,5 мм обеспечивается точное соблюдение заданной длины измельчения. Для увеличения длины резки количество ножей можно уменьшить втрое. Барабан V-MAX 42 опционально поставляется для JAGUAR 990, 980 и 970.

**Полная мощность. Высокая частота резания.**

- Ножевой барабан V-MAX 42 для максимальной производительности при короткой длине резки
- Высокая стабильность благодаря передаче режущей силы непосредственно от звездочек барабана
- Простой монтаж: только два болта на нож, регулировка и дополнительная настройка не требуется



# Профессионалы делают отличную работу.

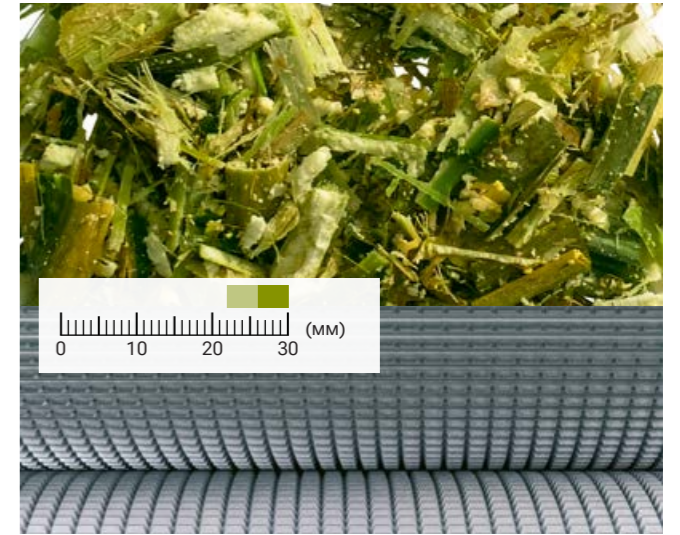
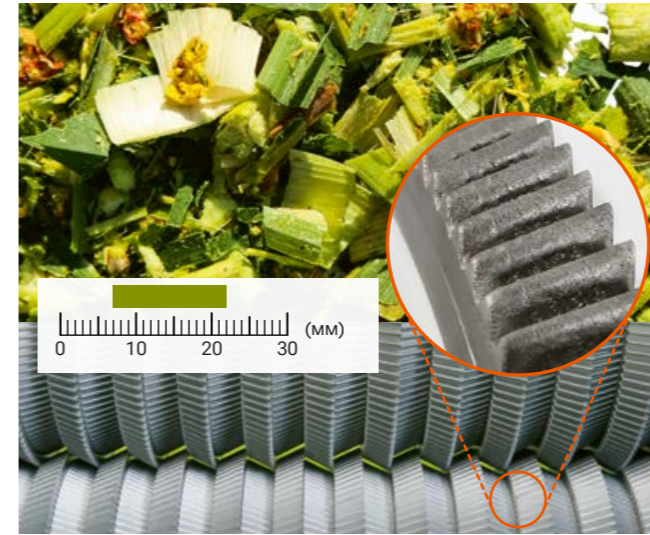

## MCC CLASSIC.

Традиционная зернодробилка MCC CLASSIC оснащена проверенным пилообразным профилем и в серийной комплектации работает с разницей скоростей вращения 40 %. Эта система успешно применяется для уборки короткой кукурузы, в том числе и для использования в биогазовых установках, а также для заготовки сенажа для кормления молочного и мясного поголовья. Желаемой степени обработки зерна силоса можно добиться, увеличив разницу скоростей вращения.

**НОВИНКА:** для оптимальной обработки убираемых культур с мелкими зернами, например сорго, CLAAS предлагает через CLAAS Service & Parts вальцы с очень мелкими зубьями.

## MCC MAX — в четыре раза мощнее.

- 1 Максимальный срок службы благодаря оптимальной защите от износа с помощью покрытия Busa®CLAD
- 2 Максимальное плющение зерен с разницей скоростей вращения 40%
- 3 Максимальная производительность с JAGUAR 990 мощностью до 925 л. с.
- 4 Максимальная адаптируемость для удовлетворения различных требований

3160 га за три сезона уборки кукурузы.

Подрядчик Майер (Meuer) из Меппен-Апельдорна будет использовать MCC MAX в ходе четвертой уборки кукурузы.

## MCC MAX.

30 кольцевых сегментов вальцов MCC MAX имеют пилообразный профиль. Благодаря расположению и специальной геометрии кольцевых сегментов обработка измельченной массы осуществляется не только за счет плющения и трения, но и за счет резки. Это позволяет осуществлять более интенсивную обработку кукурузных зерен и расщеплять стебли на отдельные волокна. Возможности применения MCC MAX охватывают по сравнению с традиционными зернодробилками значительно более широкий диапазон длины измельчения и сухой массы. При этом качество обработки очень высокое. Заготовка кормовой массы без изменения оснащения машины удовлетворяет самым разным требованиям.

## MCC SHREDLAGE®.

Эта технология, родом из США, используется во многих хозяйствах по всему миру для сверхдлинной резки в диапазоне от 26 до 30 мм. Вальцы имеют пилообразный профиль с дополнительной встречной спиральной канавкой. Вальцы работают с разницей скоростей вращения 50%. Это позволяет зернодробилке MCC SHREDLAGE® полностью растереть кукурузное зерно и сердцевину початков. Кроме того, листья эффективно расщепляются на волокнистую массу. Стебли специально проворачиваются через спиральную канавку и расплющиваются, при этом со стеблей удаляется оболочка. Одновременно мягкая сердцевина разделяется в продольном направлении. Силос SHREDLAGE® хорошо уплотняется, так как материал при хранении сцепляется и лишь слегка пружинит.

Принцип действия MULTI CROP CRACKER	MCC M CLASSIC (рекомендуется < 585 л. с.)	MCC L CLASSIC (рекомендуется > 585 л. с.)
Количество зубьев на валец и диаметр для подбора убираемой культуры и размера зерен	80 / 100 при Ø 196 мм для грубой кукурузы	100 / 125 при Ø 250 мм для грубой кукурузы
	100 / 100 при Ø 196 мм для мелкой кукурузы	125 / 125 при Ø 250 мм для мелкой кукурузы
	125 / 125 при Ø 196 мм для зерносенажа/корнажа	150 / 150 при Ø 250 мм для зерносенажа/корнажа
	—	125 / 190 при Ø 250 мм для сорго (влажного)*
	—	190 / 190 при Ø 250 мм для сорго (сухого)*
Разность скоростей вращения вальцов для эффекта перетирания	30% с завода	40% с завода
Регулируемый зазор вальцов зернодробилки	o	o
Зацепление кольцевых сегментов для создания режущего эффекта	—	—
Косое зубчатое зацепление кольцевых сегментов для создания эффекта ножниц	—	—
Противоходная спиральная канавка для эффекта расщепления	—	—

\* Заказ только через CLAAS Service & Parts

o Опция — Недоступно

MCC MAX	MCC SHREDLAGE®
120/130 при Ø 245/265 мм	95/120 при Ø 196 мм
	110/145 при Ø 250 мм
—	—
—	—
—	—
40% с завода	50% с завода
o	o
o	—
o	—
—	o

o Опция — Недоступно

# SHREDLAGE® для качественного молока и мяса.



Качество SHREDLAGE® начинается с уборки кормовой массы.

Интенсивное расщепление материала позволяет увеличить поверхность измельченной массы, что существенно улучшает бактериальную ферментацию при силосовании и прежде всего при переваривании в рубце желудка коровы.

Исследования Висконсинского университета в Мадисоне (США) показали, что технология SHREDLAGE® позволяет существенно увеличить структурное действие кукурузного силоса в рубце и одновременно улучшить перевариваемость содержащегося в кукурузе крахмала. Кроме того, легкоусвояемая структура силоса положительно повлияла на здоровье поголовья.

SHREDLAGE® даже для откормочных бычков.

Влияние силоса, измельченного по технологии SHREDLAGE®, на откорм бычков до сих пор практически не изучено. В связи с этим сотрудники Университета г. Оснабрюк впервые провели испытание по кормлению 72 бычков пятнистой породы. Кормление силосом, измельченным по технологии SHREDLAGE®, положительно влияет на показатели при убое. Повышенный класс качества обеспечивается за счет увеличения мясистой и значительного снижения жирности.



Помимо улучшения здоровья скота технология SHREDLAGE® дает и другие преимущества. Ведь благодаря оптимальному расщеплению крахмала удалось снизить количество концентрированного корма. Также можно ограничить добавление таких структурных компонентов, как солома, или даже вовсе обойтись без них.

Правильно настроенный зазор снижает расходы. Зазор между вальцами определяет интенсивность обработки измельченной массы. Главное требование: настолько интенсивно, насколько необходимо. Чем меньше зазор, тем интенсивнее обработка убираемой культуры и тем выше энергопотребление JAGUAR. Это дополнительные затраты на кампанию.

- MULTI CROP CRACKER для высококачественного корма.
- Высокая производительность при максимальном качестве обработки измельченной массы
  - Прочная конструкция благодаря большим подшипниковым узлам и герметичному корпусу
  - Не требующие обслуживания ремни с постоянным гидравлическим натяжением обеспечивают максимальную передачу усилий
  - Удобный доступ для обслуживания или замены вальцов

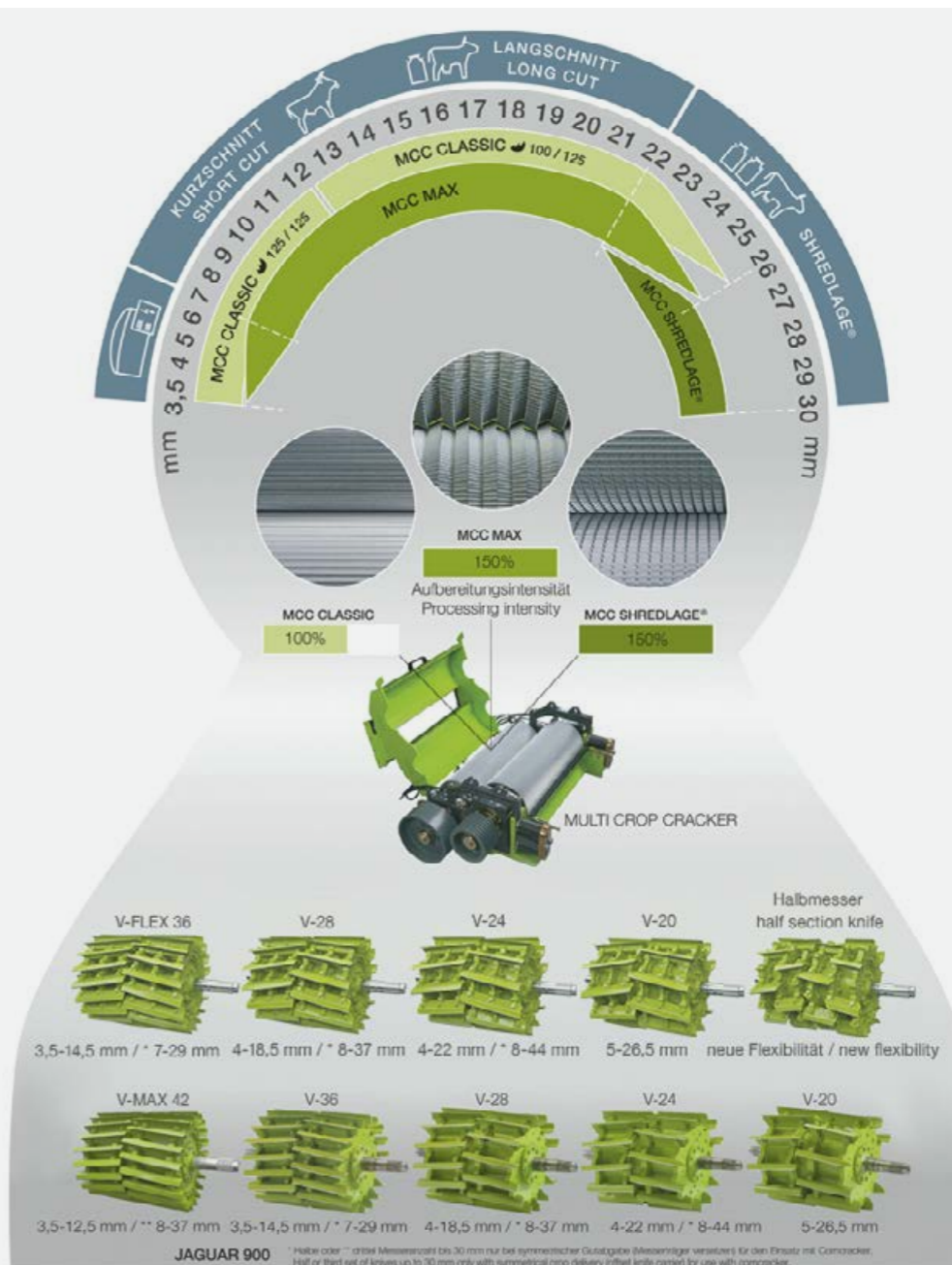

# CLAAS connect анализирует степень обработки зерна.



Планшет для анализа формата A4

Снимок пробы

Сбор пробы

## НОВИНКА: лаборатория в кармане.

С помощью функции анализа обработки зерна и смартфона фермеры и подрядчики могут проверить качество обработки зерна в измельченном кукурузном силосе. Таким образом можно легко и просто оценить качество обработки кукурузного зерна уже во время уборки. От анализа в лаборатории, который занимает много времени и отнюдь не дает высокоточных результатов, можно отказаться.

Результаты испытаний показывают, что прямой анализ обработки зерна от CLAAS по точности сопоставим с лабораторными тестами. Преимущество для вас в том, что вы получаете результат анализа в виде значения CSPS (Corn Silage Processing Score, степень измельчения зерна в кукурузном силосе) сразу же и при необходимости можете тотчас же оптимизировать настройки JAGUAR. Значения также документируются.

Для определения значения CSPS пользователь сначала отбирает пробу объемом в один литр. Потом он забирает из нее от пяти до десяти проб меньшего объема, чтобы сфотографировать их с помощью приложения CLAAS connect на смартфоне.

Для снимков каждая проба высыпается на синий планшет размером примерно с лист формата DIN A4. Этот шаг нужен, чтобы алгоритмы обработки изображений могли распознать частицы зерен в пробе по контрасту и контрольному размеру планшета и выполнить количественную оценку.

Вскоре после отправки всех снимков на центральный сервер значение CSPS передается обратно на смартфон пользователя. Чтобы откалибровать используемое для этого программное обеспечение, в официально аккредитованных лабораториях было проанализировано большое количество эталонных проб. Функция анализа обработки зерна доступна в виде приложения на базе ИИ на платформе CLAAS connect и обеспечивает невероятно быстрое определение степени расщепления кукурузного зерна.

# Собирайте быстро и надежно.

## Экономия энергии при ускорении.

Место расположения ускорителя в JAGUAR выбрано безупречно. V-образно расположенные лопасти удерживают измельченную массу по центру, предотвращая ее поворот. Это снижает требуемую мощность и износ боковой стенки.

## Удобное увеличение мощности швыряния.

Во время работы с тяжелыми убираемыми культурами зазор между ускорителем и задней стенкой может быть увеличен с помощью гидравлики до 10 мм. Это снижает потребляемую мощность. Если при работе, например, с очень сухой травой требуется высокая мощность швыряния, то можно установить очень узкий зазор. Эти настройки можно выполнять в SEBIS на ходу, а также автоматизировать их в режиме измельчения.

Для работ по техобслуживанию, например для замены изнашиваемых деталей, выходной ускоритель можно легко и быстро снять. Двум опытным монтажникам для этого понадобится всего около часа.

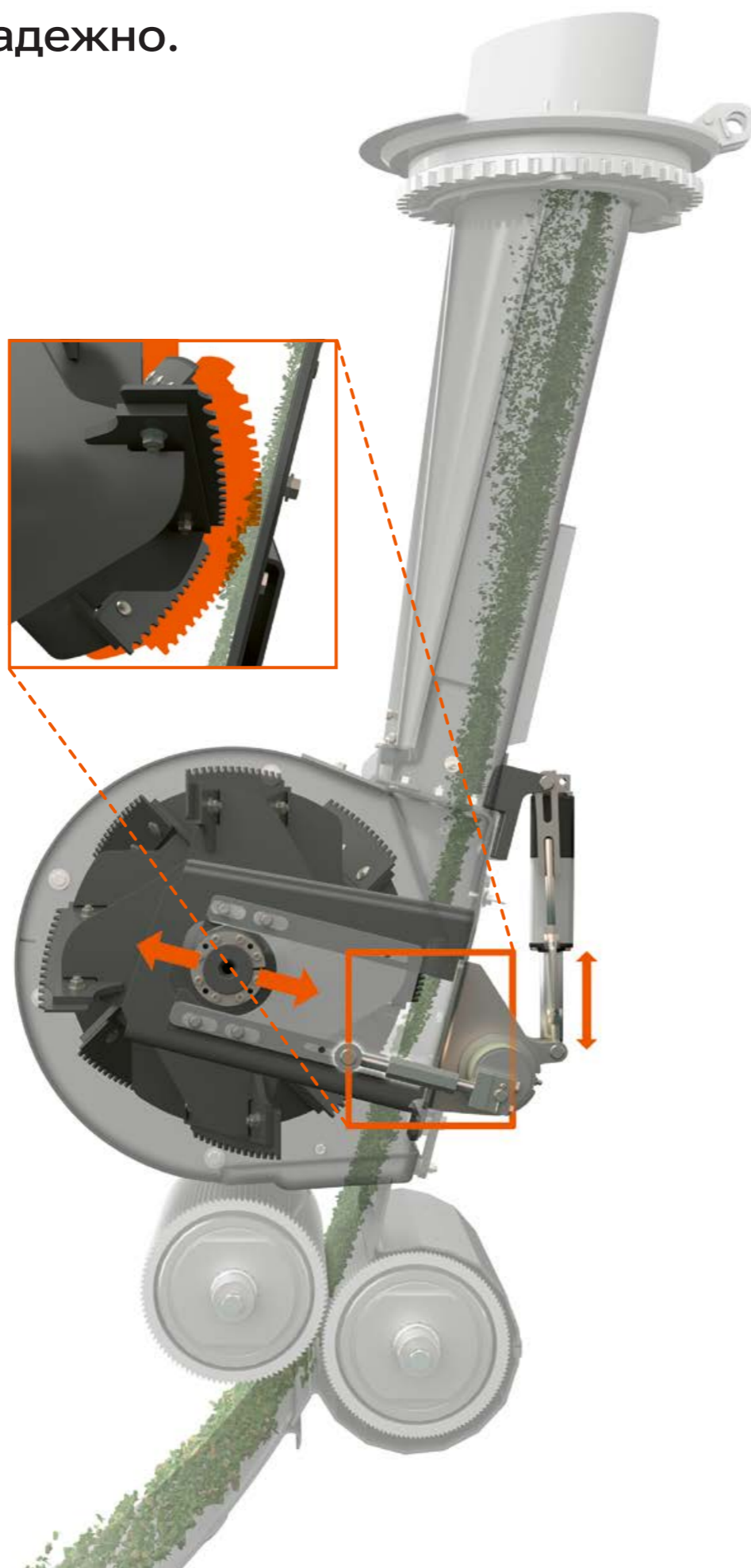

Простой монтаж и демонтаж ускорителя

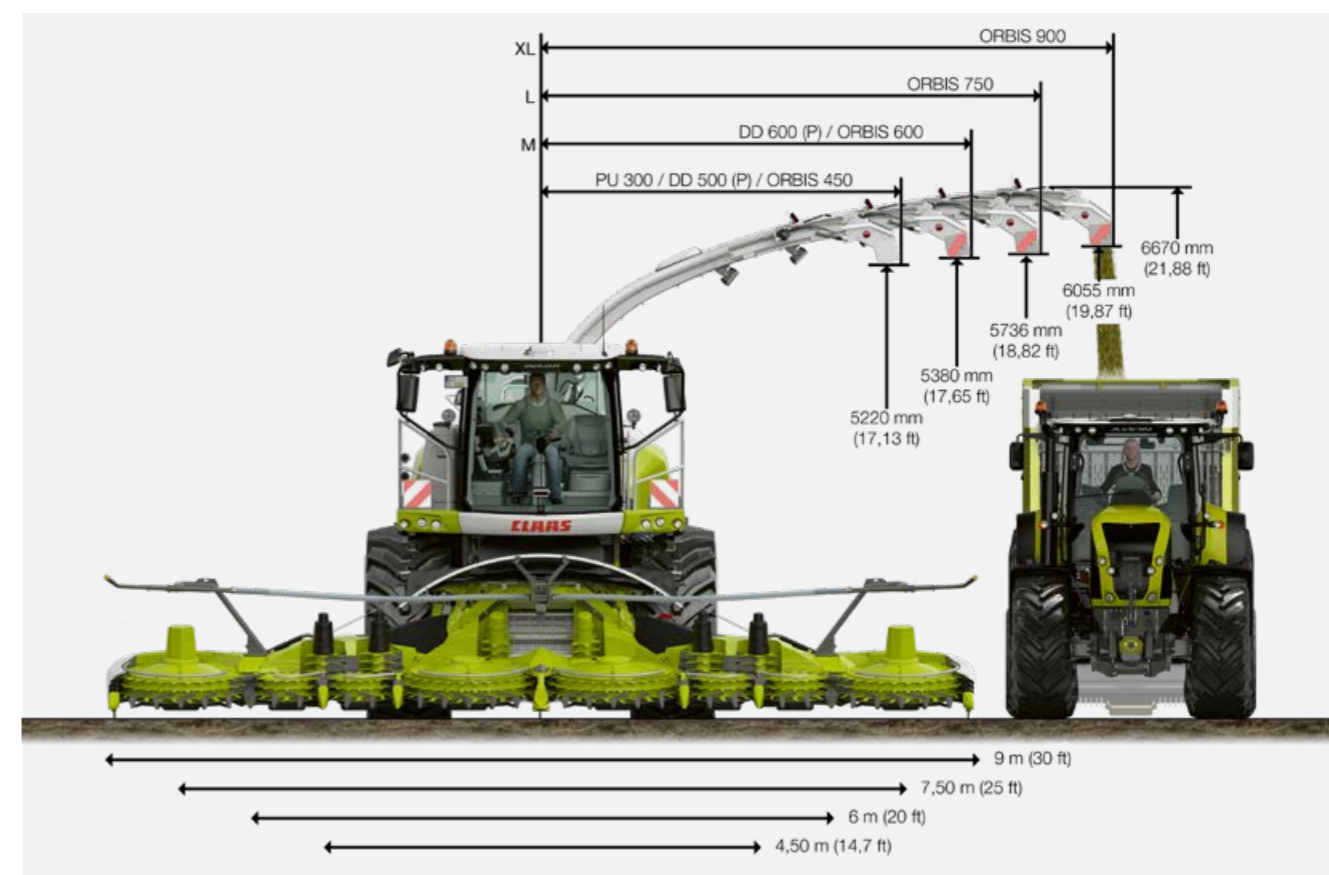

## Надежная подача убираемой культуры при ширине захвата до 9 м.

Силосопровод отличается высокой прочностью и малым собственным весом. Сконцентрированный поток массы повышает точность выгрузки и сводит потери к минимуму. Благодаря модульной конструкции возможна адаптация к различной ширине захвата.

Три удлиителя силосопровода размера M, L и XL обеспечивают надежную передачу убираемой культуры при ширине захвата до 9 м. Металлические пластины прикручены снаружи силосопровода и таким образом могут быть быстро заменены.



## Адаптированный выброс.

- Низкая требуемая мощность при ускорении
- Мощность швыряния при необходимости можно увеличить прямо из кабины
- Модульная конструкция силосопровода
- Ширина захвата до 9 м

# Точное дозирование всех добавок.

Дозирование из ACTISILER 37: 0,2–20 л/ч или 10–100 мл/т

Дозирование из бака с водой: Стандарт: 15–400 л/ч или 0,15–2 л/т  
Двойной насос: 15–800 л/ч или 0,15–4 л/т

Оператор задает параметры в SEBIS и машине.

- 1 SEBIS выдает соответствующие настройки
- 2 QUANTIMETER определяет производительность
- 3 Определяется содержание сухого вещества, на основании этого выполняются этапы 4, 5 и 6
- 4 Концентрат автоматически дозируется из ACTISILER 37
- 5 Консервант силоса автоматически дозируется из бака с водой
- 6 Двойной насос может впрыскивать до 800 л/ч воды или добавок в соответствующие зоны в потоке массы
- 7 Функция промывки насосов для консервантов силоса и вход воды для первоначального заполнения системы
- 8 Возможна электрическая регулировка зазора зернодробилки
- 9 Функция промывки для ACTISILER 37 и запас воды для мытья рук
- 10 Возможность мытья рук
- 11 Machine connect для управления данными
- 12 Заполнение бака On-Board из бака с водой в ACTISILER 37
- 13 Внешнее управление, легко доступное при подъеме в комбайн

**Концентрат из термически изолированного бака.**  
Бак ACTISILER 37 с двойными стенками защищает концентрат консерванта от высоких наружных температур. Например, если при заполнении свежего концентрата его температура составляет 19 °С, он нагревается до максимум 23 °С в течение десяти часов при температуре наружного воздуха 40 °С.  
Заправка водой ACTISILER 37 может осуществляться непосредственно из большого бака с водой.

Дозировка консерванта с производительностью до 800 л/ч. Для подачи консерванта в больших количествах можно подключить второй насос, который увеличивает производительность вдвое: с 400 до 800 л/ч. Система управления и индикаторы интегрированы в SEBIS.



## Идеальная кормовая масса.

Высококачественный сенаж увеличивает надои молока и улучшает здоровье животных. Интеллектуальные системы JAGUAR закладывают основу для последующего превосходного качества корма: с помощью точно дозированных добавок из бака объемом 375 л или добавок с высокой

концентрацией из нового бака ACTISILER 37. Содержание сухого вещества, определяемое датчиком для анализа в ближней инфракрасной области (NUTRIMETER), служит эталоном для регулировки длины резки и добавок.

Управление дозированием с помощью SEBIS. SEBIS наглядно информирует оператора об автоматическом взаимодействии измеренного количества сухого вещества, длины резки и дозировки консерванта.

- 1 Указание длины резки
- 2 Дозирование в зависимости от содержания сухого вещества
- 3 Настройка дозирования из бака объемом 375 л
- 4 Настройка дозирования из ACTISILER 37

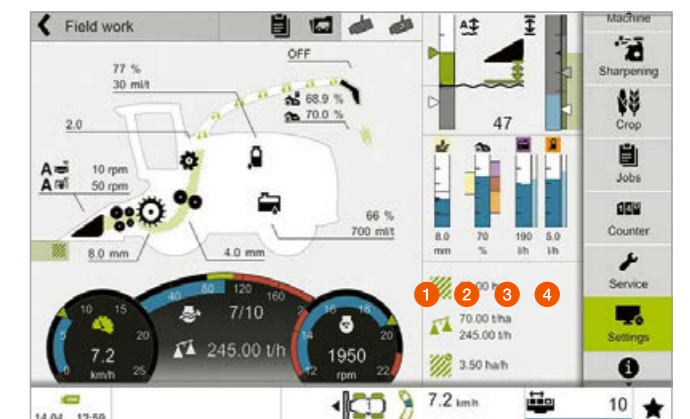

# Оптимизация качества силоса.



Приложение: помощь для правильного дозирования консерванта

## Точное дозирование с помощью приложения для использования консервантов CLAAS.

Это приложение подбирает правильные настройки дозировки консервантов в зависимости от типа консерванта и убираемой культуры, чтобы обеспечить достижение дневной нормы с помощью объема бака и дозировки. Просто введите рекомендованные производителем параметры консервантов и ключевые данные JAGUAR, и приложение рассчитает точную дозу для убираемой культуры и процесса уборки. Приложение для использования консервантов можно скачать через CLAAS connect для Android и Apple.

### Ключевые данные для точного дозирования.

- Расчетная урожайность (т/га)
- Площадь убираемого участка (га)
- Рекомендованное количество консерванта (г/т)
- Количество консерванта в упаковке (г)

### Целенаправленное использование консерванта.

После того как приложение покажет необходимое количество консерванта, можно задать дозировку. Для этого необходима дополнительная информация:

- Используемая система подачи консерванта (ACTISILER или бак с водой для консерванта)
- Уровень заполнения соответствующего бака
- Ширина захвата (м)
- Расчетная рабочая скорость (км/ч)
- Единицы измерения дозы при измельчении: л/т или л/ч

Затем просто введите в SEBIS рассчитанное значение дозы. При измельчении в любое время можно выполнять корректировку.



Заполнение бака консерванта



Ввод предложенного приложением значения в SEBIS



### Предотвращение прилипания с помощью воды.

При уборке культур с очень высоким содержанием сахара целенаправленное добавление воды в точки прохода потока массы, такие как наклонная камера, направляющий щиток, ускоритель и силосопровод, уменьшает прилипание к элементам канала.

При отсутствии потока массы, например, на разворотной полосе или при смене транспортных прицепов, возможен автоматический впрыск воды. Вода из бака объемом 375 л увлажняет прилипшие частицы в канале, по которому движется поток массы. Если же работа не прекращается, то убираемая культура сама очищает канал потока массы. В таком случае возможно дополнительное добавление консерванта из бака ACTISILER 37.

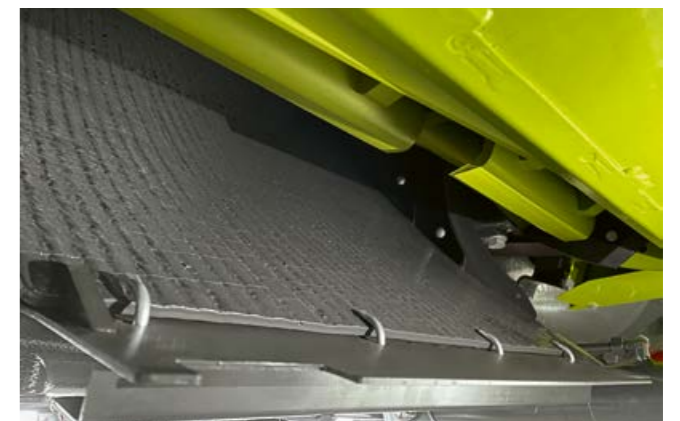

# Адаптер для заготовки корнажа.



Корнаж — это корм с высокой энергетической ценностью, используемый в скотоводстве для производства молока и мяса.

Убедительные преимущества нового адаптера — идеальный поток массы, высокая производительность и надежность.

- Простая адаптация под JAGUAR с передачей усилия через быстроразъемные муфты
- Интегрированный пакет электрогидравлического питания с многофункциональным разъемом и центральной блокировкой

- Встроенная система компенсации бокового крена для оптимального копирования рельефа почвы системой AUTO CONTOUR
- Агрессивный отбойный битер для равномерной и быстрой передачи растительной массы в JAGUAR
- Прочная конструкция и надежные редукторы для продолжительной передачи мощности на початкоотделитель



Широкий подающий валец с лопастями, расположенными со смещением, адаптируется под поток массы благодаря плавающей опоре и за счет этого обеспечивает равномерную передачу убираемой культуры на JAGUAR.



Автоматическое сцепление осуществляется с помощью быстроразъемных муфт. За передачу мощности на початкоотделитель отвечают надежные шестеренчатые редукторы, а на подающий валец — мощный цепной привод 80 HD.



Для идеального ведения по почве положение адаптерной пластины изменяется относительно встроенной поворотной рамы с прочными роликами с помощью гидравлического привода. AUTO CONTOUR обеспечивает равномерную высоту стерни.

CLAAS предлагает различное оснащение для интенсивной обработки зерна.

- Применение агрессивного днища барабана
- Увеличение разницы скоростей вращения на 60 % при использовании MULTI CROP CRACKER CLASSIC
- Вальцы MULTI CROP CRACKER CLASSIC на 150 или 190 зубцов, мелкие зубцы по окружности вальца
- Применение MULTI CROP CRACKER MAX

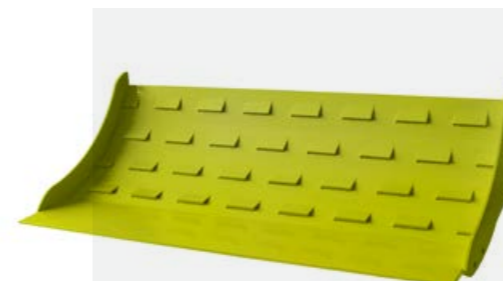

Агрессивное днище барабана



Разница скоростей вращения при использовании MCC CLASSIC — 60 %



MCC MAX для интенсивной заготовки

## Пакет опций для оптимизации мощности экономит топливо.

**CPS** | CLAAS  
POWER  
SYSTEMS

Наш привод — это сочетание исключительных компонентов.

Ваша машина CLAAS — это гораздо больше, чем набор отдельных компонентов. Максимальной производительности можно добиться только тогда, когда все они согласованы друг с другом и хорошо работают вместе.

Под названием CLAAS POWER SYSTEMS (CPS) мы объединяем исключительные компоненты интеллектуальной системы привода. Полная мощность двигателя включается только тогда, когда она вам нужна. Приводы, которые адаптированы к применению машин. Экономящая топливо техника, которая быстро окупается.



# Привод гениален.

## Эффективное использование мощности.

Система привода JAGUAR с высоким КПД покоряет своей простотой. Измельчающие органы приводятся в действие через не требующую техобслуживания передачу Powerband непосредственно от двигателя.

- Привод подпрессовывающих валцов COMFORT CUT встроен в главный привод.
- Для обеспечения максимальной надежности и длительного срока службы питатель оснащен прочными редукторами с подшипниками и шестернями, имеющими большой запас прочности.

- Приставки соединяются с комбайном JAGUAR посредством быстроразъемной муфты и могут иметь один из следующих приводов: стандартный, с разветвленным потоком мощности или регулируемый. Второй независимый привод приставки можно использовать для подборщика PICK UP.
- Выходной ускоритель может работать с высокой мощностью швыряния или экономично с увеличенным зазором.



Пять преимуществ, обеспечивающих эффективный КПД.

- 1 Поперечно установленный двигатель
- 2 Главный клиноременный привод напрямую от коленчатого вала двигателя к следующим агрегатам
  - измельчающий агрегат
  - ускоритель
  - COMFORT CUT
  - Привод приставки
- 3 Прямой главный привод Powerband от ускорителя к зернодробилке
- 4 QUICK STOP тормозит механизмы потока материала при отключении главного привода
- 5 Четыре возможных варианта исполнения привода приставки: постоянный, регулируемый, с разветвленным потоком мощности или два независимых регулируемых привода



Увеличение производительности. Снижение расхода топлива.

- Главный привод JAGUAR: прямой, мощный, прочный и не требующий частого техобслуживания
- Система привода: с высоким КПД

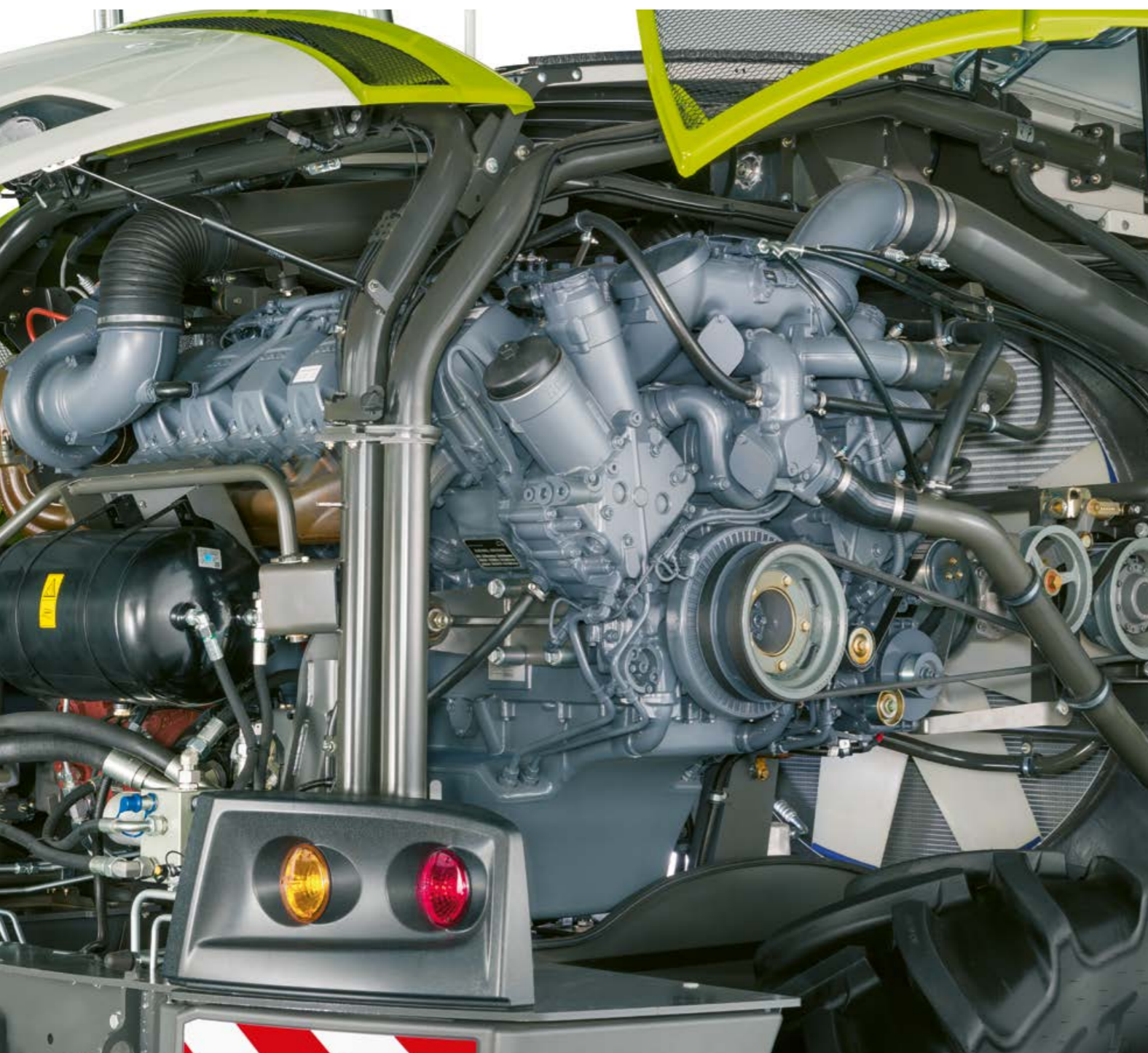

**Мощные и экономичные двигатели MAN и Mercedes-Benz.**

Двигатель MAN V12 D2862 устанавливается на модели JAGUAR 990 и 980. Он впечатляет чрезвычайно мощным крутящим моментом. JAGUAR 970 оснащен высокообъемным двигателем MAN R6 D4276 с высокой удельной мощностью. Модели 960 и 950 получают двигатель OM 473 LA, а 940 — OM 460 LA. Все двигатели отличаются большой надежностью, высокой эффективностью и экономичным расходом топлива. Топовая модель — JAGUAR 990 с 925 л. с.

- Низкий расход топлива
- Большой объем бака
- Очень плавный ход
- Оптимальный доступ
- Эффективное вращающееся устройство улавливания пыли и грязи
- Регулируемый привод вентилятора DYNAMIC COOLING
- Длительные интервалы техобслуживания до 1000 часов работы
- Эффективное охлаждение за счет большой поверхности экрана корзины радиатора

Высокая мощность двигателя JAGUAR 990.

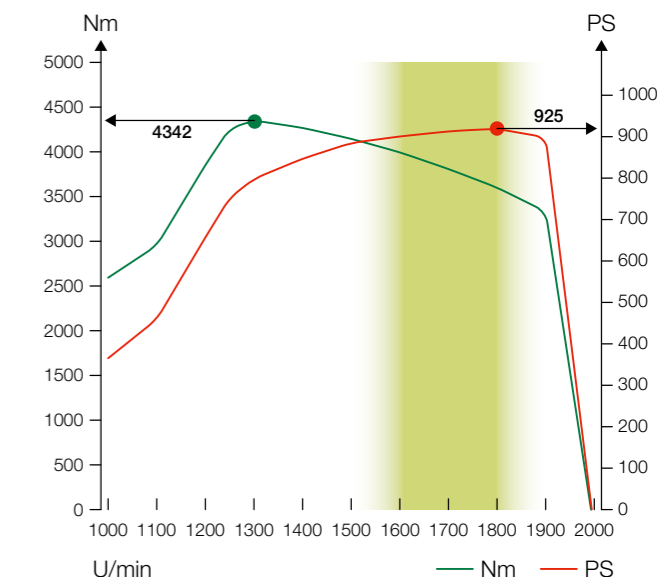

Двигатели JAGUAR	Тип	Stage IIIA (Tier 3)		Объем двигателя
		кВт	л. с.	
990 с MAN V12	D2862	680	925	24,24
980 с MAN V12	D2862	625	850	24,24
970 с MAN R6	D4276	581	790	16,15
960 с MB R6	OM 473 LA	480	653	15,60
950 с MB R6	OM 473 LA	400	544	15,60
940 с MB R6	OM 460 LA	360	490	12,82



**Устойчивое развитие.**

В заводском исполнении топливный бак заполнен топливом HVO (DIN EN 15940). Гидрогенизированные растительные масла HVO — это синтетическое дизельное топливо. Выбросы загрязняющих веществ при использовании HVO ниже по сравнению с ископаемым дизельным топливом, поскольку в нем отсутствуют различные загрязняющие вещества, такие как ароматические или серосодержащие соединения.

Характеристики:

- Равноценный расход топлива
- Смешивание HVO и дизельного топлива не критично
- Более тихий шум двигателя за счет более плавного сгорания топлива
- Уменьшение выбросов углекислого газа

**Большой топливный бак.**

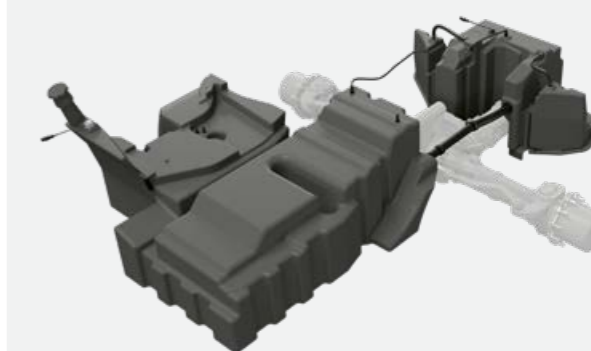

JAGUAR	Топливный бак	Дополнительный топливный бак	Общий объем топлива
990—940	1100 л	400 л	1500 л
<b>Может работать на HVO</b>			
	990—950		



MAN V12 D2662



MAN R6 D4276



Mercedes-Benz OM 473 LA



Mercedes-Benz OM 460 LA

## Передача усилия на почву.

### Передний мост со сдвоенным гидромотором.

JAGUAR в серийной комплектации оснащен сдвоенным гидромотором, который установлен на переднем мосту. Он имеет широкий диапазон частоты вращения и обеспечивает легкое трогание с места на дороге, в поле и на склоне. 2-ступенчатая коробка передач обеспечивает большую силу тяги и скорость до 40 км/ч.

На первой передаче скорость движения составляет до 22 км/ч. Это обеспечивает высокую гибкость использования и повышенный комфорт при работе в поле. Автоматическое уменьшение частоты вращения обеспечивает экономию топлива и снижает шум двигателя. При движении по разворотной полосе она снижается до 1400 об/мин, при остановке для смены прицепа — до 1200 об/мин, при движении по дороге — до 1290 об/мин.

### Блокировка дифференциала с тремя вариантами.

Для улучшения тяги просто заблокируйте приводные оси с помощью многодисковой муфты. Возможны три варианта настройки:

- 1 Автоматика включения распознает пробуксовку колеса на приводной оси и автоматически блокирует передний мост. Эту настройку рекомендуется использовать при уборке с помощью AUTO PILOT.
- 2 Автоматика выключения, как правило, включает многодисковую муфту и выключает ее при скорости свыше 15 км/ч, а также при управлении или торможении.
- 3 Ручное включение-выключение рекомендуется для кратковременного использования на очень сложной и труднопроходимой местности.

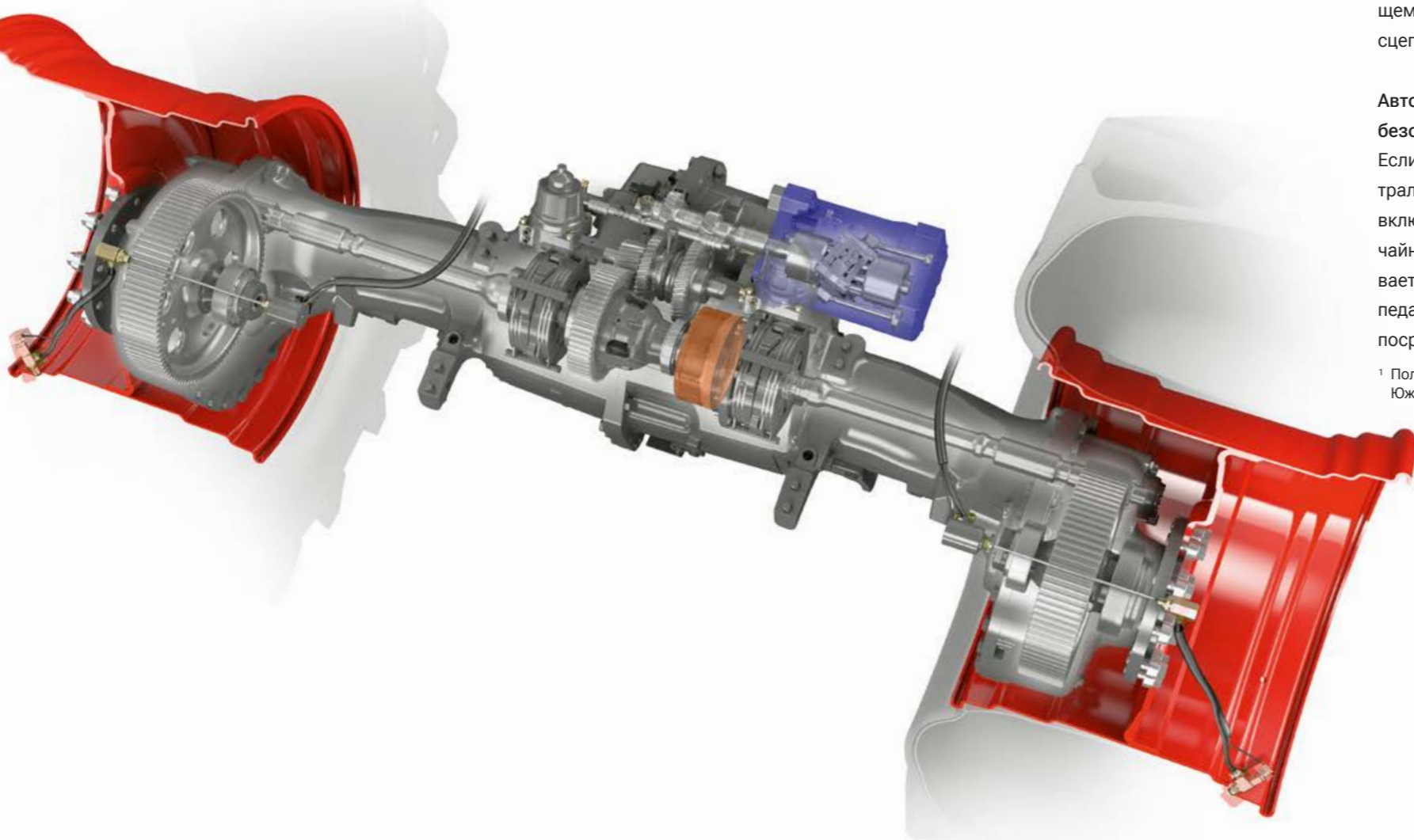

### Передний и задний мосты с системой регулирования давления в шинах.

Во влажных условиях или на полях с пониженной несущей способностью давление воздуха в шинах можно регулировать соответствующим образом (опция). Кроме того, переключение между режимом движения по дорогам и режимом работы в поле осуществляется автоматически. Сниженное давление в шинах способствует более щадящему воздействию на почву, обеспечивает максимальное сцепление и 5-процентную экономию топлива<sup>1</sup>.

### Автоматический стояночный тормоз для повышенной безопасности.

Если многофункциональный джойстик находится в нейтральном положении, стояночный тормоз автоматически включается при остановке машины. Это препятствует случайному откату машины на склоне. Кроме того, обеспечивается удобное переключение передач без использования педали тормоза. Простая сцепка приставок возможна посредством очень плавного трогания с места.

<sup>1</sup> Полевое сравнение, проведенное Университетом прикладных наук Южной Вестфалии

### POWER TRAC для дополнительного тягового усилия в поле, доступного именно тогда, когда нужно.

Благодаря пластинчатой муфте во время работы в поле можно в любой момент получить дополнительные 40 % тягового усилия, просто нажав на кнопку. Надежный задний мост имеет грузоподъемность 9,5 т, датчики угла поворота колес расположены внутри и за счет этого хорошо защищены. Возможно расширение колеи путем установки соответствующих распорных элементов.

### Большие шины для большого дорожного просвета.

Со стандартными шинами дорожный просвет JAGUAR составляет до 450 мм. Если требуется больший дорожный просвет, опционально можно выбрать шины большого размера: спереди максимального размера 900/60 R 38 диаметром 2,05 м, сзади максимального размера 620/70 R 30 (опция). Радиус поворота составляет примерно 12,50 м.





## Вас ничто не будет отвлекать.

Вы будете управлять комбайном JAGUAR интуитивно через короткое время. В его кабине царит тишина и сосредоточенность. Уровень шума приятно низкий, а обзор поля оптимален. Рулевую колонку и сиденье оператора можно отрегулировать разными способами и адаптировать к индивидуальным потребностям.

Для управления основными функциями используются многофункциональный джойстик CMOTION и несколько централизованных органов управления, которые логически расположены. CEBIS с сенсорным экраном обеспечивает быстрый и легкий доступ ко всем функциям машины.

# Проще не бывает.

## Реагируйте быстрее с помощью сенсорного экрана.

Управление JAGUAR интуитивно и не требует специальных знаний. Поэтому даже новички могут освоить машину в кратчайшие сроки и максимально использовать ее потенциал.

CEBIS с сенсорным экраном предоставляет операторам быстрый и удобный доступ к функциям машины. Важнейшими функциями можно управлять с помощью переключателей на подлокотнике. Будь то движение по неровному полю или неопытный оператор, точное управление гарантируется в любом случае. В зависимости от предпочтений, для настройки и управления JAGUAR можно использовать четыре разных способа.

### JAGUAR: абсолютная адаптация.

- Наглядная концепция меню предоставляет возможности для индивидуальных опций индикации.
- Быстрый доступ с помощью рычага управления SMOTION.
- Индивидуальная регулировка положения монитора для оптимального обзора.



### 1 CEBIS с сенсорным экраном.

Достаточно коснуться сенсорного экрана — и CEBIS реагирует мгновенно. Вы получаете прямой доступ ко всем функциям машины, например, к CEMOS AUTO PERFORMANCE.



### 2 Управление избранным SMOTION.

Семь настроек можно запрограммировать в качестве избранных и вызывать с помощью клавиш на рычаге SMOTION. Ваш взгляд остается сосредоточенным на навесном оборудовании и потоке массы.



### 3 Поворотные и нажимные кнопки CEBIS.

Используйте поворотные кнопки, кнопки Esc и кнопки избранных функций для безопасной навигации на панели управления CEBIS во время движения по неровной местности, например, для регулировки противорежущей пластины.



### 4 Пульт быстрого доступа с помощью переключателей.

Заданными основными функциями можно управлять напрямую с помощью назначенных переключателей, например, чтобы отрегулировать ширину захвата с помощью переключателя секций.

# Приятное пребывание в кабине.

Понятное и интуитивное управление делает процесс измельчения легким даже в течение долгого рабочего дня. Выбор удобных развлекательных и коммуникационных систем превращает работу практически в хобби.



Разговоры по громкой связи, навигация, прослушивание музыки — в сочетании с Apple CarPlay / Android Auto пакет Sound & Entertainment делает работу более приятной. Сабвуфер придает звуку необходимую глубину и мощные басы.

CLAAS предлагает эту подготовку в качестве дополнительного оборудования. Это означает, что ничто не мешает установить автомобильный радиоприемник с 6-дюймовым сенсорным экраном у дилера CLAAS.



- Для удобства и высокого качества связи и развлечений.
- Автомобильный радиоприемник DAB+ для бесплатного приема во всех регионах
  - Микрофон на гибкой стойке для четкой и понятной передачи речи
  - Индуктивная зарядная станция для беспроводной зарядки мобильного телефона

- Дополнительные разъемы USB-C для зарядки других устройств
- Большие держатели бутылок для прохладительных напитков
- Встроенный пневматический пистолет для быстрой очистки кабины от песка и пыли

## Самая тихая кабина, интуитивно понятная и комфортная.



### Ваше рабочее место в JAGUAR.

В JAGUAR нет ничего, что могло бы отвлекать внимание. Просторная кабина защищена от шума и обеспечивает хорошую видимость во всех направлениях.

- Большая кабина с двумя сиденьями
- Максимальное удобство сиденья: на выбор комфортабельное сиденье, поворотное сиденье, кожаное сиденье или сиденье премиум-класса с подогревом и вентиляцией
- Светодиодные рабочие фары на крыше кабины, в задней части и на силосопроводе обеспечивают очень хороший обзор при уборке

### Разработан для длительной эксплуатации.

- Очень тихое и просторное рабочее место
- Простое, интуитивно понятное управление
- Очень хороший обзор в поле и на дороге
- Высококачественное оснащение для максимального комфорта



### Эргономичная комфортабельная кабина.

Рулевая колонка и сиденье оператора легко регулируются в разных направлениях. Логичное расположение всех приборов и элементов управления позволяет быстро освоить JAGUAR.



### Множество вариантов оснащения.

Солнцезащитные шторки, кондиционер, автомобильный радиоприемник и холодильный отсек для напитков во многом способствуют хорошему самочувствию независимо от продолжительности пребывания в кабине.



### Хорошая связь.

В подлокотник встроены элементы управления для поиска радиостанций и регулировки громкости, а также для управления телефоном по Bluetooth.



### Яркое освещение.

Светодиодные рабочие фары на крыше кабины и в задней части превращают ночь в день. Светодиодные фары на силосопроводе поворачиваются вместе с потоком убираемой культуры. Опциональные светодиодные ходовые огни.

## Экономьте время и топливо, работая комфортно.

### Разгрузка оператора.

В зависимости от предприятия и назначения требования очень высоки и продолжают расти. Системы помощи оператору CLAAS разработаны для того, чтобы придать уверенности операторам, сделать уборку более гладкой и снизить затраты. Это позволяет эффективнее использовать JAGUAR в течение всего рабочего дня.



# Отличная поддержка.



Система CEMOS AUTO PERFORMANCE отмечена серебряной медалью Немецкого сельскохозяйственного общества (DLG).

CEMOS от CLAAS — это электронная система оптимизации работы машины. CEMOS AUTOMATIC является обобщенным наименованием для всех функций, обеспечивающих автоматическую оптимизацию работы машины и соответствующих процессов. CEMOS AUTO PERFORMANCE — это «умная» система управления двигателем и ходовым приводом для JAGUAR. Она отмечена серебряной медалью Немецкого сельскохозяйственного общества (DLG).

Включенный CEMOS обеспечивает еще более эффективную уборку: производительность увеличивается на 7% при экономии топлива 12%. Для повышения эффективности и снижения расхода JAGUAR поддерживает заданную частоту вращения на постоянном уровне и регулирует мощность двигателя и скорость движения с учетом растительной массы. При увеличении растительной массы скорость движения снижается. При уменьшении растительной массы мощность двигателя автоматически снижается.

Пять преимуществ CEMOS AUTO PERFORMANCE:

- Постоянные обороты двигателя для постоянного процесса уборки
- Равномерный поток растительной массы для высокой эксплуатационной надежности
- Снижение расхода топлива за счет движения в эффективном диапазоне частоты вращения, в том числе в диапазоне частичных нагрузок



- Комфортное вождение без резкого изменения скорости
- Разгрузка оператора в сложных условиях уборки урожая

Простое управление с помощью рычага CMOTION.

CEMOS активируется с помощью удобной автоматической кнопки с двойной функцией. Сначала при однократном нажатии на нее включается система автоматического рулевого управления. Кроме того, CEMOS можно активировать после въезда в насаждения, нажав кнопку второй раз. Таким образом, CEMOS быстрее переводит машину, уже находящуюся в насаждениях, в оптимальный рабочий диапазон и обеспечивает стабильную работу.

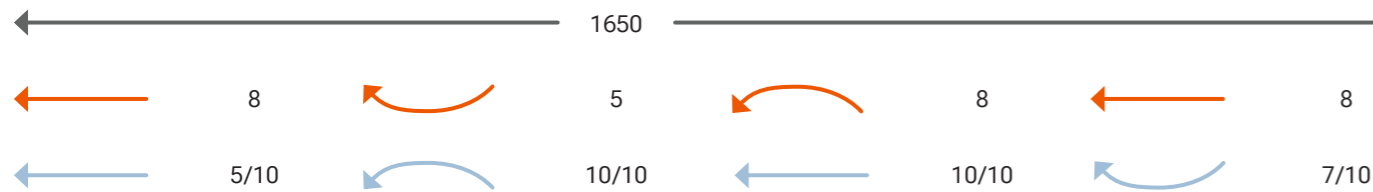

t/ha (t/ac)

об/мин (rpm)

км/ч



# Системы помощи оператору для высокой точности.

## Удобство управления.

Точное управление имеет решающее значение для всего процесса уборки. Дальнейшие разработки позволяют реализовать динамическое рулевое управление, что значительно повышает комфорт вождения при развороте на краю поля. При этом автоматические системы рулевого управления, такие как CAM PILOT, AUTO PILOT и спутниковая система GPS PILOT, могут существенно облегчить работу оператора.

## Динамическое рулевое управление с JAGUAR.

Для разворота машины требуется не более пяти оборотов рулевого колеса. Многие операторы хотят тратить меньше усилий для разворота на поле. Благодаря системе динамического рулевого управления на скорости до 10 км/ч оператору нужно повернуть рулевое колесо всего на  $\frac{2}{3}$  оборота от движения по прямой, чтобы достичь полного угла поворота. Интенсивность поворота рулевого колеса индивидуально настраивается в SEBIS. Таким образом, персональные настройки можно выполнять для рабочего положения приставки или за его пределами.

## Обзор с CAM PILOT.

Система CAM PILOT осуществляет управление JAGUAR вместе с PICK UP. Валок распознается трехмерной камерой с двумя объективами. Сигналы отклонения от формы и направления передаются в систему управления. Управляемый мост реагирует на эти команды. Это способствует разгрузке оператора при скорости движения до макс. 15 км/ч.

## Управление с помощью AUTO PILOT.

Не зависящие от рядков кукурузные жатки, как правило, следуют по рядкам посеянной кукурузы. В этом помогает AUTO PILOT. Каждая из двух скоб-копиров контролирует один ряд кукурузы. Сигналы преобразуются в импульсы рулевого управления. Двухрядное копирование обеспечивает автоматическое рулевое управление при ширине междурядья от 37,5 см до 80 см.



## Терминал CEMIS 1200 с интуитивно понятным управлением.

CEMIS 1200 — это надежное решение для точного следования колее с помощью GPS и управления полевыми работами.

- Яркий 12-дюймовый дисплей
- Быстрое управление с помощью сенсорного экрана
- Свободная настройка рабочих областей

## Управление рабочими заданиями онлайн между офисом и машиной.

Имея CEMIS 1200 и активную лицензию Machine connect, вы можете в несколько кликов настроить работу по управлению полевыми работами через мобильную связь. Планируйте задания, включая опорные линии, в CLAAS connect и передавайте их непосредственно на машину. После выполнения оператор может быстро и просто отправить данные задания вместе с данными по урожайности обратно в офис.

## Ведение машины с помощью GPS PILOT.

Благодаря спутниковому сигналу GPS PILOT очень точно ведет JAGUAR по параллельным линиям, повторяющимся контурам вдоль кромки поля или по созданным оператором опорным линиям. Оператор может использовать всю ширину захвата машины и значительно сократить количество перекрытий. Он может работать ночью и в тумане так же точно, как и днем. Имеющиеся GPS-маршруты в формате ISO-XML, например, от валкователя при уборке травы или от посева кукурузы, JAGUAR может использовать с помощью системы управления на базе GPS.

Антенна и приемник объединены в антенной головке. GNSS-приемник SAT 900 в стандартной комплектации поддерживает сигнал SATCOR 15 от Trimble RTX.

- Лицензия на использование SATCOR 15 от Trimble RTX на 5 лет
- Точность движения от колеи к колее +/- 15 см
- Опционально доступная точность движения по колее — до 2 см



Антенна SAT 900 и приемник в одном — с противоугонным устройством



# Надежное заполнение только с помощью автоматической системы.

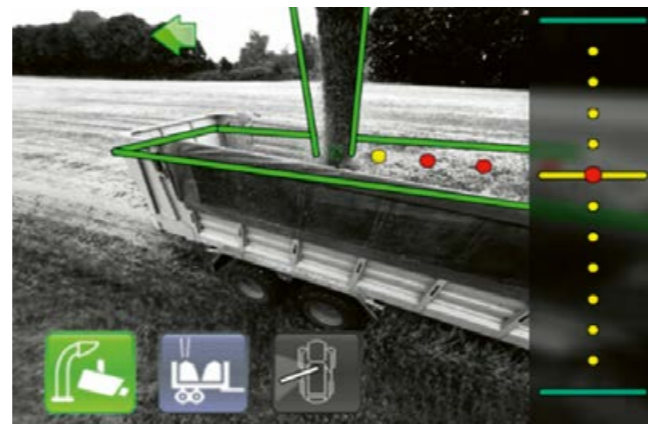

**AUTO FILL для автоматического заполнения прицепа.**  
Система AUTO FILL основана на принципе цифровой обработки 3D-изображений. Эта система управляет силосопроводом: в режиме измельчения просто выберите боковую или заднюю выгрузку измельченной массы. Во время автоматической загрузки сзади следует настроить только нужную точку попадания. При боковом ветре и при работе на крутых склонах точку можно перенастроить. Отрегулированная точка попадания всегда отображается на экране AUTO FILL.



Два запрограммированных положения силосопровода облегчают процесс поворота на краю поля. Кроме того, силосопровод можно автоматически перевести в положение парковки нажатием кнопки.



**Смена прицепов во время движения.**  
Эксклюзив: в режиме заполнения AUTO FILL оператор может выполнить целевую смену прицепов. Для этого необходимо дважды нажать на кнопку включения AUTO FILL. Направляющая заслонка открывается под заданным углом, чтобы поток убираемой культуры точно попала в пустой прицеп, идущий рядом. В это время система AUTO FILL находится в режиме ожидания и активируется оператором, как только камера перестает видеть полный прицеп.



**Задняя загрузка.**  
Если, например, изменить режим измельчения с боковой на заднюю загрузку, то оператору достаточно определить точку попадания, управляя козырьком силосопровода.

**Максимальный комфорт обслуживания OPTI FILL.**  
С помощью системы оптимизированного управления силосопроводом можно удобно управлять процессом выброса в том числе и без AUTO FILL. Большой угол поворота до 225° обеспечивает оптимальный обзор процесса выброса. При повороте силосопровода осуществляется автоматическое управление концевой заслонкой, обеспечивая параллельность выброса направлению движения.

**Индикация точки попадания в случае боковой загрузки.**  
В случае боковой перегрузки точка попадания убираемой культуры виртуально отображается на дисплее оператора. Точка попадания может специально контролироваться в автоматическом режиме для чистого заполнения.

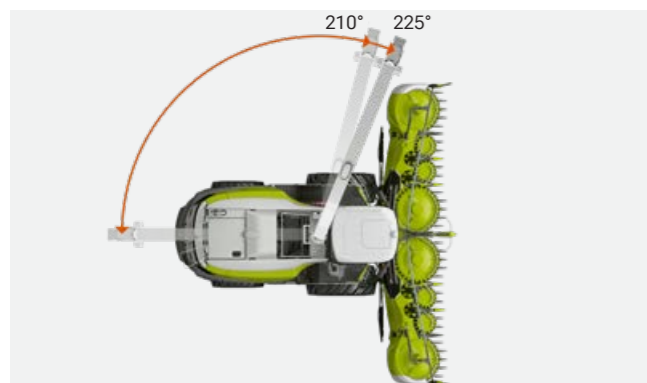

## Облегчение работы оператора и предотвращение потерь.

- Автоматическая перегрузка вбок и назад облегчает работу оператора
- Дисплей с символами, например, для обозначения положения силосопровода
- Надежное направление убираемой культуры при смене прицепов

# CLAAS connect интегрирует JAGUAR в сеть вашего предприятия.

С приложением CLAAS connect вам доступны все преимущества современной системы управления предприятием и парком машин, вы можете использовать весь потенциал своей техники и одновременно снижать затраты рабочего времени. Приложение предлагает функционал для управления машинами, документирования, создания карт предписания и картирования урожайности на безопасной платформе, основанной на облачном хранилище.

После установки система помогает поддерживать рентабельность предприятия в течение всего сезона сельскохозяйственных работ и принимать правильные решения от посева до уборки.



С CLAAS connect вы можете просматривать все данные по машинам, контролировать прогресс полевых работ и тем самым эффективно планировать использование парка техники.

Все данные в связи с вашей работой, включая данные урожайности и показатели NUTRIMETER, автоматически документируются в фоновом режиме. Навигационные линии можно заранее подготовить в офисе и сразу же отправить на машины.



## Пакет CLAAS connect

Техническая документация

- CLAAS connect
- Machine connect



## Пакет LAAS connect — Professional

Техническая документация  
+ Система рулевого управления  
+ Точное земледелие Precision Farming

- CLAAS connect
- Machine connect
- GPS PILOT CEMIS 1200



## Пакет CLAAS connect — Professional с NUTRIMETER

Техническая документация  
+ Система рулевого управления  
+ Точное земледелие Precision Farming

- CLAAS connect
- Machine connect
- GPS PILOT CEMIS 1200
- NUTRIMETER:
- Определение содержания компонентов кукурузы
- Автоматическая регулировка длины измельчения



Для полного функционала системы управления сельхозпредприятием CLAAS connect необходимо приобрести лицензии CLAAS connect, которые реализуются для всего предприятия. Примечание: прейскурантные цены можно найти в конфигураторе.



Высокая эксплуатационная надежность. Вы находитесь в одной сети с сервисным партнером и можете заказывать запчасти и средства производства через Parts Doc и с помощью консультанта по смазочным материалам.



Автоматическое документирование. Все данные урожайности и показатели NUTRIMETER обрабатываются с высокой точностью.



Одна платформа, один ID, один клик — доступ ко всем данным предприятия с помощью CLAAS connect.

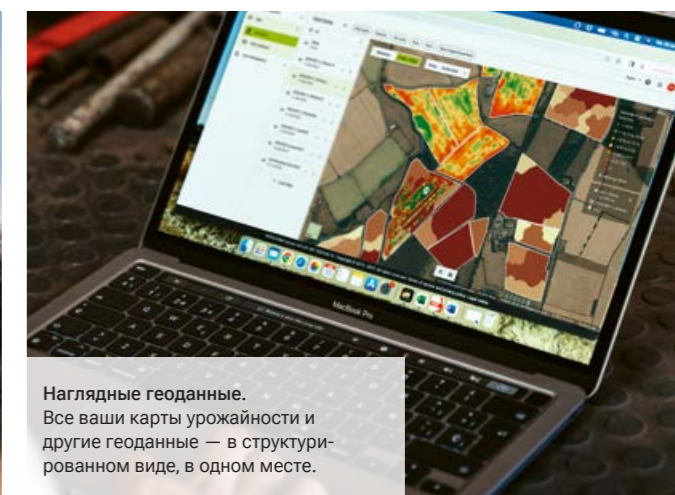

Наглядные геоданные. Все ваши карты урожайности и другие геоданные — в структурированном виде, в одном месте.

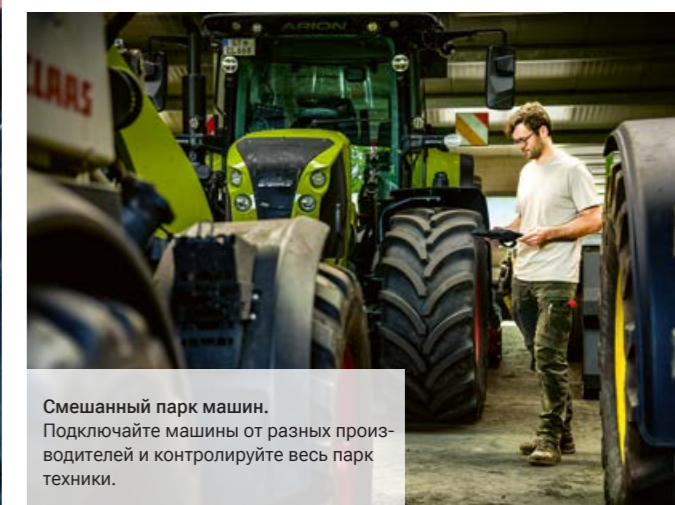

Смешанный парк машин. Подключайте машины от разных производителей и контролируйте весь парк техники.



Максимальная производительность машин. Сравняйте показатели при разных настройках машин, анализируйте затраты рабочего времени и рассчитывайте примерное время до завершения работ.

## JAGUAR определяет качество корма уже в поле.

CLAAS NUTRIMETER — это датчик ближней ИК-области, который измеряет содержание сухого вещества в убираемой культуре. Он также предоставляет данные о составе для разных видов культур, например, содержание крахмала, сырого протеина, сырой клетчатки, сырой золы, жира-сырца и сахара. Все это происходит в реальном времени, так что вы можете точно определить качество корма уже во время уборки.

Результаты выводятся в реальном времени на терминал CEMIS 1200 в машине и передаются в CLAAS connect и тем самым в ваш офис для тщательного документирования.



С CLAAS NUTRIMETER в вашем распоряжении надежный датчик ближней ИК-области, который также можно использовать как мобильное устройство.

Значения, полученные от датчика (компоненты)	Травы	Зерносенаж	Кукуруза
Сухая масса	•	•	•
Влажность	•	•	•
Крахмал	–	•	•
Сырой протеин	•	•	•
Сырая клетчатка	•	•	•
Сырая зола	•	•	•
Жир-сырец	•	•	•
Сахар	•	–	–

## CLAAS NUTRIMETER. Для тех, кому нужна максимальная точность.

Автоматизированные процессы



Повышение качества силоса



Точное документирование



Преимущества на практике



Точное дозирование консерванта в зависимости от пропускной способности и содержания сухого вещества

Автоматическая регулировка длины резки в зависимости от содержания сухого вещества

Контроль содержания сухого вещества для травы, зерносенажа и кукурузного силоса прямо в поле

Точная документация и автоматическая передача данных об урожае

Определение ингредиентов: крахмал, сырой протеин, сырая клетчатка, жир-сырец, сырая зола и сахар



Улучшение процесса ферментации и аэробной стабильности

Делает возможным равномерное измельчение и уплотнение

Определение идеального времени уборки по степени зрелости

Прогнозирование качества сенажа уже во время укладки в силосохранилище

Незаменимые знания для составления оптимального рациона кормления стада

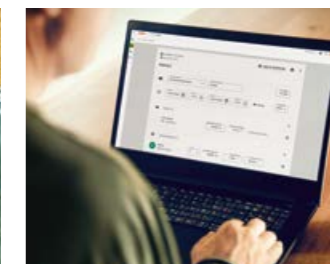

Документирование дозированного количества консерванта силоса

Настройки машины в режиме онлайн

Точное предоставление всех данных об урожайности

Сухое вещество является ценным показателем, например, для продажи убираемой культуры или кормления

База данных, например, для выбора сортов для следующей уборки



При стоимости консерванта силоса в 2–5 евро на тонну свежей массы незаменимо точное и целенаправленное дозирование

Например, автоматическое изменение длины резки с 30 (при 30% сухого вещества) на 26 мм (при 35% сухого вещества) для оптимальной заготовки силоса по технологии SHREDLAGE®

Неоптимальное содержание сухого вещества в убираемой культуре ведет к просачиванию соков, потерям крахмала и неправильному брожению

Для точного и правильного расчета по содержанию сухого вещества

Улучшенная заготовка основных кормов

# Точный замер урожайности с измерением производительности.

**Без рационального управления данными не обойтись.**

Данные уже давно стали важным и незаменимым ресурсом. Чтобы в полной мере использовать их потенциал, необходимо внимательно следить за результатами и знать, насколько эффективно они используются.

Регистрация убранного количества, содержания влаги и состава в режиме реального времени с помощью QUANTIMETER и NUTRIMETER — важная составляющая часть документирования. Для этого все системы, машины и рабочие процессы должны быть объединены в сеть. Для оценки полученные данные необходимо отправлять во множество разных мест.



## QUANTIMETER.

**Определение производительности.**

Регистрируется отклонение подпрессовывающих валцов и непрерывно измеряется объемный поток материала. Соответствующая калибровка с помощью контрольного взвешивания обеспечивает очень высокую точность измерения производительности. Статус калибровки отображается для оператора в SEBIS.



**Преимущества:**

- Прозрачность данных об урожайности при каждом использовании
- Без перегрузки транспортного прицепа
- Точная база данных для баланса материальных потоков и регулирования внесения удобрений



## NUTRIMETER.

**Определение доли сухого вещества.**

Измерение с помощью инфракрасной спектроскопии происходит непрерывно в процессе уборки. В силосопроводе источник света направляет лучи на проходящую мимо растительную массу. Они отражаются по-разному в зависимости от содержания влаги в растительной массе.

В дополнение к содержанию сухого вещества NUTRIMETER также позволяет получить информацию о составе различных видов культур. Например, определенная датчиком доля сырой золы может использоваться в качестве индикатора для настройки высоты подбора LINER.



**Преимущества:**

- Основа для расчета по содержанию сухого вещества
- Дозировка консерванта и длина резки могут регулироваться автоматически в зависимости от содержания сухого вещества
- Определение качества корма во время уборки

**Преимущества:**

- Надежный индикатор качества корма
- Данные о качестве различных сортов, например, содержание крахмала, используются для планирования севооборота

## Минимизируйте простои.

Преимущества JAGUAR: износостойкие компоненты, которые повышают эксплуатационную надежность машины; продуманная концепция технического обслуживания, которая обеспечивает экономию времени; полезное оснащение, например, входящая в серийную комплектацию пневматическая система, которая облегчает уход за машиной; механики сервисной службы CLAAS, которая работает круглосуточно.



# Быстрое и простое техническое обслуживание JAGUAR.

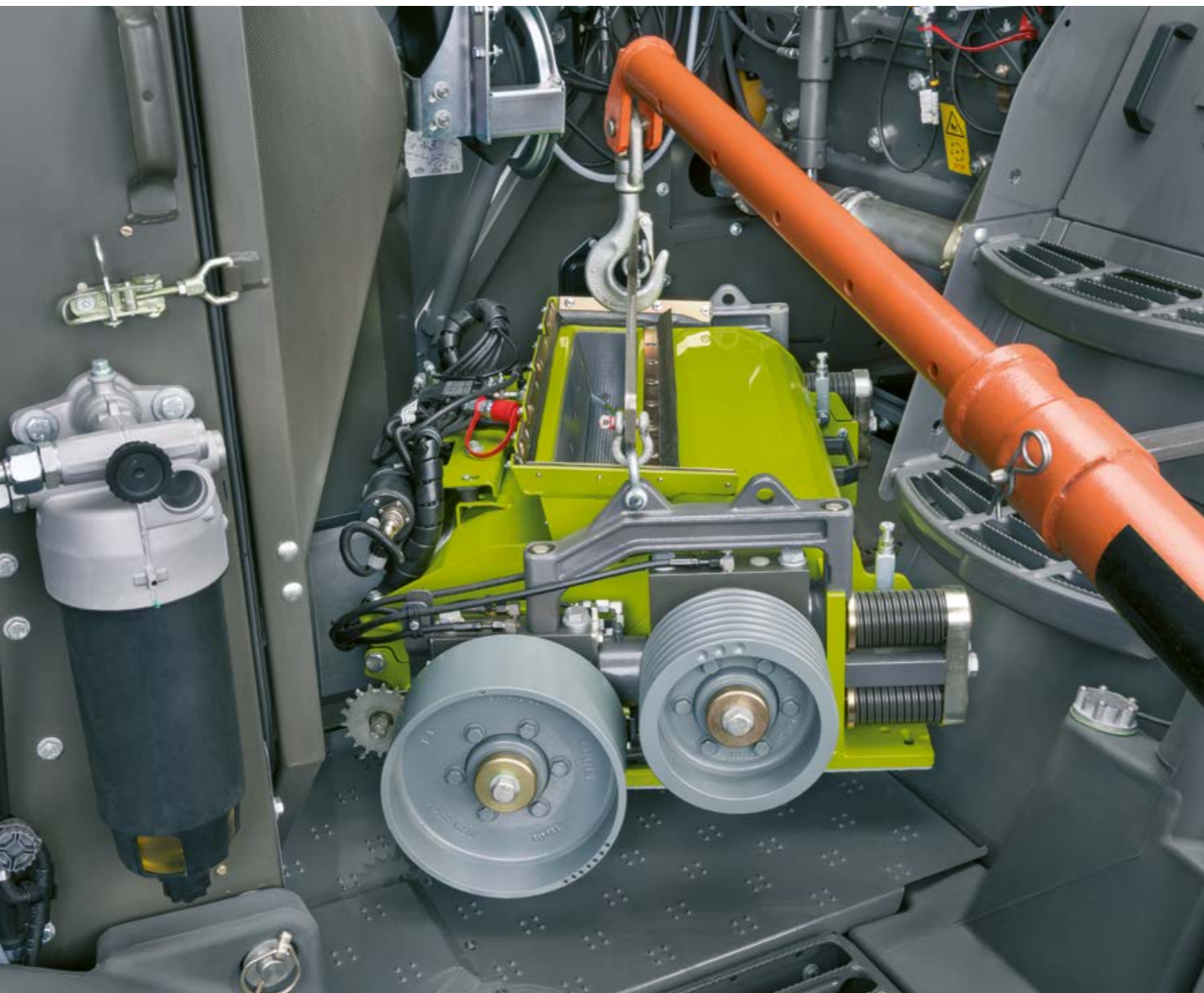

Датчик сиденья автоматически выключает приставку и главный привод.

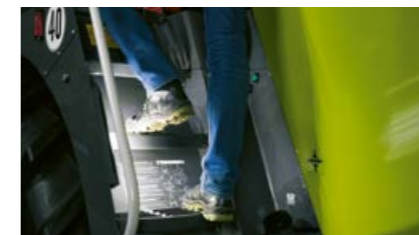

Светодиодная подсветка ступеней обеспечивает безопасный подъем в комфортабельную кабину.



QUICK ACCESS обеспечивает проверку органов измельчения в течение нескольких минут.

## Все, что облегчает техобслуживание.

Большие боковые крышки с двухступенчатой системой открывания обеспечивают беспрепятственный доступ к системе охлаждения, зернодробилке и ускорителю. QUICK ACCESS обеспечивает быстрый и удобный доступ к органам измельчения. В случае необходимости техобслуживания два работника могут демонтировать ускоритель всего за час. Не требующая техобслуживания тормозная система и гидравлическое масло с длительным сроком эксплуатации позволяют сэкономить время и деньги.



## Яркое освещение для технического обслуживания.

- Светодиодное освещение для технического обслуживания под боковыми и задними крышками и в ящике для хранения
- Ручной фонарь с магнитным креплением для подсветки передней части
- Функция задержки отключения светодиодных фар рабочего освещения после выключения зажигания
- Светодиодная подсветка ступеней лестницы

## Удобство и безопасность.

- Когда оператор покидает сиденье, через 7 секунд автоматически выключается приставка, а через 12 секунд — главный привод

## Великолепный доступ для удобного технического обслуживания.

- Больше места для технического обслуживания и монтажа/демонтажа зернодробилки — просто, надежно, проверено временем
- Удобная очистка машины при помощи 15-метрового пневматического шланга с функцией автоматического сматывания
- Облегчение работ по техническому обслуживанию

## Надежный сервис.

Machine connect от CLAAS — это идеальное решение для быстрого решения проблем и активного планирования технического обслуживания. Обнаружив неисправность, машина информирует об этом оператора и с помощью Remote Service может автоматически отправить сообщение об ошибке в сервисный центр. С вашего согласия специалисты сервисного центра получают доступ ко всем необходимым данным, дистанционно идентифицируют неисправность и могут оптимально подготовиться к работе.

Machine connect упрощает также техническое обслуживание. Машина направляет запрос технического обслуживания в сервисный центр CLAAS. Сервисный центр предлагает сроки технического обслуживания и заказывает детали и материалы CLAAS ORIGINAL заранее в соответствии с потребностью.

Machine connect — это центральный элемент для объединения машин в сеть.



## Наглядное и интуитивно понятное управление.

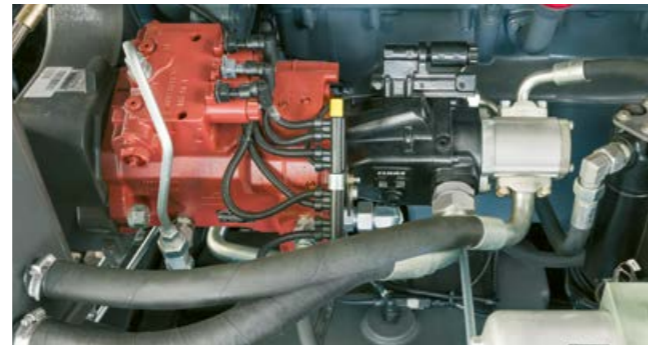

### Понятное гидравлическое управление.

Секции гидрораспределителя расположены в хорошо видимом месте с левой стороны машины. Пропорциональные клапаны для управления силосопроводом и приставками обеспечивают плавное управление при автоматической работе. В CEBIS можно регулировать скорость при подъеме, опускании и поперечной компенсации. Так, например, при высокой скорости движения с помощью ORBIS обеспечивается более равномерный рисунок стерни.

- Быстрое выполнение функциональных команд
- Эффективное управление благодаря пропорциональным клапанам
- Низкие затраты на обслуживание благодаря небольшому объему масла в гидросистеме
- Замена гидравлического масла только через 1000 часов работы
- Удобные ручки управления за пределами кабины для остановки и реверсирования, подъема/опускания приставки и включения/выключения транспортной системы ORBIS
- Разъемы Flat Face для быстрого гидравлического соединения

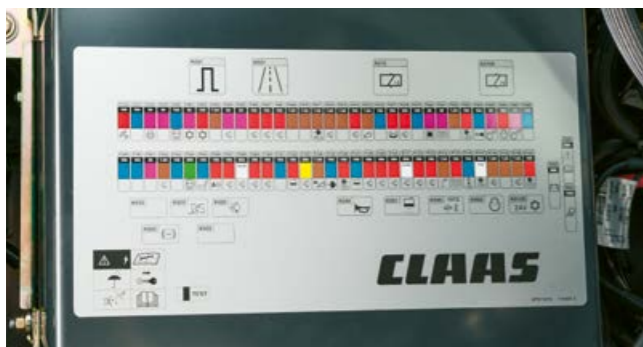

### Удобное в обслуживании электрооборудование.

Для удобного управления требуется быстродействующая и надежная электрическая система. Все важные компоненты JAGUAR надежно и централизованно размещены в кабине. Дополнительный блок в зоне для обслуживания JAGUAR обеспечивает простое дооснащение следующих компонентов:

- PROFI CAM
- OPTI FILL и AUTO FILL
- ACTISILER 37
- NUTRIMETER
- Гидравлическое устройство предварительного прессования
- Регулируемый привод приставки
- Дополнительный топливный бак
- Устройство регулировки зазора ускорителя
- Система регулирования давления в шинах
- DYNAMIC COOLING

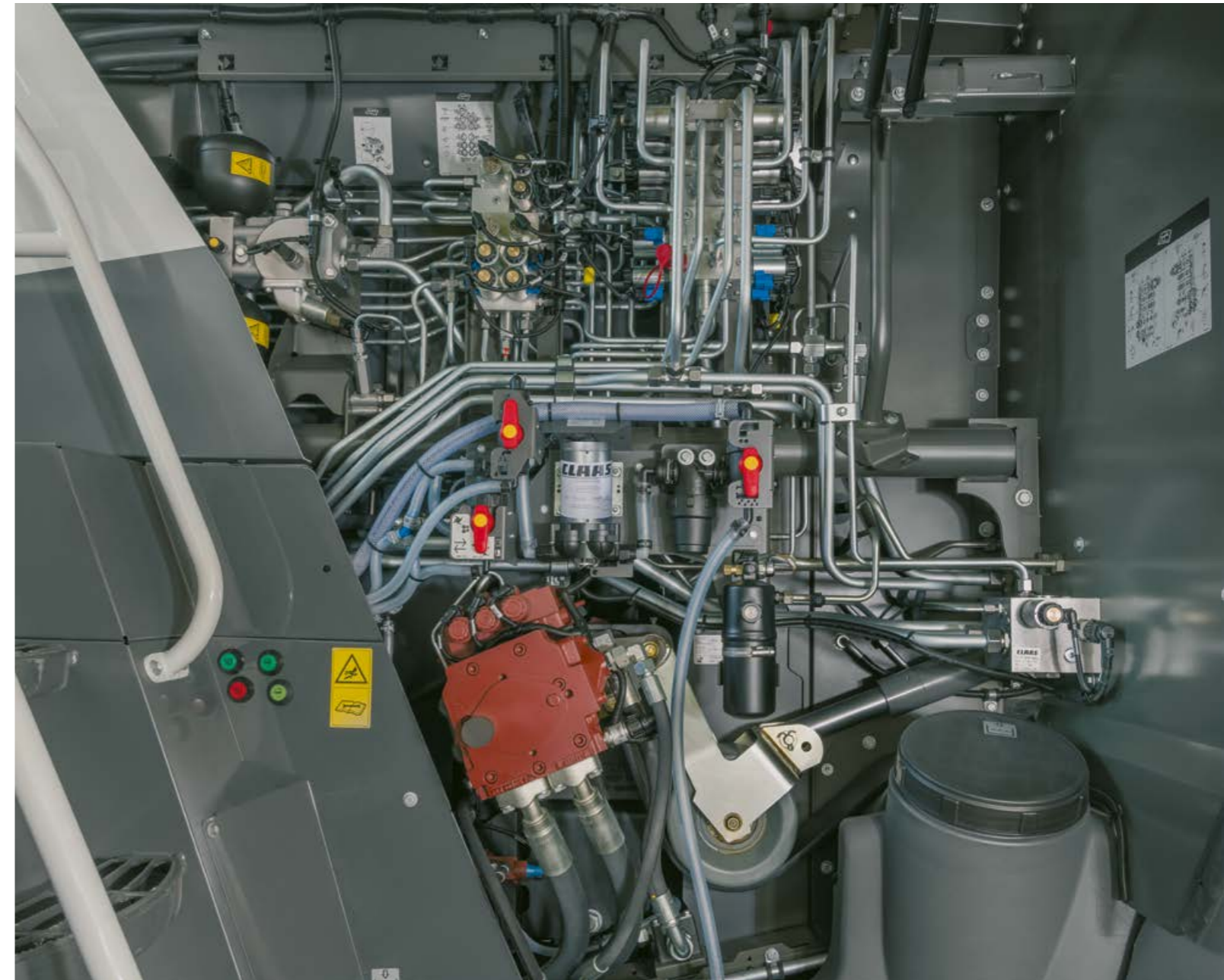

### Автоматическое демпфирование.

При достижении края поля и поднятии приставки гидравлическое демпфирование автоматически активируется после выхода из рабочей высоты. Эта дополнительная удобная функция защищает машину, например, при движении по колее опрыскивателя. Приставка плавно амортизирует.





## Защита от износа PREMIUM LINE повышает эксплуатационную надежность.

### Гарантированная производительность.

Детали CLAAS PREMIUM LINE обеспечивают максимальную износостойкость и длительный срок службы даже в самых сложных условиях уборки. Замена часто требуется только после нескольких кампаний. Эта повышенная стабильность достигается за счет специальных производственных процессов, высококачественных материалов и специальных покрытий.

Цель концепции PREMIUM LINE — увеличение срока службы деталей как минимум в два-три раза. Практический опыт показывает, что эта цель действительно достигается. Вот почему мы гарантируем\* вам заранее определенную производительность, основанную на пробеге или возрасте машины, для деталей PREMIUM LINE, установленных на заводе.

### PREMIUM LINE для ORBIS.

Износостойкие детали рекомендованы при экстремальных условиях эксплуатации, например, при высоком содержании песка или длительных выездах. Специальное покрытие на основе карбида вольфрама гарантирует длительный срок службы ножей. Разная скорость ножа и подающего диска создает эффект самозатачивания.

Дисковые ножи и подающие диски имеют модульную конструкцию, состоящую из шести сегментов, и отличаются удобным доступом. Таким образом, при повреждении нет необходимости в замене всего элемента, достаточно заменить только поврежденный сегмент.

- 1 Износостойкие питающие барабаны из материала со специальным покрытием
- 2 Внутренние направляющие планки из стали (серийная комплектация)
- 3 Наружные направляющие планки из стали
- 4 изнашиваемые элементы для защиты больших ножей
- 5 Износостойкое покрытие ножей
- 6 Кожух для крепления дефлектора
- 7 Скрепки для малых дисков
- 8 Скрепки с наплавкой

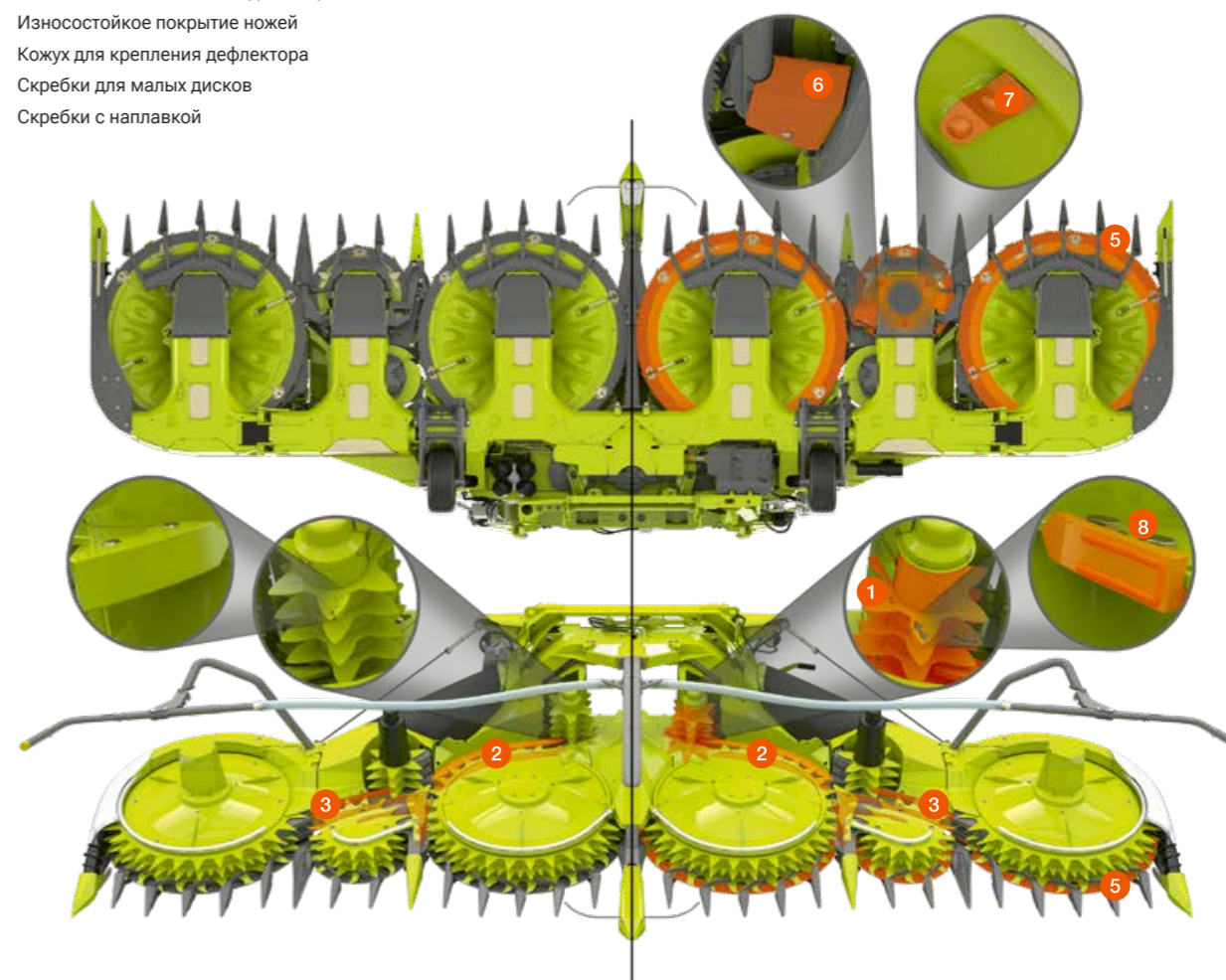

Оснащение CLAAS PREMIUM LINE	Advanced	Professional
1 Зубчатая планка	—	•
2 Скребок гладкого вальца	•	•
3 Днище барабана	•*	•*
4 Подбарабанье	•*	•*
5 Задняя стенка травяной шахты	•*	•*
6 Лопасти ускорителя	—	•
7 Двухсекционный корпус ускорителя	—	•*
8 Корпус ускорителя сбоку слева/справа	—	•*
9 Задняя стенка ускорителя	•*	•*
10 Пластины шахты спереди/сзади	•*	•*
11 Плита поворотного венца	•*	•*
12 Износостойчивые пластины силосопровода	—	•*
13 Первая износостойчивая пластина силосопровода	—	•
14 Концевая заслонка силосопровода	—	•

\* Пакеты JAGUAR PREMIUM LINE Advanced и Professional дают гарантию на все детали, отмеченные символом «\*»: на 5 лет или на определенное количество часов работы двигателя (в зависимости от того, что наступит раньше). Точное количество часов можно найти на странице продукта JAGUAR.

• Доступно – Недоступно

# Обзор основных характеристик.



- |  |  |  |
|--|--|--|
| <p>1 СЕВІS с сенсорным экраном</p> <p>2 Рулевая колонка регулируется в 3 направлениях</p> <p>3 Удобный подлокотник со встроенными переключателями для пульта быстрого доступа</p> <p>4 Рычаг CMOTION с доступом к управлению избранным</p> <p>5 Гидравлическое устройство предварительного прессования</p> <p>6 V-FLEX для лучшего качества измельчения и эксплуатационной гибкости</p> <p>7 MULTI CROP CRACKER MAX с покрытием Busa®CLAD</p> <p>8 Компоненты системы потока материала PREMIUM LINE для долгого срока службы</p> | <p>9 ACTISILER 37 с заполнением бака из большого бака с водой</p> <p>10 NUTRIMETER для определения содержания сухого вещества и состава</p> <p>11 AUTO FILL с новой функцией управления</p> <p>12 Стандарт концентрации вредных веществ в ОГ Stage IIIA (Tier 3)</p> <p>13 970 с двигателем MAN R6</p> <p>14 CEMOS AUTO CROP FLOW</p> <p>15 Лучшая модель 990 с мощностью 925 л. с.</p> <p>16 Система помощи оператору CEMOS AUTO PERFORMANCE для автоматического управления двигателем и ходовым приводом</p> | <p>17 Динамическое рулевое управление для уменьшения количества оборотов рулевого колеса</p> <p>18 Автоматическая защита от повреждений при транспортировке</p> <p>19 Второй гидравлический привод приставки для независимой регулировки частоты вращения подборщика PICK UP</p> <p>20 Система рулевого управления CEMIS 1200 на базе GPS</p> <p>21 Система регулирования давления в шинах, надежный задний мост, удобное включение/выключение полного привода</p> <p>22 CEMOS AUTO KNIFE CONDITIONING</p> |
|--|--|--|

Всегда рядом.

Запасные части и  
сервисное  
обслуживание?

Всегда точно  
в срок.

**Мы рядом с вами — чтобы бок о бок достигать наилучших результатов.**

Для CLAAS высокая эксплуатационная готовность вашей техники — превыше всего. Благодаря обширному спектру работ по сервисному обслуживанию, запасных частей и принадлежностей мы заботимся о том, чтобы ваши машины всегда работали оптимально.

Это подразумевает в том числе предложение широкого ассортимента работ по техобслуживанию и ремонту у дилера, которому вы доверяете, большой выбор запасных частей и эксплуатационных материалов ORIGINAL, а также цифровые инструменты, помогающие вам в планировании и принятии решений. Так вы всегда будете готовы к работе.

**Сервисные договора MAXI CARE — ваша надежная страховка.**

MAXI CARE предоставляет вам всестороннюю поддержку при ремонте и техническом обслуживании. Это комплексное предложение гарантирует, что ваши машины всегда будут готовы к работе, и вы сможете полностью сосредоточиться на своих основных задачах. CLAAS предлагает возможность заключения четырех разных сервисных договоров MAXI CARE, которые индивидуально адаптированы к потребностям вашего предприятия.



# Убедительные аргументы.



## Поток материала.

- Равномерный поток массы с идеально согласованными компонентами
- Регулируемый привод приставки и COMFORT CUT встроены в главную трансмиссию
- Ножевой барабан V-FLEX, обеспечивающий очень однородное качество измельчаемого материала, оптимально адаптируется под разные условия благодаря гибким возможностям установки ножей
- НОВИНКА: SEMOS AUTO KNIFE CONDITIONING непрерывно контролирует состояние ножей в процессе измельчения
- НОВИНКА: NUTRIMETER определяет содержание сухого вещества и состав убираемой культуры
- Силосопровод обеспечивает надежную передачу растительной массы при ширине захвата до 9 м
- Приложение для простого и целенаправленного использования консервантов
- Впрыск воды обеспечивает чистоту потока массы
- ACTISILER 37 с прямым заполнением бака из бака с водой

## CLAAS POWER SYSTEMS.

- Дополнительный второй привод приставки для PICK UP с независимым приводом подборщика
- Система привода JAGUAR работает с высоким КПД
- Двигатели MAN и Mercedes-Benz имеют мощность до 925 л. с. и рабочий объем 24,24 л
- Автоматическое снижение частоты вращения дизельного двигателя до 1200 об/мин обеспечивает экономию топлива
- НОВИНКА: система регулирования давления в шинах колес переднего и заднего мостов

## Комфорт.

- Оператор быстро и легко получает доступ ко всем функциям машины через сенсорный экран CEBIS
- Повышенный комфорт в кабине благодаря микрофону на гибкой стойке, радио DAB+, пневматический шланг для очистки в кабине и многое другое
- Тихая кабина
- Удобное управление избранным непосредственно с помощью рычага CMOTION
- Светодиодные рабочие фары на крыше, в задней части и на силосопроводе обеспечивают хороший обзор
- Комплект инструментов Plus: высококачественный комплект инструментов для технического обслуживания
- Барабан для намотки пневматического шланга длиной 15 м и пневматический пистолет облегчают очистку

## Системы помощи оператору.

- SEMOS AUTO CROP FLOW автоматически останавливает поток массы при критическом числе оборотов двигателя
- SEMIS 1200, спутниковая система рулевого управления для точного следования колее
- SEMOS AUTO PERFORMANCE повышает эффективность и комфорт при движении и снижает расход топлива
- Три различные системы рулевого управления снимают нагрузку с оператора и позволяют работать с высокой точностью
- Динамическое рулевое управление повышает комфорт вождения при развороте
- AUTO FILL и OPTI FILL предотвращают потери при перегрузке растительной массы
- Автоматическая защита от повреждений при транспортировке позволяет переезжать с ORBIS с поля на поле, не выходя из кабины

JAGUAR 900	990	980	970	960	950	940
<b>Кабина</b>						
CEBIS с сенсорным управлением	●	●	●	●	●	●
Кондиционер A/C Matic	●	●	●	●	●	●
Принтер	○	○	○	○	○	○
Комфортабельное сиденье	○	○	○	○	○	○
Поворотное сиденье	○	○	○	○	○	○
Сиденье премиум-класса с вентиляцией и подогревом	○	○	○	○	○	○
Кожаное сиденье с вентиляцией и подогревом	○	○	○	○	○	○
Сиденье инструктора	○	○	○	○	○	○

Интенсивность шума и вибраций		990	980	970	960	950	940
Эквивалентный уровень продолжительного шума с оценкой типа «А», измеренный в различных условиях эксплуатации. Данные в соответствии с ISO 5131	дБ(А)	71 <sup>1</sup>					
Суммарное значение вибрации в соответствии со стандартом EN 1032:2003	м/с <sup>2</sup>	≤ 2,5 <sup>1</sup>					
Эффективное значение в соответствии со стандартом EN 1032:2003	м/с <sup>2</sup>	≤ 0,5 <sup>1</sup>					

## Техническое обслуживание

Централизованная система смазки, бак для смазочного материала объемом 16 л	●	●	●	●	●	●
Освещение для технического обслуживания	○	○	○	○	○	○

## Габариты и вес

Длина в рабочем положении	(мм)	6495	6495	6495	6495	6495	6495
Рабочая высота с удлинителем силосопровода XL	(мм)	6670	6670	6670	6670	6670	6670
Транспортная высота	(мм)	3945	3945	3945	3945	3945	3945
Транспортная высота с удлинителем силосопровода XL	(мм)	3985	3985	3985	3985	3985	3985
Вес без приставки со стандартной комплектацией <sup>2</sup>	(кг)	14150	14150	13550	13300	13300	12900

<sup>1</sup> Подробную информацию о значениях можно найти в соответствующих руководствах по эксплуатации

<sup>2</sup> V-MAX 24, стандартный привод приставки, стандартный поток растительной массы, удлинитель силосопровода M, без задней балластиков, топливный бак и бак для раствора мочевины пустые

JAGUAR 900	990	980	970	960	950	940
<b>Двигатель</b>						
Производитель	MAN	MAN	MAN	Mercedes-Benz	Mercedes-Benz	Mercedes-Benz
Тип	D2862	D2862	D4276	OM 473 LA	OM 473 LA	OM 460 LA
Цилиндры	V12	V12	R6	R6	R6	R6
Объем двигателя	л 24,24	24,24	16,15	15,60	15,60	12,82
Макс. мощность (ECE R 120)	кВт (л. с.) 680 (925)	626 (850)	581 (790)	480 (653)	400 (544)	360 (490)
Раб. частота вращения на максимальной мощности (ECE R 120)	об/мин 1800	1800	1750	1600	1600	1800
Stage IIIA (Tier 3)	●	●	●	●	●	●
Топливный бак (серийная комплектация) + дополнительный бак (опция)	л 1100 + 400	1100 + 400	1100 + 400	1100 + 400	1100 + 400	1100 + 400
Может работать на HVO	●	●	●	●	●	–
Замер расхода топлива	○	○	○	○	○	○

#### Шасси

Привод ходовой части, 2-ступенчатая трансмиссия OVERDRIVE, автоматическая (гидростатическая)	●	●	●	●	●	●
Система регулирования давления в шинах ведущего и управляемого мостов	○	○	○	○	○	○
Блокировка дифференциала	○	○	○	○	○	○
Управляемый мост, стандарт	○	○	○	○	○	○
Управляемый мост POWER TRAC с гидроприводом	○	○	○	○	○	○
Водяной бак/бак для консерванта, объем 375 л	●	●	●	●	●	●
Система концентрата, ACTISILER 37, объем 37 л	○	○	○	○	○	○

#### Приставки

ORBIS 900/750/600 SD/600/450, Ширина захвата 8,93/7,45/6,04/6,01/4,48 м	○ ORBIS 900/750/600	○ ORBIS 900/750/600	○ ORBIS 900/750/600	○ ORBIS 900/750/600	○ ORBIS 900/750/600	○ ORBIS 750/600/450
PICK UP 380/300, Ширина захвата 3,60/2,62 м	○	○	○	○	○	○
DIRECT DISC 600 P/500 P, Ширина захвата 5,96/5,13 м	○	○	○	○	○	○
DIRECT DISC 600/500, Ширина захвата 5,96/5,13 м	○	○	○	○	○	○

#### Привод приставки

Механический привод приставки	●	●	●	●	●	●
Привод приставки с регулируемым числом оборотов	○	○	○	○	○	○
Привод приставки с разветвленным потоком мощности для DIRECT DISC и початкоотделителей	○	○	○	○	○	○
Привод приставки, регулируемый и подборщик PICK UP, регулируемый	○	○	○	○	○	○

#### Подборщик

Ширина 730 мм	●	●	●	●	●	●
Подающие и подпрессовывающие вальцы, 4 шт.	●	●	●	●	●	●
Гидравлическая система предварительного прессования	●	●	●	●	●	●
Регулировка длины измельчения COMFORT CUT, бесступенчатая	●	●	●	●	●	●

#### Ножевой барабан

Ширина 750 мм	●	●	●	●	●	●
Диаметр 630 мм	●	●	●	●	●	●

● В серийной комплектации ○ Опция □ Доступно – Недоступно

JAGUAR 900	990	980	970	960	950	940
<b>Комплект ножей V-MAX и V-FLEX</b>						
V20 (2 × 10), длина резки 5—26,5 мм	○	○	○	○	○	○
V24 (2 × 12), длина резки 4—22 мм	○	○	○	○	○	○
V28 (2 × 14), длина резки 4—18,5 мм	○	○	○	○	○	○
V36 (2 × 18), длина резки 3,5—14,5 мм	○	○	○	○	○	○
V42 (2 × 21), длина резки 3,5—12,5 мм, только для V-MAX	○	○	○	–	–	–
Удобная заточка ножей и настройка противорежущей пластины в автоматическом режиме с сиденья оператора	●	●	●	●	●	●

#### MULTI CROP CRACKER

MCC CLASSIC M, диаметр 196 мм	–	–	–	○	●	●
MCC CLASSIC L, диаметр 250 мм	●	●	●	●	○	○
MCC MAX, диаметр 265 мм	○	○	○	○	○	○
MCC SHREDLAGE® L, диаметр 250 мм	○	○	○	○	○	○

#### Ускоритель выброса

Ширина 680 мм	●	●	●	●	●	●
Диаметр 540 мм	●	●	●	●	●	●
Регулировка зазора, 2—10 мм	○	○	○	○	○	○

#### Силосопровод

Противонаездное устройство	●	●	●	●	●	●
Угол поворота 210°	●	●	●	●	●	●
Угол поворота с OPTI FILL/AUTO FILL, 225°	○	○	○	○	○	○

#### Системы помощи оператору

AUTO PILOT, Датчик по центру (кукуруза)	○	○	○	○	○	○
CAM PILOT, управление движением по валку (трава)	○	○	○	○	○	○
GPS PILOT	○	○	○	○	○	○
Динамическое рулевое управление	○	○	○	○	○	○
STOP ROCK	○	○	○	○	○	○
QUANTIMETER	○	○	○	○	○	○
Автоматическая регулировка длины резки	○	○	○	○	○	○
OPTI FILL — оптимизированное управление силосопроводом	○	○	○	○	○	○
AUTO FILL — автоматическое заполнение транспортного средства	○	○	○	○	○	○
NUTRIMETER для определения содержания сухой массы и состава	○	○	○	○	○	○
DYNAMIC POWER	○	○	○	○	○	–
CRUISE PILOT	●	●	●	●	●	●
CEMOS AUTO PERFORMANCE	○	○	○	○	○	–
Лицензия Machine connect — 5 лет	●	●	●	●	●	●
Управление рабочими заданиями	○	○	○	○	○	○
Картирование урожайности	○	○	○	○	○	○
CLAAS connect: приложение для расчета нормы консервантов	●	●	●	●	●	●
CLAAS connect: приложение для анализа интенсивности обработки зерна	○	○	○	○	○	○

Компания CLAAS постоянно прилагает усилия к тому, чтобы вся ее продукция соответствовала практическим требованиям, и поэтому мы оставляем за собой право на внесение изменений. Приведенные в настоящем проспекте данные и иллюстрации являются ориентировочными и могут содержать информацию о специальном оборудовании, не входящем в стандартный объем поставки. По вопросам технического оснащения просим обращаться к вашему региональному дилеру от компании CLAAS (прайс-лист). На некоторых фотографиях оборудование частично представлено без защитных устройств с целью более наглядной демонстрации принципа его работы. Снимать защитные устройства самовольно категорически запрещено во избежание причинения вреда жизни и здоровью. Более подробная информация представлена в инструкции по эксплуатации. Все технические характеристики двигателей относятся только к Директиве ЕС по нормам токсичности ОГ: Stage. Упоминание стандарта Tier служит исключительно для информации и улучшения понимания. Это не предполагает разрешение для регионов, в которых регулирование норм токсичности ОГ осуществляется в соответствии со стандартом Tier.

● В серийной комплектации ○ Опция □ Доступно – Недоступно

# Растем вместе.

Все, что мы делаем, предназначено в первую очередь для вас, наших клиентов. Мы знаем, с какими проблемами вы сталкиваетесь изо дня в день, и вместе разрабатываем сельскохозяйственную технику для вашего успешного и экологически рационального бизнеса сейчас и в будущем. Наши цифровые решения упрощают сложные процессы и облегчают вашу работу. Мы хотим помочь вам стать лучшими в своей области.



CLAAS KGaA mbH  
Mühlenwinkel 1  
33428 Harsewinkel  
Deutschland  
Tel. +49 5247 12-0  
claas.com