



Picadoras

**JAGUAR**

990 / 980 / 970 / 960 / 950 / 940

**CLAAS**

# La JAGUAR. El secreto de su éxito.

## Unstoppable: Realizando mejoras donde tienen mayor impacto.

La JAGUAR le ofrece bajos costes operativos. Sus puntos fuertes son un consumo ahorrativo de combustible, los múltiples sistemas de asistencia al operario, la excelente calidad de forraje y la alta fiabilidad. Una inversión que vale la pena.



### Caudal.

Cabezales, flujo de material y el motor montado transversalmente están interadaptados de forma óptima. El extraordinario concepto hace posible un enorme caudal de procesamiento. El éxito de más de 50 años de experiencia.

### Calidad del material picado.

El nuevo tambor de cuchillas V-FLEX, el tambor V-MAX y V-CLASSIC ofrecen una calidad de corte exacta. El concepto MULTI CROP CRACKER aporta un óptimo acondicionado del grano. Con CLAAS connect es posible, a continuación, un análisis de la calidad del material picado en un tiempo mínimo.

### Eficiencia.

Innovadores sistemas de asistencia, como CEMOS AUTO PERFORMANCE, mejoran la eficiencia y, también, un sistema de transmisión inteligente. Junto con mayores anchuras de trabajo, se incrementa así perceptiblemente la rentabilidad.

### Confort.

La espaciosa y muy silenciosa cabina JAGUAR ofrece una descarga máxima del operario. Con CEBIS, siempre tiene todo a la vista – una auténtica ventaja durante largas jornadas de trabajo.

Imparable	2
Equipamiento GREEN EYE	4
Cabezales	6
Alimentación	8
Accionamiento del cabezal	10
Alimentación y compactación previa	12
Tambor de cuchillas V-FLEX	14
Tambor de cuchillas V-MAX	16
MULTI CROP CRACKER	18
SHREDLAGE®	20
Análisis del acondicionado de grano	22
Descarga	24
Calidad de ensilado	26
Adaptador	30
CLAAS POWER SYSTEMS	32
Concepto de transmisión	34
Motores	36
Concepto de chasis	38
Cabina y Confort	42
Manejo	44
Cabina confort	46
Sistemas de asistencia al operario	50
CEMOS AUTO PERFORMANCE	52
Sistemas de guiado	54
AUTO FILL	58
CLAAS connect	60
CLAAS NUTRIMETER	62
Medición del rendimiento	64
Mantenimiento y servicio	66
Concepto de mantenimiento	68
Instalación hidráulica y eléctrica	70
PREMIUM LINE	72
Tecnología en detalle	74
CLAAS Service & Parts	76
Argumentos	78
Datos técnicos	79

Realiza su trabajo en todos los campos.  
La serie CLAAS JAGUAR 900.



Configure de forma individual su  
JAGUAR 900 GREEN EYE – ¡y comience  
la nueva campaña!  
[www.claas.com](http://www.claas.com)



Descubra el exclusivo paquete de equipamiento GREEN EYE con diseño específico para la serie JAGUAR 900. Desarrollada para un caudal máximo, una óptima calidad de material picado, nuestro mejor confort para el operario y una gran eficiencia.

### Nuestro exclusivo



Equipamiento pleno de la cabina

### Paquete de equipamiento GREEN EYE



Tambor de cuchillas V-FLEX



Flujo de material PREMIUM LINE con contracuchilla



Accionamiento variable del cabezal

# El mejor flujo de material empieza en el cabezal.



**Excepcional.**  
Potencia máxima del motor y anchura máxima de trabajo. Con una anchura de transporte de solo 3 m de una parcela a otra.

## Trabajando en el mundo entero.

Con la exigencia de una producción cada vez mayor, también aumentan las expectativas frente a la picadora. Una limpia recogida del forraje, técnica robusta y versatilidad son decisivas. Gracias a sus cabezales versátiles, la JAGUAR cosecha hoy los más diversos cultivos en todo el globo terrestre. Los cabezales pueden ser montados y desmontados fácilmente, son accionados por un acople rápido y destacan con una excelente adaptación al suelo.



### PICK UP 380 / 300.

- Dos transmisiones controladas de forma independiente para el sinfín de alimentación y el tambor recogedor, adaptadas automáticamente a la longitud de corte y la velocidad de avance
- Nueva malla de cobertura para evitar pérdidas, la ancha cobertura evita polvo en el campo de visión
- ACTIVE CONTOUR para guiado automático por el suelo
- Sinfín de alimentación de nuevo concepto con vueltas que terminan planas y cuatro palas transportadoras



### DIRECT DISC 600 / 500 y 600 P / 500 P.

- Repartidor de rodillos para un traspaso muy homogéneo del flujo
- Barra de corte MAX CUT para un limpio corte de hierba
- Rodillo de palas para un flujo de material óptimo en cultivos cortos
- Sinfín de alimentación de muy grandes dimensiones para un gran rendimiento de caudal



### ORBIS 900 / 750 / 600 / 600 SD / 450.

- Cabezales de maíz con anchuras de trabajo de 4,5 a 9,0 m
- No hay necesidad de bajarse con la protección automática para el transporte en el ORBIS 900-600
- ORBIS 900-450 con 3 m de anchura de transporte
- AUTO CONTOUR disponible para adaptación automática al suelo y sistema de guiado automático



### Adaptador para ROVIO.

- Conexión rápida y cómoda de cabezales de cosechadora, como, p. ej., cabezales de ordeño de maíz para la cosecha de mazorca de maíz molida
- Rodillo transportador integrado para un flujo de material homogéneo
- Conexión de transmisión a la JAGUAR con acople rápido

# Rinde mucho y consume poco.

## 1 Dos transmisiones del cabezal.

- Transmisión estándar directamente a través del acople rápido. Con régimen de revoluciones constante o variable para una óptima calidad del material picado, con un traspaso del material de cosecha homogéneo adaptado del cabezal a los rodillos de alimentación.
- Opcional: Segunda transmisión adicional con adaptación independiente del régimen de revoluciones del recogedor del PICK UP. Para la más limpia recogida del forraje y un transporte del material de cosecha adaptado al rendimiento.

## 2 Alimentación.

- Compactación previa hidráulica para una excelente calidad del material picado
- Rápido acceso al tambor de cuchillas con QUICK ACCESS

## 3 Tambor de cuchillas V-FLEX y V-MAX.

- Para un gran rendimiento de caudal
- Trabajo flexible y poca necesidad de mantenimiento
- No es necesario un reajuste de las cuchillas

## 4 MULTI CROP CRACKER.

- Para un acondicionado de gran calidad del ensilado de maíz
- Desde un corte extremadamente corto hasta SHREDLAGE® con una longitud de corte de hasta 30 mm

## 5 Aceleración flexible.

- Distancia de separación ajustable desde la cabina



## Un flujo de material rápido, en línea recta, ahorra energía.

El flujo de material optimizado en la JAGUAR incrementa en gran medida su rendimiento de trabajo diario. Sin cambios de dirección, el material de cosecha fluye en línea recta por la totalidad de la máquina. De estación a estación es cada vez más rápido, centrándose cada vez más con la colocación en V de las cuchillas y las palas aceleradoras. Esto no solo hace que la máquina tenga una gran seguridad operativa, sino que también conlleva un caudal máximo con una mínima necesidad de fuerza – con un impresionante ahorro de combustible en l/t.



SHREDLAGE®

# Cada cabezal obtiene un accionamiento a medida.

## Accionamiento del cabezal.

Todos los accionamientos del cabezal están integrados en el tren principal de potencia. Así la transmisión del cabezal, el accionamiento de la alimentación, el régimen de revoluciones del cilindro, el acelerador y el corncracker pueden reaccionar de la misma manera a las variaciones en el régimen de revoluciones. Su ventaja: La longitud de corte se mantiene siempre constante.

- 1 **Transmisión mecánica, apta para todos los cabezales.**
  - Para el uso convencional, sin adaptaciones automáticas de las revoluciones, en condiciones de cosecha homogéneas
  - Accionamiento del eje del tambor de cuchillas puramente mecánico con régimen de revoluciones constante
  - Conectado a través de un embrague de correas con el acople rápido
- 2 **Accionamiento del cabezal con carga variable.**
  - Accionamiento mecánico a través del eje del tambor de cuchillas, con asistencia hidrostática adicional y una máxima transmisión de fuerza con régimen constante
  - Adecuada para la transmisión mecánica directa de DIRECT DISC y cabezal de ordeño de maíz
  - Accionamiento hidráulico con adaptación variable de la velocidad para el PICK UP y ORBIS, retirando la correa de transmisión derecha
  - Adaptación automática y variable del régimen de revoluciones para un flujo de material homogéneo con la mejor calidad del material picado
- 3 **Accionamiento variable del cabezal para cabezales de maíz ORBIS y PICK UP.**
  - Transmisión puramente hidrostática
  - Adaptación individual o automática del régimen de revoluciones en base a la longitud de corte preseleccionada con una baja necesidad de fuerza
- 4 **Dos accionamientos independientes y variables del cabezal.**
  - Accionamiento variable del sinfín de alimentación con el acople rápido con adaptación automática del régimen de revoluciones en base a la longitud de corte y a la velocidad de avance
  - Accionamiento hidráulico para el tambor recogedor con adaptación automática del régimen de revoluciones en base a la velocidad de avance

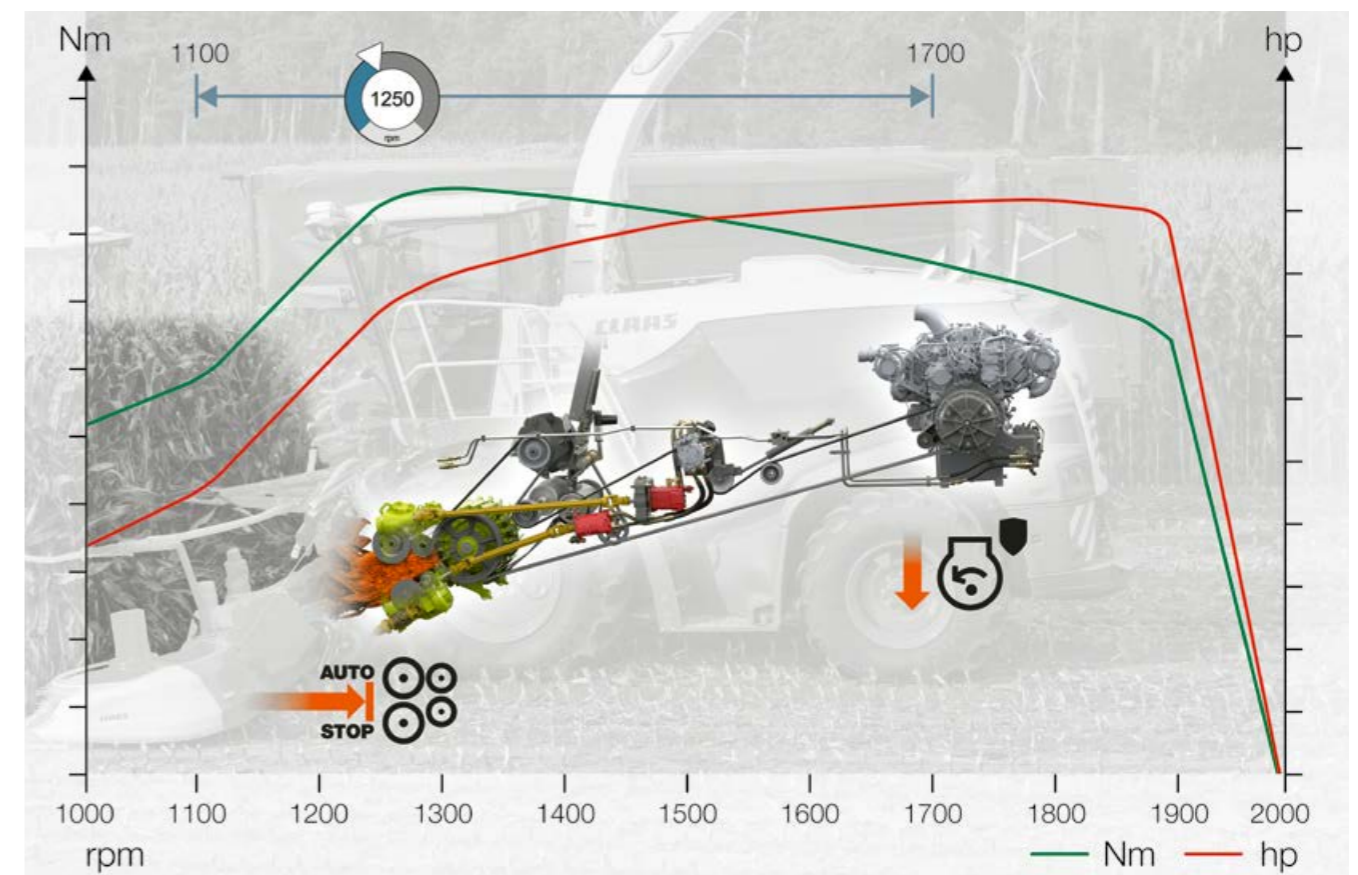

### CEMOS AUTO CROP FLOW.

Con un régimen de revoluciones del motor preajustado, se puede parar automáticamente la entrada de material de cosecha, desconectando la unidad de alimentación y el cabezal. Con ello, se evitan tiempos muertos en condiciones de cosecha críticas.

Con adaptación automática – rendimiento del tambor recogedor y régimen de revoluciones del sinfín de alimentación.

- Flujo de material homogéneo con una producción muy alta y cambiante y diferentes velocidades de cosecha
- Recogida limpia del material de cosecha en todas las condiciones de trabajo

### CEMOS AUTO CROP FLOW.

- Parada automática de la entrada de material de cosecha
- Ajuste individual del régimen de revoluciones mínimo del motor entre 1.100 y 1.700 rpm

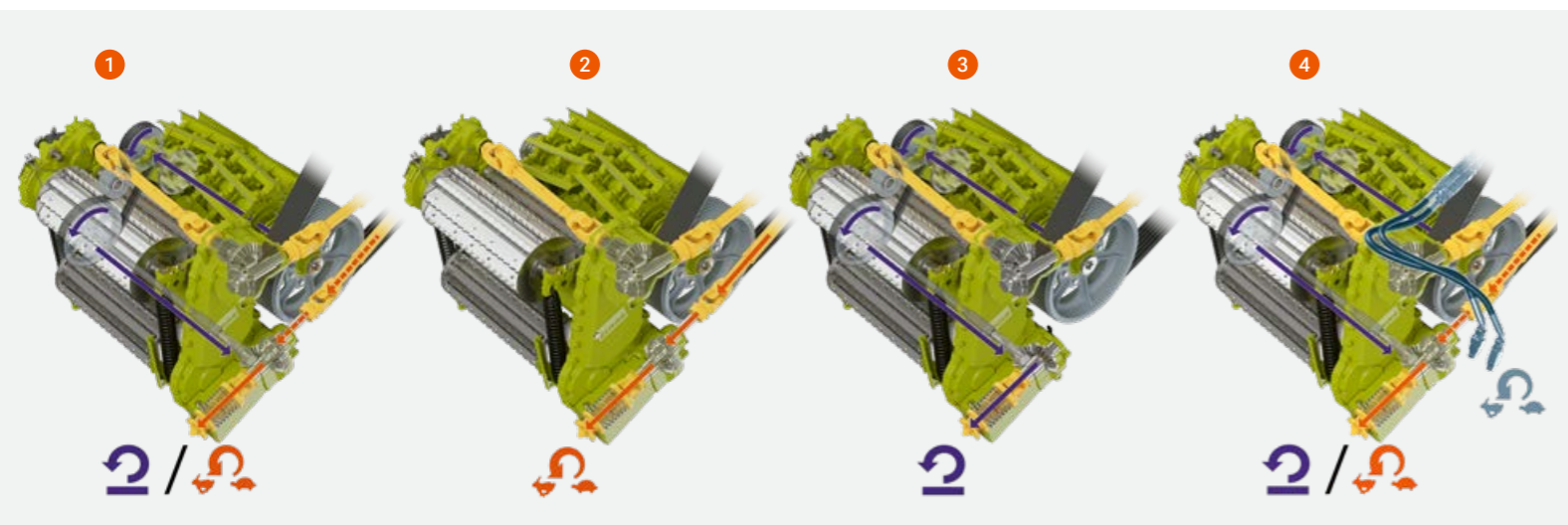

# Un buen forraje requiere bastante presión.

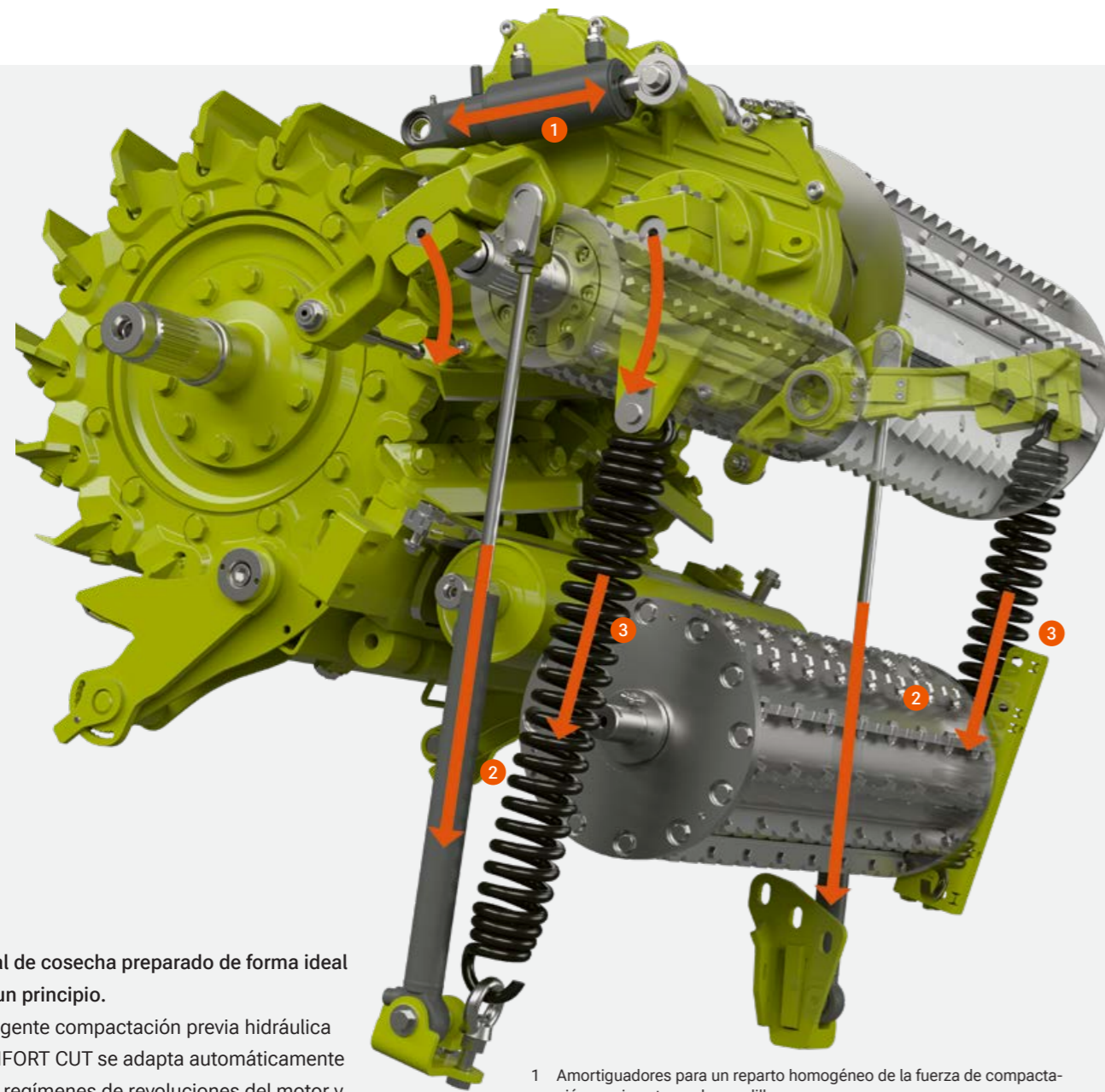

## Material de cosecha preparado de forma ideal desde un principio.

- Inteligente compactación previa hidráulica
- COMFORT CUT se adapta automáticamente a los regímenes de revoluciones del motor y el cilindro
- Ajuste de la longitud de corte dependiendo de la materia seca (opcional)

- 1 Amortiguadores para un reparto homogéneo de la fuerza de compactación previa entre ambos rodillos
- 2 Compactación previa hidráulica para una presión específica de compactación previa del material de cosecha
- 3 Fuerza de muelles de tiro para una perfecta recepción del material de cosecha y compactación previa

## Inteligente compactación previa hidráulica.

Con dos cilindros hidráulicos con acumulador de presión, el rodillo de precompresión superior trasero ejerce presión en el material de cosecha. La fuerza de compactación previa se adapta, gracias a curvas características especiales, automáticamente a diferentes materiales de cosecha y grosores de capa cambiantes en el flujo de material.

También con un pequeño grosor de la capa, el rodillo de precompresión siempre actúa con la misma presión en el paquete de forraje. Logrando con ello una calidad del material picado homogéneamente buena.



## Calidad del material picado siempre constante.

El ajuste automático y continuo de la longitud de corte COMFORT CUT mantiene la longitud de corte siempre constante. Al cambiar el régimen de revoluciones del motor y del cilindro, el accionamiento COMFORT CUT se adapta automáticamente. Usted ajusta cómodamente la longitud de corte en CEBIS. Opcionalmente, puede adaptar la longitud de corte, a través del NUTRIMETER, a la masa seca medida. Así, la JAGUAR genera automáticamente un ensilado perfecto para la compactación en el silo.

- Material de cosecha preparado de forma óptima gracias a la compactación previa, controlada hidráulicamente, para una calidad del material picado homogénea
- Flujo de material muy tranquilo
- Longitud de corte constante, también con un régimen variable de revoluciones del motor
- Con NUTRIMETER es posible un reglaje automático de la longitud de corte en base a la masa seca
- Gran confort de mantenimiento con rodillos de compactación previa regulables hidráulicamente

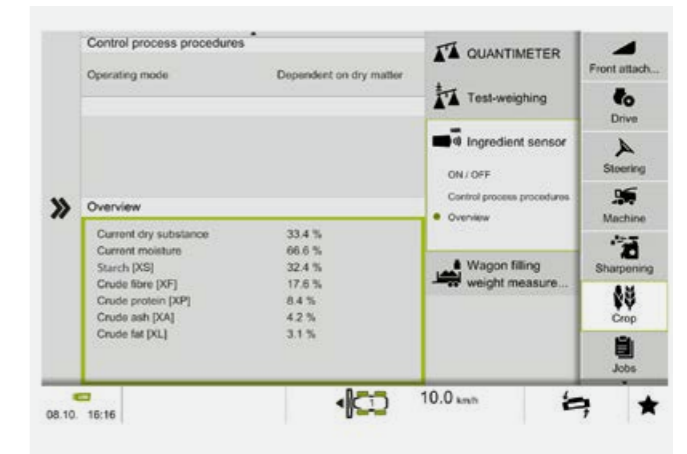

# El maestro de la calidad del material picado. El tambor de cuchillas V-FLEX.

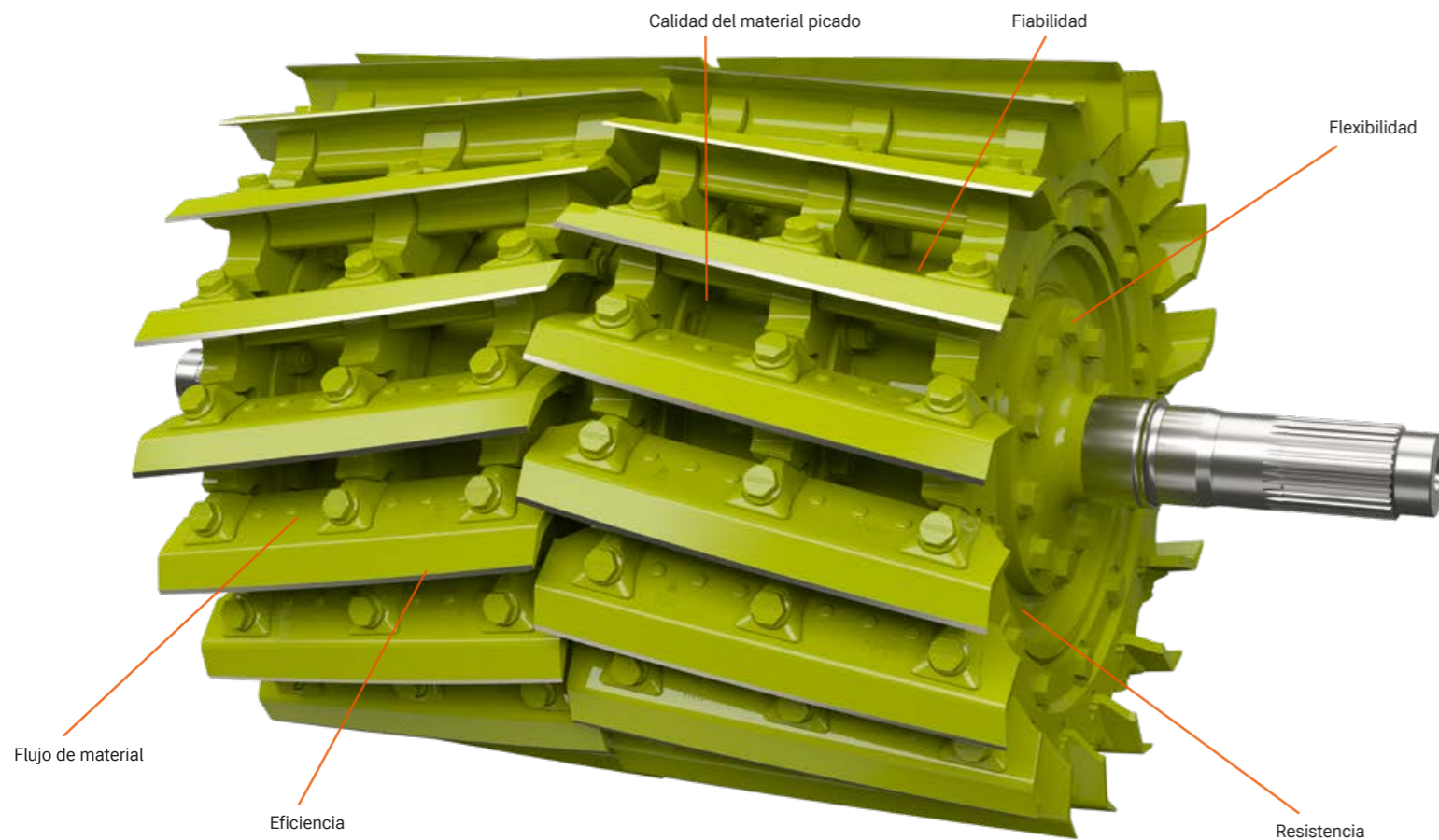

La mayor calidad del material picado, fiabilidad, robustez, flexibilidad, eficiencia y confort – así convence el tambor de cuchillas V-FLEX.

En un cuerpo básico del cilindro se pueden ofrecer todas las cuatro variantes de equipamiento con 36, 28, 24 y 20 cuchillas. La novedad es el uso de semicuchillas: En el caso de una duplicación de la longitud de corte, se encargan de una salida simétrica del material de cosecha y de un flujo de material extremadamente suave en la cosecha de hierba. Con longitudes de corte largas permite, además, el uso con corncracker.

Con el ángulo de cuchillas de 10 grados, el corte se realiza fácilmente, lo que no solo es más eficiente, sino que, sobre todo, conlleva una calidad del material picado muy precisa y homogénea. Las cuchillas están fijadas de forma robusta, en cada caso, con tres tornillos y son, al mismo tiempo, muy fáciles de montar. No es necesario reajustar las cuchillas. Con una capa de desgaste de 23 mm de grosor, las cuchillas V-FLEX están preparadas para una vida extremadamente larga. El gran confort no solo viene dado por el rápido montaje de cuchillas, sino, también, por el nivel de ruidos optimizado en de 3-4 dBA.



Funcionamiento con la totalidad de las cuchillas para longitudes de corte de cortas a medianas.



La mitad del número de cuchillas para una longitud de corte doble al trabajar sin corncracker.



Funcionamiento con un tercio de las cuchillas (solo en V-36) para longitudes de corte muy largas con una colocación simétrica del material de cosecha.



Funcionamiento con la mitad de cuchillas para una longitud de corte doble y una entrega muy tranquila y homogénea del material de cosecha.

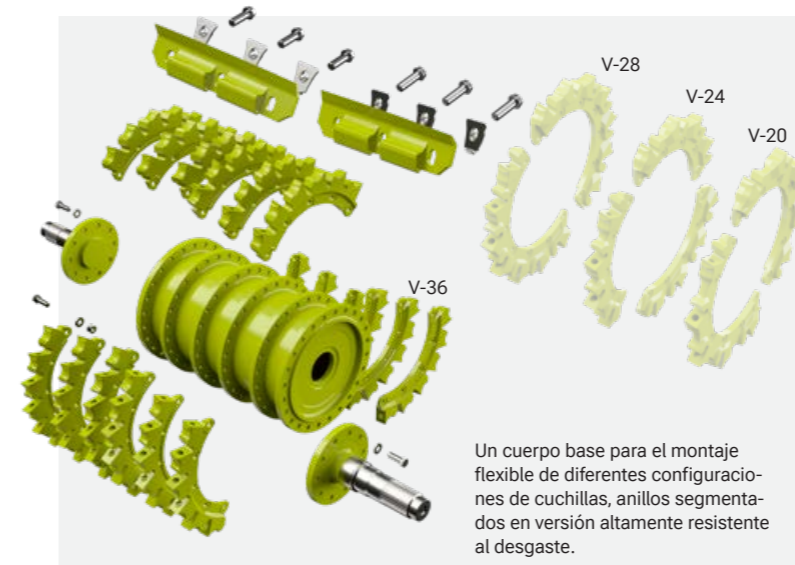

Un cuerpo base para el montaje flexible de diferentes configuraciones de cuchillas, anillos segmentados en versión altamente resistente al desgaste.

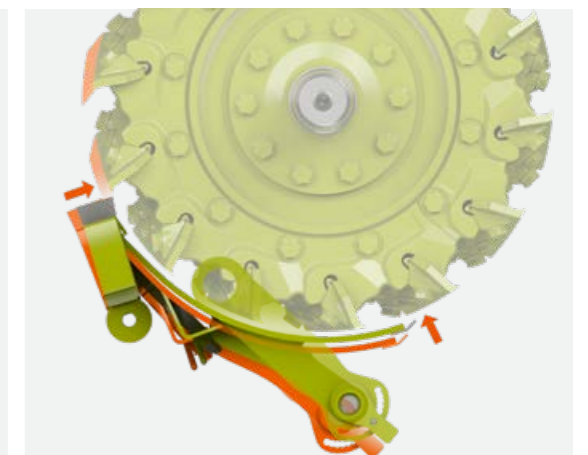

Para una entrega fiable del material de cosecha, el fondo de cilindro es ajustado conjuntamente con la contracuchilla.



Las cuchillas V-FLEX están disponibles como cuchillas universales y cuchillas para maíz.  
- Pala integrada  
- Capa antidesgaste de 23 mm de grosor



Semicuchillas V-FLEX están disponibles a través de CLAAS Service and Parts como cuchillas universales y cuchillas para maíz.

## Longitudes de corte de los tambores de cuchillas.

V-FLEX V-MAX	rpm	mm													
		1/1	1/2	1/3	1	5	10	15	20	25	30	35	40	45	50
V-20	12000	20 (2x10)	-	-	5 - 26,5										
	6000	-	10 (2x5)	-	10 - 53										
V-24	14400	24 (2x12)	-	-	4 - 22										
	7200	-	12 (2x6)	-	8 - 44										
V-28	16800	28 (2x14)	-	-	4 - 18,5										
	8400	-	14 (2x7)	-	8 - 37										
V-36	21600	36 (2x18)	-	-	3,5 - 14,5										
	10800	-	18 (2x9)	-	7 - 29										
V-42*	25200	42 (2x21)	-	-	3,5 - 12,5										
	8400	-	-	14 (2x7)	8 - 37										



## Fiabilidad.

"Picamos para 110 explotaciones de ganado vacuno, con lo que la fiabilidad y la flexibilidad realmente se rentabilizan a tope. Excelente es también el mayor recubrimiento anti-desgaste de las cuchillas, esto incrementa en gran medida la vida útil."

Contratista agrícola Danell Brothers, EE.UU., California

\* Solo disponible para tambor de cuchillas V-MAX

# Afilado de cuchillas solo cuando es necesario.



### CEMOS AUTO KNIFE CONDITION.

Controla permanentemente el estado de cuchillas durante el picado.

El sistema le recomienda el momento óptimo y la cantidad necesaria de ciclos de afilado para volver a obtener el afilado pleno de las cuchillas. Primero, el operario ajusta el estado de cuchillas deseado y el intervalo de afilado adecuado para las condiciones de cosecha. En CEBIS es continuamente informado sobre el estado de afilado actual.

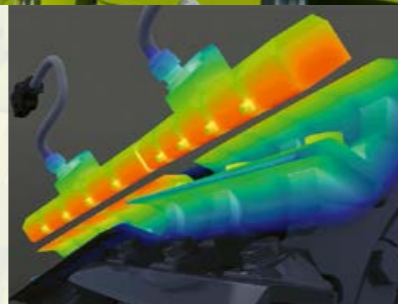

Reconocimiento del estado de cuchillas a través de la inducción del campo magnético

### Ventajas:

- Calidad de picado constantemente alta
- Mayor caudal
- Consumo de combustible reducido
- Óptimo aprovechamiento de las cuchillas
- Mapa georeferenciado del estado de cuchillas en CLAAS connect

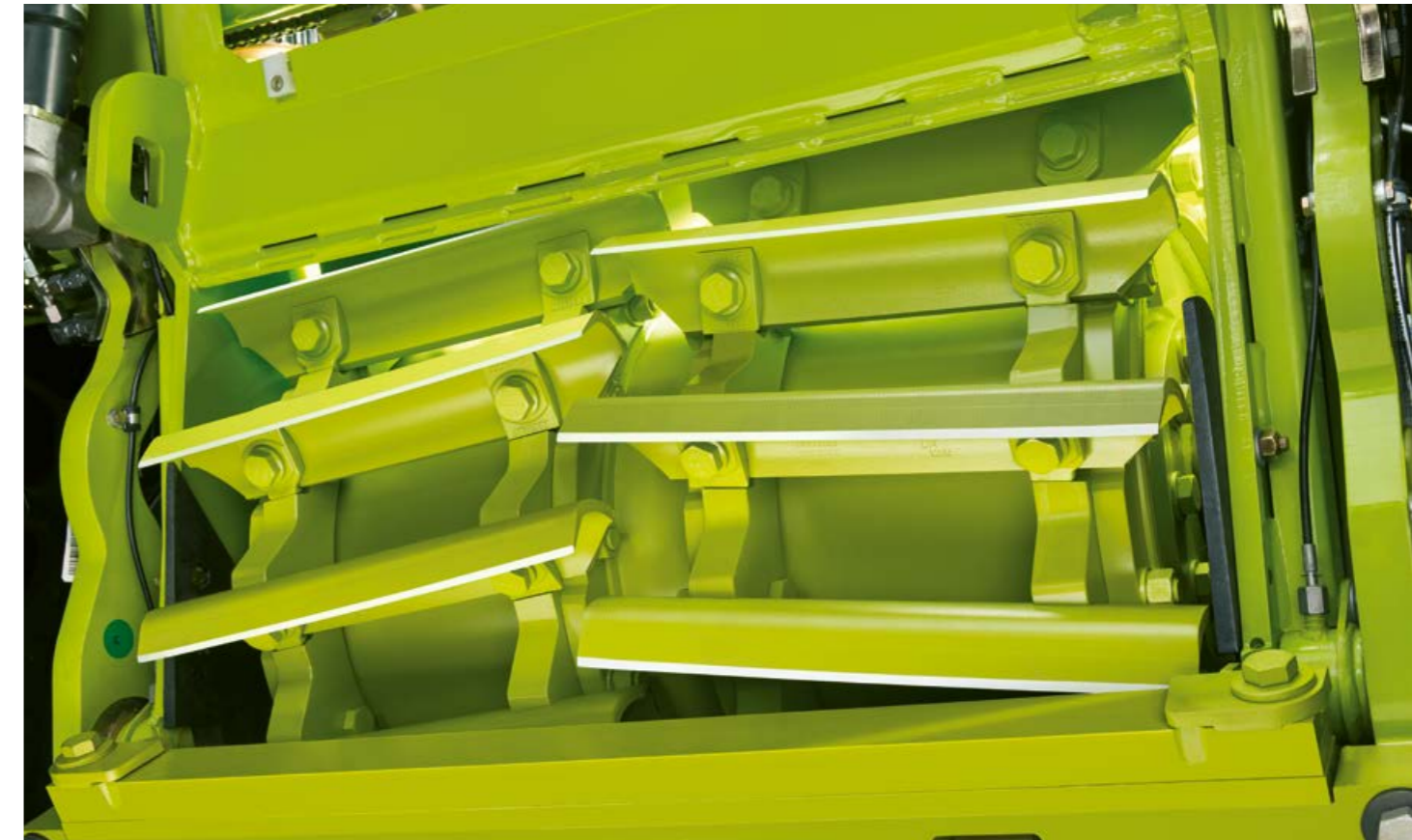
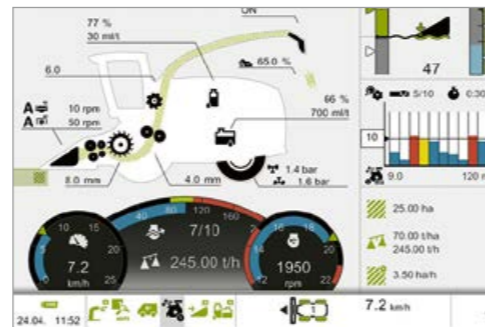

## Tambor de cuchillas V-MAX.

El tambor de cuchillas V-MAX, disponible con 42, 36, 28, 24 o 20 cuchillas está perfectamente adaptado a sus requisitos. Con 42 cuchillas y una frecuencia de corte incrementada a 25.200 cortes por minuto, el tambor de cuchillas V-MAX 42 ofrece un caudal especialmente potente.

Aprovechando al máximo la potencia de motor, proporciona una longitud de corte precisa con pequeñas longitudes de picado cortas de 3,5 a 12,5 mm. Para cortes más largos se puede reducir la cantidad de cuchillas a un tercio. V-MAX 42 está disponible opcionalmente para la JAGUAR 990, 980 y 970.

### Calidad del material picado y eficiencia plenamente controladas.

- CEMOS AUTO KNIFE CONDITION para un control permanente del afilado de las cuchillas
- Preciso ajuste de la contracuchilla y visualización exacta del estado restante de las cuchillas
- Fijación hidráulica de la contracuchilla para un rápido ajuste y una distancia de separación fiable con respecto a las cuchillas

- Rendimiento maestro: Afilado y ajuste exactos de la contracuchilla en solo un minuto.
- Fondo del cilindro con reajuste automático para una entrega homogénea de material en todas las condiciones de cosecha
- Protección segura contra suciedad y ruidos
- Manejo sencillo y confortable

### Pleno rendimiento. Muchos cortes.

- Tambor de cuchillas V-MAX 42 para un máximo rendimiento de caudal con cortas longitudes de corte
- Gran estabilidad debido a que las fuerzas de corte son asumidas directamente por las estrellas del cilindro
- Fácil montaje: Solo dos tornillos por cuchilla, no es necesario un ajuste ni reajuste



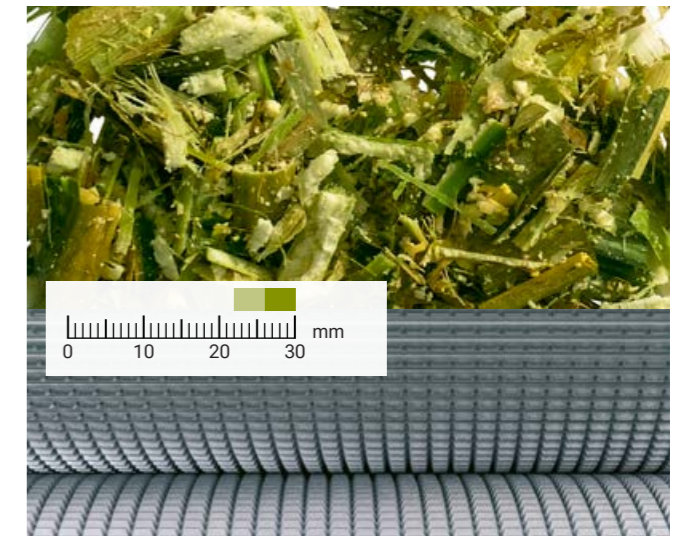
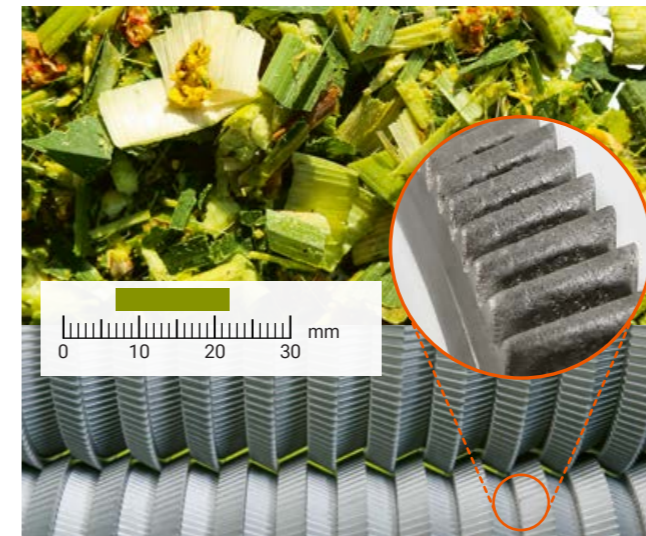
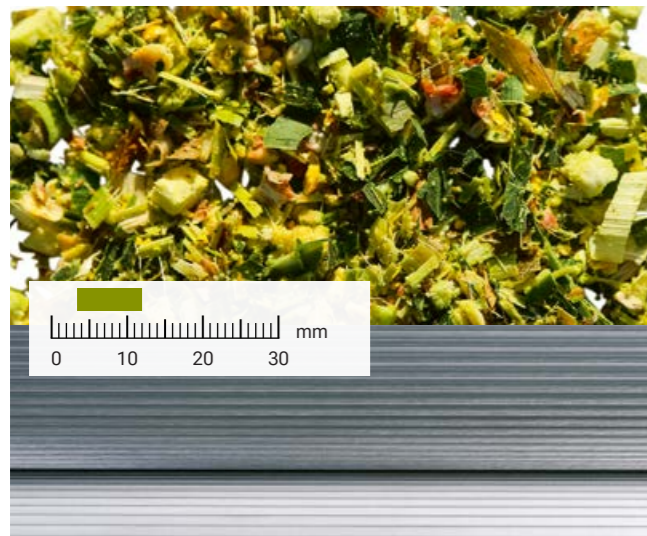

## MCC CLASSIC.

El MCC CLASSIC convencional está equipado con el acreditado perfil de dientes de sierra y trabaja de serie con una diferencia del régimen de revoluciones del 40 %. Usted puede sacarle provecho a este sistema cuando cosecha maíz corto para plantas de biogás o ensilado para ganado vacuno y el engorde de ganado. El grado deseado del acondicionamiento de grano puede ser incrementado adaptando el régimen de revoluciones diferencial.

NUEVO: Para un óptimo acondicionamiento de materiales de cosecha con grano fino, como sorgo, CLAAS ofrece rodillos con un dentado muy fino a través de CLAAS Service and Parts.

## MCC MAX – cuatro veces fuerte.

- 1 Máxima vida útil con una gran protección antidesgaste con recubrimiento Busa®CLAD
- 2 Máximo acondicionamiento del grano con diferencia del régimen de revoluciones del 40 %
- 3 Máximo rendimiento de caudal posible con la JAGUAR 990 de hasta 925 CV
- 4 Máxima flexibilidad para las más diversas expectativas

### 3.160 hectáreas en tres cosechas de maíz.

El contratista agrícola Meyer, de Meppen-Apeldorn, trabajará con el MCC MAX en una cuarta cosecha adicional de maíz.

## MCC MAX.

En los rodillos MCC MAX están perfilados 30 segmentos anulares en forma de dientes de sierra. Su colocación y la geometría especial de los segmentos anulares hacen que el material picado no solo sea trabajado por fricción y aplastamiento, sino también por fuerzas de corte y cizallamiento. Esto abre de forma más intensiva los granos de maíz y las fibras del material de los tallos.

En comparación con los corncracker convencionales, la gama de usos del MCC MAX cubre un rango muy superior en relación con la longitud de corte y la masa seca. Al mismo tiempo, el resultado del acondicionamiento es de muy alta calidad. El acondicionamiento del forraje cumple los más diversos requisitos, sin que se tenga que adaptar el equipamiento de la máquina.

## MCC SHREDLAGE®.

La tecnología originaria de los EE.UU. es utilizada en muchas explotaciones del mundo entero para un rango extremo de longitudes de picado de 26 a 30 mm.

Los rodillos tienen un perfil de dientes de sierra con una ranura en espiral adicional y de marcha contrapuesta, con una diferencia del régimen de revoluciones del 50 %. Con ello, el MCC SHREDLAGE® es capaz de raspar completamente los granos de maíz, trocear completamente los trozos de mazorca y abrir bien las fibras del material de hojas. Además, la ranura espiral ejerce un efecto transversal en el material de tallos, raspando su cáscara. Al mismo tiempo, la zona blanda interior es dividida a lo largo. El ensilado SHREDLAGE® se puede compactar muy bien, debido a que el material se traba durante el almacenamiento y tiene una dilatación mínima.

Principios de actuación del MULTI CROP CRACKER	MCC M CLASSIC (recomendado < 585 PS)	MCC L CLASSIC (recomendado > 585 PS)
Cantidad de dientes por rodillo y diámetro para la recepción del material de cosecha y el tamaño de grano	80 / 100 con 196 mm Ø para maíz grueso	100 / 125 con 250 mm Ø para maíz grueso
	100 / 100 con 196 mm Ø para maíz fino	125 / 125 con 250 mm Ø para maíz fino
	125 / 125 con 196 mm Ø para ensilado integral de plantas / mazorca de maíz molida	150 / 150 con 250 mm Ø para ensilado integral de plantas / mazorca de maíz molida
	–	125 / 190 con 250 mm Ø para sorgo (húmedo)*
	–	190 / 190 con 250 mm Ø para sorgo (seco)*
Diferencia del régimen de revoluciones de los rodillos para el efecto de fricción	30 % de fábrica	40 % de fábrica
Distancia de separación ajustable de los rodillos del cracker	o	o
Segmentos anulares entrelazados para efecto de corte	–	–
Dentado oblicuo de los segmentos anulares para el efecto de cizallamiento	–	–
Ranura espiral contrapuesta para el efecto de pelado	–	–

\* Solo disponible a través de CLAAS Service and Parts

o opcional – no disponible

MCC MAX	MCC SHREDLAGE®
120 / 130 con 245 / 265 mm Ø	95 / 120 con 196 mm Ø
–	110 / 145 con 250 mm Ø
–	–
–	–
40 % de fábrica	50 % de fábrica
o	o
o	–
o	–
–	o

o opcional – no disponible



**La calidad SHREDLAGE® empieza en la cosecha de forraje.**

La abertura intensiva del material incrementa la superficie del material de cosecha. Esto conlleva una fermentación bacteriana mucho mejor durante el ensilaje y, sobre todo, durante la digestión en el rumen.

Pruebas realizadas en la universidad de Madison, Wisconsin, EE.UU., han demostrado que SHREDLAGE® incrementa en gran medida el efecto estructural del ensilado de maíz, mejorando al mismo tiempo la disponibilidad del almidón contenido. Además, la estructura del ensilado, amena para el rumen, tiene un efecto positivo en la salud del ganado.

**SHREDLAGE® también para ganado de engorde.**

Los efectos de la alimentación con SHREDLAGE® para el ganado bovino no habían sido prácticamente estudiados hasta ahora. Por ello, la Escuela Superior Técnica de Osna-brück, Alemania, ha realizado, por primera vez, un estudio de alimentación con 72 toros Simmental. La alimentación con SHREDLAGE® influye positivamente en el valor del peso de canal. Con una mayor carnosidad, se logra una mejor clase de comercialización y una clase de grasa significativamente menor.



Además de una mejor salud de los animales, SHREDLAGE® le ofrece muchas ventajas adicionales. Con la óptima digestión del almidón, puede reducir el uso de pienso compuesto. También se puede limitar o incluso eliminar la adición de componentes estructurales como paja.

**La distancia de separación correcta ahorra costes.**

La distancia de separación entre los rodillos decide sobre la intensidad del acondicionado del material picado. Aquí es válido lo siguiente: Solo tan intensivo como sea necesario. Cuanto menor es la distancia de separación, de forma más intensiva es acondicionado el material de cosecha y mayor es la necesidad de energía de su JAGUAR. Debe calcular con unos mayores costes de producción.

**MULTI CROP CRACKER para el forraje más fino.**

- Para un gran caudal con el mejor acondicionado
- Construcción robusta con unidades de rodamiento de grandes dimensiones y una carcasa hermética
- Con correas exentas de mantenimiento, tensadas hidráulicamente de forma constante para un máximo traspaso de la fuerza
- Buen acceso para el mantenimiento o la sustitución de los rodillos

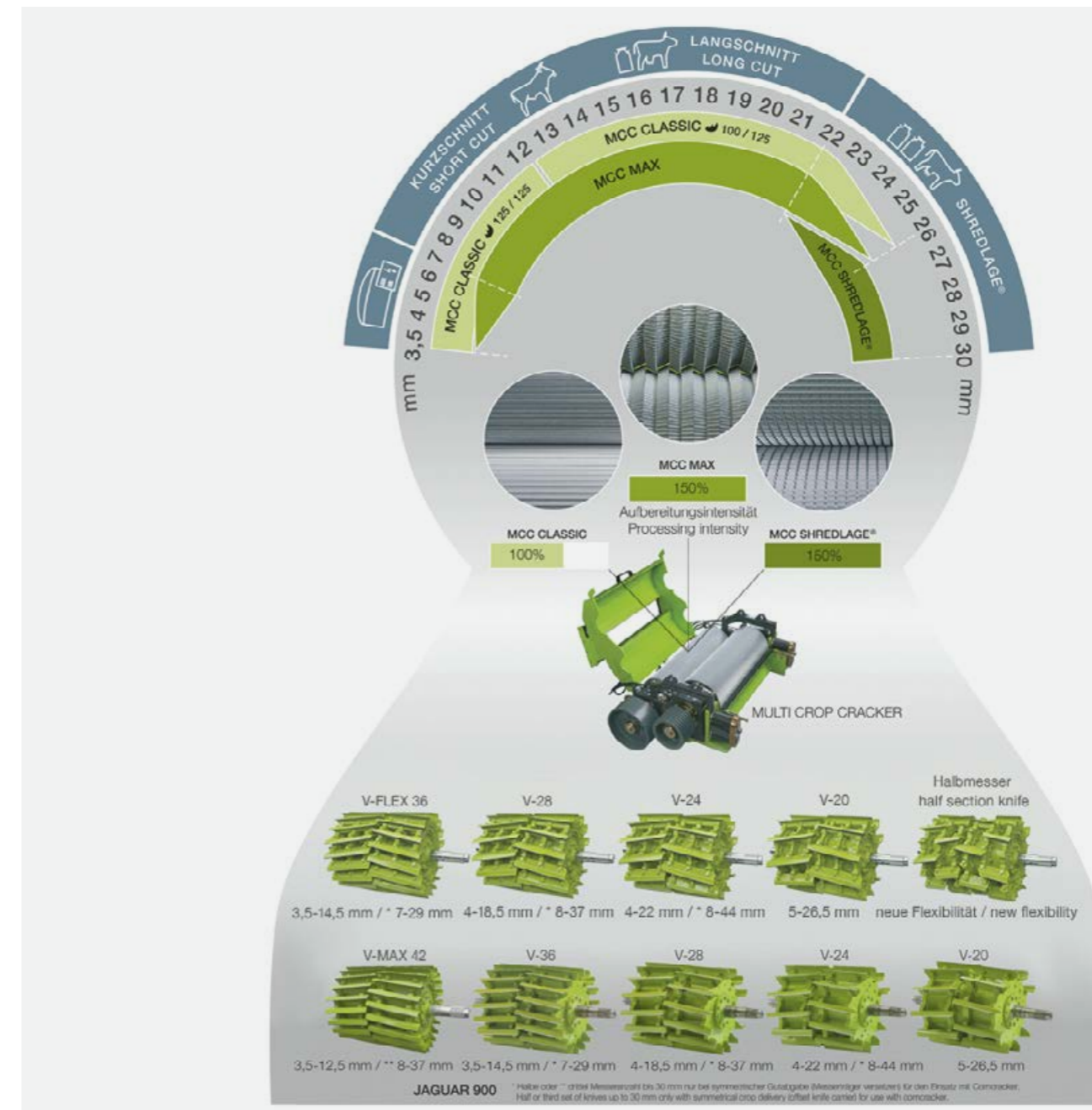

# CLAAS connect analiza el grado de acondicionado del grano.



Tabla de análisis A4

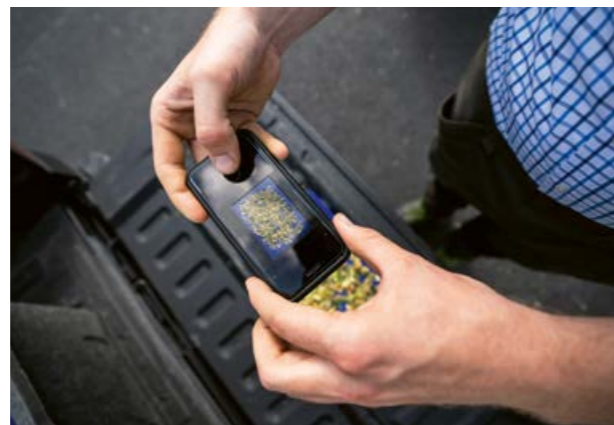

Toma de prueba individual

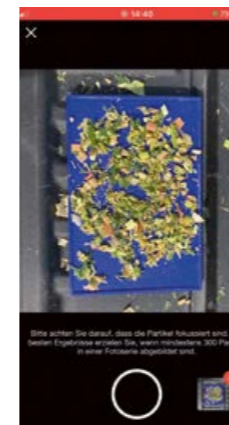

Recogida de prueba individual



## NUEVO: El laboratorio en el bolsillo.

Con la ayuda del análisis del acondicionado de grano y un teléfono móvil, agricultores y contratistas pueden comprobar la calidad del acondicionado del grano en el ensilado de maíz picado. Con ello, es fácilmente posible valorar la calidad del acondicionado de maíz en grano ya durante la cosecha. Así se puede prescindir de un análisis de laboratorio, el cual suele durar su tiempo y no ofrece una gran precisión.

Los resultados de las pruebas lo demuestran: El análisis directo del acondicionado del grano CLAAS ofrece una exactitud comparable a las pruebas de laboratorio. Su ventaja viene dada de que usted obtiene inmediatamente el valor CSPS analizado (Corn Silage Processing Score, grado de procesamiento del ensilado de grano), valorando con ello la calidad del acondicionado de los granos de maíz y pudiendo optimizar en caso dado el ajuste de la JAGUAR. También se dispone de la documentación de los valores.

Para determinar el valor CSPS, el usuario toma en un primer paso una prueba de un litro. A partir de ella, separa posteriormente, como mínimo, entre cinco y diez pruebas más pequeñas para fotografiarlas con la aplicación CLAAS connect en el teléfono móvil.

Para las fotografías, cada prueba es colocada suelta en una bandeja azul con un tamaño similar a DIN A4. Este paso intermedio es necesario para que los algoritmos de valoración de imágenes sean capaces de reconocer y cuantificar los componentes de grano en la prueba en base al contraste y al tamaño de referencia de la bandeja.

Tras transferir las imágenes al servidor central, el usuario obtiene el valor CSPS en un tiempo mínimo, directamente en su teléfono móvil. Para la calibración del software de valoración dirigido por IA, fue analizado un gran número de pruebas de referencia en laboratorios oficialmente autorizados. El análisis de acondicionado del grano es una aplicación basada en IA en CLAAS connect y permite determinar muy rápidamente el acondicionado del grano en maíz.

# Recoja su material de cosecha de forma rápida y segura.

## Ahorrar fuerza al acelerar.

En JAGUAR, el acelerador está colocado en una posición ideal. El material picado es girado y centrado a través de las palas de tiro en forma de V. Esto reduce la necesidad de fuerza y el desgaste en la pared lateral.

## Incrementar cómodamente el rendimiento de tiro.

En materiales de cosecha pesados puede incrementar hidráulicamente la distancia de separación entre el acelerador y la pared trasera en hasta 10 mm. Esto reduce nuevamente la necesidad de fuerza. Cuando, por ejemplo, hierba muy seca o el inicio del picado en una superficie exige un gran rendimiento de tiro, se puede reducir la distancia de separación de forma extrema. Usted puede realizar este ajuste cómodamente en CEBIS, incluso durante el avance, y automatizarlo en el modo de inicio del picado.

Para trabajos de mantenimiento, como la renovación de piezas de desgaste, se puede desmontar el acelerador posterior de forma rápida y sencilla. Dos técnicos cualificados necesitan para ello aproximadamente una hora.

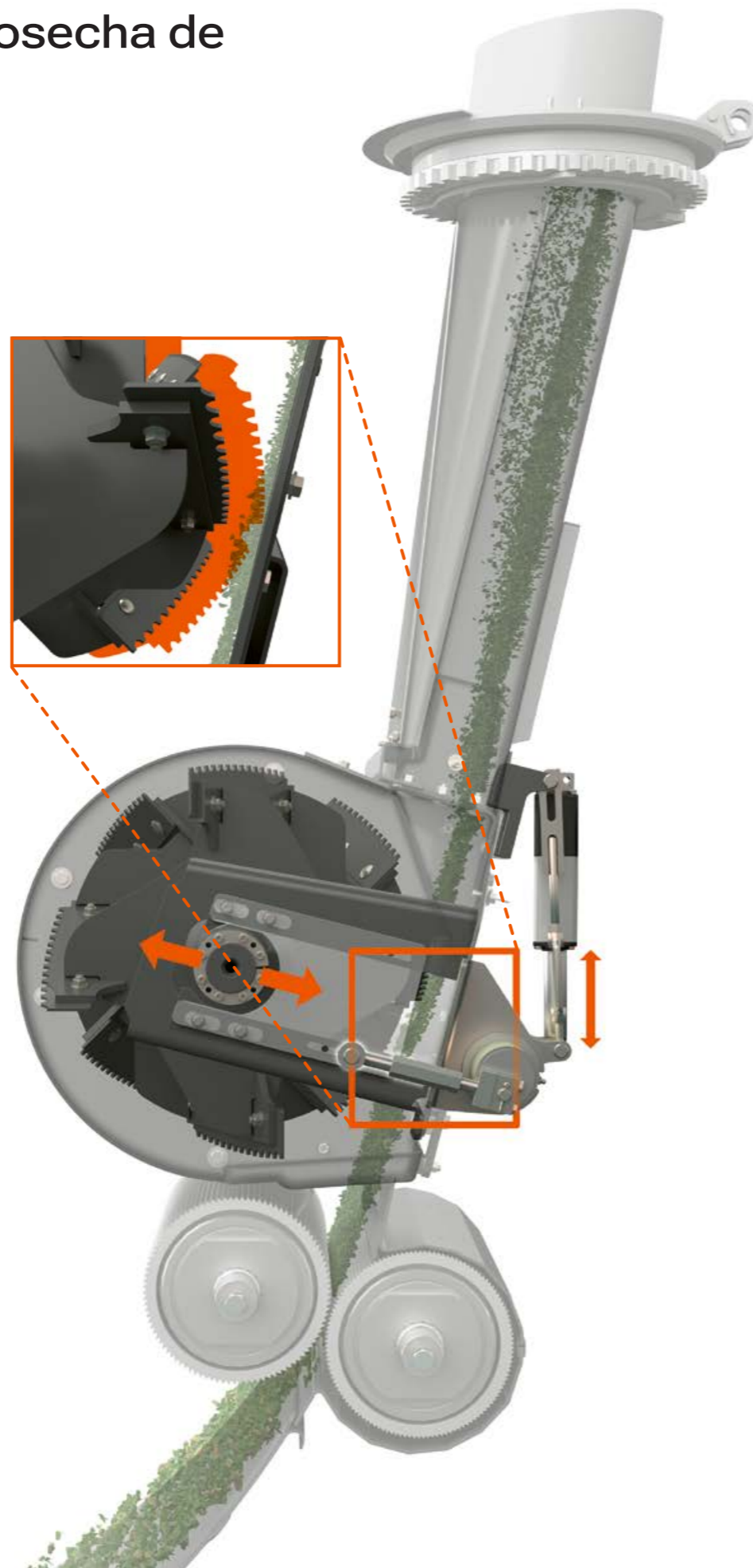

Sencillo desmontaje y montaje del acelerador

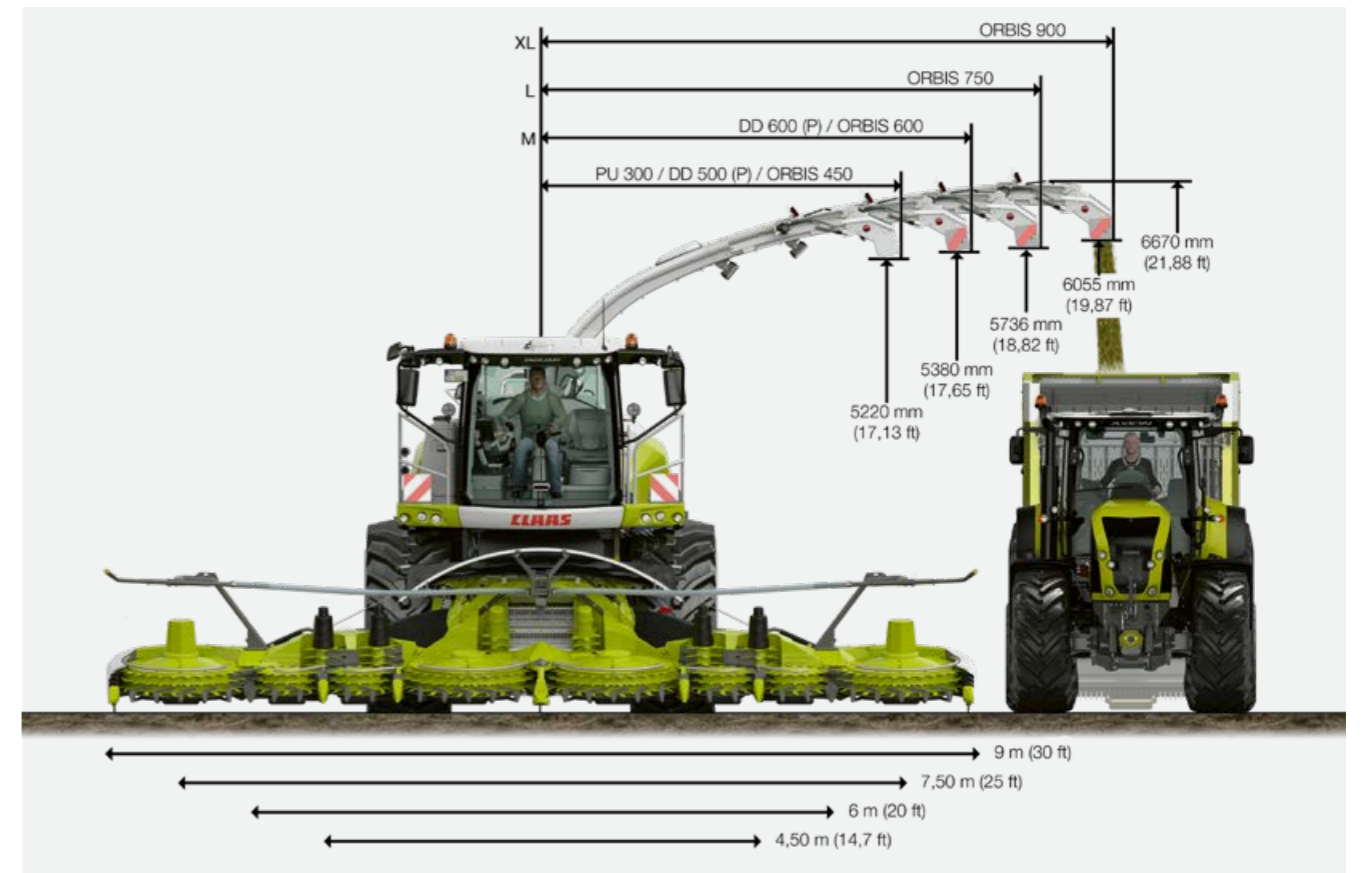

## Entrega segura del material de cosecha hasta una anchura de trabajo de 9 m.

Gran firmeza y un bajo peso propio caracterizan el codo de descarga. El chorro de material muy concentrado incrementa la seguridad de alcance y minimiza las pérdidas. Gracias a la construcción modular puede ser adaptado a diferentes anchuras de trabajo.

Tres módulos de extensión en los tamaños M, L y XL le permiten un traspaso seguro del material de cosecha con una anchura de trabajo de hasta 9 m. El dorso del codo de descarga está completamente atornillado. Con ello, las chapas dorsales actúan al mismo tiempo como chapas de desgaste.



## Expulsión adaptada.

- Menos fuerza necesaria al acelerar
- Rendimiento de tiro, en caso necesario, incrementable directamente desde la cabina
- Construcción modular del codo de descarga
- Anchuras de trabajo de hasta 9 m

# Todos los aditivos son dosificados de forma precisa.

Dosificación de ACTISILER 37:  
0,2-20 l/h  
o 10-100 ml/t

Dosificación del depósito de agua:  
Estándar: 15-400 l/h o 0,15-2 l/t  
Bomba doble: 15-800 l/h o 0,15-4 l/t

**El operario le da prescripciones al CEBIS y a la máquina.**

- 1 El CEBIS emite las correspondientes prescripciones de ajuste
- 2 El QUANTIMETER registra el caudal
- 3 La materia seca es medida y crea la base para 4, 5 y 6
- 4 Se dosifica automáticamente el concentrado ACTISILER 37
- 5 Aditivos de ensilado del depósito de agua son dosificados automáticamente
- 6 La bomba doble puede inyectar hasta 800 l/h de agua o aditivos en las posiciones correspondientes en el flujo de material
- 7 Función de barrido para bombas de aditivo de ensilado y entrada de agua para el primer relleno del sistema
- 8 La distancia del corncracker puede ser ajustada eléctricamente
- 9 Función de barrido para ACTISILER 37 y reservas de agua para lavarse las manos
- 10 Opción de lavarse las manos
- 11 Machine connect para la gestión de datos
- 12 Relleno del depósito On-Board del depósito de agua a ACTISILER 37
- 13 Manejo externo muy a mano en el acceso

## Concentrado del depósito térmico.

El depósito ACTISILER 37 de doble pared protege su concentrado de aditivos de ensilado frente a altas temperaturas exteriores. Cuando es, por ejemplo, relleno fresco con 19 °C, se calienta durante diez horas de trabajo a como máximo 23 °C con una temperatura exterior de 40 °C.

El relleno a posteriori de agua para el ACTISILER 37 puede ser realizado directamente en el gran depósito de agua.

Aditivos de ensilado hasta 800 l/h. Para entregas extremadamente altas de aditivos de ensilado, una segunda bomba de aditivos de ensilado duplica el rendimiento dosificador de 400 l/h a 800 l/h. El manejo y la visualización están integrados lógicamente en CEBIS.

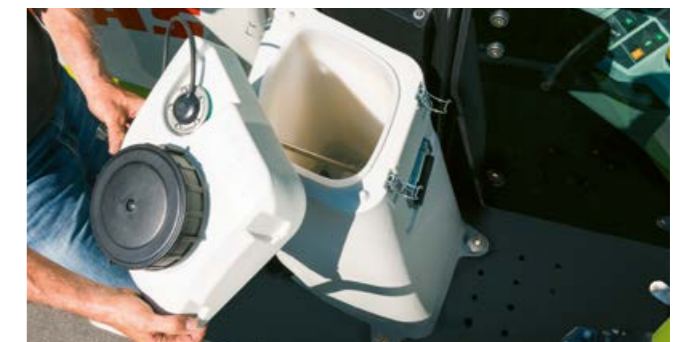

## Forraje de primera.

Ensilados de gran calidad incrementan el rendimiento lácteo y estabilizan prolongadamente la salud de los animales. Los sistemas inteligentes de la JAGUAR forman la base para una excelente calidad de forraje: Con aditivos dosificados con gran precisión del depósito de 375 l o altamente concentra-

dos con el nuevo ACTISILER 37. El valor determinado por el sensor de infrarrojos cercanos (NUTRIMETER) de la materia seca sirve como referencia de ajuste para la longitud de corte y los aditivos.

## Dosificación vía CEBIS.

CEBIS informa de forma ordenada al operario sobre la interrelación automática de la sustancia seca medida, la longitud de corte y la dosificación de aditivos de ensilado.

- 1 Indicación de la longitud de corte
- 2 Dosificación correspondiente a la actual materia seca
- 3 Prescripción de dosificación del depósito de 375 l
- 4 Prescripción de dosificación de ACTISILER 37

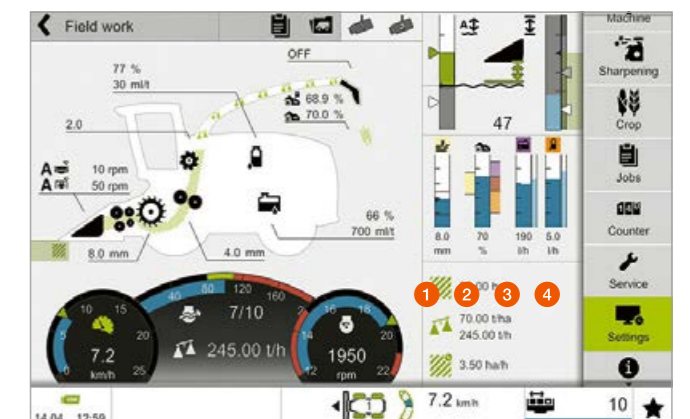

# Optimice su calidad de ensilado.



Aplicación: Ayuda para la correcta dosificación de aditivos de ensilado

## Dosificación precisa con la aplicación de aditivos de ensilado CLAAS.

Dependiendo del material de ensilado y del material de cosecha, la aplicación le ayuda a encontrar los ajustes correctos para añadir aditivos de ensilado, para lograr su objetivo diario con la capacidad del depósito y la dosificación. Introduzca fácilmente las indicaciones de aditivos de ensilado recomendadas por el fabricante y los datos básicos de la JAGUAR, ya la aplicación calcula la dosificación exacta para el material de cosecha y el proceso de cosecha. La aplicación de aditivos de ensilado la obtiene, a través de CLAAS connect para Android y Apple.

### Datos básicos para una dosificación precisa.

- ¿Cómo de alto se estima el rendimiento (t/ha)?
- ¿Cuánta superficie debe ser cosechada (ha)?
- ¿Cuánto material de ensilado se recomienda (g/t)?
- ¿Cuánto material de ensilado hay en un paquete (g)?

### Utilizar material de ensilado cumpliendo con los objetivos.

Después de que la aplicación le haya mostrado cuánto material de ensilado necesita, puede fijar la dosificación: Para ello son necesarias informaciones adicionales:

- ¿Qué sistema de aditivos de ensilado es utilizado (ACTISILER o depósito de agua de ensilado)?
- ¿Cómo de lleno está el depósito correspondiente?
- ¿Cuál es la anchura de trabajo (m)?
- ¿Cómo de alta es la velocidad de trabajo estimada (km/h)?
- ¿Se debe dosificar durante el picado en base a l/t o l/h?

A continuación solo introduce en CEBIS la dosificación determinada. Durante el picado son posibles, en todo momento, entradas de corrección.



Relleno del depósito de aditivos de ensilado



Introducir la propuesta de la aplicación en CEBIS

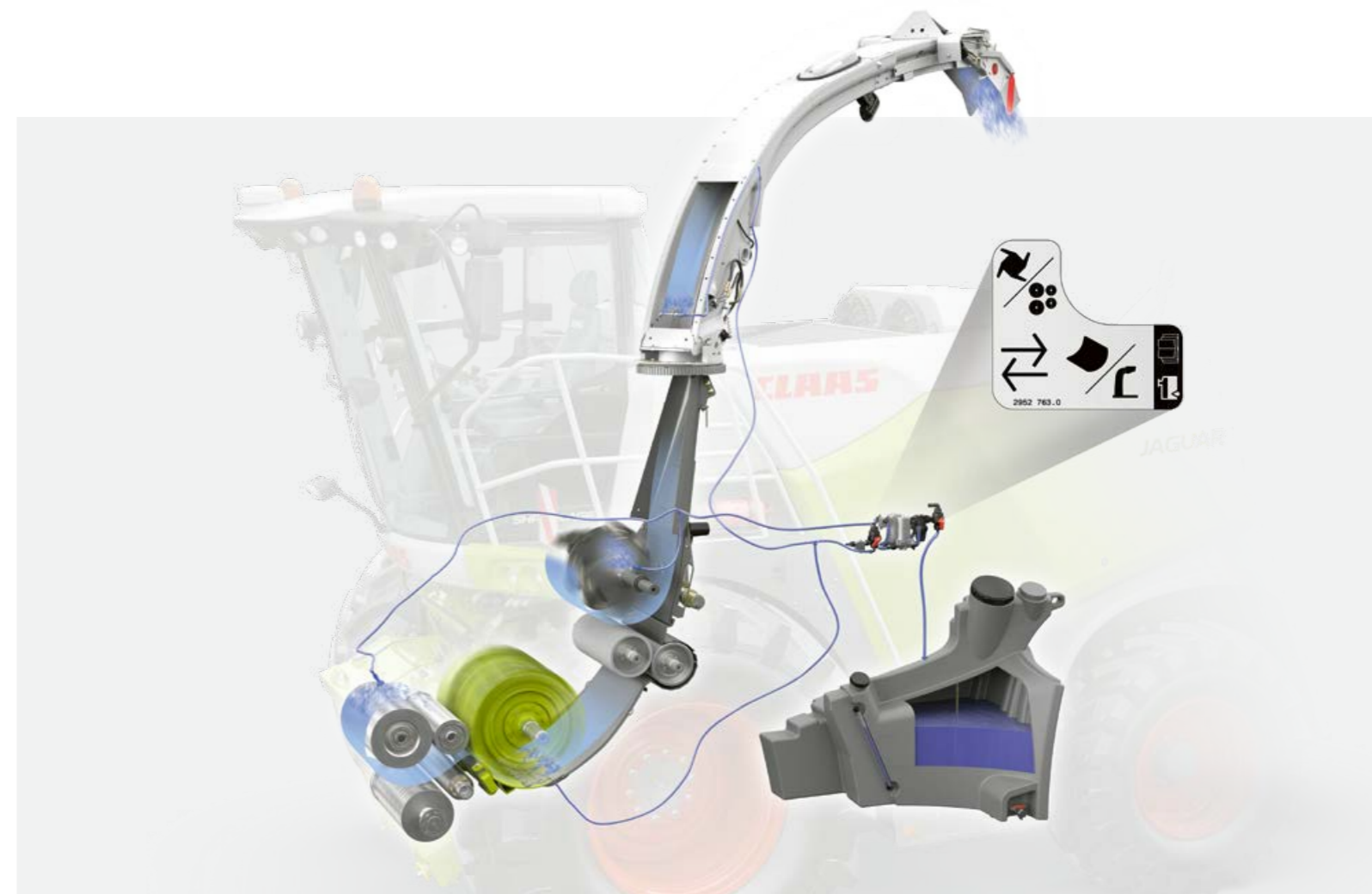

### Evitar viscosidades usando agua.

Cuando usted cosecha cultivos con un gran contenido de azúcar, el añadir agua de forma específica en los puntos de flujo como la alimentación, la chapa guía, el acelerador y el codo de descarga, evita que el flujo de material se pegue.

Desde que no hay flujo de material, por ejemplo en cabecera o al cambiar de carro de transporte, se puede inyectar automáticamente agua. El agua del depósito de 375 l humedece las viscosidades pegadas en el flujo de material. Cuando se continúa con el trabajo, el material de cosecha limpia el flujo de material. Una entrega adicional de aditivos de ensilado es entonces posible con el ACTISILER 37.



# Adaptador para la cosecha de mazorca de maíz molida (siglas en alemán MKS).



La mazorca de maíz molida es un forraje de gran concentración energética, utilizado para la producción de leche y de carne.

El nuevo adaptador destaca con un perfecto flujo de material, un gran caudal de procesamiento y fiabilidad.

- Adaptación sencilla a la JAGUAR con transmisión de fuerza a través del acople rápido
- Paquete de alimentación eléctrica-hidráulica integrado con acoplamiento múltiple y bloqueo central

- Compensación integrada del desnivel lateral para una óptima adaptación al suelo con el sistema AUTO CONTOUR
- Agresivo cilindro de alimentación para un traspaso homogéneo y de gran caudal del material de cosecha a la JAGUAR
- Construcción robusta y engranajes estables para un traspaso permanente de la potencia al cabezal de ordeño de maíz



El amplio rodillo de alimentación, con palas colocadas desplazadas, se adapta con un rodamiento flotante a la masa del caudal de procesamiento y se encarga, con ello, de un traspaso homogéneo del material de cosecha a la JAGUAR.

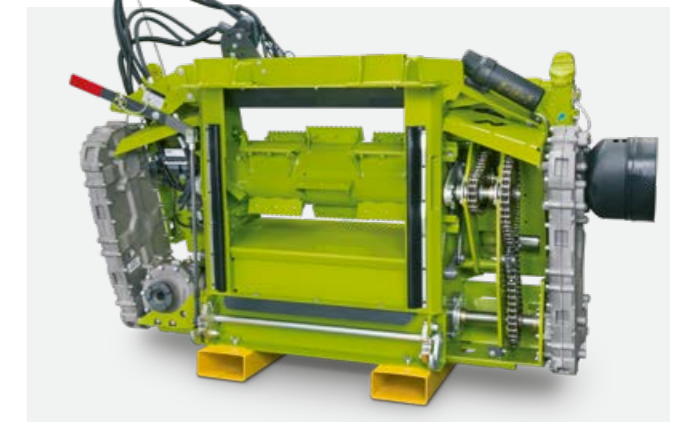

El arrastre de fuerza automático tiene lugar mediante un acople rápido. De la transmisión de potencia al cabezal de ordeño de maíz se encargan robustos engranajes rectos y, al rodillo de alimentación, un potente accionamiento de cadena 80 HD.



Para un guiado ideal por el suelo, la placa adaptadora es guiada hidráulicamente, a través del bastidor giratorio integrado, con rodillos robustos. Altura homogénea de los rastros con AUTO CONTOUR.

Para un intensivo acondicionado del grano, CLAAS ofrece diferentes equipamientos.

- Uso de un fondo de cilindro agresivo
- Incremento del régimen de revoluciones diferencial del 60 % al utilizar el MULTI CROP CRACKER CLASSIC
- Rodillos MULTI CROP CRACKER CLASSIC con 150 o 190 dientes, dentado fino en el contorno del rodillo
- Uso del MULTI CROP CRACKER MAX

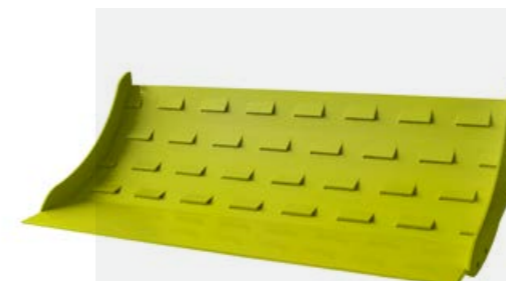

Fondo de cilindro agresivo



MCC CLASSIC con 60 % de velocidad diferencial



MCC MAX para un acondicionado especialmente intensivo

## Un paquete de fuerza ahorra combustible.

**CPS** | CLAAS  
POWER  
SYSTEMS

Nuestro impulso es el trabajo en conjunto de componentes seleccionados.

Su máquina CLAAS es mucho más que la suma de sus partes. Un rendimiento máximo se logra únicamente cuando todas las piezas están interadaptadas y trabajan perfectamente en conjunto.

Bajo el nombre CLAAS POWER SYSTEMS (CPS) combinamos componentes seleccionados para un sistema de transmisión inteligente. Plena potencia de motor únicamente cuando usted la necesita. Accionamientos que encajan con los usos de sus máquinas. Tecnología que ahorra combustible y que se amortiza rápidamente para su empresa.



# Su transmisión es genial.

## Usar la fuerza de forma eficiente.

El sistema de transmisión JAGUAR, con gran coeficiente de rendimiento, destaca por su sencillez. Los órganos picadores son accionados directamente por el motor a través de una larga cinta Powerband, exenta de mantenimiento.

- El accionamiento de los rodillos de compactación previa COMFORT CUT está integrado en el accionamiento principal.
- Para una fiabilidad extrema, una enorme resistencia y una gran vida útil, la alimentación está equipada con robustos engranajes, cojinetes y piñones de grandes dimensiones.

- Los cabezales están unidos mediante un acople rápido a la JAGUAR y pueden ser accionados en estándar con carga variable o de forma variable. Un segundo accionamiento independiente del cabezal puede ser utilizado para el tambor recogedor del PICK UP.
- El acelerador posterior puede ser utilizado con un gran rendimiento de tiro o, ahorrando energía, con una mayor distancia de separación.



### Cinco argumentos para el eficiente coeficiente de rendimiento.

- 1 Motores con construcción transversal
- 2 Accionamiento principal directo Powerband desde el motor al
  - Conjunto picador
  - Acelerador
  - COMFORT CUT
  - Accionamiento del cabezal
- 3 Accionamiento directo Powerband del acelerador al corncracker
- 4 QUICK STOP frena el flujo de material en el caso de desconexión de la transmisión principal
- 5 Cuatro opciones para el accionamiento del cabezal: Constante, variable, con carga variable o dos transmisiones variables independientes



### Más caudal. Menos combustible.

- El accionamiento principal JAGUAR: Directo, potente, robusto y con poca necesidad de mantenimiento
- El sistema de transmisión: Con alto coeficiente de rendimiento

# Hasta 925 caballos trabajan en un bloque.

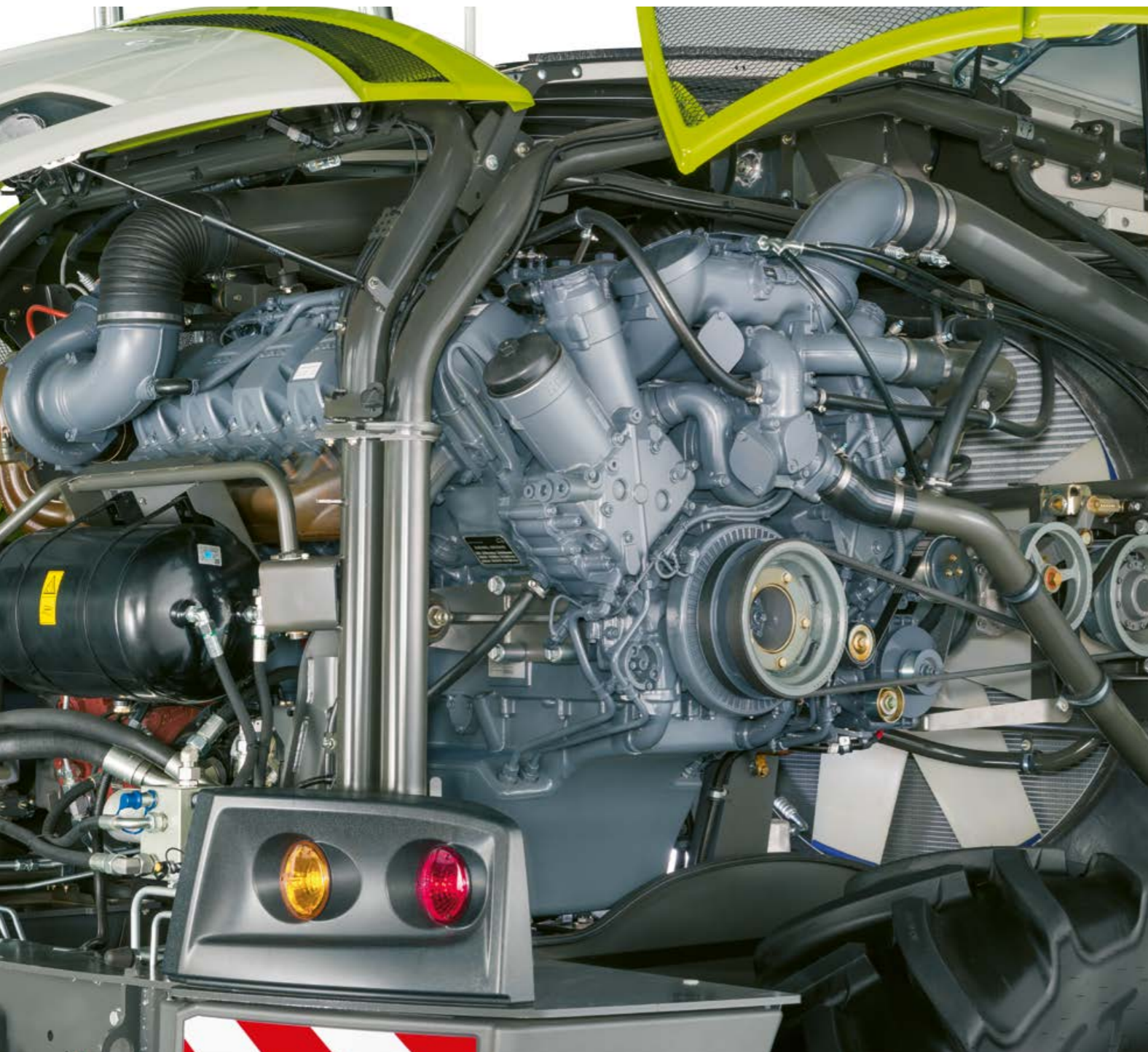

## Potencia e inteligencia de MAN y Mercedes-Benz.

En los modelos JAGUAR 990 y 980 está montado el motor MAN-V12 D2862. Destaca con un par motor extremadamente fuerte. La JAGUAR 970 está equipada con el MAN R6 D4276. Una potente cilindrada con seis cilindros en línea y una gran densidad de potencia. La 960 y 950 obtienen el OM 473 LA y la 940 el OM 460 LA. Todos los motores se caracterizan por una gran fiabilidad, una alta eficiencia y un ahorrativo consumo de combustible. Con 925 CV, la JAGUAR 990 es el modelo punta.

- Bajo consumo de combustible
- Gran capacidad del depósito
- Marcha muy tranquila
- Óptimo acceso
- Aspiración efectiva rotativa de las partículas de polvo y de suciedad
- Accionamiento variable del ventilador DYNAMIC COOLING
- Largos intervalos de mantenimiento de hasta 1.000 horas de servicio
- Rendimiento refrigerante efectivo con una gran superficie de cribas del tamiz del radiador

## Gran potencia de motor JAGUAR 990.

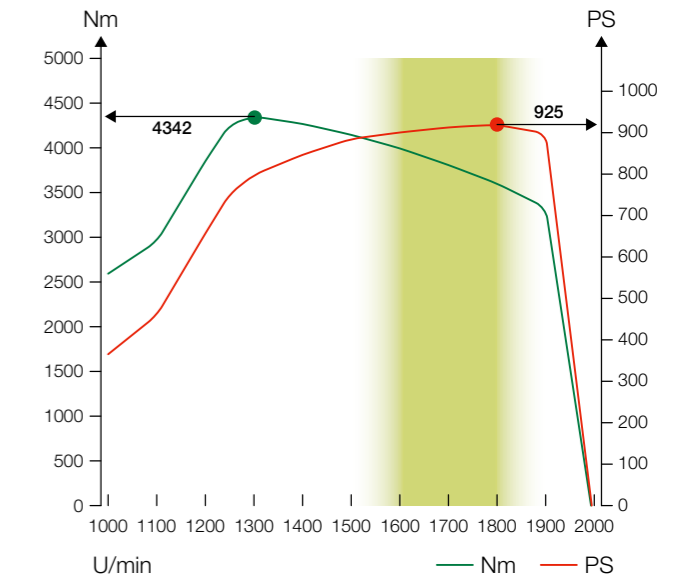

Motores JAGUAR	Tipo	Stage IIIA (Tier 3)		Cilindrada Litros
		kW	CV	
990 con MAN V12	D2862	680	925	24,24
980 con MAN V12	D2862	625	850	24,24
970 con MAN R6	D4276	581	790	16,15
960 con MB R6	OM 473 LA	480	653	15,60
950 con MB R6	OM 473 LA	400	544	15,60
940 con MB R6	OM 460 LA	360	490	12,82



### Sostenibilidad.

El depósito de combustible está relleno de fábrica, por primera vez, con combustible HVO (DIN EN 15940). HVO Hydrogenated Vegetable Oil (aceite vegetal hidrogenado) es un gasóleo sintético. Las emisiones contaminantes de HVO son menores en comparación con diésel fósil, ya que no cuenta con diferentes contaminantes como p. ej. compuestos aromáticos o contenido de azufre.

### Características:

- Consumo similar de combustible
- Mezcla de HVO y diésel no es problemática
- Sonido del motor más silencioso con una combustión más suave
- Reducción de las emisiones CO<sub>2</sub>

## Depósito de diésel de gran volumen.

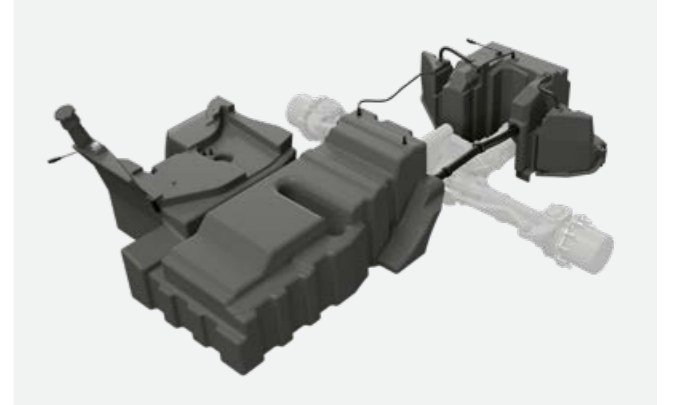

JAGUAR	Dep. combustible	Dep. adic. combustible	Combustible total
990-940	1100 l	400 l	1500 l
HVO ready	990-950		



MAN V12 D2662



MAN R6 D4276



Mercedes-Benz OM 473 LA



Mercedes-Benz OM 460 LA

# La fuerza tiene que llegar al suelo.

## Eje delantero con motor hidráulico doble.

La JAGUAR está equipada de serie con un motor hidráulico doble en el eje delantero. Ofrece una amplia gama de regímenes de revoluciones y un potente arranque en carretera, en el campo y en pendientes. Su caja de cambios de 2 marchas no solo hace que tenga una gran fuerza de tiro, sino además una velocidad máxima de 40 km/h.

En la primera marcha, velocidades de avance de hasta 22 km/h. Esto incrementa su flexibilidad de uso y hace que su trabajo de campo sea más confortable. El régimen de revoluciones del motor, con reducción automática, ahorra combustible y reduce los ruidos del motor. Al maniobrar en cabeceras se reduce hasta 1.400 rpm, al parar para cambiar de remolque incluso a 1.200 rpm. Al circular por carretera, se reduce hasta 1.290 rpm.

## Bloqueo del diferencial en tres variantes.

Para una mejor tracción, usted bloquea fácilmente los ejes motrices con un embrague de discos. Puede seleccionar entre tres ajustes posibles:

- 1 El automatismo de conexión reconoce el comportamiento de patinaje de una rueda en el eje motriz y bloquea automáticamente el eje delantero. Este ajuste se recomienda al cosechar con AUTO PILOT.
- 2 El automatismo de desconexión cierra de forma general el embrague de discos. Lo vuelve a abrir con velocidades superiores a los 15 km/h, así como al cambiar de dirección o frenar.
- 3 La conmutación manual se ofrece para el uso breve en terrenos muy difíciles y pesados.



## Eje delantero y trasero con el equipo de reglaje de la presión de los neumáticos.

Cuando avanza por suelos húmedos o con una capacidad portante limitada, puede adaptar la presión de los neumáticos de forma correspondiente (opcional). Además, tiene lugar un reglaje automático entre la circulación por carretera y el trayecto de campo. Usted avanza cuidando mucho el suelo con una presión reducida de los neumáticos, disfruta de una tracción máxima y ahorra hasta un 5 % de combustible<sup>1</sup>.

## Automatismo del freno de estacionamiento para una mayor seguridad.

Cuando el mando multifuncional se encuentra en posición neutral, se activa automáticamente el freno de estacionamiento cuando el vehículo está parado. Esto evita que la máquina ruede sin querer en terrenos con pendiente. Además se puede cambiar confortablemente de marcha, sin utilizar el pedal de freno. Cabezales pueden ser acoplados fácilmente con el arranque muy suave, estando el automatismo del freno de estacionamiento desconectado.

<sup>1</sup> Comparación de campo de la Escuela Técnica Superior de Westfalia del Sur

## POWER TRAC para una fuerza de tracción adicional, justo cuando la necesita en el campo.

Durante el trabajo de campo, puede conectar en todo momento, con el embrague de discos, un 40 % más de fuerza de tracción, pulsando un botón. El robusto eje trasero es muy fiable, con una capacidad de carga de 9,5 t y sensores de los ángulos de rueda interiores, protegidos. Un ensanchamiento del ancho de vía es posible con los correspondientes elementos distanciadores.

## Grandes neumáticos para una gran distancia libre al suelo.

Con las ruedas estándar, la JAGUAR ofrece una distancia libre al suelo de hasta 450 mm. Cuando quiere llegar más alto, seleccione los neumáticos de grandes dimensiones: Delante como máximo 900/60 R 38 con 2,05 m de diámetro, detrás como máximo 620/70 R 30 (opcional). El radio de giro es de aprox. 12,50 m.

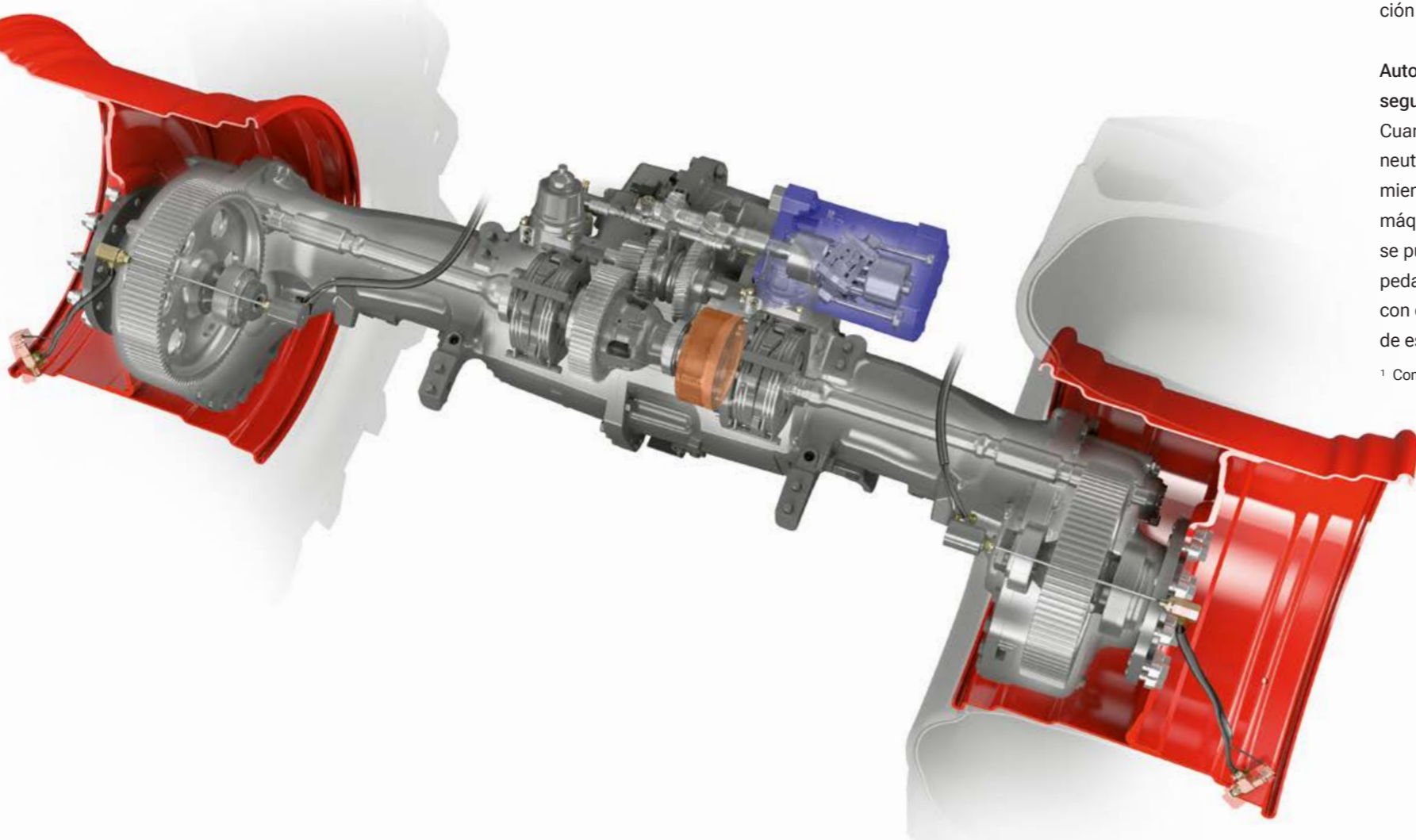



## No hay nada que le distraiga.

Usted conduce su JAGUAR en un tiempo mínimo de forma intuitiva. En su cabina hay tranquilidad y, sobre todo, concentración. El nivel de ruidos es agradablemente bajo, las vistas del terreno son óptimas. La columna de dirección y el asiento del operario permiten múltiples ajustes para adaptarse exactamente a sus necesidades.

Dirige las funciones principales con el mando multifuncional CMOTION y unos pocos elementos centrales de mando, colocados de forma lógica. Gracias al CEBIS con pantalla táctil, accede de forma rápida y cómoda a todas las funciones de la máquina.

# Nunca fue tan fácil.

## Reaccione más rápidamente con la pantalla táctil.

Es posible el manejo de la JAGUAR sin conocimientos previos. Así también operarios inexpertos son capaces de manejar la máquina de forma segura y aprovechar todo su potencial.

Con el CEBIS con pantalla táctil, tiene un rápido acceso a todas las funciones de la máquina. Las principales las puede modificar incluso directamente con interruptores en el reposabrazos. Incluso en trayectos de campo con altibajos o en el caso de operarios inexpertos, un manejo preciso está garantizado. Dependiendo de las necesidades, puede ajustar y manejar su JAGUAR de cuatro modos diferentes.

### Una JAGUAR encaja a la perfección.

- El ordenado concepto de menú ofrece libertad para opciones de visualización individualizadas.
- El acceso rápido tiene lugar cómodamente a través de la palanca de marcha CMOTION.
- Para una visualización perfecta, la posición del monitor se puede ajustar individualmente.



### 1 Pantalla táctil CEBIS.

Basta con pulsar la pantalla táctil y CEBIS reacciona de forma inmediata. Usted tiene acceso directo a todas las funciones de la máquina – p. ej. a CEMOS AUTO PERFORMANCE.



### 2 Gestión de favoritos CMOTION.

Se pueden programar siete ajustes como favoritos y ser activados con interruptores de doble pulsador en la palanca de marcha CMOTION. Su mirada se mantiene concentrada en el cabezal y el flujo de material.



### 3 Interruptor giratorio y pulsador CEBIS.

Con la ayuda del botón giratorio, la tecla escape y las de favoritos, avanza de forma segura por el panel de control CEBIS también en trayectos intranquilos – p. ej. para ajustar la contracuchilla.



### 4 Reglaje directo con interruptores.

Usted maneja siete funciones básicas, definidas de forma fija, directamente con los interruptores asignados – p. ej. para adaptar la anchura de trabajo con el interruptor de secciones.

# Agradable estancia en la cabina.

El manejo ordenado e intuitivo facilita el picado también durante largas jornadas. La selección de sistemas confortables de entretenimiento y comunicación hace que el trabajo se convierta en un hobby.



Hablar a través del manos libres, navegar, escuchar música – en combinación con Apple-CarPlay / Android Auto, el paquete de sonido y entretenimiento hace que el trabajo se realice más a gusto. El subwoofer aporta los graves correctos del sonido y un impresionante bajo.

CLAAS ofrece los preparativos como equipamiento adicional. De manera que fácilmente se puede equipar a posteriori una radio con una pantalla táctil de 6 pulgadas a través del concesionario CLAAS.



Todo preparado para un entretenimiento y una comunicación confortable y de gran calidad.

- Radio DAB+ para una libre recepción más allá de los límites regionales
- Micrófono de cuello de ganso para transmitir de forma clara y entendible todos los mensajes
- Estación de carga inductiva para una carga inalámbrica de su teléfono móvil

- Conexiones USB-C adicionales para cargar aparatos adicionales
- Gran portabebidas para sus refrigerios
- Pistola de aire comprimido integrada para la rápida limpieza en el caso de arena o polvo en la cabina

# La cabina más silenciosa, intuitiva y cómoda.



## Su puesto de trabajo en la JAGUAR.

En la JAGUAR no existe nada que le distraiga. Usted dispone de suficiente espacio, está protegido contra el ruido y disfruta de una libre visibilidad hacia todos los lados.

- Espaciosa cabina con dos asientos
- Gran confort de asiento, opcionalmente con asiento confort, asiento giratorio, asiento de cuero o con el asiento premium con ventilación y calefacción
- Focos de trabajo LED, que ofrecen una luz casi diurna, en el techo de la cabina, en la parte trasera y en el codo de descarga, para una excelente visibilidad durante la cosecha

### Desarrollado para trabajos prolongados.

- Puesto de trabajo espacioso y muy silencioso
- Manejo sencillo, intuitivo
- Excelente visibilidad en el campo y en carretera
- Equipamiento de gran calidad con un gran confort



### Ergonómica cabina confort.

La columna de dirección y el asiento del operario pueden ser regulados y adaptados de forma versátil. Con indicadores y elementos de mando colocados de forma lógica, tiene la JAGUAR rápidamente controlada.



### Múltiples variantes de equipamiento.

Parasoles, el equipo de aire acondicionado, la radio y el espacio refrigerado para bebidas se encargan de que se sienta plenamente a gusto. Sin importar el tiempo que pase a bordo.



### Buena comunicación.

En el reposabrazos está integrada la búsqueda de emisora y el reglaje del volumen para la radio, así como el manejo del teléfono con bluetooth.



### Iluminación diurna.

Faros de trabajo LED en el techo de la cabina y en la parte trasera iluminan la noche para usted. El faro de trabajo LED en el codo de descarga gira conjuntamente con el chorro de material de cosecha.

Luz de avance LED opcional.

Ahorre tiempo y combustible mientras disfruta de su trabajo.

**Descargue a sus operarios.**

Dependiendo de la explotación y de la finalidad de uso, los requisitos son muy altos y crecen cada vez más. Los sistemas de asistencia al operario CLAAS han sido desarrollados para darle seguridad a sus operarios, hacer que su cosecha tenga lugar sin problemas y reducir sus costes. Así utiliza la JAGUAR de forma más eficiente durante toda la jornada laboral.



# Permítase obtener una ayuda de primera.



## Medalla de plata de la DLG para CEMOS AUTO PERFORMANCE.

CEMOS significa en CLAAS la optimización electrónica de las máquinas. CEMOS AUTOMATIC es, para ello, el concepto que recopila todas las funciones que optimizan automáticamente la máquina en el proceso correspondiente. CEMOS AUTO PERFORMANCE es un concepto inteligente de gestión del motor y de la propulsión para la JAGUAR. Ha sido galardonado con una medalla de plata DLG.

Usted realiza, con CEMOS activado, una cosecha aún más eficiente – son posibles hasta un 7 % más de ha/h con un ahorro de combustible del 12 %. Para incrementar la eficiencia y reducir el consumo, la JAGUAR mantiene constante el régimen de revoluciones ajustado y regula la potencia de motor y la velocidad de avance en base a la masa de cosecha. Cuando aumenta la masa de cosecha, se reduce la velocidad de avance. Con una menor masa de cosecha se reduce automáticamente la potencia del motor.

Cinco ventajas a favor de CEMOS AUTO PERFORMANCE:

- Régimen constante de revoluciones del motor para un proceso de cosecha constante
- Flujo de material homogéneo para una gran seguridad operativa
- Menor consumo de combustible al conducir en el rango eficiente del régimen de revoluciones, especialmente en el rango de carga parcial
- Agradable comportamiento de conducción sin cambios bruscos de grupo
- Descarga del operario en situaciones complejas de cosecha



### Manejo sencillo con la palanca de marcha CMOTION.

CEMOS es activado con la práctica tecla Auto con doble función. Primero se activa el sistema de autoguiado pulsando una vez. Adicionalmente, CEMOS puede ser activado, con una segunda pulsación de la tecla, tras entrar en las existencias. Con ello, CEMOS regula más rápido el rango de trabajo óptimo de la máquina que ya se encuentra en las existencias y trabaja de forma estable.

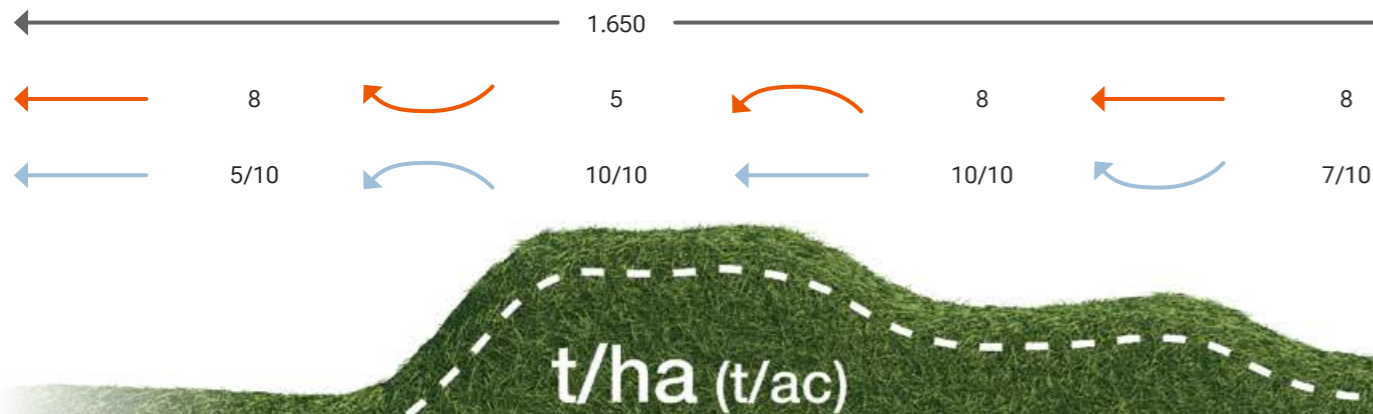

# Asistentes de guiado cosechan de forma extremadamente precisa.

## Dirección confortable.

Un guiado con precisión es decisivo para la eficiencia de la totalidad de su trabajo de cosecha. Desarrollos posteriores hacen incluso posibles un guiado dinámico que incrementa en gran medida el confort de conducción al girar en cabeceiras. Sistemas automáticos de guiado como CAM PILOT, AUTO PILOT y el guiado vía satélite GPS PILOT pueden descargar enormemente al operario.

## Dirección dinámica con la JAGUAR.

La máquina es dirigida con cerca de cinco vueltas de volante de un lado al otro. Pero muchos operarios desean tener menos trabajo al tener que girar en cabeceras. Con la dirección dinámica, del avance en línea recta hasta el tope total de la dirección, avanzando a menos de 10 km/h, ya solo se necesitan  $\frac{2}{3}$  de vuelta de volante. La intensidad de las vueltas de volante se puede ajustar individualmente en CEBIS. Así se pueden realizar ajustes individuales tanto para la posición de trabajo del cabezal o fuera de la posición de trabajo del cabezal.

## Ver con CAM PILOT.

CAM PILOT asume el guiado de la JAGUAR en combinación con el PICK UP. La hilera es reconocida tridimensionalmente por una cámara con dos lentes. En el caso de variaciones en la forma o el sentido, se envían las señales correspondientes a la dirección. El eje directriz reacciona a las órdenes de dirección. Esto hace posible una descarga del operario hasta un máx. de 15 km/h.

## Controlar con AUTO PILOT.

También los cabezales independientes suelen seguir el maíz plantado en hileras. Para ello es de gran ayuda el AUTO PILOT. Dos estribos palpadores palpan en cada caso una hilera de maíz. Sus señales son transformadas en los correspondientes impulsos para la dirección. Al palpar dos hileras al mismo tiempo, es posible la dirección automática en anchuras de hilera de 37,5 cm a 80 cm.



## Terminal CEMIS 1200 con manejo intuitivo.

El CEMIS 1200 le ayuda de forma fiable cuando se trata de un guiado GPS preciso por la rodada y la gestión de trabajos.

- Brillante pantalla de 12"
- Rápido manejo con el funcionamiento táctil
- Zonas de trabajo libremente configurables

## Gestión de trabajos online entre la oficina y la máquina.

Con el CEMIS 1200 y una licencia Machine connect activa puede realizar su gestión de trabajos a través de la conexión de telefonía móvil con tan solo un par de clics. Planifique los trabajos, incluyendo huellas de referencia, en CLAAS connect y transfíralos directamente a la máquina. Después de haber realizado el trabajo, el operario reenvía los datos de los trabajos, incluyendo los datos de rendimiento, de forma rápida y sencilla de nuevo a la oficina.

## Conducir con GPS PILOT.

El GPS PILOT dirige la JAGUAR, gracias a la señal de satélite, con una precisión de guiado inmejorable, por líneas de avance paralelas, contornos arqueados a lo largo del borde de existencias o siguiendo líneas de referencia creadas por el operario. El operario puede utilizar la totalidad de la anchura de trabajo y reducir en gran medida los solapamientos. Trabaja por la noche y con niebla con la misma precisión que durante el día. Rodadas GPS existentes en formato ISO-XML, por ejemplo, del hilerador en la cosecha de hierba o de la siembra del maíz, pueden ser utilizadas con el guiado GPS por la JAGUAR.

En la cabeza de la antena están combinados la antena y el receptor. El receptor GNSS SAT 900 tiene en estándar SATCOR 15 de Trimble RTX.

- Licencia de uso SATCOR 15 de Trimble RTX durante 5 años
- Precisión de pasada a pasada +/-15 cm
- Precisión de pasada a pasada hasta 2 cm disponible opcionalmente



Antena SAT 900 y receptor en uno - con seguro antirrobo

Sencillamente picar.



# Esta seguridad de relleno solo se logra con un automatismo.

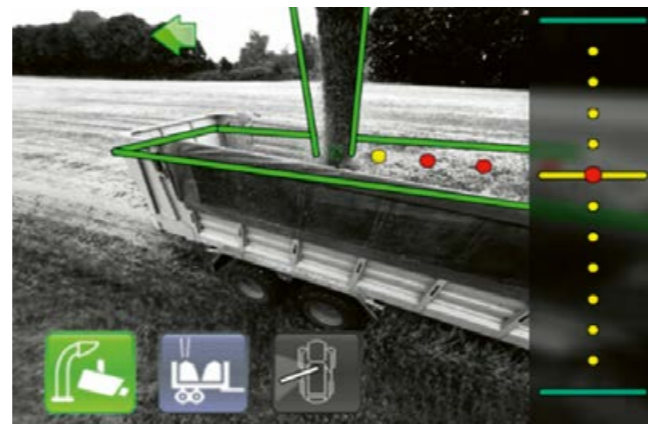

## AUTO FILL para el relleno automático de remolques.

AUTO FILL se basa en el principio del análisis digital de imágenes 3D. El sistema asume por usted el control del codo de descarga hacia un lado o hacia atrás. En el modo de inicio del picado, usted selecciona en el sentido en que quiere realizar la descarga. Durante el relleno automático hacia atrás, solo se tiene que definir el punto de descarga deseado. En el caso de viento lateral o fuertes pendientes, se puede reajustar el punto de descarga. El punto de descarga seleccionado le es siempre mostrado en la imagen AUTO FILL.

## OPTI FILL para un máximo confort de manejo.

Con el control optimizado del codo, la descarga puede ser manejada de forma confortable incluso sin AUTO FILL. Un gran ángulo de giro de hasta 225° le permite una óptima visión del proceso de descarga. Al girar el codo de descarga, se dirige automáticamente la tapa final, de manera que la expulsión se realice de forma controlada en paralelo a la dirección de avance.



Dos posiciones del codo programables de forma fija le facilitan el proceso de giro en cabecera. Además, el codo de descarga se puede colocar, pulsando un botón, automáticamente en la posición de reposo.

## Visualización del punto de descarga con descarga lateral.

En el caso de descarga lateral, el punto de descarga del material de cosecha le es mostrado virtualmente al operario. El punto de descarga puede ser seguido de forma específica en el modo automático, para un limpio relleno.



## Cambio de remolque durante el avance.

Como condición exclusiva, el operario puede cambiar específicamente de remolque durante el relleno con AUTO FILL. Para ello es necesario un doble clic en el botón de activación AUTO FILL. La tapa de descarga se abre en un ángulo predeterminado, de manera que el chorro de material de cosecha alcanza de forma limpia el remolque vacío que avanza al lado. AUTO FILL se encuentra durante este tiempo en el modo Stand-by y es reactivado por el operario, desde que el vehículo de transporte lleno ya no es registrado por la cámara.



## Descarga trasera.

Cuando se cambia, por ejemplo debido al cambio de descarga lateral a descarga trasera, el operario solo tiene que definir el punto de descarga accionando la tapa del codo.

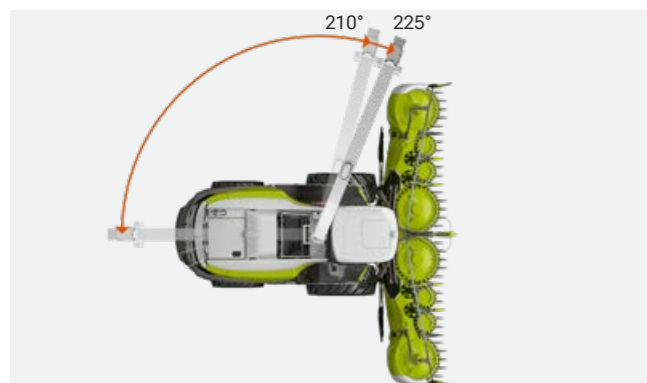

## Descargar al operario y evitar pérdidas.

- Relleno automático lateral y hacia atrás descarga al operario
- Visualización de vídeo con símbolos como, p. ej., de la posición del codo de descarga
- Guiado seguro del material de cosecha al cambiar de remolque

# CLAAS connect conecta JAGUAR con su explotación.

Con la aplicación CLAAS connect utiliza todas las ventajas de una moderna gestión de fincas y de flotas, incrementa el aprovechamiento de sus máquinas y reduce, al mismo tiempo, las necesidades de mantenimiento. La aplicación combina la gestión digital de las máquinas con la documentación, la creación de mapas de aplicación y la cartografía de rendimiento en una plataforma segura y basada en nube.

Una vez instalado, el sistema le acompaña de forma rentable durante todo el año agrícola y le ayuda a tomar decisiones desde la siembra hasta la cosecha.



**Gran seguridad operativa.**  
Usted está directamente conectado al servicio técnico y hace sus pedidos de piezas de repuesto y consumibles a través de Parts Doc y el asesor de lubricantes.



CLAAS connect

**Documentación automática.**  
Todos los datos de rendimiento y NUTRIMETER son procesados de forma precisa.

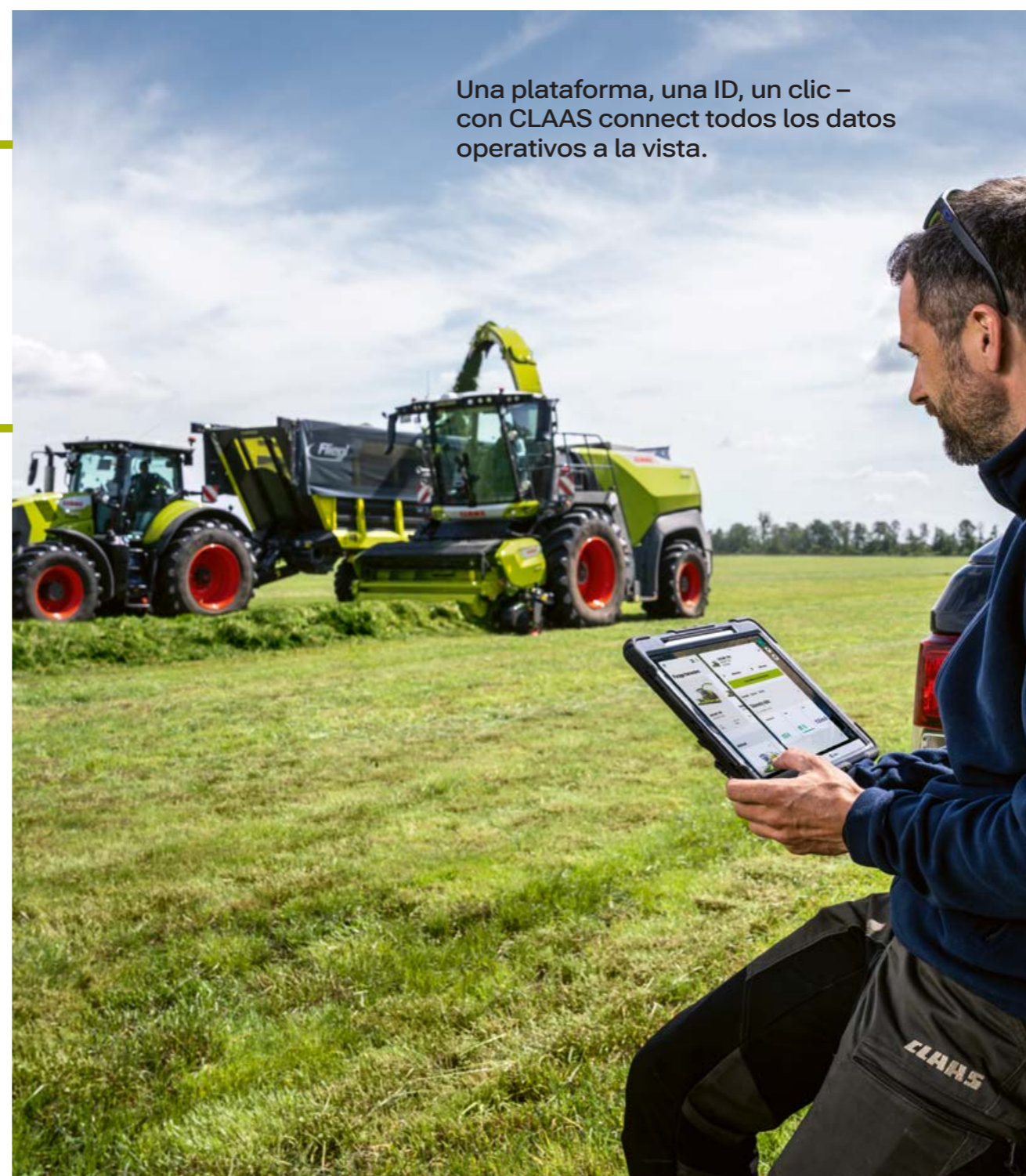

Una plataforma, una ID, un clic – con CLAAS connect todos los datos operativos a la vista.



**Datos espaciales ordenados.**  
Usted gestiona sus mapas de rendimiento y otros datos espaciales de forma estructurada en un lugar.



**Flota mixta.**  
Usted integra máquinas de diferentes fabricantes y mantiene así siempre el control de la totalidad de la flota.

**Pleno rendimiento de la máquina.**  
Usted compara ajustes de la máquina, analiza con precisión los tiempos operativos y calcula el tiempo estimado hasta la finalización del trabajo.



Con CLAAS connect obtiene un resumen completo de la máquina, controla el avance del trabajo de campo y planifica así su flota de forma efectiva.

Su trabajo, incluyendo los datos de rendimiento y del NUTRIMETER, es documentado automáticamente en un segundo plano. Puede planificar previamente la rodada por las parcelas en la oficina, muy fácilmente, y enviarlas directamente a sus máquinas.



Paquete CLAAS connect

Documentación

- CLAAS connect
- Machine connect



Paquete CLAAS connect – Professional

Documentación  
+ Sistema de guiado  
+ Precision Farming

- CLAAS connect
- Machine connect
- GPS PILOT CEMIS 1200



Paquete CLAAS connect – Professional con NUTRIMETER

Documentación  
+ Sistema de guiado  
+ Precision Farming

- CLAAS connect
- Machine connect
- GPS PILOT CEMIS 1200
- NUTRIMETER:
  - Identificación de componentes en maíz
  - Ajuste automático de la longitud de corte



Para el pleno conjunto de funciones de la gestión de fincas CLAAS connect requiere una licencia de explotación CLAAS connect para cada explotación. Aviso: Las ofertas para el precio de lista las encuentra en el configurador.

# JAGUAR determina la calidad del forraje ya directamente en la parcela.

CLAAS NUTRIMETER es un sensor de infrarrojos cercanos que mide la sustancia seca en su material de cosecha. Adicionalmente, para diferentes cultivos, también aporta información sobre componentes, por ejemplo almidón, proteínas brutas, fibras brutas, cenizas brutas, grasas brutas y azúcar. Todo ello se hace a tiempo real, de manera que usted puede medir con precisión la calidad del forraje ya durante la propia cosecha.

Los resultados son mostrados a tiempo real en el CEMIS 1200 de la máquina y son transferidos a CLAAS connect para una documentación precisa en la oficina.



Con el CLAAS NUTRIMETER dispone de un sensor de infrarrojos cercanos fiable que también puede utilizar de forma móvil.

Valores emitidos por los sensores (componentes)	Hierba	E.int.pl.	Maíz
Materia seca	•	•	•
Humedad	•	•	•
Almidón	-	•	•
Proteínas brutas	•	•	•
Fibras brutas	•	•	•
Cenizas brutas	•	•	•
Grasas brutas	•	•	•
Azúcar	•	-	-

# CLAAS NUTRIMETER. Para todos los que lo quieren tener muy claro.

Procesos automatizados



Mayor calidad de ensilado



Documentación precisa

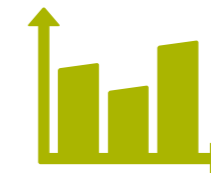

Ventajas en la práctica



Dosificación exacta de aditivos de ensilado según el caudal o la materia seca

Ajuste automático de la longitud de corte dependiendo de la materia seca

Control de la materia seca para hierba, ensilado integral de plantas y maíz directamente en el terreno

Documentación exacta y traspaso automático de los datos de cosecha

Determinación de componentes de almidón, proteínas brutas, fibras brutas, cenizas brutas, grasas brutas y azúcar



Mejora del proceso de fermentación y la estabilidad aeróbica

Hace posible una compactación y un acondicionado homogéneos

Determinación del momento de cosecha dependiendo del grado de madurez

Informaciones directas para el control de la calidad del ensilado durante el almacenamiento en el silo

Conocimientos indispensables para una óptima composición de la ración de forraje



Documentación de la cantidad de aditivos de ensilado dosificada

Ajustes de la máquina disponibles online

Todos los datos de cosecha están disponibles con gran precisión

La materia seca es un valor importante, p. ej. para la venta de material de cosecha y para la alimentación de animales

Base de datos, p. ej. para la selección del cultivo para la próxima cosecha



Con costes de aditivos de ensilado de 2-5 € por tonelada de forraje es imprescindible una dosificación precisa y específica

P. ej. adaptación automática de la longitud de corte de 30 mm (con 30 % de materia seca) a 26 mm (con 35 % de materia seca) para un ensilado SHRED-LAGE® óptimamente acondicionado

El material de cosecha fuera del rango óptimo de materia seca produce lixiviación, pérdida de almidón y una fermentación errónea

Para una facturación precisa y, por lo tanto, justa en base a la materia seca

Garantiza el mejor forraje

# Registro con precisión del rendimiento, con medición del caudal y de componentes.

## Una gestión inteligente de los datos es fundamental.

Los datos hace tiempo que juegan un papel importante e imprescindible en la empresa. Para poder aprovechar todo su potencial logrando beneficios, usted debe tener siempre los resultados muy presentes y saber cómo actuar de forma efectiva.

El registro online de la cantidad de cosecha, el contenido de humedad y los componentes con el QUANTIMETER y el NUTRIMETER es fundamental para su documentación en marcha. Para ello, debe interconectar todos los sistemas, máquinas y procesos de trabajo de forma inteligente. Los datos generados son enviados, para su valoración, a muchos lugares diferentes.



### QUANTIMETER.

#### Determinación del caudal.

Se registra la inclinación de los rodillos de compactación previa y se mide continuamente el caudal volumétrico. Gracias a la calibración correspondiente mediante contrapesado, usted logra una gran exactitud de la medición del caudal.

El estado de calibración le es mostrado al operario en CEBIS.



#### Sus ventajas:

- Datos de cosecha transparentes en cada trabajo
- No se sobrecargan los carros de transporte
- Exacta base de datos para el balance del flujo de material y las normativas de abono.



### NUTRIMETER.

#### Determinación de la materia seca.

El proceso de medición con la espectroscopia de infrarrojos cercanos tiene lugar de forma continua durante el proceso de cosecha en marcha. En el codo de descarga, una fuente de luz ilumina el material de cosecha que pasa. Ésta es reflectada de diferente manera dependiendo de la humedad en el material de cosecha.

Además de los datos de sustancia seca, el NUTRIMETER también aporta datos sobre los componentes de diferentes cultivos. Así, el contenido de cenizas brutas determinado puede ser utilizado como indicador para, por ejemplo, el ajuste de la altura de rastrillado del LINER.



#### Sus ventajas:

- Base para el cálculo según la materia seca
- Es posible la dosificación automática de aditivos de ensilado y el reglaje de las longitudes de corte en base a la masa seca
- La calidad del forraje es ya registrada durante la cosecha

#### Sus ventajas:

- Indicador seguro para la calidad del forraje
- La calidad de los diferentes cultivos sirve como ayuda de decisión para la planificación del cultivo, p. ej. en base al contenido de almidón

# Se puede confiar en el ser humano y en la máquina.

## Minimice los tiempos muertos.

En la JAGUAR se aprovecha de componentes muy resistentes al desgaste que hacen que su máquina tenga una seguridad operativa aún mayor. Un concepto inteligente de mantenimiento que ahorra mucho tiempo. Detalles bien pensados, como la práctica instalación de aire comprimido de serie que facilita el cuidado de la máquina. Y los técnicos del servicio CLAAS que trabajan duro, estando a su disposición 24 horas al día.



# El mantenimiento de una JAGUAR es rápido y sencillo.



El interruptor del asiento desconecta automáticamente el cabezal y el accionamiento principal.

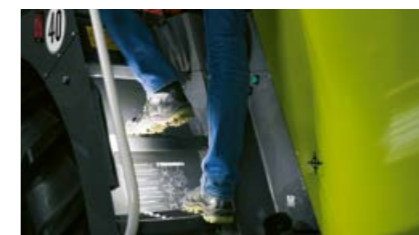

Gracias a la iluminación LED de los escalones accede con seguridad a la confortable cabina.



QUICK ACCESS hace que la inspección de los órganos picadores sea posible en pocos minutos.

### Iluminación para el mantenimiento con luz diurna.

- Iluminación LED para el mantenimiento debajo de las tapas laterales y la compuerta trasera, así como en el espacio almacén
- Lámpara portátil con pata magnética para la iluminación de la zona delantera
- Función de apagado de luces con retardo LED de los faros de trabajo, después de apagar el encendido
- Iluminación LED de los escalones de la escalera

### Seguridad confortable.

- Tras abandonar el asiento del operario, se desconecta automáticamente después de 7 segundos el cabezal y después de 12 segundos el accionamiento principal

### Gran acceso para un mantenimiento confortable.

- Más espacio para el mantenimiento y el montaje / desmontaje del corncracker: Sencillo, fiable, acreditado
- Limpieza confortable de la máquina con una manguera de aire comprimido de 15 m de longitud y función de recogida automática
- Trabajos de mantenimiento más fáciles

### Servicio fiable.

Para la rápida solución de problemas y una proactiva planificación del mantenimiento, Machine connect de CLAAS es ideal. Cuando la máquina reconoce una avería, informa al operario y puede enviar con Service Remote un mensaje de error al socio de servicio técnico. Con su consentimiento, éste obtiene acceso a todos los datos relevantes, identifica el error desde la distancia y puede prepararse para su trabajo.

También los trabajos de mantenimiento se facilitan en gran medida con Machine connect. La máquina le envía las necesidades pendientes de mantenimiento al socio de servicio CLAAS. Éste le ofrece una cita para el mantenimiento y pide por adelantado los consumibles CLAAS ORIGINAL necesarios.

Machine connect es un componente central para la interconexión en red de sus máquinas.

## Todo lo que hace que el mantenimiento sea fácil.

Grandes tapas laterales con una altura de apertura de dos niveles, para personas altas y bajas, le ofrecen un acceso sin estorbos al sistema refrigerante, al corncracker y al acelerador. Gracias a QUICK ACCESS se puede acceder de forma rápida y cómoda a los órganos picadores. El acelerador puede ser desmontado, en el caso de que requiera una puesta a punto, por dos personas en solo una hora. Un sistema de frenos exento de mantenimiento y aceite hidráulico de larga vida útil, le ayudan adicionalmente a ahorrar tiempo y dinero.



## Con tanto orden, cada acción es exacta.



### Control hidráulico claro.

Las válvulas de mando están colocadas de forma ordenada en el lado izquierdo de la máquina. Válvulas proporcionales controlan el codo de descarga y los cabezales con sutileza durante su funcionamiento automático. En CEBIS se puede adaptar la velocidad para subir, bajar y la nivelación transversal. Pudiendo lograr así, por ejemplo, también con una gran velocidad de avance, unos rastrojos de aspecto homogéneo con el ORBIS.

- Rápida ejecución de mandatos de funcionamiento
- Control eficiente con válvulas proporcionales
- Bajos costes de mantenimiento con un bajo consumo de aceite
- Cambio del aceite hidráulico solo después de 1.000 horas de servicio
- Prácticos botones de mando fuera de la cabina para parar / invertir el cabezal, subir / bajar el cabezal y meter / sacar el chasis de transporte ORBIS.
- Acoplamiento Flat-Face para rápidas uniones hidráulicas

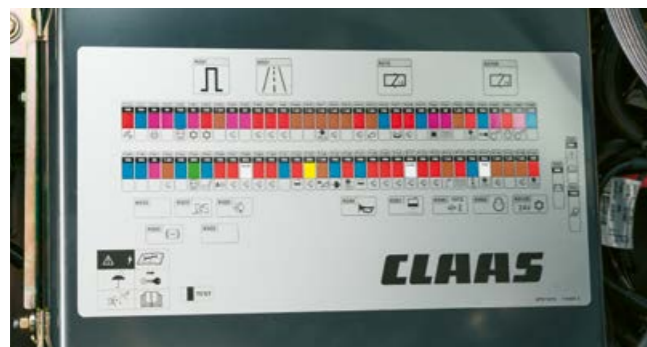

### Instalación eléctrica de fácil mantenimiento.

Un manejo cómodo requiere una instalación eléctrica rápida y fiable. En JAGUAR, todos los componentes importantes están colocados de forma segura y central en la cabina. Una caja adicional en el espacio de mantenimiento de JAGUAR le permite equipar posteriormente de forma poco complicada equipamientos adicionales:

- PROFI CAM
- OPTI FILL y AUTO FILL
- ACTISILER 37
- NUTRIMETER
- Compactación previa hidráulica
- Accionamiento variable del cabezal
- Depósito adicional de combustible
- Ajuste de la abertura del acelerador
- Equipo de reglaje de la presión de los neumáticos
- DYNAMIC COOLING

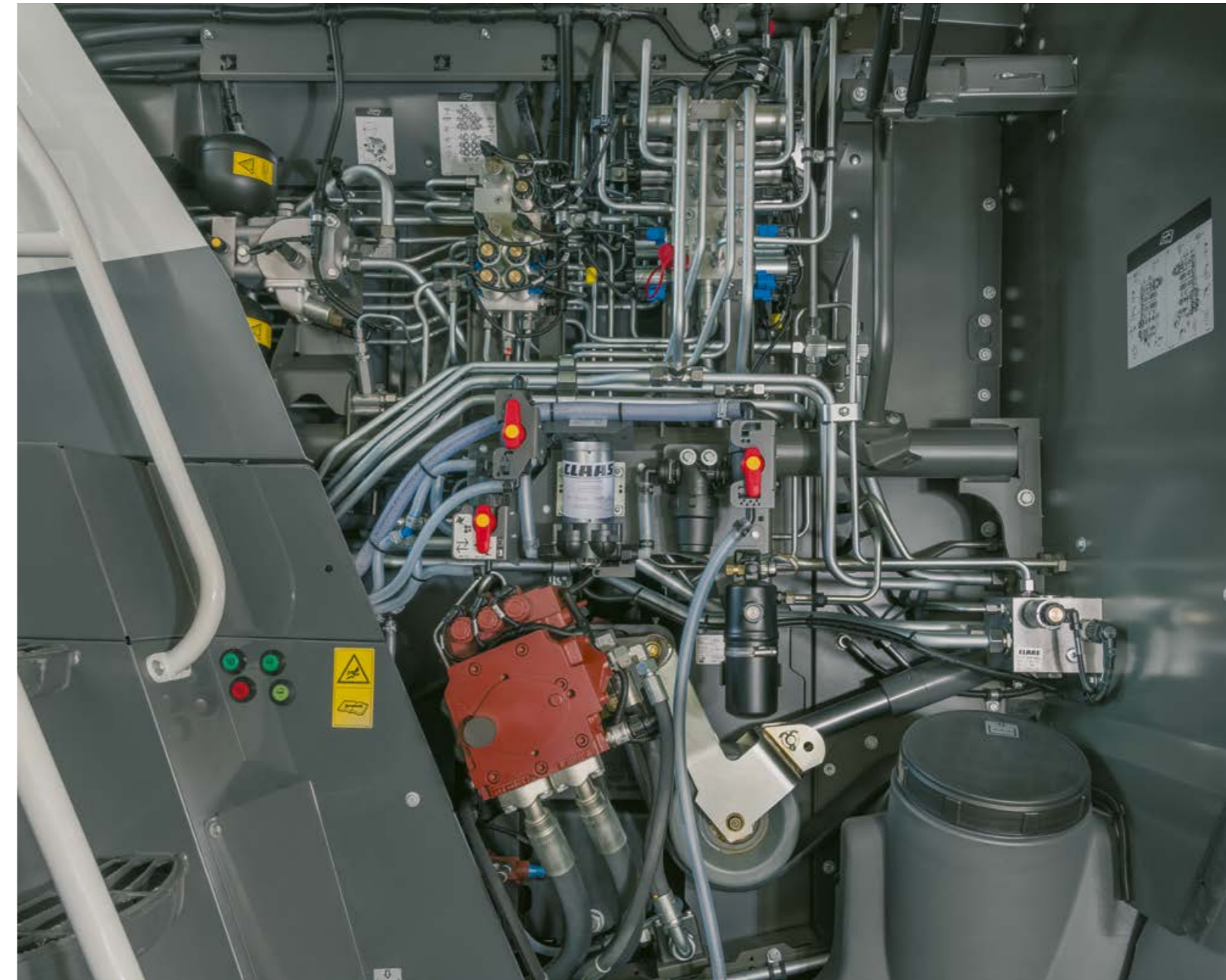

### Amortiguación automática de las vibraciones.

Cuando se ha alcanzado la cabecera y se ha levantado el cabezal, se activa automáticamente la amortiguación de las vibraciones regulada hidráulicamente, tras abandonar la altura de trabajo. Este confort añadido protege la máquina, por ejemplo, al pasar por huellas de pulverización. El cabezal amortigua con la suavidad necesaria.



# A veces las cosas se ponen difíciles.



## Más seguridad operativa con la protección antidesgaste PREMIUM LINE.

### Rendimiento de trabajo garantizado.

Las piezas CLAAS PREMIUM LINE ofrecen, también en las condiciones de cosecha más duras, la mayor resistencia al desgaste y una larga vida útil. La sustitución suele ser necesaria solo después de varias campañas. Esta durabilidad mucho mayor se logra con procesos especiales de fabricación, materiales de gran calidad y recubrimientos especiales.

El objetivo del concepto PREMIUM LINE es lograr una vida útil de las piezas de, como mínimo, dos a tres veces más larga. Experiencias prácticas demuestran que esto realmente se logra. Por ello le garantizamos\* de fábrica, para las piezas PREMIUM LINE montadas, un rendimiento de uso predefinido, basado en el kilometraje o la antigüedad de la máquina.

### PREMIUM LINE para ORBIS.

Piezas extremadamente resistentes al desgaste están recomendadas para condiciones extremas de cosecha, por ejemplo, con gran cantidad de arena o una vida útil muy larga. Un recubrimiento de carburo de tungsteno garantiza la larga vida útil de las cuchillas. Mediante la diferencia de la velocidad entre las cuchillas y el disco de transporte, se produce un efecto de autoafilado.

Los discos de cuchillas y de transporte, de fácil acceso, están contruidos de forma modular con seis segmentos. De esta manera, en el caso de un daño, no se tiene que sustituir el elemento completo, sino únicamente el segmento afectado.

- 1 Tambores de alimentación de bajo desgaste con recubrimiento especial antidesgaste
- 2 Listones guía de acero en la zona interior (equipamiento de serie)
- 3 Listones guía de acero en la zona exterior
- 4 Elementos de desgaste para proteger las grandes cuchillas
- 5 Cuchillas con recubrimiento antidesgaste
- 6 Cobertura para la fijación del separador
- 7 Separador de los discos pequeños
- 8 Separador con soldadura específica

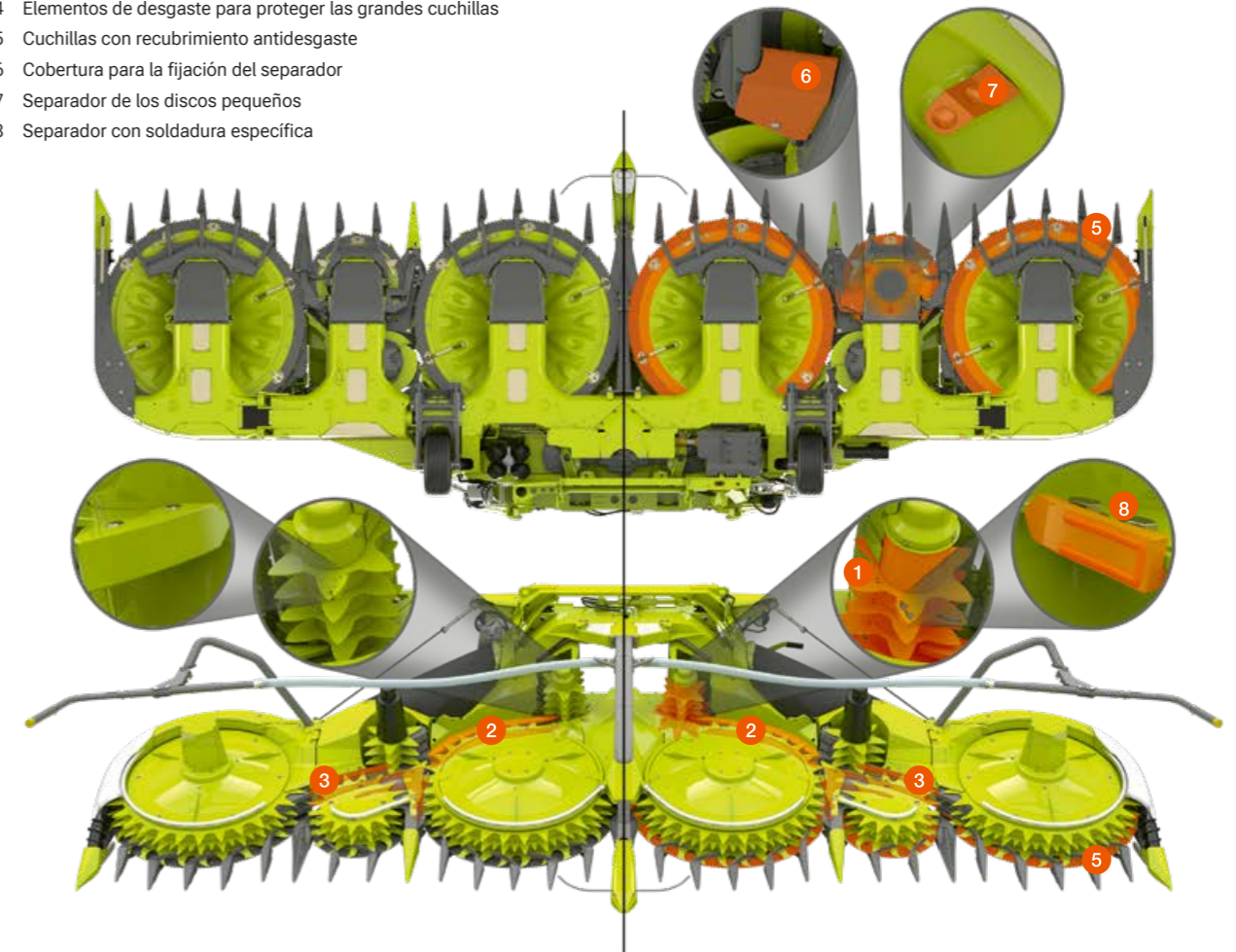

Equipamiento CLAAS PREMIUM LINE	Advanced	Professional
1 Listones dentados	-	•
2 Escurridor rodillo liso	•	•
3 Fondo del cilindro	•*	•*
4 Chapa guía	•*	•*
5 Pared trasera del canal de hierba	•*	•*
6 Palas de tiro	-	•
7 Carcasa bipieza del acelerador	-	•*
8 Laterales izquierda / derecha de la carcasa del acelerador	-	•*
9 Pared trasera del acelerador	•*	•*
10 Chapa del canal de la torre delante / detrás	•*	•*
11 Placa de la corona giratoria	•*	•*
12 Chapas de desgaste del codo de descarga	-	•*
13 Primera chapa de desgaste en el codo de descarga	-	•
14 Tapa final del codo de descarga	-	•

\* Los paquetes JAGUAR PREMIUM LINE Advanced y Professional le dan una garantía de uso para todas las piezas señalizadas con \*: bien para 5 años o para una cantidad definida de horas de servicio del motor (dependiendo de lo que se cumpla primero). Vea por favor la cantidad exacta de horas en la página de producto JAGUAR.

• disponible - no disponible

# Resumen de puntos destacados.



- |                                                                                                                                                                                                                                                                                                                                                                                                                                                                                                                                                          |                                                                                                                                                                                                                                                                                                                                                                                                                                                                                                                                   |                                                                                                                                                                                                                                                                                                                                                                                                                                                                                                                         |
|----------------------------------------------------------------------------------------------------------------------------------------------------------------------------------------------------------------------------------------------------------------------------------------------------------------------------------------------------------------------------------------------------------------------------------------------------------------------------------------------------------------------------------------------------------|-----------------------------------------------------------------------------------------------------------------------------------------------------------------------------------------------------------------------------------------------------------------------------------------------------------------------------------------------------------------------------------------------------------------------------------------------------------------------------------------------------------------------------------|-------------------------------------------------------------------------------------------------------------------------------------------------------------------------------------------------------------------------------------------------------------------------------------------------------------------------------------------------------------------------------------------------------------------------------------------------------------------------------------------------------------------------|
| <ul style="list-style-type: none"> <li>1 CEBIS con función táctil</li> <li>2 Columna de dirección, con regulación triple</li> <li>3 Cómodo reposabrazos con interruptores integrados para el reglaje directo</li> <li>4 Palanca de marcha CMOTION con acceso a la gestión de favoritos</li> <li>5 Compactación previa hidráulica</li> <li>6 V-FLEX para una mayor calidad del material picado y flexibilidad</li> <li>7 MULTI CROP CRACKER MAX con recubrimiento Busa®CLAD</li> <li>8 Piezas PREMIUM LINE en el flujo para una gran vida útil</li> </ul> | <ul style="list-style-type: none"> <li>9 ACTISILER 37 con relleno del depósito desde el gran depósito de agua</li> <li>10 NUTRIMETER para determinar la materia seca y los componentes</li> <li>11 AUTO FILL con nueva función de manejo</li> <li>12 Normativa de emisiones Stage IIIA (Tier 3)</li> <li>13 970 con motor MAN-R6</li> <li>14 CEMOS AUTO CROP FLOW</li> <li>15 Modelo punta 990 con 925 CV</li> <li>16 CEMOS AUTO PERFORMANCE, asistencia al operario para gestión automática del motor y la propulsión</li> </ul> | <ul style="list-style-type: none"> <li>17 Dirección dinámica para menos vueltas de volante</li> <li>18 Protección automática de transporte</li> <li>19 Segundo acc. hidráulico del cabezal para la adaptación variable e independiente de la velocidad del tambor recogedor del PICK UP</li> <li>20 Sistema de guiado GPS CEMIS 1200</li> <li>21 Equipo de reglaje de la presión de los neumáticos, robusto eje trasero, confortable conexión de la doble tracción</li> <li>22 CEMOS AUTO KNIFE CONDITIONING</li> </ul> |
|----------------------------------------------------------------------------------------------------------------------------------------------------------------------------------------------------------------------------------------------------------------------------------------------------------------------------------------------------------------------------------------------------------------------------------------------------------------------------------------------------------------------------------------------------------|-----------------------------------------------------------------------------------------------------------------------------------------------------------------------------------------------------------------------------------------------------------------------------------------------------------------------------------------------------------------------------------------------------------------------------------------------------------------------------------------------------------------------------------|-------------------------------------------------------------------------------------------------------------------------------------------------------------------------------------------------------------------------------------------------------------------------------------------------------------------------------------------------------------------------------------------------------------------------------------------------------------------------------------------------------------------------|

Disponibles para ti.

¿Piezas de repuesto y servicios?

Todo – en el momento oportuno.

**Estamos a su disposición – para lograr juntos los mejores resultados.**

En CLAAS su capacidad operativa es lo fundamental. Con nuestra amplia oferta de servicio técnico, piezas de repuesto y consumibles, nos encargamos de que sus máquinas siempre funcionen de forma óptima.

Forman parte de ella un amplia gama de servicios de mantenimiento y de reparación en su concesionario de confianza, una amplia gama de piezas de repuesto ORIGINAL y consumibles, así como herramientas digitales que le asisten en su planificación y toma de decisiones. Así siempre está preparado para trabajar.

**Totalmente asegurado con los contratos de servicio MAXI CARE.**

Con MAXI CARE se asegura plenamente en el caso de reparaciones y servicios de mantenimiento. Esta plena oferta garantiza que sus máquinas siempre estén listas para trabajar y usted siempre pueda concentrarse en sus tareas básicas. CLAAS le ofrece cuatro contratos de servicio técnico MAXI CARE adaptados individualmente a las necesidades de su explotación.



# Argumentos de peso.



## Flujo de material.

- Flujo de material homogéneo con componentes perfectamente adaptados entre si
- Accionamiento variable del cabezal y COMFORT CUT están integrados en el tren principal de potencia
- Tambor de cuchillas V-FLEX para una calidad del material picado muy homogénea, se adapta, con una cantidad flexible de cuchillas utilizadas, de forma óptima a los más diversos requerimientos
- NUEVO: CEMOS AUTO KNIFE CONDITIONING controla permanentemente el estado de cuchillas durante el picado
- NUEVO: El NUTRIMETER determina la masa seca y los componentes de su material de cosecha
- El codo de descarga hace posible un traspaso seguro del material de cosecha hasta una anchura de trabajo de 9 m
- Aplicación de aditivos de ensilado para un uso sencillo y en base a los objetivos de aditivos de ensilado
- La inyección de agua mantiene el flujo de material limpio
- ACTISILER 37 con relleno del depósito directo a través del depósito de agua

## CLAAS POWER SYSTEMS.

- Segundo accionamiento opcional del cabezal para PICK UP con transmisión independiente del tambor recogedor
- El sistema de transmisión JAGUAR trabaja con un alto coeficiente de rendimiento
- Los motores de MAN y Mercedes-Benz trabajan con hasta 925 CV y una cilindrada de 24,24 l
- El régimen del motor diésel, con reducción automática hasta 1.200 rpm, ahorra combustible
- NUEVO: Equipo de reglaje de la presión de los neumáticos en el eje delantero y trasero

## Confort.

- Con la pantalla táctil CEBIS, el operario accede de forma rápida y cómoda a todas las funciones de la máquina
- Mayor confort en la cabina con micrófono de cuello de ganso, radio DAB+, manguera de limpieza con aire comprimido en la cabina y mucho más
- Cabina silenciosa
- La gestión de favoritos puede ser manejada cómodamente y de forma directa con la palanca de marcha CMOTION
- Focos de trabajo LED con luz diurna en el techo, la parte trasera y el codo, se encargan de una buena visibilidad
- Kit de herramientas Plus: Equipamiento de herramientas de gran calidad para trabajos de mantenimiento
- La devanadora, con una manguera de aire comprimido de 15 m de largo y pistola de aire, facilita la limpieza

## Sistemas de asistencia al operario.

- CEMOS AUTO CROP FLOW, para automáticamente el flujo de material en caso de un régimen crítico de revoluciones del motor
- CEMIS 1200, el sistema de guiado vía satélite para un guiado preciso por caminos
- CEMOS AUTO PERFORMANCE incrementa el confort de conducción y la eficiencia, y reduce el consumo de combustible
- Tres diferentes sistemas de guiado descargan al operario y garantizan un trabajo preciso
- La dirección dinámica incrementa el confort de conducción al girar al final de la parcela
- AUTO FILL y OPTI FILL evitan pérdidas durante el traspaso del material de cosecha
- No hay necesidad de bajarse al cambiar de una parcela a otra, con ORBIS y la protección automática para el transporte

JAGUAR 900	990	980	970	960	950	940
<b>Cabina</b>						
CEBIS con manejo táctil	●	●	●	●	●	●
Aire acondicionado A/C Matic	●	●	●	●	●	●
Impresora	○	○	○	○	○	○
Asiento confort	○	○	○	○	○	○
Asiento giratorio	○	○	○	○	○	○
Asiento premium, ventilado, con calefacción	○	○	○	○	○	○
Asiento de piel, ventilado, con calefacción	○	○	○	○	○	○
Asiento del instructor	○	○	○	○	○	○

Intensidad de ruidos y vibraciones		990	980	970	960	950	940
Nivel de ruidos permanentes, equivalente a la valoración A, medido en diferentes estados operativos. Indicaciones conforme a ISO 5131	dB (A)	71 <sup>1</sup>					
Valor total de vibraciones conforme a la normativa EN 1032:2003	m/s <sup>2</sup>	≤ 2,5 <sup>1</sup>					
Valor efectivo conforme a la normativa EN 1032:2003	m/s <sup>2</sup>	≤ 0,5 <sup>1</sup>					

<b>Mantenimiento</b>							
Sistema de lubricación central, depósito de lubricante de 16 l		●	●	●	●	●	●
Iluminación para el mantenimiento		○	○	○	○	○	○

<b>Pesos y medidas</b>							
Longitud de trabajo	mm	6495	6495	6495	6495	6495	6495
Altura de trabajo con extensión del codo XL	mm	6670	6670	6670	6670	6670	6670
Altura de transporte	mm	3945	3945	3945	3945	3945	3945
Altura de transporte con extensión del codo XL	mm	3985	3985	3985	3985	3985	3985
Peso sin cabezal con equipamiento estándar <sup>2</sup>	kg	14150	14150	13550	13300	13300	12900

<sup>1</sup> Informaciones detalladas sobre los valores, deben ser vistas en el manual de instrucciones correspondiente

<sup>2</sup> V-MAX 24, accionamiento del cabezal estándar, flujo de material estándar, extensión del codo M, sin contrapesos traseros, depósito de diésel y de combustible vacíos.

JAGUAR 900	990	980	970	960	950	940	
<b>Motor</b>							
Fabricante	MAN	MAN	MAN	Mercedes-Benz	Mercedes-Benz	Mercedes-Benz	
Tipo	D2862	D2862	D4276	OM 473 LA	OM 473 LA	OM 460 LA	
Cilindros	V12	V12	R6	R6	R6	R6	
Cilindrada	l	24,24	24,24	16,15	15,60	12,82	
Potencia máxima (ECE R 120)	kW (CV)	680 (925)	626 (850)	581 (790)	480 (653)	400 (544)	360 (490)
Régimen de revoluciones de trabajo con potencia máxima (ECE R 120)	rpm	1800	1800	1750	1600	1600	1800
Stage IIIA (Tier 3)		●	●	●	●	●	●
Depósito de combustible (de serie) + depósito adicional (opción)	l	1100 + 400	1100 + 400	1100 + 400	1100 + 400	1100 + 400	1100 + 400
HVO ready		●	●	●	●	●	–
Medición del consumo de combustible		○	○	○	○	○	○
<b>Mecanismo de traslación</b>							
Propulsión, caja de cambios de 2 marchas, OVERDRIVE, automática (hidrostática)		●	●	●	●	●	●
Equipo de reglaje de la presión de los neumáticos para el eje motriz y directriz		○	○	○	○	○	○
Bloqueo del diferencial		○	○	○	○	○	○
Eje directriz estándar		○	○	○	○	○	○
Eje directriz motriz, POWER TRAC, hidráulico		○	○	○	○	○	○
Depósito de agua / de aditivos de ensilado, capacidad 375 l		●	●	●	●	●	●
Sistema de concentrado, ACTISILER 37, capacidad 37 l		○	○	○	○	○	○
<b>Cabzales</b>							
ORBIS 900 / 750 / 600 SD / 600 / 450, Anchura de trabajo 8,93 / 7,45 / 6,04 / 6,01 / 4,48 m	○ ORBIS 900/750/600	○ ORBIS 900/750/600	○ ORBIS 900/750/600	○ ORBIS 900/750/600	○ ORBIS 900/750/600	○ ORBIS 750/600/450	
PICK UP 380 / 300, Anchura de trabajo 3,60 / 2,62 m	○	○	○	○	○	○	
DIRECT DISC 600 P / 500 P, Anchura de trabajo 5,96 / 5,13 m	○	○	○	○	○	○	
DIRECT DISC 600 / 500, Anchura de trabajo 5,96 / 5,13 m	○	○	○	○	○	○	
<b>Accionamiento del cabezal</b>							
Accionamiento mecánico del cabezal		●	●	●	●	●	
Accionamiento variable del cabezal		○	○	○	○	○	
Accionamiento del cabezal con carga variable para DIRECT DISC y cabezal de ordeño de maíz		○	○	○	○	○	
Accionamiento del cabezal variable y tambor recogedor del PICK UP variable		○	○	○	○	○	
<b>Alimentación</b>							
Anchura 730 mm		●	●	●	●	●	
Rodillos de alimentación y de compactación previa, cantidad 4		●	●	●	●	●	
Compactación previa hidráulica		●	●	●	●	●	
COMFORT CUT, ajuste del largo de corte, sin escalonamientos		●	●	●	●	●	
<b>Tambor de cuchillas</b>							
Anchura 750 mm		●	●	●	●	●	
Diámetro 630 mm		●	●	●	●	●	

● de serie ○ opcional □ disponible – no disponible

JAGUAR 900	990	980	970	960	950	940
<b>Cantidad de cuchillas utilizadas V-MAX y V-FLEX</b>						
V20 (2 × 10), longitud de corte 5-26,5 mm	○	○	○	○	○	○
V24 (2 × 12), longitud de corte 4-22 mm	○	○	○	○	○	○
V28 (2 × 14), longitud de corte 4-18,5 mm	○	○	○	○	○	○
V36 (2 × 18), longitud de corte 3,5-14,5 mm	○	○	○	○	○	○
V42 (2 × 21), longitud de corte 3,5-12,5 mm, solo para V-MAX	○	○	○	–	–	–
Afilado de cuchillas y ajuste de la contracuchilla, automáticamente desde el asiento del operario	●	●	●	●	●	●
<b>MULTI CROP CRACKER</b>						
MCC CLASSIC M, ø 196 mm	–	–	–	○	●	●
MCC CLASSIC L, ø 250 mm	●	●	●	●	○	○
MCC MAX, ø 265 mm	○	○	○	○	○	○
MCC SHREDLAGE® L, ø 250 mm	○	○	○	○	○	○
<b>Acclerador de la descarga</b>						
Anchura 680 mm	●	●	●	●	●	●
Diámetro 540 mm	●	●	●	●	●	●
Ajuste de la separación 2-10 mm	○	○	○	○	○	○
<b>Codo de descarga</b>						
Seguro antichoque	●	●	●	●	●	●
Ángulo de giro 210°	●	●	●	●	●	●
Ángulo de giro con OPTI FILL / AUTO FILL 225°	○	○	○	○	○	○
<b>Sistemas de asistencia al operario</b>						
Palpador del centro AUTO PILOT (maíz)	○	○	○	○	○	○
CAM PILOT guiado por hileras (hierba)	○	○	○	○	○	○
GPS PILOT	○	○	○	○	○	○
Dirección dinámica	○	○	○	○	○	○
STOP ROCK	○	○	○	○	○	○
QUANTIMETER	○	○	○	○	○	○
Reglaje automático de la longitud de corte	○	○	○	○	○	○
Manejo optimizado del codo OPTI FILL	○	○	○	○	○	○
Relleno automático de remolques AUTO FILL	○	○	○	○	○	○
NUTRIMETER con medición de la materia seca y de componentes	○	○	○	○	○	○
DYNAMIC POWER	○	○	○	○	○	–
CRUISE PILOT	●	●	●	●	●	●
CEMOS AUTO PERFORMANCE	○	○	○	○	○	–
Licencia Machine connect, 5 años	●	●	●	●	●	●
Gestión de trabajos	○	○	○	○	○	○
Cartografía de rendimientos	○	○	○	○	○	○
CLAAS connect: Aplicación de aditivos de ensilado	●	●	●	●	●	●
CLAAS connect: Aplicación para el análisis del acondicionado de grano	○	○	○	○	○	○

CLAAS se esfuerza continuamente en adaptar todos sus productos a las necesidades prácticas. Por lo tanto, queda reservado el derecho a modificaciones. Las indicaciones y las imágenes deben ser consideradas aproximadas y pueden contener equipos especiales que no forman parte del conjunto de suministro de serie. Este catálogo ha sido impreso para su difusión mundial. Referente al equipamiento técnico, tenga por favor en cuenta la lista de precios de su distribuidor oficial CLAAS. Para las fotos se han retirado parcialmente dispositivos de protección. Esto se ha hecho exclusivamente para mostrar mejor la función, y no puede hacerse en ningún caso por cuenta propia con el fin de evitar peligros. Al respecto se hace referencia a las indicaciones en el manual de instrucciones. Todas las indicaciones técnicas sobre motores están basadas siempre en la normativa europea para la regulación de las emisiones: Stage. La indicación de la normativa Tier en esta documentación tiene exclusivamente fines informativos para un mejor entendimiento. Un permiso de circulación para regiones en las que la regulación de las emisiones está regulada por Tier no puede ser derivado de ello.

● de serie ○ opcional □ disponible – no disponible

# Crecer juntos.

Para todo lo que hacemos, usted, nuestro cliente, es el centro de referencia. Conocemos sus retos diarios y desarrollamos, junto con usted, tecnología agrícola que le permite hoy, y en un futuro, trabajar de forma sostenible y con éxito. Nuestras soluciones digitales facilitan procesos complejos y le facilitan el trabajo. Queremos hacer que usted sea el mejor en su campo.



CLAAS KGaA mbH  
Mühlenwinkel 1  
33428 Harsewinkel  
Deutschland  
Tel. +49 5247 12-0  
claas.com