



Žetveni kombajni

TRION

660 / 650 / 640 / 540 / 530 / 520





Žetveni kombajni tvrtke CLAAS.

Više od stroja.

Ulažete u priliku za svoju najbolju žetvu.

Izazovi u poljoprivredi postaju sve složeniji. Da biste se nosili s njima, CLAAS je vaš savršeni suputnik u svakom trenutku i pod svim uvjetima – prije, tijekom i nakon žetve. Kupnjom svog CLAAS kombajna ulažete u optimalnu prilagodljivost kako biste mogli raditi fleksibilno. U dosljednoj izvedbi za pomicanje granica. I samopouzdanje da ćete uvijek biti spremni za akciju.

Otkrijte više od samog stroja.
combines.claas.com

Novi CLAAS TRION. Odgovara vašem imanju.

Beskompromisna prilagodljivost i snaga.

Svako je polje nešto posebno. Zahtijeva maksimum od vas i od vašeg stroja. Upravo zato proizveli smo novi CLAAS TRION. On na nov način objedinjuje snagu i učinkovitost i dokazuje se na svakom polju. Brzo i jednostavno prebacujete se s usjeva na usjev. Njegova je vršilica konstruirana za veliku propusnost. Sustavi samoučenja za pomoć vozačima pomoći će vam da žetva bude učinkovita uz što više udobnosti. Iskusite novu dimenziju pouzdanosti uz TRION.

Snažan i fleksibilan na svakom terenu	2
Učinak	6
Preciznost	8
Prilagodljivost	10
Pouzdanost	12
Adapteri za žetvu	14
Automatika otkosnog uređaja	16
Usisni kanal	18
Protok mase	20
Vršalica	22
Slamotres, MULTIFINGER SEPARATION SYSTEM (MSS)	26
Čišćenje	28
Oporavak zrna	30
Razdjelivač slame i pljeve	32
Promjena vrste usjeva	34
CLAAS POWER SYSTEMS	36
DYNAMIC POWER	38
Vozni pogon i pogonski koncept	40
TERRA TRAC	42
MONTANA	44
Kabina	48
Udobna kabina	50
Koncept upravljanja	52
Digitalizacija	54
Sustavi za pomoć vozaču	56
Upravljački sustavi	62
Upravljanje podacima	64
Održavanje	66
Tehničke pojedinosti	70
CLAAS Service & Parts	72
Argumenti	74
Tehnički podaci	75

Saznajte sve o novom stroju TRION.
trion.claas.com

APS WALKER s pet ili šest slamotresa osigurava stabilan, visoki protok.
Stranica 22

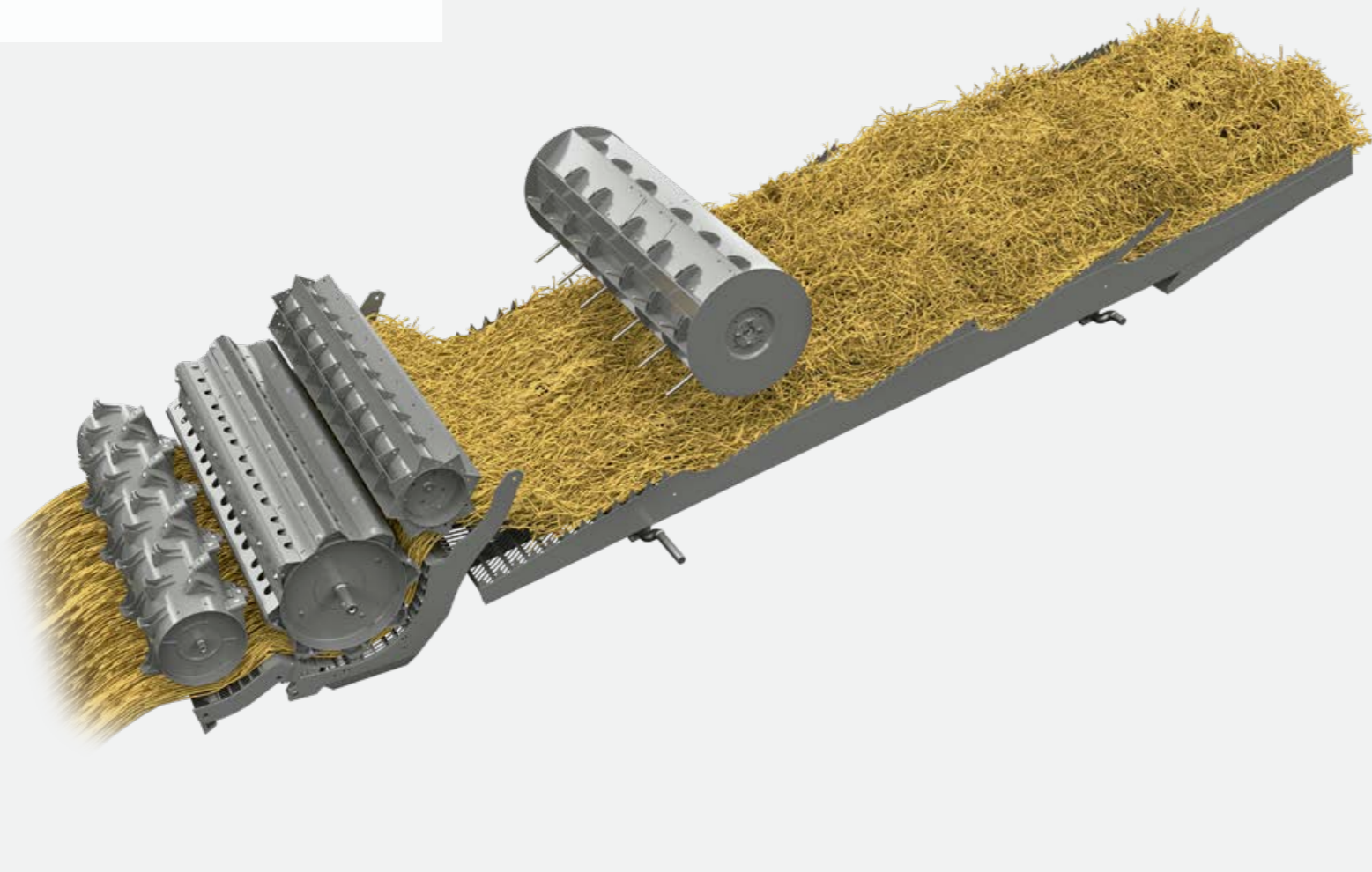

Okretna mlaznica na izlaznoj cijevi spremnika za zrno precizno usmjerava mlaz.
Stranica 31



Poboljšajte učinkovitost.

Žanjite punom snagom – s manje goriva. Uvjerite se da veći protok mase ne znači nužno i veći gubitak zrna. O tome za vas vode računa sustav za vršidbu APS i sustav za čišćenje JET STREAM.

Snažan i ekonomičan.

- Vršidbeni sustav APS impresionira visokim učinkom odvajanja.
- Sustav za čišćenje JET STREAM intenzivno čisti vaše zrnje.
- Čišćenje u trodimenzionalnoj tehnici kompenzira nagibe na nizbrdicama.
- U stroju TRION 600 radi šest slamotresa, a pet u stroju TRION 500. Ostaci zrna učinkovito se odvajaju zahvaljujući sustavu MSS.
- Istovarite do 12.000 litara zrna brzinom od 130 l/s.
- Uz brzinu do 30 km/h brzo se premeštate s polja na polje.



Vršilica s aktivnim odvajanjem blago tretira slamu i žito.
Stranica 22



Snažni, robusni motori Cummins pružaju vam veliku rezervnu snagu.
Stranica 38



Možete pretovariti 12.000 l zrna za manje od 100 sekundi.
Stranica 30

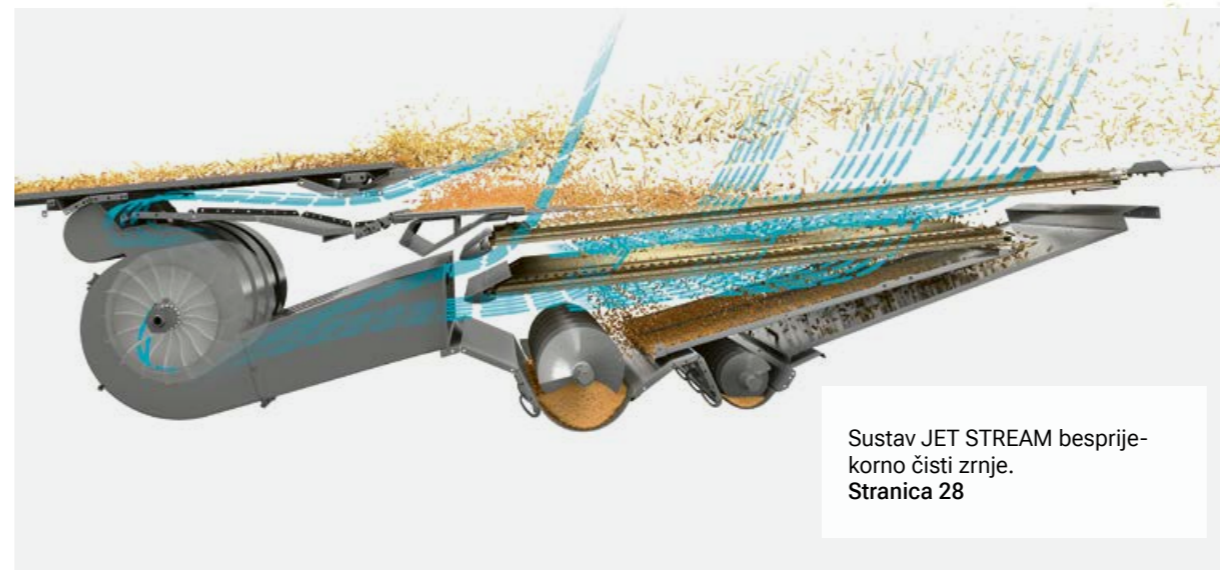

Sustav JET STREAM besprijekorno čisti zrnje.
Stranica 28

Odaberite ono što najbolje odgovara vašem imanju.

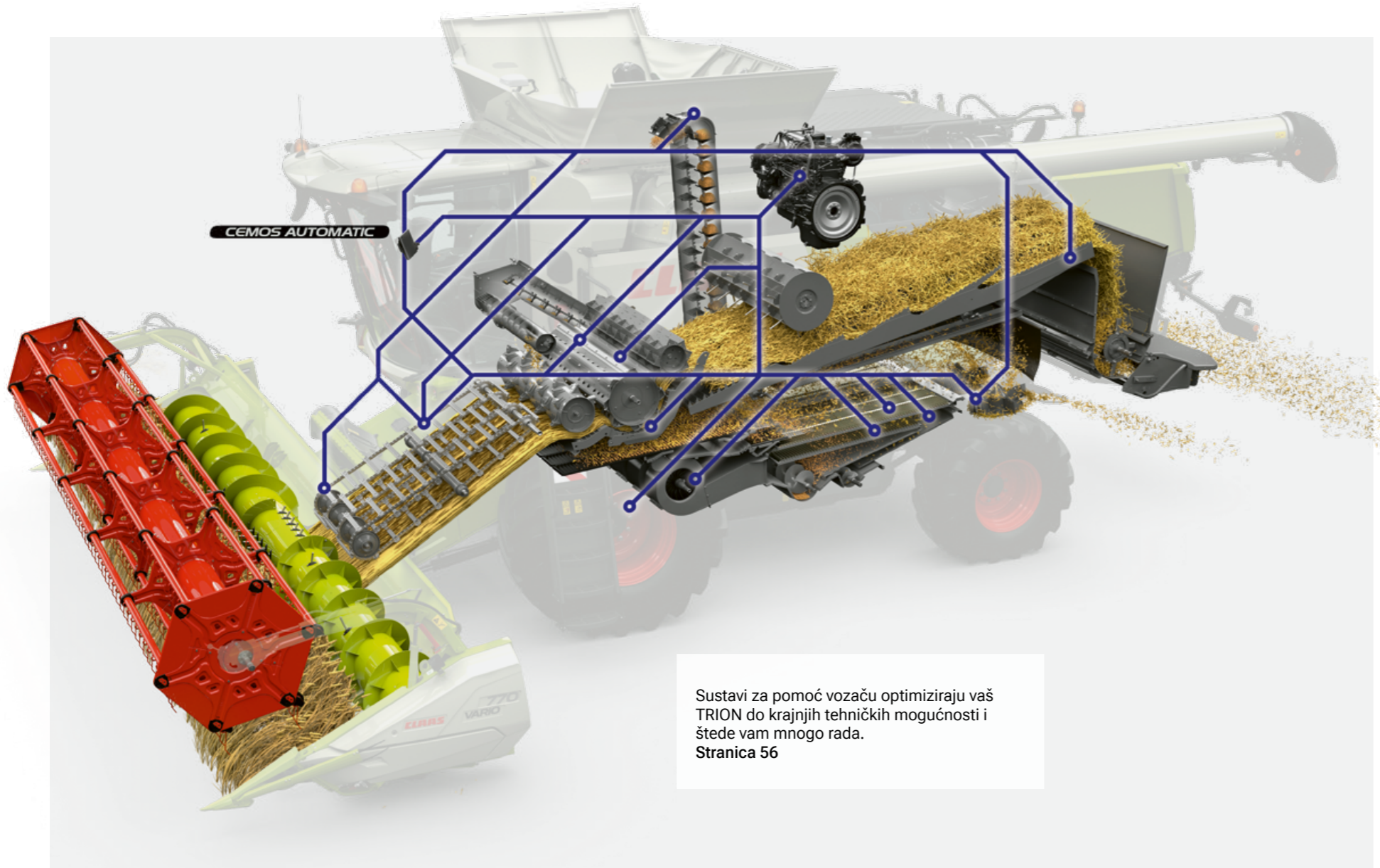

Sustavi za pomoć vozaču optimiziraju vaš TRION do krajnjih tehničkih mogućnosti i štede vam mnogo rada.
Stranica 56



CLAAS connect dokumentira vaš rad i podatke o prinosu.
Stranica 64



Doživite najvišu razinu udobnosti.

Između brojnih sustava pomoći izaberite one koji će vas najudobnije dovesti do uspjeha. Značajke CEMOS AUTOMATIC ili CLAAS Connect kao i brojni inteligentni pomagači olakšavaju vam rad.

Savršeno i precizno.

- Značajka CEMOS AUTOMATIC precizno se prilagođava vašim zahtjevima: od jednostavnog CRUISE PILOT do sofisticiranog sustava AUTO THRESHING.
- Sustavi LASER PILOT i GPS PILOT CEMIS 1200 omogućavaju preciznost prolaza do 2,5 cm.
- Machine connect prenosi vaše podatke sa stroja na CLAAS connect.
- S pomoću alata Data Connect možete obrađivati podatke svojih strojeva bez obzira na to o kojem je proizvođaču riječ.

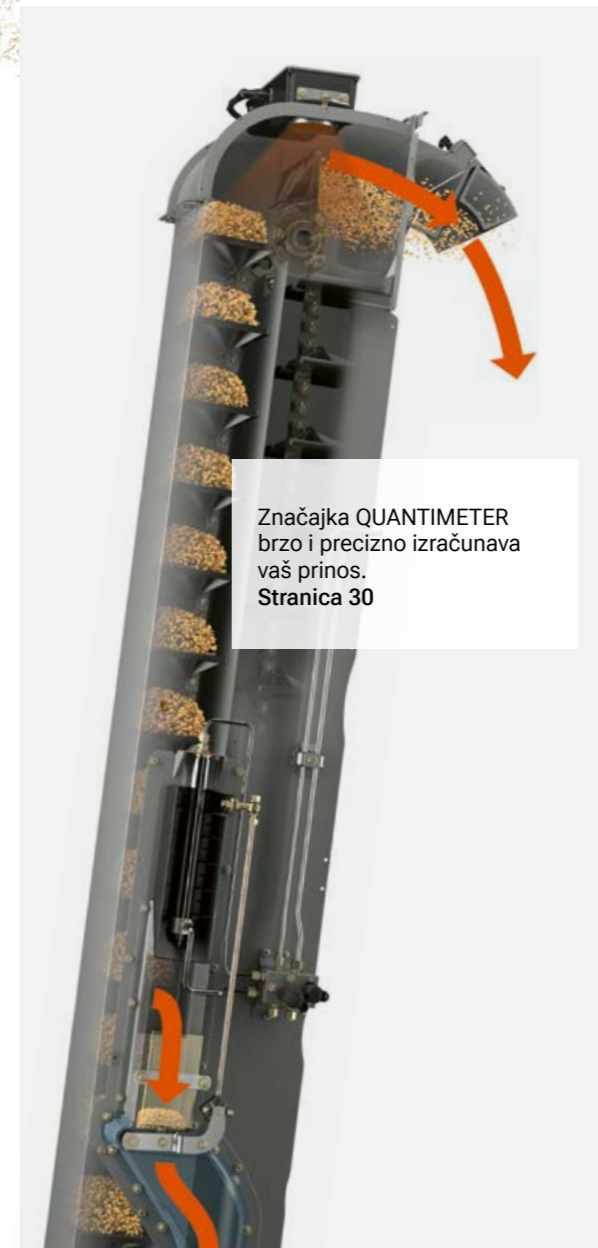

Značajka QUANTIMETER brzo i precizno izračunava vaš prinos.
Stranica 30

CEMOS AUTO HEADER aktivno kontrolira položaj kotura VARIO stola za rezanje.
Stranica 63

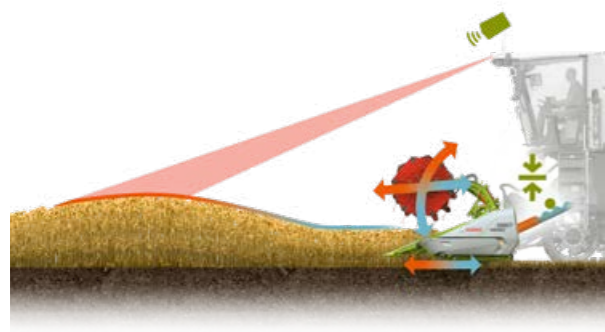

GPS PILOT CEMIS 1200 vodi TRION precizno u stazi.
Stranica 62



Otklonski deflektor ravnomjerno raspoređuje slamu po cijeloj radnoj širini.
Stranica 32

Za njega niti jedno vaše polje nije iznenađenje.

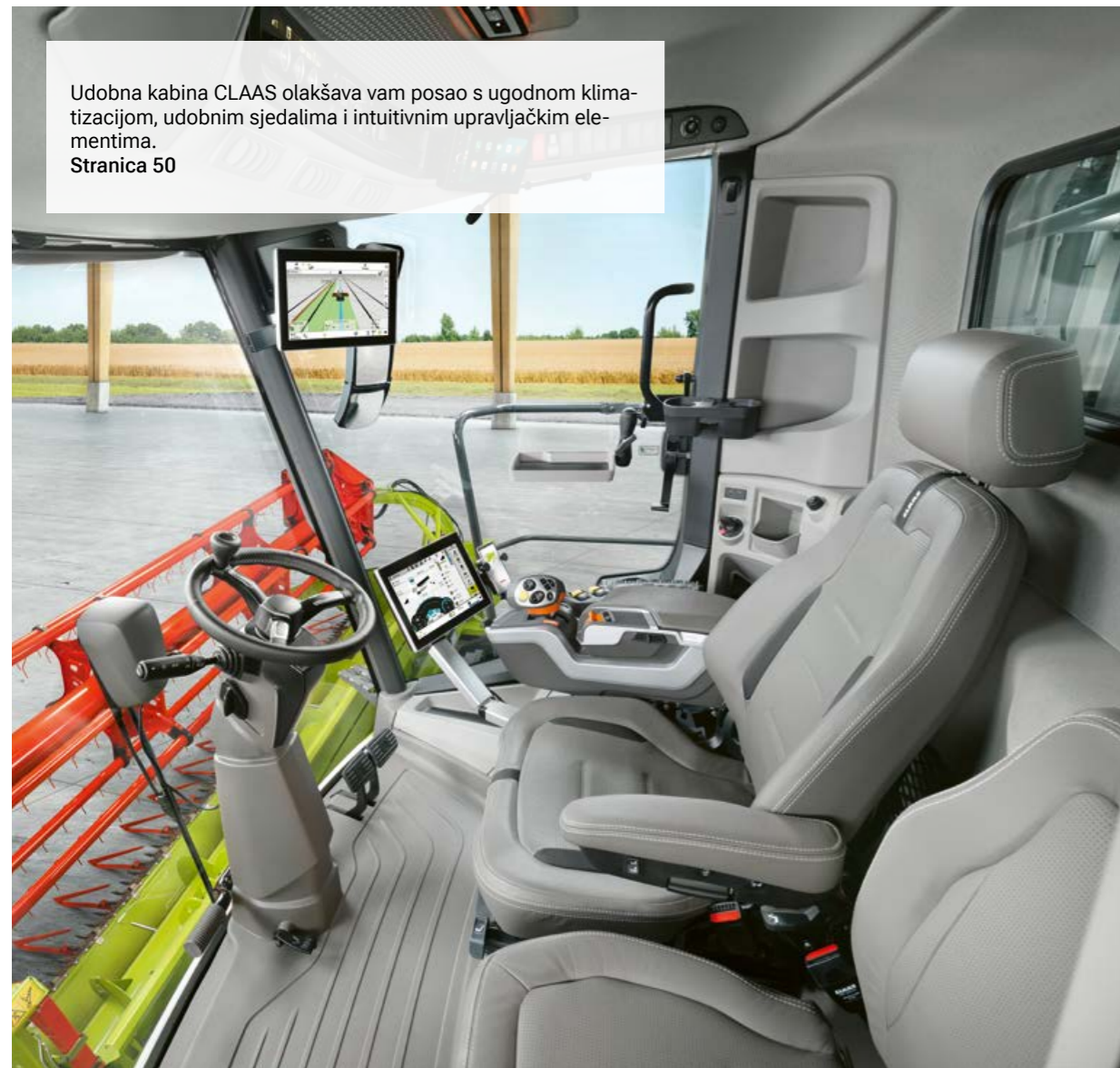

Udobna kabina CLAAS olakšava vam posao s ugodnom klimatizacijom, udobnim sjedalima i intuitivnim upravljačkim elementima.
Stranica 50



Paketi LED lampi osvjetljavaju vaše radno područje svjetlom ravnom dnevnom svjetlu.
Stranica 50



Izravnim podešavanjem putem prekidača, na zaslonu CEBIS se otvara dijaloški okvir.
Stranica 52



Osamostalite se.

Iskoristite funkcionalnost MULTICROP kombajna TRION. Uživajte u svojoj novoj neovisnosti i prebacujte se s usjeva na usjev u tren oka. Namještanje postavki je brzo i praktično.

Jednostavno i spremno za upotrebu.

- Jednostavno možete mijenjati segmente predkošare kroz korito za hvatanje kamenja.
- Segment vršidbene košare lako se izvlači sa strane.
- Zahvaljujući reduktoru vršidbenog bubnja, možete bez dodatnog alata prebacivati između dva raspona broja okretaja.
- Zahvaljujući blokadi diferencijala na prednjoj osovini možete se sigurno kretati po teškom terenu.
- Otklonski deflektor do 7,7 m možete podesiti bez alata.
- Potpuno novim načinom vođenja zraka, klimatizacijski uređaj osigurava hladnu glavu i topla stopala.



Kombajni MONTANA proizvođača CLAAS žanju na padinama jednako snažno kao i na ravnom.
Stranica 46



Brzine mjenjača hidrostatičkog voznog pogona možete izmijeniti ručno mehaničkom ručicom ili električno pomoću tipke.
Stranica 40



Pri promjeni usjeva brzo i jednostavno podesite cijeli stroj.
Stranica 34



Pogon na sve kotače POWER TRAC možete jednostavno uključiti pritiskom na gumb u slučaju nepovoljnih uvjeta na tlu.
Stranica 41



Sva mjesta održavanja vrlo su pristupačna.
Stranica 66

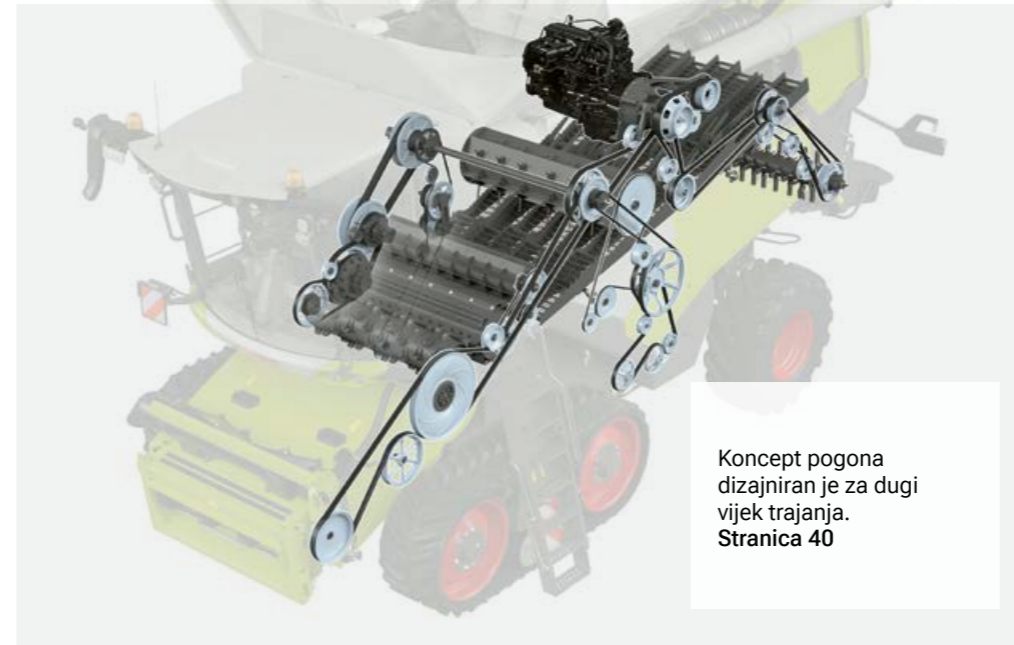

Koncept pogona dizajniran je za dugi vijek trajanja.
Stranica 40



Iskoristite njegovu kvalitetu.

Pouzdate se u izdržljivost i dugovječnu tehniku stroja TRION. Zaboravite duge zastoje. Fleksibilne opcije MAXI CARE i niski zahtjevi za održavanjem jamče vam siguran rad u svim uvjetima.

Otporan i ne zahtijeva održavanje.

- Dugotrajne pogonske komponente zahtijevaju malo održavanja.
- Dijelovi za teška opterećenja dostupni su u kvaliteti PREMIUM LINE otpornoj na habanje.
- Sva mjesta za podmazivanje grupirana su u središnje trake za podmazivanje.
- Sva mjesta održavanja su označena i lako dostupna.
- Mijenjajte motorno ulje tek nakon 500 radnih sati, a hidraulično ulje nakon 1.000 sati.
- Fleksibilne opcije MAXI CARE povećavaju vašu operativnu pouzdanost.
- Preko usluge MAXI CARE Connect vaš servisni partner ima pristup svim relevantnim podacima.



Svi blokovi za podmazivanje označeni su i lako dostupni.
Stranica 69

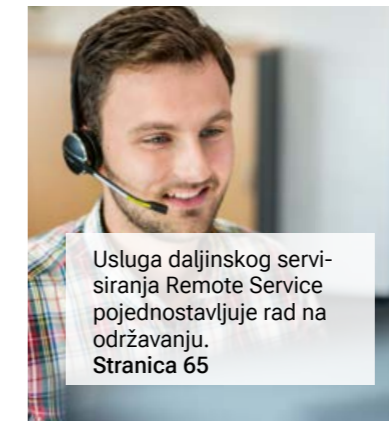

Usluga daljinskog servisiranja Remote Service pojednostavljuje rad na održavanju.
Stranica 65



Komponente PREMIUM LINE jamče vam visoku operativnu pouzdanost.
Stranica 68



Dugi intervali održavanja štede vrijeme i novac.
Stranica 68



MAXI CARE minimalizira potrebu za popravcima i rizik od kvara.
Stranica 72

Otkosni uređaji za svaki usjev.

S pomoću odgovarajućeg otkosnog uređaja tvrtke CLAAS možete u potpunosti iskoristiti potencijal stroja TRION – bez obzira žanjete li žitarice poput pšenice, raži, ječma, zobi i tritikala ili ste na stazi uljane repice, kukuruza, suncokreta, riže, soje, lana, graha, leće, prosa, trave ili djeteline.

Sve za precizan rez.

Kada otkosni uređaj točno odgovara usjevu i kombajnu, možete to osjetiti do vrhova prstiju. Žetva postaje lakša, brža i ugodnija. Odaberite kosilicu i opcije koje su vam potrebne. Tako vaš TRION može učinkovito raditi od prve minute.

- Značajke CONTOUR i AUTO CONTOUR rasterećenje su za vozača pri svakoj primjeni. TRION precizno vodi otkosni uređaj preko tla.
- Smanjite zastoje. Kočnica prednjeg priključka drži strana tijela dalje od mehanizma vršidbe.
- Izbjegnite vršna opterećenja. Polagano uvlačenje mase nakon blokade i reverziranja može se kontrolirati intuitivno.
- Standardni kanal možete univerzalno koristiti za sve dostupne adaptere.
- Podesite kut rezanja tako da odgovara vašim uvjetima žetve. Mehaničko podešavanje na V-kanalu.
- Žanjite sve vrste usjeva bez ometanja. U HP kanalu možete jednostavno prilagoditi kut rezanja iz kabine.



Stroj prepozna je otkosne uređaje kako biste imali manje posla.

Dobar rez od samog početka.

S pravim otkosnim uređajem možete žeti učinkovito i snažno od prve minute. Automatsko prepoznavanje otkosnog uređaja pomaže vam da vaš TRION bude brzo spreman za rad.



VARIO
1080 / 930 / 770 / 680 / 620 / 560 / 500

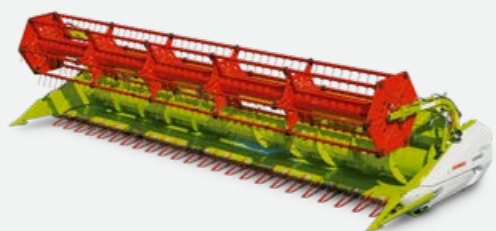

CERIO
930 / 770 / 680 / 620 / 560

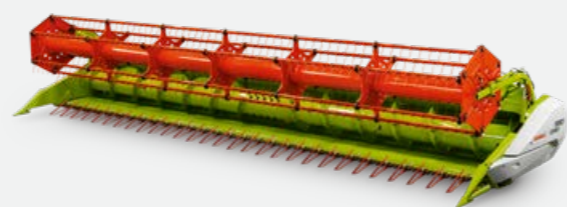

Preklopne kose
C 540 / 450



CONVIO / CONVIO FLEX
930 / 770

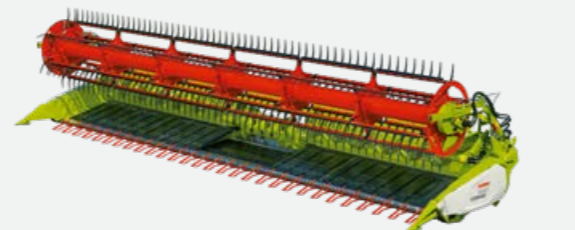

MAXFLEX
930 / 770 / 680 / 620 / 560

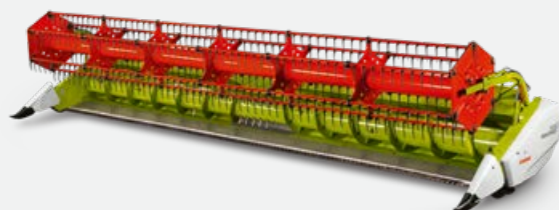

ROVIO 4.880 / 4.875 / 4.870 /
4.680 / 4.675 / 4.670



SUNSPEED
1200 / 940 / 750



SWATH UP
450



Automatsko prepoznavanje adaptera štedi vrijeme.
TRION automatski namješta najvažnije parametre.

Pritom mu modul priključka daje sljedeće informacije: Tip rezne jedinice, radna širina, broj sekcija, položaj namotaja, parkirni položaj kao i zadane vrijednosti AUTO CONTOUR za radnu visinu i brojač hektara.

Imate koristi od samog početka.

- Kombajn je za tren spreman za žetvu.
- Rukovanje je puno jednostavnije i lakše.
- U obzir se uzimaju položaj vitla, stola za rezanje VARIO i usisnog kanala kako bi se isključile mogućnosti sudara i oštećenja.

AUTO CONTOUR preciznije reže.

AUTO CONTOUR precizno prilagođava adapter obliku terena. Detektorski stremeni ispod jedinice za rezanje reaguju na neravnine. Senzori otkrivaju otklon i aktiviraju upotrebu odgovarajućeg cilindra za podešavanje nagiba adaptera. Željenu visinu rezanja postavljate pomoću terminala CEBIS.

Dopustite si olakšanje.

- AUTO CONTOUR amortizira i štiti adapter.
- Olakšava rad s otkosnim uređajima velike širine.
- Značajka pruža pogodnost za vaše vozače posebno noću, pri žetvi pognutih žitarica i na kosom terenu.
- Povećava performanse i čini upotrebu stroja TRION ekonomičnom.



Odaberite prikladan adapter za žetvu.
combine-front-attachments.claas.com



Optimalan protok usjeva počinje već pri uvlačenju.

Posebno u zahtjevnim uvjetima žetve, optimalan kut rezanja ima veliki utjecaj na sakupljanje usjeva bez gubitaka i začepjenja. Zahvatni kanal je stoga ključan za vašu uspješnu žetvu. Mora savršeno odgovarati radnoj širini, priključku, plodoredu i terenu. Za svoj TRION pronađite za svaku primjenu i zahtjev prikladan zahvatni kanal.

Za svoj TRION pronaći ćete pravi kanal za svaku primjenu i zahtjev. mehanički podesiti kut rezanja. HP kanal nudi vam hidrauličku podršku za kontinuirano prilagođavanje postavki uvjetima žetve iz udobnosti kabine.

Velika snaga usisnog kanala čini vas učinkovitijima.

- Transporteri sa remenjem (opcionalno za V-kanal i HP-kanal) robusniji su i pouzdaniji od lanaca.
- Usisavanje prašine s povećanim presjekom omogućuje veće performanse čišćenja.
- Dodatni ventilator na usisnom kanalu sprječava taloženje prašine.
- Visinu valjka za uvlačenje možete prilagoditi bez alata.
- Spuštena podnica omogućuje vam postizanje još većih protoka.



E-kanal.

Univerzalni E-kanal s uređajem za mehaničko zatezanje dostupan je s lančanim ili transporterom na remenje, kao i s otvorenim ili zatvorenim uvlačnim valjkom. Pogodan je za sve adaptere do 12,30 m radne širine ili za kukuruzne adaptere do 9 m. Razvili smo E-kanal S za radne širine do 6,80 m ili kukuruzne adaptere do 6 m.



V-kanal.

V-kanal omogućuje brzo, mehaničko podešavanje kuta rezanja. To vam omogućuje lakšu žetvu uskladištenih žitarica, soje i trave s manjim gubicima, s manjom tendencijom odugovlačenja. V kanal možete naručiti iz tvornice s otvorenim ili zatvorenim skretnim valjkom.



HP kanal.

Korištenjem višenamjenske ručke u kabini možete kontinuirano i hidraulički podesiti kut rezanja na HP kanalu od -8° do +11° – pri kretanju punom brzinom i to s pričvršćenim adapterom. Na terminalu CEBIS možete spremati odgovarajući kut rezanja za svaku od četiri visine rezanja. To vam omogućuje brzu i praktičnu reakciju na različite okolnosti, usjeve za vršidbu ili uvjete terena.



Sve za vašu sigurnu žetvu.

Kočnica prednjeg priključnog uređaja pruža vam učinkovitu zaštitu od stranih tijela. U hitnom slučaju možete odmah zaustaviti adapter pomoću multifunkcionalne ručke. Blokadu možete ukloniti laganim pokretanjem reverziranja s visokim okretnim momentom pokretanja. Polaganim uvlačenjem usjeva nakon reverzije izbjegavaju se vršna opterećenja. Sve funkcije mogu se potpuno regulirati.

Stroj koji sve vrši.

Svako je područje različito, svako imanje je drugačije. Sustave TRION za protok usjeva možete precizno prilagoditi vašim okolnostima i usjevima. Imate mogućnosti upravljanja svime: od usisnog kanala do sustava vršidbe i sekundarnog odvajanja.

Sve što trebate.

Vrhunska izvedba ili ekonomičnost? To pitanje je suvišno kad je riječ o stroju TRION. Jednostavno kombinirajte komponente koje vam odgovaraju. Kasnije nećete morati živjeti s kompromisima.

- Njegov mehanizam vršidbe može se nositi sa svim vrstama usjeva. Značajka CEMOS AUTO THRESHING podešava ga automatski i precizno.
- Značajke AUTO SLOPE i AUTO CLEANING poštedit će vas napora čišćenja. Varijanta sita prilagođena vašoj regiji.
- Sakupite zrno učinkovitije s volumenom spremnika zrna do 12.000 litara i brzinom pražnjenja do 130 l/s.
- Okoristite se metodom preciznog obrađivanja slame. Ovisno o željenoj radnoj širini, možete opremiti kombajn razbacivačem s limovima ili radijalnim razdjelnikom. Rasporedite slamu po cijeloj radnoj širini na bilo kojem terenu. Smjer bacanja automatski se podešava.
- Smanjite troškove potrošnog materijala. Komponente CLAAS PREMIUM LINE imaju povećani radni vijek za sve usjeve.



Ravnomjieran protok usjeva štedi gorivo.

Brzina do 20 m/s.

U jedinici vršidbe APS WALKER, bubanj ubrzivača od 450 mm započinje učinkovit proces vršidbe koji vam omogućuje postizanje vrlo velikog protoka. Drastično se ubrzava protok mase sa 3 m/s na 20 m/s.

Prethodno ubrzanje usjeva pokreće lanac učinkovitih procesa. Usjev se široko i ravnomjerno raširuje. Protok usjeva je ujednačeniji i do 33% brži. Zbog visokih centrifugalnih sila, na svim površinama košara taloži se znatno više zrna. Predkošara sama uhvati do 30% zrna izravno ispod akceleratora. To značajno rasterećuje glavnu košaru.

Postupak ima odlučujuću prednost čak i prije bubnja za vršidbu. Kao rezultat imate povećanje performansi do 20% uz istu potrošnju goriva.

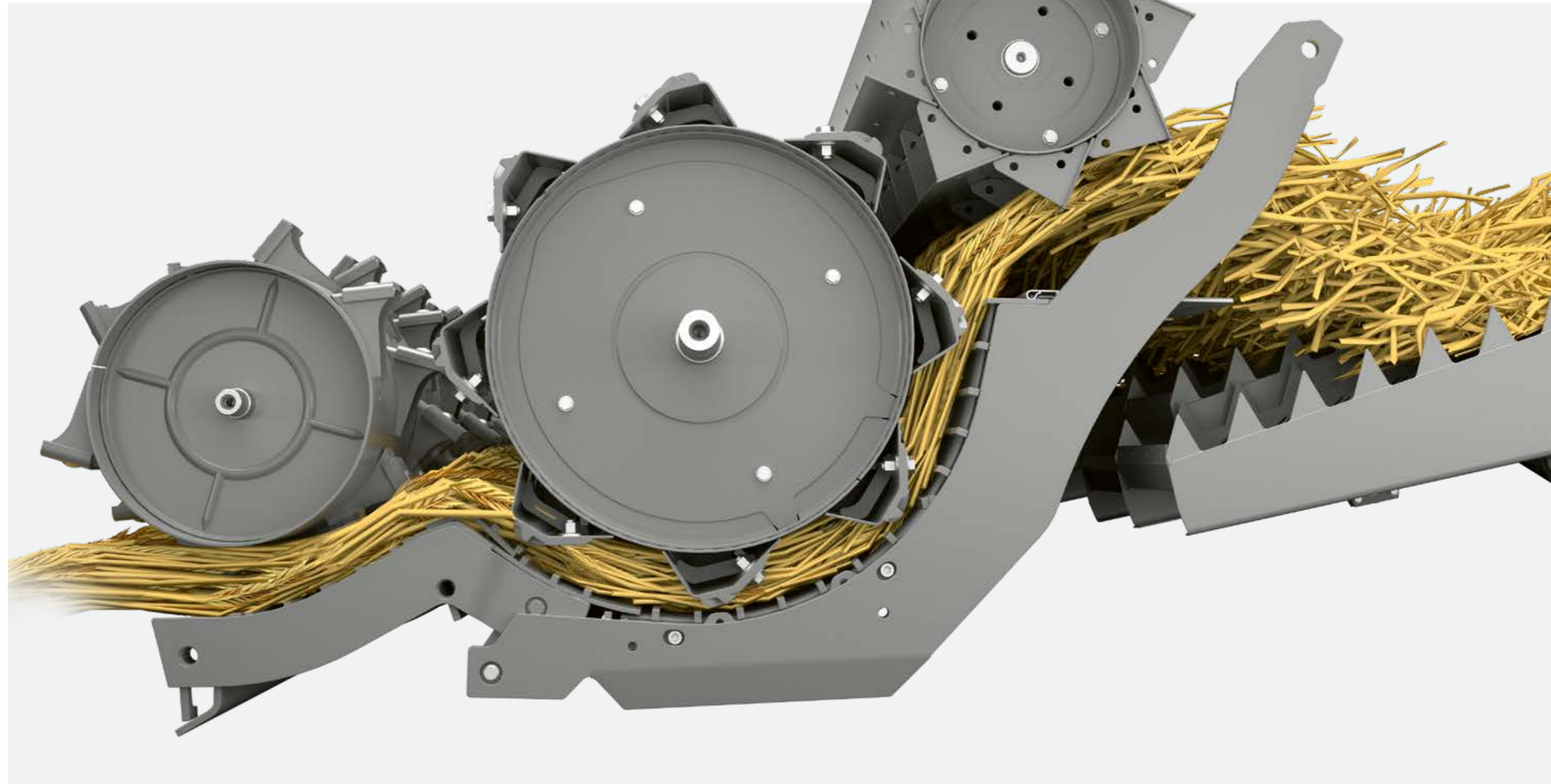

- 1 Bubanj ubrzivača**
Razdvaja usjev i ubrzava protok usjeva ravnomjerno do 20 m/s na svim površinama košara.
- 2 Bubanj za vršidbu od 600 mm**
Univerzalni bubanj za vršidbu izuzetno nježno tretira slamu i žito, čak i s velikom propusnošću.

- 3 Okretni bubanj**
Ravnomjerno prosljeđuje materijal na slamotrese. Dostupne su i zaštitne ploče u kvaliteti CLAAS PREMIUM LINE.
- 4 Sinkrono podešavanje brzine okretaja**
Brzine okretaja bubnja ubrzivača, bubnja za vršidbu i okretnog bubnja mogu se sinkronizirano podešavati putem terminala CEBIS.

- 5 Paralelno podešavanje**
Putem terminala CEBIS možete postupno hidraulički mijenjati položaj vršidbene košare. Predkošara i vršidbena košara prilagođavaju se paralelno i sinkrono.
- 6 Hidraulična zaštita od preopterećenja**
Sprječava blokade i pouzdano štiti od oštećenja od stranih tijela. Na taj način možete voziti stroj s vršnim učinkom performansi.



Stroj koji nježno vrši.

Zatvoreni bubanj za vršidbu može se koristiti za univerzalne primjene. Povećani razmak između bubnja i vršidbene košare pozitivno utječe na protok usjeva. Ravniji kut vršalice za 20 ° osigurava da se zrno više mlati trljanjem, nego udaranjem. To značajno poboljšava kvalitetu zrna. Slama i žito tretiraju se nježno čak pri vrlo visokom učinku ili pod ekstremnim uvjetima – na primjer u zelenoj, dugoj slami.

Sinhrono podešavanje brzine okretaja.

Brzinu okretaja bubnja za vršidbu možete lako prilagoditi svim uvjetima žetve i svim vrstama usjeva. Na terminalu CEBIS možete ih kontinuirano podešavati od 400 do 1.050 o/min. Brzine bubnja ubrzivača i okretnog bubnja mijenjaju se sinkrono. Takvo sinkrono podešavanje uvijek održava idealan omjer brzine svih bubnjeva. Na taj način možete iskoristiti puni potencijal performansi stroja TRION.

Sve što omogućuje besprijekornu vršidbu.

- Zatvoreni bubanj za vršidbu štiti vaše žito.
- Sinkrono podešavanje brzine daje vam više fleksibilnosti.
- Segmente predkošare i glavne košare možete promijeniti lako i brzo.
- Hidraulično podešavanje zazora vršidbene košare omogućuje usjevima ravnomjeran protok.
- Zaštita od preopterećenja štiti mehanizam vršidbe od oštećenja.
- Komponente stroja CLAAS PREMIUM LINE otporne na habanje produžuju vijek trajanja.

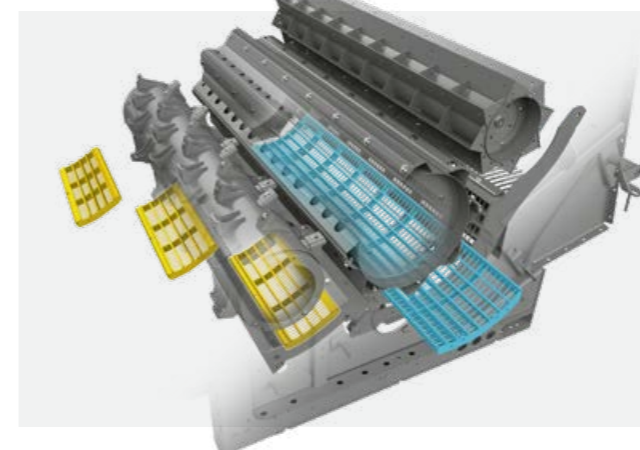

Jednostavno mijenjanje segmenata vršidbene košare. Mogućnost brze izmjene i brojne druge kombinacije karakteriziraju jedinstvenu značajku MULTICROP stroja TRION. Imate izravan pristup prednjim i glavnim segmentima košare. Pri svakoj izmjeni, glavni dijelovi vršidbene košare ostaju u stroju.

Jednostavno mijenjate segmente pred-košare (žute) kroz korito hvatača kamenja. Segment vršidbene košare (plavi) čini 63% vršidbene košare. Može se lako izvući sa strane.

Upravljanje zakrilcima predkošara bez alata.

Predkošara je dizajnirana kao MULTICROP košara i može obrađivati bilo koje usjeve. Ispod predkošare nalaze se limovi koji gule zrno te uklanjaju ljuske. Nju možete aktivirati brzo i bez alata pomoću ručice.



Hidraulično podešavanje vršidbene košare.

Položaj vršidbene košare na terminalu CEBIS možete hidraulički promijeniti udobno iz kabine. Udaljenost između košare ispod bubnja ubrzivača i bubnja za vršidbu podešava se paralelno. To vam daje sigurnost da je protok mase ujednačen, a postupak nježan prema slami.

Integrirana zaštita od preopterećenja sprječava začepljenja i štiti mehanizam vršidbe od oštećenja.

Brzo uklanjanje kamenja.

Kamenje i druga strana tijela odvajaju se iz protoka usjeva i sakupljaju u veliko korito hvatača kamenja. Da biste ga ispraznili, jednostavno povucite polugu i otvorite zaklopku.



Zakrilcima predkošara ljušti se i guli zrno.



Veliko korito hvatača kamenja može se lako otvoriti i isprazniti.

TRION vam nudi sve.

Učinkovita tehnologija slamotresa.

Svako zrno se računa. Sustav za vršidbu APS radi tako učinkovito da samo oko 10% zrna prolazi kroz rezidualno odvajanje zrna u stroju TRION. 90% zrna je već odvojeno od slame. Stalan protok slame na slamotresima, koji su otvoreni na dnu, omogućava se velikim kutom nagiba tako da su praktički sva preostala zrna sigurno odvojena. Nije važno koliko su uvjeti žetve izazovni ili vršite li mokru ili suhu slamu.

Odvajanje ostatka zrnja odvija se na ukupnoj duljini od 4.400 mm u četiri razine pada. Serija TRION 600 opremljena je sa šest slamotresa, dok ih serija TRION 500 ima pet. Dostupni su središnje i bočno sito. Čak se i velike količine slame prevoze brzo i jednostavno.

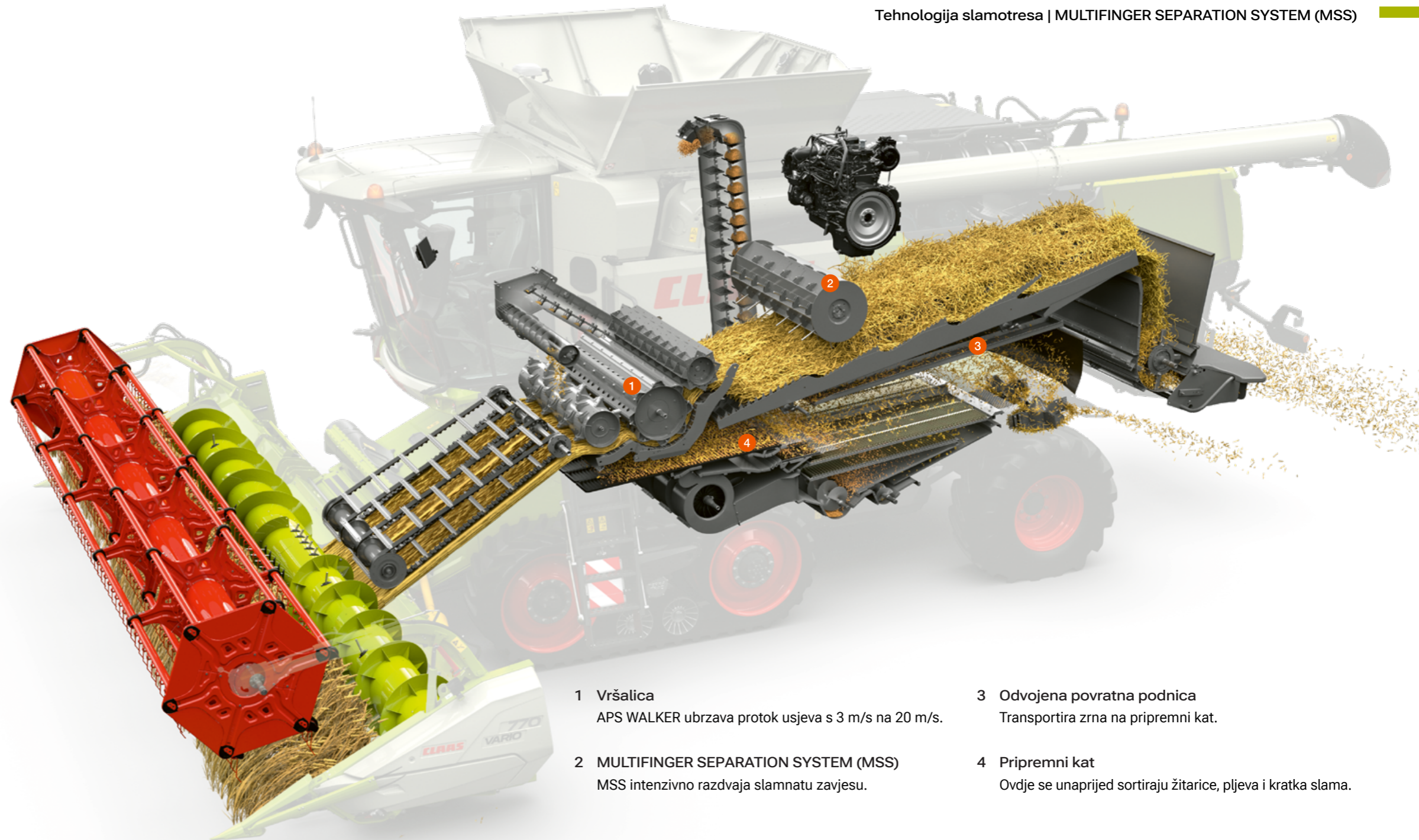

- 1 Vršalica
APS WALKER ubrzava protok usjeva s 3 m/s na 20 m/s.
- 2 MULTIFINGER SEPARATION SYSTEM (MSS)
MSS intenzivno razdvaja slamnatu zavjesu.

- 3 Odvojena povratna podnica
Transportira zrna na pripremini kat.
- 4 Pripremini kat
Ovdje se unaprijed sortiraju žitarice, pljeva i kratka slama.

MSS razdvaja slamu.

MSS osigurava učinkovito odvajanje ostatka zrnja čak i u teškim uvjetima žetve. Primjerice u slučaju vlažne slame ili zelenog rasta, intenzivno rastresanje slamnate zavjese ključno je za visoku učinkovitost odvajanja. Zato su svi žetveni kombajni sa slamotresima TRION opremljeni sustavom MULTIFINGER SEPARATION SYSTEM (MSS). To je bubanj s upravljivim zupcima koji prolazi iznad slamotresa i razdvaja proizvod.

MSS aktivno kontrolira protok mase.

Veliki broj upravljivih zubaca dopire u slamnatu zavjesu odozgo i razdvaja slamu. To stanjuje zavjesu, tako da se preostala zrna rano odvajaju. Tako se donja raspoloživa duljina slamotresa koristi učinkovitije. Dostupna vam je slama optimalne strukture i kvalitete. Radni intenzitet zubaca možete podesiti da biste se prilagodili promjenjivim uvjetima žetve.



Možete odrediti koliko duboko će zupci zahvaćati u slamnatu zavjesu.

U žetvi je važno svako zrno.

- Zahvaljujući sustavu vršidbe APS samo oko 10% zrna prolazi kroz proces odvajanja ostatka zrnja.
- Šest ili pet slamotresa brzo i jednostavno transportiraju, čak i velike količine slame.
- MULTIFINGER SEPARATION SYSTEM (MSS) intenzivno razdvaja slamnatu zavjesu.
- Čak i u teškim uvjetima žetve (vlažna slama, zeleni rast) zrnje se ne gubi.

Mjerite kvalitetom zrna.

Intenzivno čišćenje.

Čisto žito vrijedi novca. Sustav za čišćenje JET STREAM sa svojim hidrauličkim podešavanjem ventilatora i povratom visokih performansi nudi izdašne rezerve snage u svim vrstama usjeva. Dvostruko ventilirani stupanj pada omogućuje intenzivno predčišćenje.

Sustavom JET STREAM možete udobno upravljati iz kabine. Više ne morate ništa prilagođavati ručno. Ako želite, sustavom za čišćenje JET STREAM možete potpuno automatski upravljati putem CEMOS AUTO CLEANING.



Osigurajte najveću finoću zrna.

- JET STREAM intenzivno čisti zrno.
- 3D čišćenje zadržava performanse čišćenja na strmom terenu stabilnima.
- Dijelovi CLAAS PREMIUM LINE produžuju vijek trajanja.



- 1 Pripremni kat**
Povećava kapacitet čišćenja stroja TRION i istodobno ublažava opterećenje gornjeg sita. Plastične podove možete ukloniti kroz korito hvatača kamenja i lako ih očistiti.
- 2 Turbinski ventilator**
Snažan turbinski ventilator nudi dovoljno rezervi za teške uvjete. Hidrauličkim varijatorom se može upravljati pomoću CEMOS AUTO CLEANING.
- 3 Tunel za smirivanje vjetra**
Dugi tunel za smirivanje vjetra s protokom zraka prema gore pruža stalne performanse čišćenja. Već u prvoj jesenskoj fazi postiže visoku razinu razdvajanja.

- 4 Razine pada**
Prva faza pada dvostruko se provjetrava pod tlakom i 56% je veća u odnosu na standardno čišćenje. To omogućuje predčišćenje visokih performansi. Sito je samo malo napregnuto.
- 5 3D čišćenje**
Sustav radi u pozadini bez održavanja. Aktivna unakrsna kontrola ravnomjerno raspoređuje materijal na gornjem situ. To znači da performanse čišćenja na strmom terenu ostaju stabilne.
- 6 GRAINMETER**
Značajka GRAINMETER analizira pljevu uz pomoć svjetlosne barijere. To omogućuje izračunavanje udjela zrna u ukupnom volumenu. CEMOS AUTOMATIC također koristi ove podatke.
- 7 Povrat**
Pljeva sadrži još zrna u nemlaćenim dijelovima. Materijal se taloži na bubnju akceleratora, širi i vraća natrag u bubanj za vršidbu.

Spremite žitarice brzo i sigurno.



Do 12.000 l u spremniku za žitarice.

Nakon što mehanizam za vršidbu, sekundarno odvajanje i čišćenje odrade svoj posao, zrno se sakuplja u automatski sklopivi spremnik za žitarice. Količina punjenja je do 12.000 l i odgovara velikoj propusnosti stroja TRION.

Pražnjenje spremnika za žitarice do 130 l/s.

Spremnik za zrno možete isprazniti brzinom do 130 l/s. Priklučeni mlaz omogućuje sigurno punjenje transportnih vozila. Automatski zatvarač na kraju izlazne cijevi spremnika za zrno osigurava da ništa ne izađe van. Nimate gubitaka pri pretovaru.

Precizno mjerenje prinosa.

QUNATIMETER brzo i točno određuje prinos pomoću pregradne ploče s integriranom mjernom čelijom u točki izbacivanja podizača zrna. Kalibracija je moguća iz kabine.



- 1 Elevator za žitarice
- 2 GRAIN QUALITY CAMERA
- 3 Mjerenje prinosa QUANTIMETER
- 4 Mjerenje vlage



Izlazna cijev spremnika za zrno s okretnom mlaznicom. Kut zakretanja od 105 ° pruža vam izvrstan pogled na izlaznu cijev spremnika za žito. Duljinu možete odabrati prema širini kuta.

Okretna mlaznica na kraju cijevi fokusira mlaz. Može se podesiti pomoću CMOTION višenamjenske ručke i pojednostavljuje precizan utovar transportnih vozila.

Siguran oporavak.

Priklučeni mlaz omogućuje sigurno punjenje transportnih vozila. Automatski zatvarač na kraju izlazne cijevi bunkera za zrnje osigurava da ništa ne izađe van. Nema gubitaka pri pretovaru.

Precizna GRAIN QUALITY CAMERA (Kamera za snimanje kvalitete zrna).

GRAIN QUALITY CAMERA pruža slike usjeva u stvarnom vremenu. Softver prepoznaje komponente bez zrna i slomljeno zrno. Pomoću terminala CEBIS možete u bilo kojem trenutku provjeriti kvalitetu i čistoću zrna te ih digitalno procijeniti.

Precizan pretovar u samo 92 sekunde.

- U spremnik za žitarice staje do 12.000 litara.
- Spremnik prazne do 130 l/s.
- Zahvaljujući okretnom izljevu možete preciznije učitati.
- Prinos i kvaliteta precizno se mjere.
- Dijelovi CLAAS PREMIUM LINE produžuju vijek trajanja.

TRION je snažan straga kao i sprijeda.

Izvršno upravljanje slamom.

Udoban pogon sjeckalice slame, radijalni razdjelnik za velike radne širine i automatsko podešavanje smjera bacanja – to su tri ključne komponente za učinkovito upravljanje slamom.

Ručni pogoni sjeckalice za slamu.

Tri pogona uključujete i isključujete ručnom spojkom. Promjena s postavljanja otkosa na radnju sjeckanja obavlja se ručno.

- **Basic:** rade konstantnom brzinom
- **Comfort:** možete birati između dvije brzine. Pogonski remen možete pomicati bez alata s pomoću brzog otpuštanja
- **Comfort Plus:** brzina se podešava izravno na ručnoj spojci. Prednost ako često usputno mijenjate vrstu ploda

NOVO: Premium.

Stroj možete uključiti i isključiti i prebaciti s postavljanja otkosa na način rada za sječenje praktično iz kabine putem sustava CEBIS. Brzina se mijenja okretanjem remena s brzim otpuštanjem.

Otklonski deflektor do 7,70 m radne širine.

Slama dolazi sa slamotresa izravno u sječku, čiji intenzitet možete prilagoditi radnim uvjetima. STANDARD CUT osigurava odgovarajuće rezanje sa 64 noža, a SPECIAL CUT s 88 obostrano izbrušenih noževa i mehanički podesivim kontra-nožem. Otklonski deflektor može se podesiti bez alata. Širina i smjer posipanja mogu se podesiti ručno ili hidraulično putem terminala CEBIS.



Kontra-nož i zakretni osnovni element u sjeckalici SPECIAL CUT (Posebno rezanje)

Precizni radijalni razdjelnik.

Razdjelnik zraka iz tvrtke CLAAS osigurava preciznu raspodjelu slame – čak i kada imate veliku količinu slame, jak poprečni vjetar ili kad radite na strmom terenu. Dva rotora za izbacivanje koji se okreću u suprotnim smjerovima rade konstantnom brzinom. Sjeckani materijal i pljeva od čišćenja podižu se izravnim pokretima, zatim se dalje ubrzavaju i ravnomjerno raspoređuju po cijeloj radnoj širini.



Radijalni razdjelnik za učinkovitu distribuciju slame uz minimalan napor

Učinite svoje upravljanje slamom učinkovitijim.

- SPECIAL CUT usitnjava s do 88 noževa.
- Prebacujete se na postavljanje otkosa u kabini.
- Radijalni razdjelivač radi precizno s velikim radnim širinama.
- Smjer bacanja automatski se podešava.
- Otklonski deflektor raspoređuje točno do 7,70 m širine.

Automatska prilagodba smjera izbacivanja.

Svoj stroj TRION možete opremiti s dva senzora koji automatski prilagođavaju smjer bacanja usitnjenog materijala nagibu terena. Senzori su smješteni na svjetlećim krakovima na stražnjoj strani stroja i osiguravaju da radijalni razdjelivač i otklonski deflektor raspršuju usitnjeni materijal ravnomjerno pri radu na strmom terenu ili pri bočnom vjetru. Osjetljivost postavljate na zaslonu CEBIS.



- 1 Ako postoji nagib, smjer bacanja automatski se podešava.
- 2 Sjeckani materijal ravnomjerno se raspoređuje po cijeloj radnoj širini.
- 3 Senzori na stražnjem dijelu stroja mjere jačinu bočnog vjetra.
- 4 Kut bacanja usitnjenog materijala se time nadoknađuje.

Vrstu usjeva možete promijeniti u trenu.

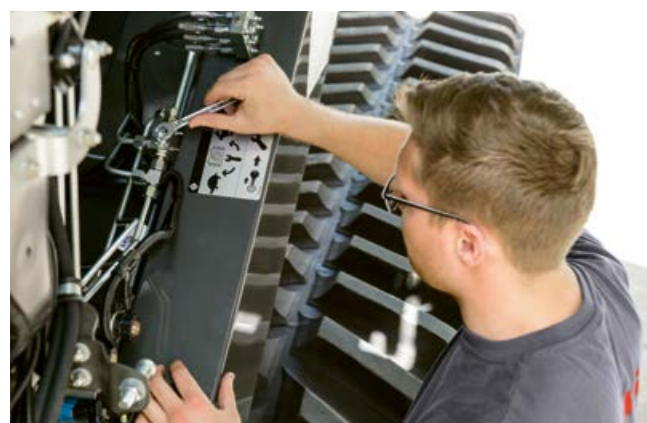

Broj okretaja reduktora bubnja vršilice mijenjate ručno hidrauličkim ventilom.

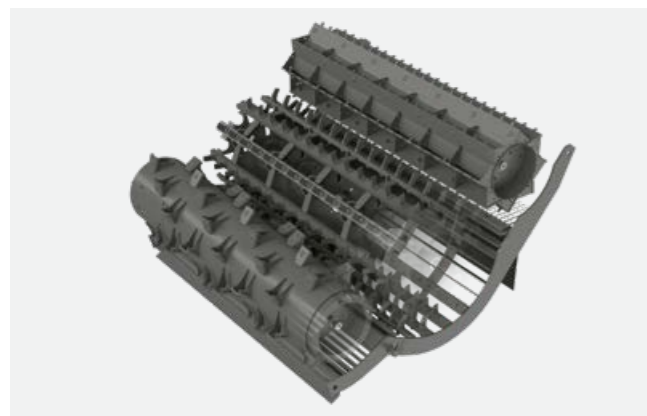

Vršalica za rižu ili komplet za preradu sastoji se od otvorenog bubnja sa štiftovima i košare sa štiftovima.



Brzina okretaja sjeckalice za slamu može se lako, brzo i bez alata prilagoditi vašoj primjeni.

Bez alata i praktično.

Stroj TRION štedi vam puno vremena prilikom promjene vrste usjeva. Cijeli stroj može se lako i jednostavno preinaciti, a brzine okretaja čak bez alata. 63% površine vršidbene košare možete zamijeniti jednom rukom.

Postavljanje usisnog kanala.

Visinu valjka za uvlačenje možete prilagoditi bez alata. Odgovarajući položaj označen je naljepnicom.

Preinaka mehanizma vršidbe.

Jednostavno možete mijenjati segmente predkošara kroz korito hvatača kamenja. Segment vršidbene košare čini 63% vršilice i lako ga se može izvući sa strane. Nakon žetve pšenice, TRION je spreman za kukuruz.

Promjena broja okretaja.

Broj okretaja reduktora bubnja vršilice mijenjate ručno hidrauličkim ventilom. Možete birati između dvije različite brzine. Jasno su označene izravno na preklopnom ventilu.

Prilagodba obrade slame.

Možete jednostavno i prikladno prilagoditi brzine radijalnog razdjeljivača i sjeckalice za slamu. Uz sjeckalicu za slamu ne treba vam nikakav drugi alat. Može se tvornički opremiti univerzalnim noževima koji su pogodni i za pšenicu i za kukuruz.

Kod razbacivača pljeve možete pojedinačno prilagoditi brzinu. Razdjelne ploče mogu se jednostavno prilagoditi kako bi im se postiglo željeno razbacivanje. Kontra-nož i drobilicu također možete promijeniti bez alata. Zahvaljujući prikladnom pristupu spremniku za zrno, možete brzo prilagoditi pokrovne ploče spremnika za zrno.

Žetva sjemenja trave.

Sjeme trave i sitno sjeme vrlo su lagani usjevi. U ovom je slučaju važno prilagoditi brzinu okretaja propelera. Dvostupanjski pogon ima dvije brzine koje možete podesiti pomoću brzog zatezača i prilagođavanjem pogonskog remena. U spremniku za zrno postoji mehanizam za pražnjenje tako da u njemu ne dolazi do premošćivanja. Pomoću njega možete bez problema istovariti lake proizvode.

Čišćenje stroja.

Tijekom žetve sjemenja ili na kraju sezone, trebali biste potpuno očistiti stroj. Osim toga, TRION vam pruža neograničen pristup svim komponentama. Na mehanizmu za vršidbu s obje strane stroja nalaze se veliki otvori za održavanje. Također ima dovoljno prostora za čišćenje oko kućišta sita, slamotresa i spremnika za zrno.



Značajka MULTICROP je jedinstvena odlika.

- Mehanizam vršidbe je jednostavan i lak za preinaku.
- Možete brzo mijenjati broj okretaja.
- Obrada slame prilagođava se pojedinačno.
- Stroj možete lako očistiti prilikom promjene usjeva ili na kraju sezone.



Uzajamno djelovanje najboljih komponenata.

Maksimalne performanse postižu se kada su svi dijelovi vašeg stroja CLAAS precizno koordinirani i dobro međusobno funkcioniraju. CLAAS POWER SYSTEMS kombinira najbolje komponente za inteligentni pogonski sustav: Pogoni koji odgovaraju vašoj primjeni i zahtjevima; puna snaga motora uvijek vam zatreba; tehnologija uštede goriva koja vam se brzo isplati.

Svaki stroj TRION može se izraditi prema vašim potrebama.

Jer to je vaš stroj TRION. Imate brojne mogućnosti da ga prilagodite upravo vašoj farmi i svojim poljima. Značajka DYNAMIC POWER uvijek vam je na raspolaganju. Inteligentno upravljanje motorom standardno je uključeno u sve strojeve i smanjuje potrošnju goriva do 10%.

- Uštedite na potrošnji goriva u dugim danima žetve. Veliki spremnik za gorivo prima do 800 litara.
- S odstojećima na pogonskoj osovini, TRION je idealno pripremljen za upotrebu dvostrukih guma.
- Zaštitite puteve s pomoću gusjenice TERRA TRAC. Gusjenica pruža veliku udobnost pri vožnji, a prikladne je širine za cestu.
- Okoristite se visokim učinkom protoka i velikom udobnosti pri vožnji na strmim terenima. TRION je također dostupan u verziji MONTANA.
- Zahvaljujući blokadi diferencijala na prednjoj osovini možete se sigurno kretati čak i po zahtjevnom terenu.
- Za veću vučnu snagu na zahtjevnim terenima svoj stroj možete opremiti pogonom na sve kotače POWER TRAC.
- Ručno upravljajte u vožnji s 2 brzine ili pustite da stroj TRION vrlo praktično prebacuje brzine umjesto vas.



Njegova je snaga jednako prilagodljiva kao i vaši priključci.

Inteligencija šteti gorivo.

Značajka DYNAMIC POWER je standardni dio svih strojeva. Automatski prilagođava snagu motora stroja TRION radnim uvjetima. Na taj način uvijek vozite s idealnom krivuljom performansi u rasponu djelomičnog opterećenja i štedite do 10% na gorivu – na primjer prilikom odlaganja otkosa. Kada radite pod punim opterećenjem, maksimalna snaga ostaje automatski aktivna. Na primjer, u slučaju da praznite spremnik za zrno s uključenom sjeckalicom za slamu.

Cummins motori najnovije generacije.

S više od 1,4 milijuna motora godišnje, Cummins je najveći neovisni proizvođač motora na svijetu. Cummins motori koriste se u više od 1.000.000 poljoprivrednih strojeva širom svijeta. Raspon snage se proteže od 55 do 4.400 KS.

U seriji TRION 600 radi Cummins L9, a u seriji TRION 500 Cummins B6,7. Snažni motori zadovoljavaju emisijske standarde V stupnja i karakteriziraju ih veliki okretni moment i učinkovit prijenos snage.

- 6 cilindara u skladu sa zapreminom od 6,7 l i 8,9 l
- Snaga od 190 kW / 258 KS do 300 kW / 408 KS
- Smanjena nominalna brzina: 1.900 o/min
- Common rail tehnologija sa standardom emisije V stupnja

Mala brzina u polju i na cesti.

Cummins L9 već razvija svoje maksimalne performanse pri nazivnoj brzini od 1.900 o/min. Na cesti mu je dovoljno samo 1.600 o/min. Zahvaljujući ovoj tehnologiji uštedite znatno više goriva i uživajte u većoj udobnosti vožnje zahvaljujući smanjenoj buci.

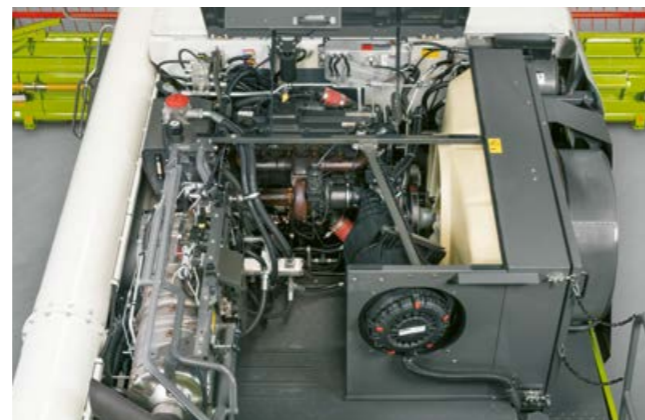
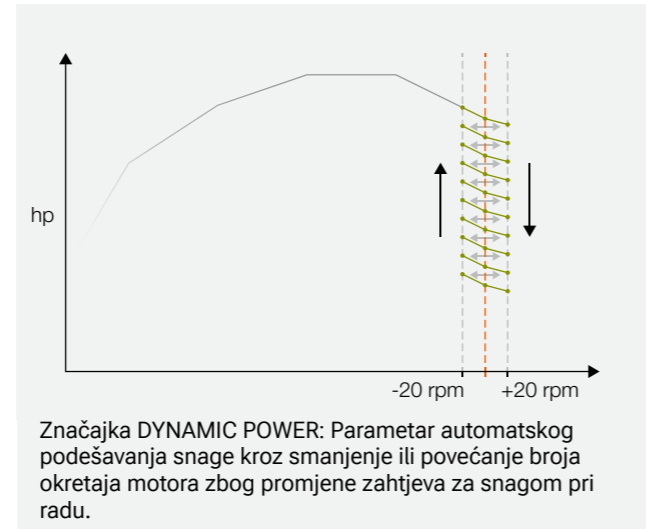

Dug radni vijek uz malu potrošnju.

Spremnici goriva i uree velike zapremine posebno su stabilni i sigurni. Nalaze se u istom položaju s desne strane stroja i mogu se prikladno napuniti dizel gorivom i ureom.

- Spremnik za gorivo zapremine 600 ili 800 l
- Spremnik za ureu zapremine 80 l
- Manje zastoja zbog punjenja goriva za vrijeme žetve



Učinkovito hlađenje bez izlaganja prašini.

TRION dovodi svježi zrak za rashladni sustav kroz rotirajući hladnjak motora. Usisna površina ulaza zraka kontinuirano se i aktivno čisti. To znači da su rebra hladnjaka manje prljava. Time se smanjuje ukupno zasićenje prašinom na rashladnom sustavu i povećava performanse hlađenja.

Čišćenje hladnjaka pod ekstremnim uvjetima.

Hladno sito ostaje čisto čak i kada se koristi u prljavom okruženju – na primjer pri vršidbi kukuruza u vlažnim uvjetima beračem kukuruza i vodoravnom sjeckalicom. Za to se brine četka za čišćenje. Osim toga, drobilica za čišćenje sprječava začepljenje odvodnog kanala prašine.

Što veća snaga, to manja potrošnja goriva.

- Najnovija generacija Cummins motora visokog okretnog momenta zadovoljava standard V emisije.
- DYNAMIC POWER prilagođava snagu motora trenutnim potrebama za snagom i šteti do 10% goriva.
- Broj okretaja motora smanjuje se na 1.600 o/min u vožnji cestom.
- Drobilica za čišćenje i četka za čišćenje održavaju hladnjak neprekidno čistim.
- Tri priključne točke za zračni kompresor omogućuju vam brzo čišćenje izravno na terenu.

Vučna snaga i ekonomičnost se međusobno ne isključuju.

Hidrostatska vožnja do 30 km/h.

Svi modeli TRION 600 i 500 opremljeni su hidrostatičkim 2-brzinskim pogonom koji možete lako prebaciti ručicom ili električno pomoću tipki na naslonu za ruke. Visoka učinkovitost hidrostata dovodi do uštede energije koja je dostupna ostatku stroja. Strojevi na kotačima i modeli TERRA TRAC mogu postići brzinu do 30 km/h.

Udoban i ekonomičan.

- Manje trošenje pogonskih dijelova dovodi do smanjenja troškova održavanja i duljeg vijeka trajanja.
- Ponašanje stroja u vožnji je ugađeno i uravnoteženo. Velika udobnost vožnje pozitivno utječe na vašu produktivnost.
- Visok stupanj učinkovitosti štedi gorivo.

Blokada diferencijala koja se može aktivirati pod opterećenjem.

Zahvaljujući elektrohidrauličkoj blokadi diferencijala, koju aktivirate gumbom na upravljačkoj ploči, možete sigurno raditi u ekstremnim uvjetima. Dobro prijanjanje i velika vučna snaga dolaze do izražaja na padinama i u mokrim uvjetima. Također možete aktivirati blokadu diferencijala pod opterećenjem.

- Automatsko aktiviranje pri brzini vožnje manjoj od 10 km/h, kutu upravljanja ispod 15° ili klizanju
- Automatsko isključivanje pri brzini vožnje većoj od 10 km/h, kutu volana većem od 15° ili kočenju

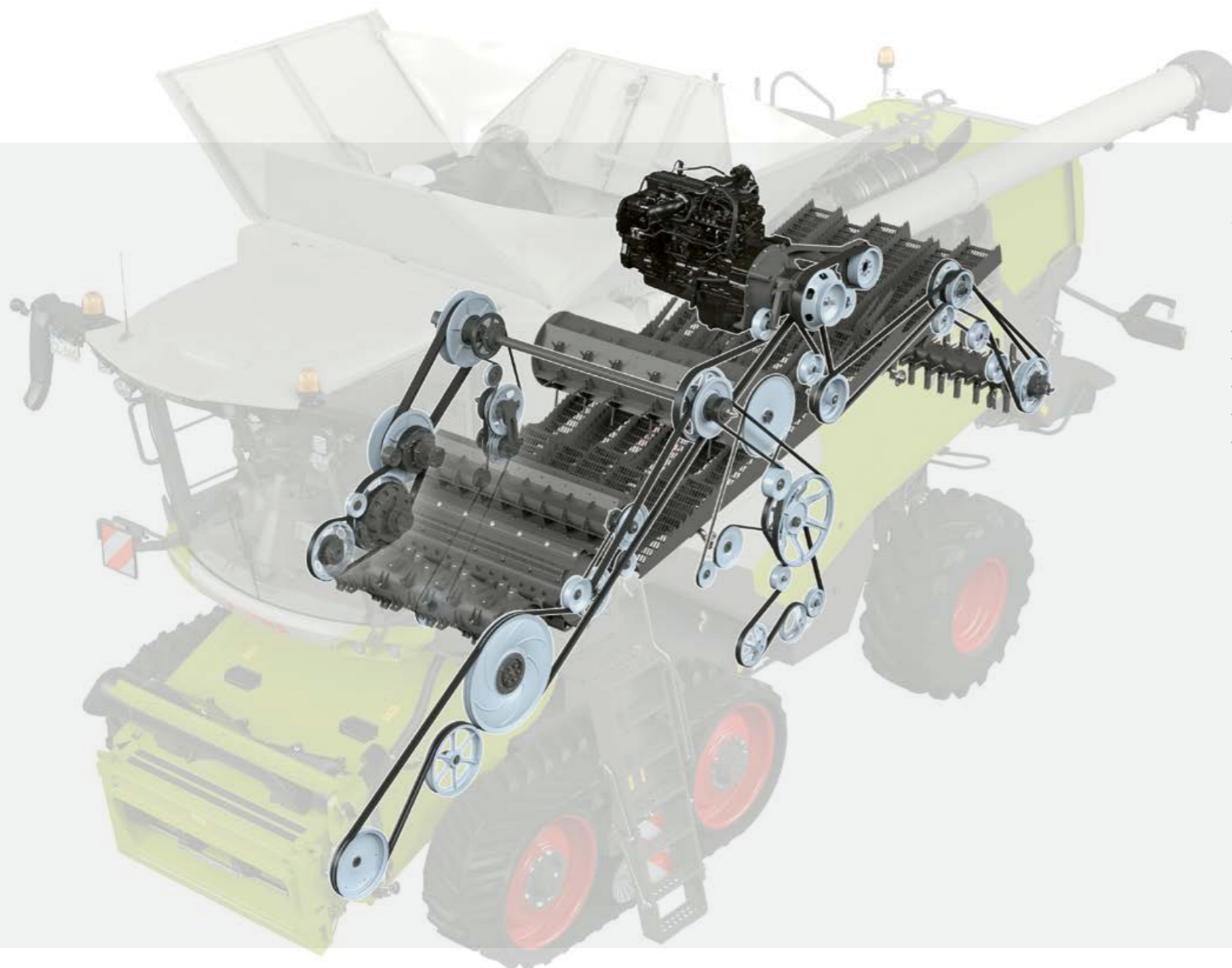

Koncept dugotrajnog pogona.

Snaga se učinkovito prenosi preko remenskih pogona. Pogoni se uključuju tiho i uz malo trošenja. Sve su pogonske komponente dizajnirane za dugi vijek trajanja.

- Suha spojka s hidrauličkim pogonom
- Objedinjeni zatezači pojaseva bez održavanja
- Do šest remena manje
- Poboljšani prijenos snage
- Niži troškovi održavanja

Snažan pogon na sve kotače POWER TRAC.

U nepovoljnim uvjetima na tlu, pogon na sve kotače uključuje se pritiskom na gumb kako biste aktivirali veću vučnu silu. Ili možete koristiti način Standby. Tada je pogon na sve kotače spreman u svakom trenutku. Ako je potrebno, možete ga brzo aktivirati.

- EIN (Uklj.): mehanički uklopljeni i pogonjeni stražnji kotači
- STANDBY (Stanje čekanja): stražnji kotači mehanički uklopljeni, ali bez pogona
- AUS (Odvojeno): Mehanički odvojeni stražnji kotači





Sve gusjenice TERRA TRAC u potpunosti su sposobne za vožnju do 30 km/h i njima se može udobnije voziti od strojeva na kotačima.

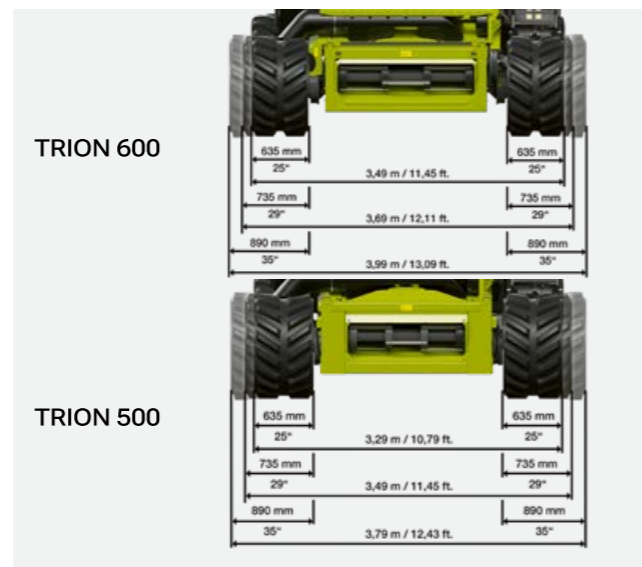

S gusjenicom od 635 mm TRION se sužava na cesti i time povećava vašu pokretljivost.

TERRA TRAC za sve potrebe.



TERRA TRAC 635 mm



TERRA TRAC 735 mm



TERRA TRAC 890 mm



TERRA TRAC 890 mm dizajn krakova



Riža TERRA TRAC 890 mm

Gusjenica treće generacije.

Zemlja je vaš najvažniji proizvodni resurs. Ne može se povećati. Kako biste na postojećim površinama mogli stvoriti veće prinose, trebaju vam moćni strojevi koji obrađuju zemlju s gusjenicama TERRA TRAC.

Treća generacija gusjenica TERRA TRAC impresionira velikim promjerom valjaka, hidropneumatskim ovjesom, poboljšanom napetošću gusjenice i automatskom kompenzacijom razlike terena od 2 km/h. Sila prijanjanja je znatno veća, a gusjenice jedva da ostavljaju tragove na mokrim površinama, mekim tlima ili na padinama čime se znatno olakšava rad transportnih vozila.

TERRA TRAC na cesti.

- Moguća je maksimalna brzina od 30 km/h
- Potpuna preglednost ceste pri 20, 25 i 30 km/h
- Velika sigurnost pri vožnji i stabilnost tragova
- Veća udobnost vožnje u usporedbi sa strojem na kotačima

TERRA TRAC na terenu.

- Do 66% manji pritisak na tlo od strojeva na kotačima
- Bolje prijanjanje u kukuružu, u mokrim uvjetima i na padinama
- Manje klizanja i veća stabilnost u bočnom nagibu
- Manji otpor u vožnji i manja potrošnja goriva

TERRA TRAC u riži.

- Širina 890 mm, posebne gusjenice za rižu
- Veća udaljenost između kopča na traci za samočišćenje
- Velika vučna snaga i nosivost
- Nema popuštanja u uvjetima mokre žetve

TRION žanje na strmom terenu kao i na ravnici.

TRION 600 i 500 MONTANA.

Vršidba na strmom terenu jednako je učinkovita i snažna kao i na ravnom tlu – kombajni MONTANA iz tvrtke CLAAS stvorili su međunarodno ime u ovoj disciplini. Sa svojom potpuno automatskom kompenzacijom bočnog nagiba do 18% i uzdužnom kompenzacijom do 6%, TRION MONTANA može obrađivati i najstrmija polja.

Stvoren za teške terene.

TRION MONTANA idealan je kombajn u slučaju da se vaša farma nalazi u planinskom području. Stroj se na neravnom terenu ponaša kao kod kuće i dobro se snalazi čak i u ekstremnim uvjetima.

- Stroj vam osjetno pomaže prilikom žetve na padinama. Sve funkcije MONTANA rade u potpunosti automatski.
- Na strmom terenu također možete žeti bez gubitaka. Takav rad je moguć zahvaljujući preciznom vođenju kosilice, usisnog kanala MONTANA i upravljačkoj jedinici MULTI CONTOUR.
- Uvijek možete dobro raditi na strmim padinama i zahtjevnim tlima zahvaljujući pogonu na sve kotače i blokadi diferencijala.
- Učinkoviti ste na terenu. Nije potrebna promjena stupnja prijenosa do 12,5 km/h.



Automatski kompenzira nagibe do 18%.



Puna podrška na strmim terenima.

Zahvaljujući interakciji svih komponenti MONTANA, možete učinkovito žeti čak i na zahtjevnim strminama. Možete se sigurno kretati u svim uvjetima i uživati u udobnoj vožnji jer uvijek sjedite uspravno. Sve funkcije MONTANA rade automatski – prilagođene nagibu polja.

Uvlačenje do nagiba od 20%.

Usisni kanal MONTANA opremljen je s dva okomita cilindra za vožnju u režimu AUTO CONTOUR s bočnim nagibom do 20% kompenzacije.

U varijanti MULTI CONTOUR, usisni kanal također ima vodoravni cilindar za hidrauličko podešavanje kuta rezanja. Omogućuje automatsku uzdužnu kompenzaciju do 6%. Ovisno o položaju osi, sustav MULTI CONTOUR kontrolira zakretni okvir, podešavanje kuta rezanja i sve poznate funkcije AUTO CONTOUR.

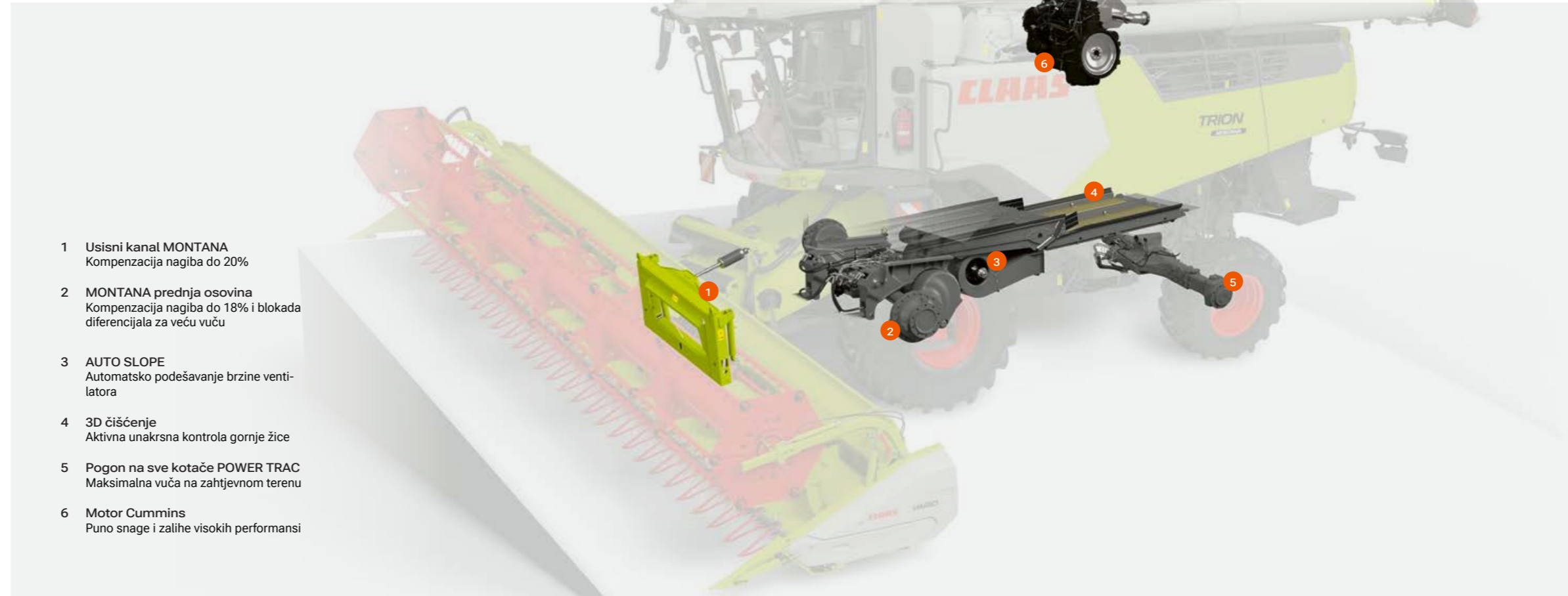

- 1 Usisni kanal MONTANA
Kompenzacija nagiba do 20%
- 2 MONTANA prednja osovina
Kompenzacija nagiba do 18% i blokada diferencijala za veću vuču
- 3 AUTO SLOPE
Automatsko podešavanje brzine ventilatora
- 4 3D čišćenje
Aktivna unakrsna kontrola gornje žice
- 5 Pogon na sve kotače POWER TRAC
Maksimalna vuča na zahtjevnom terenu
- 6 Motor Cummins
Puno snage i zalihe visokih performansi

Precizno rezanje sustavom AUTO CONTOUR.

Sustav AUTO CONTOUR precizno vodi kosilicu prema konturama tla i osigurava čistu žetvu, besprijekornu vršidbu i ravnomjerno strnište u svim usjevima.

Učinkovit rad na dva načina.

U značajki MONTANA dostupna su dva različita načina rada. Postavka maksimalne kompenzacije nagiba omogućuje prilagođavanje prednje osovine u cijelom rasponu. Ovaj se način preporučuje za većinu područja primjene.

Postavljanjem konstantnog kuta kosidbe ograničava se prilagođavanje prednje osovine i umjesto toga daje prednost zadanom kutu kosidbe. Ovaj se način preporučuje kod žetve polegnutog žita, mahunarki i leguminoza.

Ostanite mobilni pri bočnom nagibu od 18%.

Šasija stroja MONTANA kompenzira bočne nagibe do 18%. Kutni senzori mjere položaj osi. Hidraulički zakretni cilindri okreću nosače osovine i prilagođavaju kotače tlu. Time se omogućuje vršenje na strmom terenu jednako učinkovito kao i na ravnom.

Žanjite udobno u dva stupnja brzine.

2-stupanjski mjenjač s automatskim podešavanjem snage jamči vam veliku vučnu snagu na strmim terenima. U oba stupnja prijenosa možete koristiti dvije različite brzine. Kad stroju treba maksimalna vučna snaga, automatski se prebacuje na nižu razinu pogona. Zahvaljujući pogonu na svim kotačima i elektrohidrauličkoj blokadi diferencijala (opciono), možete biti sigurni da ćete na cesti uvijek imati dovoljno snage za vuču.

Sve što vam treba u brdima.

- Sustav upravljanja MONTANA automatski regulira šasiju do nagiba od 18%.
- Usisni kanal kompenzira nagibe do 20%.
- Usisni kanal MULTI CONTOUR omogućuje uzdužnu kompenzaciju do 6%.
- Blokada diferencijala i pogon na svim kotačima pružaju vam veliku vučnu snagu i sigurnost.
- Snažni pogon s dvije brzine omogućuje radnu brzinu do 12,5 km/h u prvom stupnju prijenosa.
- Značajka AUTO SLOPE automatski podešava brzinu ventilatora.

Također možete povećati učinak u mjeri u kojoj se osjećate ugodno.

Pomoć kakva vam je potrebna.

Ne budite zadovoljni značajkama koje vam drugi nameću – odaberite one koje odgovaraju vašem imanju. To uključuje sustave za pomoć vozaču koji samostalno uče, kao i vrhunske komplete rasvjetnih tijela koji će vaša polja rasvijetliti jakim svjetlom.

Udobnost vas čini produktivnima.

Znamo da na terenu radite bolje kada vam je ugodno. Zbog toga je kabina stroja TRION dizajnirana za udobnost. Kabina ima osjetno veći prostor za glavu, ramena i noge, inteligentan koncept rada i osvijetljeni terminal CEBIS koji vam jasno pruža sve informacije.

- Osjećat ćete se dobro i u toplim i u hladnim danima. Idealan protok zraka osigurava ugodnu klimu u kabini.
- Možete udobno sjediti čak i u dugim danima, bez obzira na to jeste li se odlučili za standardno sjedalo ili vrhunsko kožno sjedalo.
- Sve se sigurno odlaže i dobro hladi u pretincima B-stupa ili u rashladnoj kutiji ispod pomoćnog sjedala.
- Budite dobro informirani i organizirani zahvaljujući hands-free držaču za digitalni radio i tablet.
- Zadržite pregled nakon zalaska sunca. LED rasvjeta za rad i održavanje dostupna je u raznim fazama proširenja.
- Možete pretovariti ili spojiti transportna kolica sigurno i prikladno. Sustavi kamera imaju sve na vidiku.
- Radio zvučni sustav s Apple CarPlay i Android Auto sustavima osigurava najbolju zabavu.



Vozač je u fokusu.

Više udobnosti. Više snage.

Svatko tko pruža vrhunske performanse iz dana u dan zaslu-
 žuje radno mjesto gdje se može osjećati dobro. Ergonom-
 ska sjedala i sofisticirani klima uređaj osiguravaju opušten
 rad čak i tijekom dugih žetvenih dana. Visokokvalitetni
 zvučni sustav, praktični pretinci za pohranu i integrirana ras-
 hladna kutija čine svaku minutu korištenja ugodnijom.

- 1 Automatsko upravljanje CEBIS
- 2 Naslon za ruke s izravnim podešavanjem
- 3 Obilje prostora za pohranu
- 4 Hladnjak
- 5 Vrlo tiha kabina za ugodne radne dane



Kabina puna vrhunskih značajki.

- Novi radio sustav s 6,75-inčnim zaslonom za Apple Car Play® i Android® Auto
- Niska razina buke zahvaljujući učinkovitoj izolaciji kabine i smanjenoj brzini motora
- Udobna sjedala za duge radne dane
- Mnogo mjesta u odjeljcima za odlaganje i rashladnoj kutiji
- Držač za pametni telefon s funkcijom bežičnog punjenja
- LED rasvjeta za rad i održavanje
- Sustavi kamera za potpuni pregled
- Priključak za komprimirani zrak sa spiralnim crijevom i zračnim pištoljem u kabini za praktično čišćenje tijekom upotrebe

Ovisno o vašim individualnim potrebama, možete birati između tri paketa udobnosti:

Paket upravljačkih programa

- Udobno sjedalo sa zračnim ovjesom
- Naslonjač za ruke od tkanine s integriranim kontrolama za radio i telefon
- Radio zvučni sustav s funkcijom „hands-free“
- Pretinci za odlaganje s USB-C priključkom u B-stupu
- Nožni oslonci

Paket upravljačkih programa PLUS

- Naslon za ruke s kožnom presvlakom i kožnim volanom
- Sjedalo za pomoćnika s hladnjakom
- Razne opcije radija
- Držač za pametni telefon s funkcijom bežičnog punjenja
- Sjenila za bočne prozore
- Hladnjak sa sjedalom za pomoćnika

Paket upravljačkih programa PROFESSIONAL

- Sjedalo sa zračnim oprugama, od vrhunske kože, okretno
- Radio-zvučni sustav s Apple CarPlay®, Android® Auto i dodirnim zaslonom

Za najbolju vidljivost i maksimalnu sigurnost.

Paket svjetla i vidljivosti

- Radna svjetla LED
- Sustav brisača vjetrobranskog stakla
- Ogledalo za blisku vidljivost

Paket svjetla i vidljivosti PLUS

- LED Plus radna rasvjeta
- Električno podesivi i grijani retrovizori
- Stražnja kamera s prikazom u CEBIS terminalu

Paket svjetla i vidljivosti PROFESSIONAL

- LED profesionalna radna rasvjeta
- Sustav brisača vjetrobranskog stakla za prednja i bočna stakla
- Dodatne opcije kamere i dodatni zaslon kamere



Apple CarPlay i Android Auto pružaju savršenu glazbenu podlogu za žetvu.



Za brzo čišćenje između – zračni pištolj u kabini

CEBIS djeluje intuitivno.

Rukovanje je intuitivno i može se naučiti bez prethodnog znanja. To znači da novi vozači također mogu upravljati strojem TRION nakon kratkog vremena. CEBIS u tome igra presudnu ulogu. Sustav pruža informacije, optimizira rad i učinkovitost te otklanja poteškoće – sve u jednom.

CEBIS vam pruža trenutačnu pomoć.

Mjere za otklanjanje raznih problema u radu pohranjuju se na terminalu CEBIS na temelju empirijskih vrijednosti brojnih vozača kombajna tvrtke CLAAS. Program uzima u obzir sve parametre koji mogu pridonijeti rješenju. Na taj vam način pružaju sveobuhvatnu pomoć kako biste iskoristili instalirane performanse stroja.

CEBIS ima pojednostavljeni izbornik.

Svejedno jeste li početnik, obični vozač ili stručnjak: vi definirate tip korisnika, a CEBIS prilagođava izbornik vašoj razini iskustva. Tako novi vozači neće biti preopterećeni kompliciranim izbornicima. Sustav pomoći vozaču također je integriran u terminal CEBIS. Značajke CEMOS DIALOG i CEMOS AUTOMATIC prikladno se reguliraju preko zaslona osjetljivog na dodir. Pomoću klizača određujete automatske funkcije sustava odabrane metode rada.

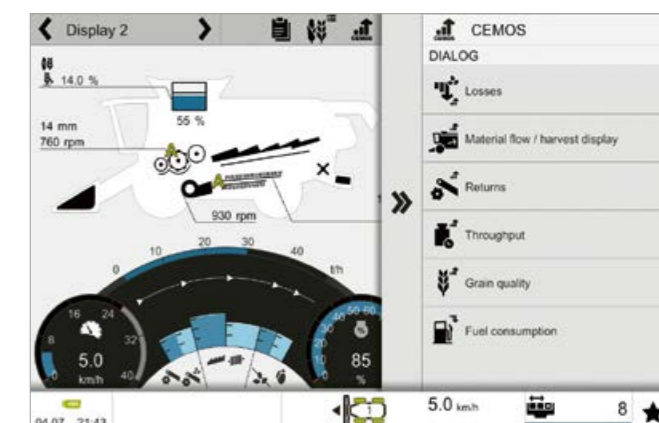

CEMOS DIALOG integriran u CEBIS



Inteligentno upravljanje s pomoću značajke CEMOS AUTOMATIC putem terminala CEBIS

1 Zaslona osjetljiv na dodir CEBIS

Dodirnite zaslona osjetljiv na dodir i CEBIS odmah reagira. Imate izravan pristup funkcijama stroja tijekom terenske ili cestovne vožnje kao i svim modulima sustava za pomoć u vožnji CEMOS AUTOMATIC.

2 Okretna/pritisna sklopka CEBIS

Uz pomoć okretnih gumba i gumba Escape i Favorite možete se sigurno kretati kroz upravljačku ploču CEBIS čak i kad je vožnja po terenu neravna – na primjer, za podešavanje brzine bubnja za vršidbu.

3 Izravno podešavanje prekidačem

Definiranim osnovnim funkcijama upravljate izravno putem dodijeljenih prekidača. Pomoću njega možete, na primjer, podesiti otvaranje sita ili brzinu ventilatora.

4 Upravljanje favoritima CMOTION

Sedam postavki može se programirati kao favoriti na terminalu CEBIS. Kad je u upotrebi, možete ih pozvati pomoću preklopne sklopke na upravljačkoj ručici CMOTION. Vaša ruka navigira intuitivno, pogled vam ostaje usredotočen na adapter.

Jednostavnost upotrebe koja vas opušta i koja vam pomaže.

- Ovisno o vašim željama, stroj TRION možete postaviti na tri načina: putem zaslona osjetljivog na dodir CEBIS, ozbilnog prekidača CEBIS ili izravnog podešavanja pomoću prekidača.
- Kada se aktivira izravno podešavanje, na zaslonu CEBIS otvara se dijaloški okvir.
- Brojilo vam pomaže u unosu točnih ciljnih vrijednosti.

- Svi se parametri mogu povoljno mijenjati pomoću okretnih i klizajućih kontrola na zaslonu CEBIS.
- Sve funkcije sustava pomoći vozaču CEMOS AUTOMATIC i CEMOS DIALOG integrirane su u CEBIS.
- Možete pozvati svojih sedam omiljenih postavki izravno na upravljačkoj ručici CMOTION.

Odaberite sustave koji će vam najviše koristiti.

Digitalizacija je bitna.

Postoje vrlo dobri razlozi da prijeđemo na digitalizaciju vaših strojeva. Da budemo precizni, tri su razloga: želimo da vaši vozači budu sigurni, želimo da vaša žetva bude besprijekorna i želimo smanjiti vaše troškove. Primjerice, sa sustavima za pomoć vozaču koji samostalno uče, kao što je CEMOS AUTOMATIC ili sustavima upravljanja koji su precizni do centimetra.

Umreženi strojevi čine više.

Kako biste mogli više iskoristiti svoje CLAAS strojeve, nudimo vam razne module za umrežavanje strojeva i operacija. Ponuda se kreće od mapiranja prinosa i koordinacije flote do tekuće dokumentacije o vašem radu i podacima o prinosu.

- Neka CEMOS AUTOMATIC učini puno posla za vas. Odaберите prave module od početne do pune verzije.
- Što budete precizniji na terenu, to ćete biti učinkovitiji u žetvi. Značajke LASER PILOT ili GPS PILOT CEMIS 1200 minimiziraju vaše prijelaze s preciznošću do 2,5 cm.
- Prikupljajte i obrađujte svoje podatke kako i gdje želite. Zahvaljujući značajkama CLAAS connect, automatskoj dokumentaciji i alatu DataConnect imate sve mogućnosti.
- Povećajte protok, kvalitetu zrna i udobnost. U tome će vam pomoći aktivni regulator prolaska ili mehanizma vršidbe koji se sam podešava.



CEMOS vozač je nenadmašan.

Konfigurirajte značajku CEMOS AUTOMATIC prema individualnim postavkama.

Značajka CEMOS AUTOMATIC je sustav za pomoć vozaču koji samostalno uči. Njegove automatske funkcije pomažu vama i vašim vozačima trajno i aktivno tijekom cijelog procesa rada. Sustav provjerava senzore i postavke na temelju poljoprivrednih ekonomskih ciljnih parametara kao što su kvaliteta zrna, kvaliteta vršidbe, čistoća, kvaliteta slame i propusnost. Optimizira vaš stroj TRION tijekom rada do granica tehničkih mogućnosti.

Vozač odlučuje.

Sustavu zadajte svoje zahtjeve u pogledu kvalitete zrna i razine gubitaka. Značajka CEMOS AUTOMATIC izvući će maksimum iz stroja tijekom žetve kako bi precizno ispunio vaše kriterije.

Dodatne performanse prilagođene vašim potrebama: CEMOS paketi.

Za svaki zahtjev postoji odgovarajuća razina proširenja.

CEMOS AUTO

10% više performansi susreće se s većom udobnošću, sigurnošću i iskustvom

- automatska kontrola prava prolaza
- optimizacija temeljena na dijalogu
- dosljedna kvaliteta vršidbe
- automatska kontrola protoka usjeva
- trajni učinak učenja
- više olakšanja i sigurnosti vozača

CEMOS AUTO Plus

do 20% više snage i poboljšana čistoća zrna

- automatsko optimiranje jedinice ROTO PLUS
- Sekundarno odvajanje i čišćenje
- digitalno mjerenje i prikaz sastava jalovine
- trajni učinak učenja
- više olakšanja i sigurnosti vozača

CEMOS AUTO Professional

automatska optimizacija duž cijelog toka usjeva

- automatska optimizacija vršidbene jedinice
- GRAIN QUALITY CAMERA prikuplja i analizira podatke
- Kvaliteta i čistoća zrna
- manje škarta
- Optimizacija kvalitete zrna
- trajni učinak učenja
- više olakšanja i sigurnosti vozača

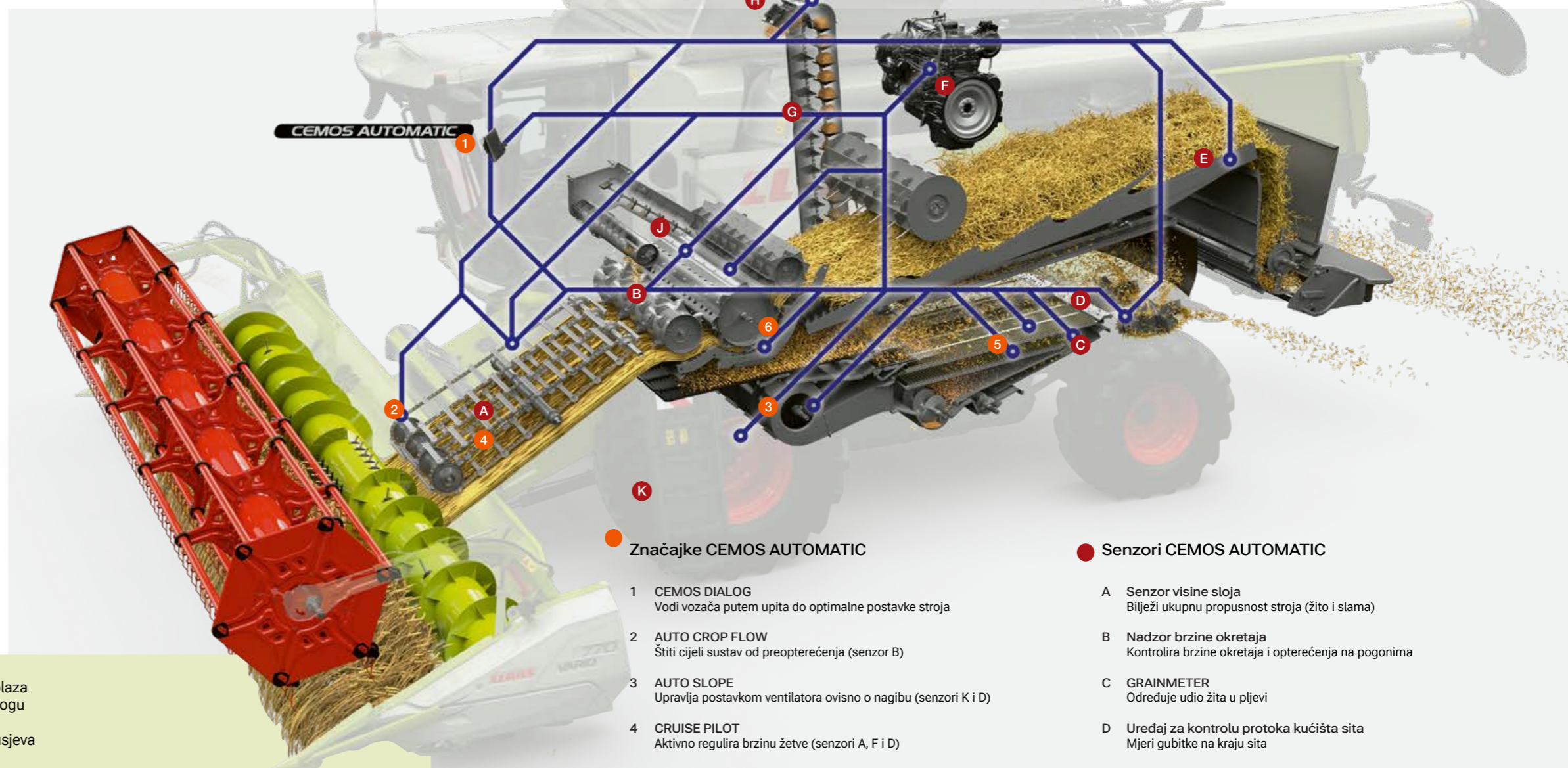

Značajke CEMOS AUTOMATIC

- CEMOS DIALOG**
Vodi vozača putem upita do optimalne postavke stroja
- AUTO CROP FLOW**
Štiti cijeli sustav od preopterećenja (senzor B)
- AUTO SLOPE**
Upravlja postavkom ventilatora ovisno o nagibu (senzori K i D)
- CRUISE PILOT**
Aktivno regulira brzinu žetve (senzori A, F i D)
- AUTO CLEANING**
Poboljšava čišćenje reguliranjem otvaranja sita i brzine ventilatora (senzori A, C, D, G, I, J i K)
- AUTO SEPARATION**
Kontrolira brzinu rotora i položaj klapne rotora radi poboljšanja sekundarnog razdvajanja (senzori A, D, E, F i K)
- AUTO THRESHING**
Potpuno automatski postavlja broj okretaja bubnja vršilice i udaljenost vršidbene košare (senzori A, B, D, E, F, G, H i I)

Senzori CEMOS AUTOMATIC

- A** Senzor visine sloja
Bilježi ukupnu propusnost stroja (žito i slama)
- B** Nadzor brzine okretaja
Kontrolira brzine okretaja i opterećenja na pogonima
- C** GRAINMETER
Određuje udio žita u pljevi
- D** Uređaj za kontrolu protoka kućišta sita
Mjeri gubitke na kraju sita
- E** Uređaj za kontrolu protoka slamotresa
Otkriva gubitke na kraju slamotresa
- F** Rasterećenje motora
Pružuje informacije o iskorištenosti dizelskog motora
- G** Senzor vlage u zrnu
Mjeri vlažnost zrna
- H** QUANTIMETER
Određuje propusnost zrna stroja
- I** GRAIN QUALITY CAMERA
Određuje kvalitetu zrna
- J** Vraća volumen
Bilježi ukupni opseg pljeve
- K** Senzor nagiba
Mjeri nagib stroja

Prilagodite CEMOS AUTOMATIC svojim poljima.

CEMOS AUTOMATIC vam jamči uspješnu žetvu.

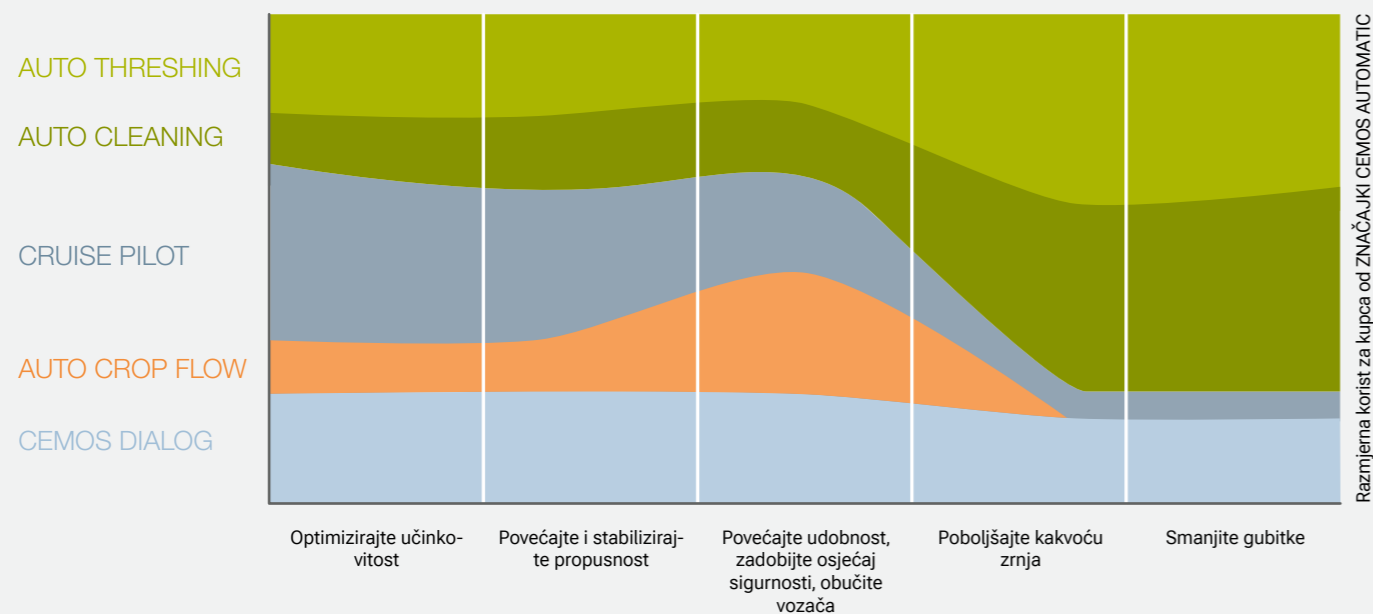

Značajke CEMOS AUTOMATIC podržavaju vas tijekom cijele žetve. Možete kombinirati značajke kako bi točno odgovarale vašim potrebama. Na primjer, praktični CRUISE PILOT pomaže vam optimizirati učinkovitost te povećati i stabilizirati propusnost. Ako želite poboljšati kakvoću zrnja i smanjiti gubitke, najbolje vam može pomoći značajka AUTO THRESHING.

Značajke funkcije CEMOS AUTOMATIC.

U značajki CEMOS AUTOMATIC imate na raspolaganju modularni sustav pomoći vozaču koji samostalno uči. Odaберите funkcije iz modularnog sustava koje će se najbolje isplatiti vašoj tvrtki.

Na primjer, značajke CRUISE PILOT i AUTO SLOPE su ekonomična točka ulaska u automatizaciju. To znači da vaš TRION ne samo da ima inteligentnu regulaciju propusnosti. On također automatski podešava brzinu ventilatora tako da čišćenje zrna radi bez gubitaka na brdovitom terenu.

Ili možete odabrati punu verziju značajke CEMOS AUTOMATIC i pustiti stroj da samostalno optimizira mehanizam vršidbe, primarno i sekundarno odvajanje. Okoristite se velikom propusnosti, čistim zrnom i smanjenom potrošnjom goriva.

CEMOS analizira izvedbu.

TRION vas kontinuirano i precizno ažurira s obzirom na potencijal optimizacije. Trajno vam prikazuje sve čimbenike koji trenutno najviše ograničavaju protok i aktivno daje prijedloge za daljnje povećanje performansi.

Značajka AUTO CROP FLOW otkriva vršna opterećenja. Značajka AUTO CROP FLOW kontinuirano nadgleda brzinu vršidbenog mehanizma, sekundarnog separatora i motora. Ako se prekorači unaprijed postavljeno ograničenje klizanja, sustav pokreće korektivne mjere kako bi spriječio ulazak više materijala u stroj. Time se izbjegavaju zastoji zbog začepjenja, oštećenja ili preopterećenja.

AUTO SLOPE čisti na strmom terenu.

Brdoviti su tereni izazov za čišćenje zrna. Uzbrdo treba smanjivati brzinu ventilatora, nizbrdo povećavati. AUTO SLOPE vas rasterećuje jer regulira brzinu ventilatora ovisno o nagibu terena. Time povećava propusnost i smanjuju gubitke zrna na kosinama. Zadržava se protok materijala tijekom čišćenja.

CRUISE PILOT kontrolira tempo.

Optimalna brzina žetve povećava produktivnost vaše žetve. Značajka CRUISE PILOT automatski je regulira ovisno o opterećenju motora. Možete birati između tri strategije:

- 1 Maksimalna propusnost s kontrolom gubitaka: Žanjete uvijek s najvećim performansama stroja.
- 2 Stalna propusnost: Sve su jedinice stalno navikle na kapacitet, čak i pod promjenjivim uvjetima.
- 3 Tempomat: Žanjete konstantnom brzinom.

CEMOS AUTO CLEANING.

CEMOS AUTO CLEANING automatski regulira postupak čišćenja pomoću parametara brzine ventilatora, gornjeg i donjeg sita. Sustav kontinuirano testira različite postavke za optimizaciju rada u pozadini. Ako se promijene parametri kao što su prinos, kvaliteta zrna, propusnost ili vlaga, CEMOS AUTO CLEANING odmah reagira.

CEMOS AUTO THRESHING.

Sustav poboljšava performanse mehanizma vršidbe i primarnog odvajanja. Potpuno automatski regulira udaljenost vršidbene košare i broj okretaja vršidbenog bubnja. Usporedba svih mogućih postavki za optimizaciju izvedbe odvija se u pozadini. Brojni senzori u stroju pune bazu podataka.

NOVO: CEMOS AUTO HEADER.

Senzor FIELD SCANNER mjeri visinu biljaka, senzor visine sloja procjenjuje protok usjeva u usisnom kanalu. Značajka CEMOS AUTO HEADER koristi ove podatke za aktivno reguliranje položaja vitla i stola za rezanje VARIO. Vozač je značajno rasterećen, usjev se uvijek optimalno uvlači.



Značajka CEMOS AUTO HEADER nagrađena je srebrnom medaljom od strane Komisije za inovacije Agritechnica.

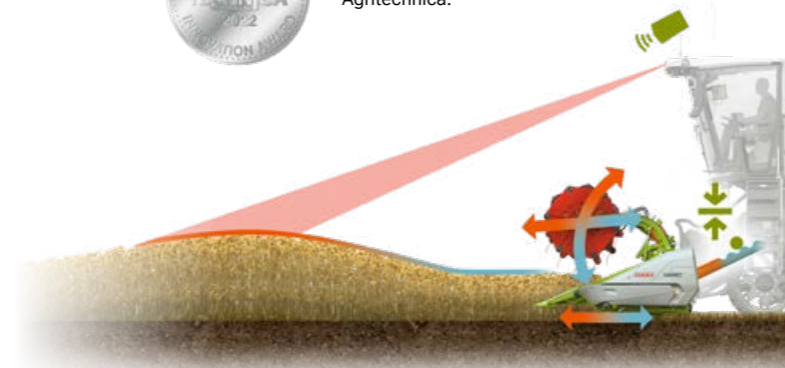

Žetva na granici.

- Vaši će vozači znatno odahnuti.
- Postižete veću propusnost i visoku čistoću zrna.
- Učinkovitost goriva stroja TRION se poboljšava.
- Nemate grešaka zbog netočnih postavki.
- Učinkovito smanjujete troškove i napor.

Sustav CEMOS DIALOG vas motivira kao nikada do sada.



Više sigurnosti na djelu.

Sustavom za pomoć u vožnji CEMOS DIALOG upravljate putem terminala CEBIS. Sustav za pomoć vozaču CEMOS DIALOG vodi vas do optimalnih postavki stroja putem upita. Ako potvrdite njegove prijedloge, CEMOS DIALOG izravno izvršava postavke. Sustav vas potiče da češće provjeravate postavke i da imate koristi od učenja.

NOVO: CEMOS DIALOG analizira izvedbu.

Kombajn vas uvijek drži u tijeku s potencijalom optimizacije. Stalno vam pokazuje sve čimbenike koji najviše ograničavaju propusnost i aktivno daje prijedloge za daljnje povećanje performansi. Čak usput sam kalibrira osjetljivost senzora za gubitak. Ako promijenite prihvaćenu razinu gubitka tijekom postavljanja, CEMOS DIALOG automatski podešava osjetljivost senzora. Novo mjerenje gubitaka nije potrebno.



Aplikacija CEMOS Advisor vam pomaže.

Besplatna aplikacija CEMOS Advisor pomaže vam pronaći optimalne postavke stroja putem pametnog telefona. Izračun izgubljenog zrnja već je integriran u ovu vrijednu pomoć pri postavljanju.

Povećajte rezultate žetve.

Točna razina gubitka je ključni čimbenik u povećanju rezultata vaše žetve. Ako je granica gubitka točno definirana, nećete nimalo smanjiti rezultate. Nakon utvrđivanja gubitka i odgovarajućeg prilagođavanja osjetljivosti senzora gubitka, značajka CEMOS AUTOMATIC vrši optimalne postavke. Na taj način sustav uvijek dovodi stroj točno do granice prihvatljivih gubitaka. Također se izbjegava unos netočnih vrijednosti koje bi mogle usporiti stroj.



Utvrđite gubitke.

Naučite senzor gubitka da pravilno radi.

CEMOS DIALOG vas podržava u kalibraciji senzora gubitka za odvajanje i čišćenje. Možete koristiti posudu za gubitak koju već koristite.

Sustav vas sigurno vodi korak po korak kroz mjerenja gubitaka. Ispituje dimenzije vaše posude za gubitak i govori vam kada je možete ispustiti. Nakon što ste unijeli rezultate mjerenja iz posude za gubitak (volumen, težinu ili broj zrna), CEMOS DIALOG predlaže vrijednost za osjetljivost senzora za gubitke. Što je osjetljivost senzora bolje postavljena, to je prikaz gubitka precizniji. S ovim podacima CEMOS AUTOMATIC može učinkovitije prilagoditi stroj.

Podesite osjetljivost.

Je li vam poznata ova situacija: Žetvu žanjete ujutro uz razinu gubitka od 0,5%. U večernjim satima postoji opasnost od kiše. Želite pomaknuti granicu gubitka na 1%. Čim unesete novu vrijednost za gubitke, CEMOS DIALOG automatski određuje odgovarajuću vrijednost za osjetljivost senzora gubitka. CEMOS AUTOMATIC vraća stroj na granicu maksimalnog gubitka i optimizira protok. Štedite mnogo vremena jer nema potrebe za ponovnim mjerenjem gubitaka i postavljanjem ispitne posude.



U CEBIS unesite dimenzije postojeće ladice za gubitke

NOVO: CEMOS DIALOG optimizira kvalitetu vašeg ubranog usjeva.

Vi definirate kvalitetu svog usjeva, CEMOS DIALOG ispituje vaše ciljne vrijednosti i podržava vas u kalibraciji GRAIN QUALITY CAMERA. Sustav vas zatim korak po korak vodi do željenog rezultata.

Kako bi to učinila, GRAIN QUALITY CAMERA neprestano analizira usjev u pozadini na polomljeno zrno i komponente koje nisu žitarice. Uvijek ste u tijeku s trenutnom kvalitetom požnjevenog usjeva. Osim toga, CEMOS AUTO THRESHING koristi vrijednosti analize za kontinuirano optimiziranje postavki mehanizma vršidbe.

Žanjite točno na granici gubitaka.

- Kalibrirajte senzore gubitka samo na početku dana.
- CEMOS DIALOG vam neprestano pomaže u mjerenju gubitaka.
- Nakon promjene razine gubitka, osjetljivost senzora će se automatski prilagoditi.
- Stroj uvijek radi točno na granici prihvatljivih gubitaka.

Minimizirajte svoje prijelaze.

Sustavi upravljanja nezaobilazni su pomagači u vašem svakodnevnom radu. TRION može biti opremljen s tri automatska sustava upravljanja, koja možete koristiti ovisno o primjeni: digitalni AUTO PILOT, satelitski GPS PILOT CEMIS 1200 i elektroničko-optički LASER PILOT.

Preciznost za svaku primjenu.

- GPS PILOT upravlja precizno, a njime se može intuitivno upravljati putem CEMIS 1200.
- AUTO PILOT poboljšava vašu preciznost u polju kukuruza.
- Uz dinamično upravljanje, možete se brzo i udobno okretati na rubovima polja.



Dinamično upravljanje



Dinamično upravljanje za brzo okretanje.

Strojem TRION možete upravljati s jedne na drugu stranu s oko četiri okretaja upravljača. Ako želite manje napora pri skretanju na kraju polja, možete aktivirati dinamično upravljanje. To znači da vam treba samo 40% okretaja upravljača od vožnje ravno naprijed do potpunog okretanja upravljača, pod uvjetom da je brzina manja od 10 km/h.

GPS PILOT CEMIS 1200 je precizan.

Satelitski sustav automatskog upravljanja tvrtke CLAAS čvrsto je integriran u stroj. Pomaže vam u svim poslovima koji zahtijevaju visoku preciznost prijenosa. GPS PILOT pokrećete pomoću višefunkcionalne ručice. Aktivno intervenira u hidraulici upravljanja i uvijek vas drži na pravom putu, bez prelaženja i s punom radnom širinom preko polja. Intenzitet osvijetljenja pri tome nije bitan. Radi precizno noću i u magli kao i danju. Primat ćete signale za korekciju za bilo koju željenu točnost.

CEMIS 1200 je budućnost.

S terminalom CEMIS 1200 imate potpuno novi upravljački terminal u kabini kombajna. Kad je u pitanju precizno GPS praćenje, ono je uvijek uz vas. Također ga možete koristiti za rukovanje svim uobičajenim primjenama preciznog poljodjelstva. Mapirajte svoje prinose u stvarnom vremenu, upravljajte svojim narudžbama i dokumentirajte ih izravno u stroju. Logiku rada već znate zahvaljujući upravljanju terminalom CEBIS. Terminalom CEMIS 1200 može se upravljati jednako intuitivno.

- Gledajte svoju kartu prinosa uživo tijekom žetve u CEMIS 1200
- Prenesite svoje narudžbe online na CLAAS connect
- Pošaljite narudžbe s unaprijed planiranim referentnim stazama cijeloj svojoj floti koristeći CLAAS connect

Senzor LASER PILOT za lijevi rub usjeva.

(TRION MONTANA)

Elektroničko-optički senzor LASER PILOT skenira svjetlosnim impulsima lijevi rub usjeva između pokošenog i nepokošenog polja. Tako automatski vodi stroj TRION MONTANA duž lijevog ruba usjeva.



AUTO PILOT.

Dvije digitalne tipke u jedinici za branje berača kukuruza automatski vode TRION kroz redove kukuruza i tako osiguravaju optimalan položaj u kukuruza.



Umreženi TRION čini više.

Digitalizacija se isplati.

Smisljena digitalizacija po mjeri vašeg poslovanja rasterećuje vas u poslu i povećava vašu produktivnost. Možete centralno prikupljati i procjenjivati podatke generirane na velikom broju mjesta. To štedi vaše resurse i poboljšava vaše radne procese.

Kako biste mogli izvući više iz stroja TRION i vaših ostalih strojeva, CLAAS vam nudi različite module za umrežavanje sustava, tehnologije i radnih procesa među proizvođačima.

Planirajte unaprijed u uredu.

- Uz CLAAS connect odredite slijed berbe za svaki plod na temelju zrelosti
- Pripremite naloge uključujući referentne staze i pošaljite ih na CEMIS 1200

Optimizirajte na stroju.

- Kreirajte i upravljajte svim nalogima koristeći CEMIS 1200 izravno na stroju
- Dokumentirajte sve podatke o nalogu online i automatski u pozadini
- Lako prenesite podatke različitih proizvođača na Cloud
- Uz CLAAS connect i CEMOS Advisor, možete pratiti performanse kombajna i u potpunosti ih iskoristiti
- Uštedite dragocjeno vrijeme održavanja i servisiranja s pomoću daljinskog dijagnosticiranja

Detaljno procijenite u uredu.

- Brzo prenesite i dokumentirajte podatke o radu i žetvi
- Jednostavno analizirajte polja i precizno mapirajte prinose
- Intenzivno procijenite radne procese i identificirajte potencijal za poboljšanje

CLAAS connect. Vaše cjelokupno poslovanje u jednoj aplikaciji.

Automatsko dokumentiranje podataka o stroju i žetvi vezanih uz polje, funkcije povezivanja, rješenja za upravljanje farmom, rezervni dijelovi, licence – uz CLAAS connect imate cijeli svijet CLAAS u svom džepu.

Veća radna sigurnost.

Imate pristup svim podacima o servisu i održavanju i izravno ste povezani s prodavačem. Upute za uporabu za svoj TRION možete pronaći u tren oka i naručiti radni materijal i rezervne dijelove¹ izravno od prodavača.

Potpuni pregled stroja.

Bez obzira gdje se nalazite, imate pregled performansi svog stroja i vidite kada se očekuje završetak radova na terenu. Uz CEMOS Advisor možete optimizirati postavke vašeg stroja TRION.

¹ Ponude trgovine mogu se razlikovati ovisno o zemlji

Učinkovito upravljanje nalogima.

S CEMIS 1200 možete kreirati narudžbe jednim klikom i poslati ih online na teren i natrag.

Jasne karte prinosa.

Geocentar se brine za izradu vaših karti prinosa. Nalazite sve geopodatke i karte, uključujući pridružene strojne podatke, strukturirane na jednom mjestu.

Upravljanje voznim parkom među proizvođačima.

Možete jednostavno integrirati strojeve trećih strana koristeći DataConnect. Connection Manager omogućuje izravnu razmjenu svih podataka stroja.

Dva Connect paketa pojednostavljaju vaš rad.

S paketima Connect možete postaviti smjer za sve digitalne zadatke u vašoj tvrtki. Digitalni stručnjak kod vašeg CLAAS prodajnog partnera rado će postaviti sve funkcionalnosti koje su vam potrebne za vaše poslovanje.



CLAAS connect paketi za kombajne.

Connect paket	Dokumentacija	<ul style="list-style-type: none"> – CLAAS connect – Opcija: Radne licence za CLAAS connect – Machine connect
Connect paket PROFESSIONAL	Dokumentacija, sustav upravljanja, Precision Farming	<ul style="list-style-type: none"> – CLAAS connect – Opcija: Radne licence za CLAAS connect – Machine connect – GPS PILOT CEMIS 1200 – TC Geo

Uštedite vrijeme na održavanju.

Sa strojem TRION imate malo posla.

TRION je stvoren za vas i vašu prednost. Svaki dan imate koristi od njegovih pomoćnih sustava i od njegove pouzdanosti u pogledu radnog vijeka. Kako biste mogli dobro voditi brigu, sve točke održavanja su logično postavljene, jasno označene i lako dostupne. To štedi vrijeme u svakodnevnom održavanju.

Jednostavan vizualni pregled.

Provjerava se i ono što se brzo može pronaći. Sve točke održavanja i podmazivanja jasno su vidljive i opremljene naljepnicama s informacijama. Integrirani zaslon na zatezačima obavještava vas o napetosti remena. Možete lako očitati sve razine ulja s kontrolnih lampica. Odvodna crijeva za motorno i hidraulično ulje (1) položena su u središnjem dijelu te im se lako može pristupiti s tla. Čepove ne možete izgubiti jer su pričvršćeni.

Vrlo dobra pristupačnost.

Preko platforme se lako može doći do hladnjaka i prostora motora (2). Komponente relevantne za protok mase, poput kućišta za sito (3) i slamotresa (4), opremljene su lako dostupnim otvorima za održavanje i upravljanje koji značajno pojednostavljuju održavanje, njegu i čišćenje stroja. Protuklizne stepenice i ograda olakšavaju vam pristup spremniku za zrno i prozoru za pregled. Na cijelom čete stroju pronaći mjesta za pričvršćivanje pokretnih ljestava. Vanjska strana kabine opremljena je stepenicama i ručkama tako da možete sigurno očistiti prozore.

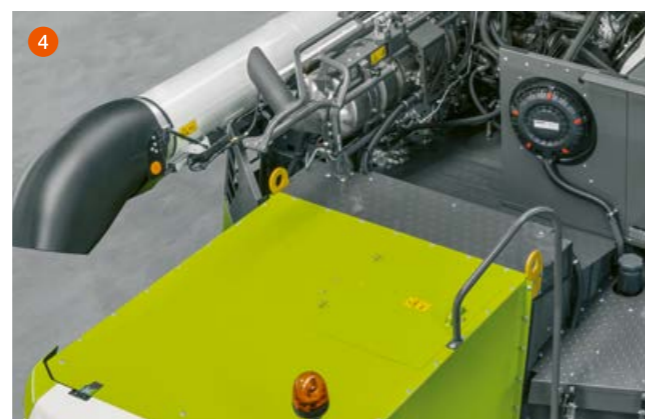

Jaka rasvjeta za održavanje.

Odjeljak za alat, poklopac motora, pretnac motora, bočne stranice i ljestve osvijetljeni su jakim LED žaruljama. To vam omogućuje siguran pristup svim važnim mjestima u mraku. Čak i ako žetva kukuruza kasni, možete u potpunosti održavati i provjeravati stroj. Rasvjeta se jednostavno može uključiti izvana.

Svakodnevno održavanje postaje lakše.

- Novi koncept održavanja i pristupa štedi vrijeme koje možete učinkovito provesti na terenu.
- Svakodnevne radove održavanja možete izvoditi brzo, jednostavno i praktično.
- Sva relevantna mjesta održavanja vrlo su pristupačna.
- Jaka rasvjeta za održavanje omogućuje vam siguran rad, čak i u mraku.

Dugo ćete uživati u ovom kombajnu.

Kvaliteta PREMIUM LINE otporna na habanje.

Sve komponente stroja koje su izložene izuzetno velikom opterećenju pri protoku usjeva dostupne su na zahtjev u kvaliteti CLAAS PREMIUM LINE. Ove posebno robusne komponente jamče maksimalnu otpornost na habanje i trajnost, čak i u najzahtjevnijim uvjetima žetve.

Praktično iskustvo s kombajnama i silažnim kombajnama CLAAS pokazalo je da komponente klase PREMIUM LINE imaju vijek trajanja koji je najmanje dva do tri puta duži od konvencionalnih komponenti. Svojom robusnošću znatno povećavaju učinkovitost vaše žetve.

Visoka operativna pouzdanost.

Komponente PREMIUM LINE su izuzetno otporne na habanje. Čak i s velikim godišnjim opterećenjem ili nagrizajućim usjevima, dijelove često trebate zamijeniti tek nakon nekoliko kampanja. Ova povećana stabilnost postiže se posebnim proizvodnim postupcima, visokokvalitetnim materijalima i posebnim premazima.

- 1 Vršalica
- 2 Oporavak zrna
- 3 Bunker za zrnje
- 4 Pražnjenje spremnika usjeva
- 5 Sekundarno odvajanje
- 6 Noževi za sjeckanje slame
- 7 Radijalni razdjeljivač

Dugi intervali promjene.

TRION pripada terenu, a ne radionici. Treba zamijeniti važna ulja za radnu hidrauliku, TERRA TRAC i razdjelne prijenosnike nakon dvije godine ili 1.000 radnih sati. Zamjenu motornog ulja treba obaviti nakon dvije godine ili 500 sati rada. To će smanjiti zastoje i značajno uštedjeti na operativnim troškovima.

Pametni kombajn.

TRION ne zaboravlja nijedan termin za održavanje. Uz vaš pristanak, on šalje zahtjev za predstojeće održavanje izravno vašem servisnom partneru tvrtke CLAAS putem značajke Remote Service. Stroj ima pristup relevantnim podacima i može se optimalno pripremiti za uporabu. Usluga daljinskog servisiranja Remote Service povećava pouzdanost i trajnost vašeg kombajna. Ova je usluga besplatna prvih pet godina.

Zaštitite svoj stroj.

- Uslugom daljinskog servisiranja Remote Service pojednostavljujete radove na održavanju i poštujujete rokove.
- Izdržljive komponente PREMIUM LINE povećavaju operativnu pouzdanost.
- Dugi intervali zamjene ulja smanjuju napor i štede radno vrijeme i operativne troškove.



Praktično podmazivanje.

Sigurno i redovito nanosite mast na sva mjesta za podmazivanje. Time se smanjuje trošenje i znatno produžuje vijek trajanja vijaka i ležajeva. Sa strojem TRION to nije preteško. Sve točke za podmazivanje grupirane su u središnje trake za podmazivanje. Trake za podmazivanje jasno su označene i do njih je lako doći dok stroj stoji na mjestu.



Visoka praktičnost održavanja.

Spojevi za zračni kompresor nalaze se ispred vrata kabine, u odjeljku za alat i prostoru motora. U odjeljku za alat ima dovoljno mjesta za kutiju s alatom i pištolj za mazivo. Rezervni dijelovi za priključak mogu se čuvati u zasebnom pre-tincu. Kada završite posao, spremnik za pranje od 15 litara omogućava vam pranje ruku.



- | | |
|--|--|
| 1 Nova udobna kabina | 9 Spremnik za žitarice do 12.000 l |
| 2 CEMOS AUTOMATIC | 10 Izlazna cijev spremnika za zrno s kutom okretanja 105 ° |
| 3 Paketi LED lampica | 11 Okretna mlaznica |
| 4 Usisni kanal s usisavačem prašine | 12 Cummins motori |
| 5 Vršalica APS WALKER | 13 Otklonski deflektor ili radijalni razdjelivač |
| 6 Sustav za čišćenje JET STREAM | 14 Stroj na kotačima, TERRA TRAC ili MONTANA |
| 7 Otvoreni slamotres s valjkom MSS | |
| 8 Snažan lift za žitarice s uređajem QUANTIMETER | |

Radi umjesto Vas.

Rezervni dijelovi i servis?

Sve u pravo vrijeme.

Tu smo za vas – radimo rame uz rame kako bismo postigli najbolje.

CLAAS cijeni vašu predanost kao glavni prioritet. S opsežnom ponudom usluga, rezervnih dijelova i pogonskih materijala, osiguravamo da vaši strojevi uvijek optimalno funkcioniraju.

To uključuje širok raspon usluga održavanja i popravka od vašeg pouzdanog prodavača, veliki izbor ORIGINAL rezervnih dijelova i radnih materijala te digitalne alate koji će vam pomoći u planiranju i donošenju odluka. Tako se uvijek spremni za akciju.

Sveobuhvatno pokriveni uz MAXI CARE servisne ugovore.

Uz MAXI CARE imate potpuno osiguranje za popravke i održavanje. Ova sveobuhvatna ponuda osigurava da su vaši strojevi uvijek spremni za upotrebu, omogućujući vam da se u potpunosti usredotočite na svoje glavne zadatke. CLAAS vam nudi četiri MAXI CARE servisna ugovora koji su individualno prilagođeni potrebama vašeg poslovanja.



Biti CLAAS – najjači je argument.



Snaga.

- APS WALKER s 5 ili 6 slamotresa osigurava stabilan i visoki protok.
- Sustav za čišćenje JET STREAM intenzivno čisti zrnje.
- 3D-čišćenje kompenzira nagibe na padini.
- Dohvatite 12.000 litara zrnja za manje od 100 sekundi.
- Okretna mlaznica na izlaznoj cijevi spremnika za zrno precizno usmjerava mlaz.
- Motori Cummins pružaju vam veliku rezervnu snagu.



Preciznost.

- Sustavi za pomoć vozaču poput CEMOS AUTOMATIC optimiziraju rad stroja do granice tehničkih performansi.
- GPS PILOT CEMIS 1200 precizno prati stazu.
- CLAAS connect prenosi vaše podatke izravno u oblak.
- S pomoću alata DataConnect možete obrađivati podatke svojih strojeva bez obzira na to o kojem je proizvođaču riječ.



Prilagodljivost.

- Prednji segment i segment vršidbene košare mogu se brzo mijenjati.
- Pomoću reduktora bubnja za vršidbu možete bez alata prebacivati između dva raspona brzine.
- Vrstu usjeva možete promijeniti brzo i jednostavno.
- MONTANA žanje na padini jednako kao u ravnici.
- Zahvaljujući pogonu na sve kotače POWER TRAC i blokadi diferencijala, možete se sigurno kretati po zahtjevnom terenu.



Pouzdanost.

- Koncept održavanja i pristupa štedi vrijeme i novac.
- Komponente PREMIUM LINE otporne na habanje jamče vam visoku razinu operativne pouzdanosti.
- Sva mjesta održavanja vrlo su pristupačna.
- Dugi intervali održavanja smanjuju zastoje i operativne troškove.
- Usluga daljinskog servisiranja Remote Service pojednostavljuje rad na održavanju.
- MAXI CARE smanjuje rizik od popravaka i kvarova.

TRION TRION TERRA TRAC (TT) TRION MONTANA			660 / 660 TT / 660 MONTANA	650 / 650 TT / 650 MONTANA	640	540 / 540 TT / 540 MONTANA	530 / 530 TT / 530 MONTANA	520
Gume pogonske osovine		Ø razred						
900/60 R38 CHO ¹	m	2,05	3,89	3,89	3,89	–	–	–
900/60 R32	m	1,95	3,89	3,89	3,89	3,61	3,61	3,61
800/70 R38 CHO ¹	m	2,05	3,76	3,76	3,76	–	–	–
IF 800/70 R38 CFO ¹	m	2,05	3,76	3,76	3,76	–	–	–
IF 800/70 R32 CFO ¹	m	1,95	3,76	3,76	3,76	3,47	3,47	3,47
800/70 R32 CHO	m	1,95	–	–	3,76	3,48	3,48	3,48
800/70 R32	m	1,95	3,76	3,76	3,76	3,48	3,48	3,48
800/65 R32 MT	m	1,85	3,85	3,85	3,85	3,47	3,47	3,47
710/75 R34	m	1,95	3,58	3,58	3,58	3,30	3,30	3,30
680/80 R38 CHO ¹	m	2,05	3,48	3,48	3,48	–	–	–
IF 680/85 R32 CFO ¹	m	1,95	3,49	3,49	3,49	–	–	–
680/85 R32	m	1,95	3,49	3,49	3,49	3,21	3,21	3,21
650/75 R32 ¹	m	1,80	–	–	–	3,21	3,21	3,21

TRION TRION TERRA TRAC (TT) TRION MONTANA			660 / 660 TT / 660 MONTANA	650 / 650 TT / 650 MONTANA	640	540 / 540 TT / 540 MONTANA	530 / 530 TT / 530 MONTANA	520
Gume upravljačke osovine		Ø razred						
VF620/70 R26 MI ²	m	1,50	3,70	3,70	3,70	3,50	3,50	3,50
620/55 R26 IMP MT	m	1,35	3,68	3,68	3,68	3,48	3,48	3,48
600/65 R28 IMP MT ²	m	1,50	3,70	3,70	3,70	3,50	3,50	3,50
500/85 R24 IMP MT ²	m	1,50	3,47	3,47	3,47	3,27	3,27	3,27
500/70 R24 IMP	m	1,35	3,47	3,47	3,47	3,27	3,27	3,27
16,5/85-24 IMP MT ²	m	1,30	3,42	3,42	3,42	3,22	3,22	3,22

Adapteri za žetvu

Kose VARIO		VARIO 1080 ² , VARIO 930, VARIO 770, VARIO 680, VARIO 620, VARIO 560, VARIO 500
Kose CERIO		CERIO 930, CERIO 770, CERIO 680, CERIO 620, CERIO 560
Oprema za repicu		Za sve standardne i VARIO adaptere, nije dostupno za adapter CERIO
Preklopne kose		C 540, C 450
Berač kukuruza CORIO	Redovi	8, 6
SUNSPPEED		SUNSPPEED 1200, SUNSPPEED 940, SUNSPPEED 750
MAXFLEX		MAXFLEX 930, MAXFLEX 770, MAXFLEX 680, MAXFLEX 620, MAXFLEX 560
CONVIO FLEX		CONVIO FLEX 930, CONVIO FLEX 770
CONVIO		CONVIO 930, CONVIO 770
Adapter za rižu VARIO		Kao HD varijanta s dodatnim kompletom sustava za kosidbu riže
Žetveni adapter za rižu CERIO		Kao HD varijanta s dodatnim kompletom sustava za kosidbu riže
SWATH UP		SWATH UP 450
Pogon žetvenog adaptera	o/min	430
Aktivna kočnica adaptera		o

¹ Nije dostupno za TRION MONTANA

² Dostupno samo za TRION 600

TRION TRION TERRA TRAC (TT) TRION MONTANA		660 / 660 TT / 660 MONTANA	650 / 650 TT / 650 MONTANA	640	540 / 540 TT	530 / 530 TT / 530 MONTANA	520
---	--	-------------------------------------	-------------------------------------	-----	-----------------	-------------------------------------	-----

Mehanizam vršidbe i primarno odvajanje

APS Walker		●	●	●	●	●	●
Širina bubnja za vršidbu	mm	1700	1700	1700	1420	1420	1420
Promjer bubnja za vršidbu	mm	600	600	600	600	600	600
Brzina bubnja za vršidbu	o/min	400 – 1050	400 – 1050	400 – 1050	400 – 1050	400 – 1050	550 – 1050
Reduktor vršidbenog bubnja		o	o	o	o	o	o
Mali kut savijanja vršidbene košare	Stupnjeva	142	142	142	142	142	142
Površina glavne vršidbene košare	m ²	1,26	1,26	1,26	1,06	1,06	1,06
Vršidbena košara za rižu		o	o	o	o	o	o

Sekundarno odvajanje

Slamotres	Broj	6	6	6	5	5	5
Duljina slamotresa	mm	4400	4400	4400	4400	4400	4400
Ukupna površina sekundarnog odvajanja	m ²	7,48	7,48	7,48	6,25	6,25	6,25

Čišćenje

JET STREAM		●	●	●	●	●	●
Podešavanje ventilatora, hidraulično		●	●	●	●	●	●
3D čišćenje		o	o	o	o	o	o
Ukupna površina sita	m ²	5,8	5,8	5,8	5,1	5,1	5,1
Prikaz povrata u terminalu CEBIS		o	o	o	o	o	o
GRAINMETER		o	o	o	o	o	o

Bunker za zrnje

Volumen (prema ANSI/ASAE S312.2)	l	12000 / 11000 / 10500	10500	10500 / 9000	10500 / 9000	10500 / 9000	8000
Izlazna cijev sa zakretnim kutom	Stupnjeva	105	105	105	105	105	105
Brzina pražnjenja	l/s	130 / 110	110 / 90	110 / 90	110 / 90	110 / 90	110 / 90
Uređaj za mjerenje prinosa QUANTIMETER		o	o	o	o	o	o
Senzor vlage u zrnu		o	o	o	o	o	o

Sjeckalica

Razbacivač pljeve sa sjeckalicom STANDARD CUT, 52 noža		–	–	–	o	o	o
Razbacivač pljeve sa sjeckalicom STANDARD CUT, 64 noža		o	o	o	–	–	–
Razbacivač pljeve sa sjeckalicom SPECIAL CUT, 72 noža		–	–	–	o	o	o
Razbacivač pljeve sa sjeckalicom SPECIAL CUT, 88 noževa		o	o	o	–	–	–
Radijalni razdjeljivač sa sjeckalicom SPECIAL CUT, 88 noževa		o	o	o	–	–	–
Razbacivač pljeve		o	o	o	o	o	o
Automatska prilagodba smjera izbacivanja		o	o	o	o	o	o

CLAAS neprestano razvija svoje proizvode kako bi udovoljio potrebama potrošača. To znači da su svi proizvodi podložni promjenama bez prethodne obavijesti. Svi opisi i specifikacije u ovoj brošuri su okvirni i mogu uključivati dodatnu opremu koja nije dio standardne specifikacije. Ova brošura dizajnirana je za upotrebu diljem svijeta. Molimo da se obratite najbližem CLAAS distributeru i zatražite cijenu za određenu specifikaciju. Za potrebe fotografiranja uklonjen je dio grafičkih oznaka sa strojeva kako bi se jasno prezentirala njihova funkcija. Kako bi izbjegli rizik opasnosti, nikad sami ne skidajte zaštitne oznake sa strojeva. Molimo da koristite informacije iz uputa za korištenje. Sve tehničke specifikacije vezane za motore bazirane su na Europskim standardima reguliranja ispuštanja plinova: Stage. Svaka referenca prema stupnju ispuštanja plinova u ovom dokumentu namijenjena je isključivo informiranju i lakšem razumijevanju. Ne podrazumijeva odobrenje za korištenje na područjima u kojima su ispuštanja plinova regulirana drugačije.

● Serija ○ Opcija □ Dostupno – Nije dostupno

TRION TRION TERRA TRAC (TT) TRION MONTANA		660 / 660 TT / 660 MONTANA	650 / 650 TT / 650 MONTANA	640	540 / 540 TT / 540 MONTANA	530 / 530 TT / 530 MONTANA	520
---	--	-------------------------------------	-------------------------------------	-----	-------------------------------------	-------------------------------------	-----

Podvozje

Pogonske gusjenice TERRA TRAC s hidropneumatskim federiranjem i električnim mjenjačem		o	o	–	o	o	–
Podvozje MONTANA s električnom sklopkom		o	o	–	o	o	–
Pogon na sve kotače POWER TRAC		o	o	o	o	o	o
Mehanički mjenjač (2 brzine)		●	●	●	●	●	●
Električni mjenjač (2 brzine)		o	o	o	o	o	o
20 km/h		o	o	o	o	o	o
25 km/h		o	o	o	o	o	o
30 km/h		o	o	o	o	o	o
Blokada diferencijala stroja s kotačima		o	o	o	o	o	o

Motor Stage V

Proizvođač / tip		Cummins / L9	Cummins / L9	Cummins / B6.7	Cummins / L9	Cummins / B6.7	Cummins / B6.7
Cilindara / kapacitet	Broj/l	6 / 8,9	6 / 8,9	6 / 6,7	6 / 8,9	6 / 6,7	6 / 6,7
Maksimalna snaga (ECE R 120)	kW/KS	300 / 408	260 / 354	225 / 306	260 / 354	226 / 306	190 / 258
Mjerenje potrošnje goriva		●	●	●	●	●	●
Kapacitet spremnika za gorivo	l	600 / 800	600 / 800	600 / 800	600 / 800	600 / 800	600 / 800
Sadržaj uree u spremniku	l	80	80	80	80	80	80
DYNAMIC POWER		●	●	●	●	●	●

Upravljanje podacima

Machine connect – 5-godišnja licencija		●	●	●	●	●	●
Upravljanje nalogima		o	o	o	o	o	o
Unos prinosa u Kartoteku		o	o	o	o	o	o

Sustavi za pomoć vozaču

CRUISE PILOT		o	o	o	o	o	o
AUTO SLOPE		o	o	o	o	o	o
AUTO CROP FLOW		o	o	o	o	o	o
CEMOS AUTO CLEANING		o	o	o	o	o	o
CEMOS AUTO THRESHING		o	o	o	o	o	o
CEMOS DIALOG		o	o	o	o	o	o
GRAIN QUALITY CAMERA		o	o	o	o	o	o
AUTO HEADER		o	o	o	o	o	o

Upravljački sustavi

GPS PILOT CEMIS 1200		o	o	o	o	o	o
AUTO PILOT		o	o	o	o	o	o
LASER PILOT		o	o	o	o	o	o

Težine

Bez priključka, drobilice i posipača pljeve, pun spremnik goriva, pun spremnik uree (težine mogu varirati ovisno o opremi)	kg	15400 / 18600 (TERRA TRAC) / 16400 (MONTANA)	15100 / 18600 (TERRA TRAC) / 16400 (MONTANA)	14900	14500 / 17800 (TERRA TRAC) / 15600 MONTANA	14300 / 17600 (TERRA TRAC) / 15400 (MONTANA)	14000
--	----	---	---	-------	---	---	-------

Razine zvučnog tlaka i vibracije

Ekvivalentna kontinuirana razina zvučnog tlaka razreda A u različitim radnim uvjetima	dB (A)	76 – 79	76 – 79	76 – 79	76 – 79	76 – 79	76 – 79
Ukupna vrijednost vibracija (vibracije) kojima su izloženi gornji udovi, standard EN 1032:2003	m/s ²	≤ 2,5	≤ 2,5	≤ 2,5	≤ 2,5	≤ 2,5	≤ 2,5
Efektivna vrijednost (vibracije) srednje akceleracije kojoj je izloženo cijelo tijelo, norma EN 1032:2003	m/s ²	≤ 0,5	≤ 0,5	≤ 0,5	≤ 0,5	≤ 0,5	≤ 0,5

● Serija ○ Opcija □ Dostupno – Nije dostupno

Rastimo zajedno.

Kao naši kupci ste u fokusu svih naših aktivnosti. Poznajemo vaše svakodnevne izazove i radimo s vama na razvoju poljoprivredne tehnologije koja će vam omogućiti uspješno i održivo poslovanje danas i u budućnosti. Naša digitalna rješenja pojednostavljaju složene procese i olakšavaju vaš rad. Želimo vam omogućiti da budete najbolji u svom području i da rastete.



CLAAS Regional Center Central Europe GmbH
Industriestraße 18, 2104 Spillern, Austria

Distributer tvrtke CLAAS u Hrvatskoj:

Eko-Terra d.o.o	Jerkovic d.o.o
Ulica Gorčica 2	Josipa Kozarea 51
40305 Nedelišće	31224 Koska

HRC 113019210426 KK ME 0526