



Вызов принят. С тракторами от CLAAS.

Каждый день ваше предприятие сталкивается с новыми вызовами. Тракторы CLAAS помогут не спастись перед ними и станут идеальными партнерами для выполнения каждой из ваших индивидуальных задач. Они помогают в работе фермеров по всему миру. А так как эта работа очень разнообразна, для нее нужна и соответствующая техника — универсальные машины для транспортировки, обработки почвы и посева, а также для надежной повседневной работы на предприятии. Неважно, что будет дальше: с тракторами CLAAS вас не заставить врасплох.

tractors.claas.com

Преимущества для каждого предприятия.



Переключение 16 передач
нажатием кнопки на рычаге
ручного управления подачей
топлива.
Страница 8



Еще большее тяговое усилие
и устойчивость при движении.
Страница 10



Комфорт при движении и
интуитивное управление.
Страница 14

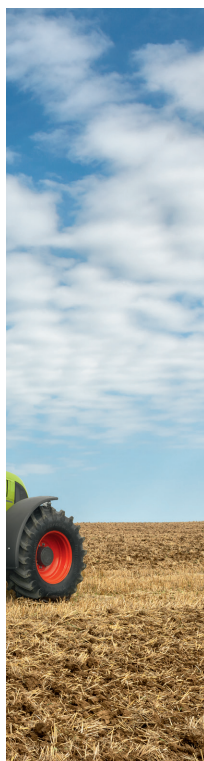

Высокое подъемное усилие спереди и сзади.
Страница 12

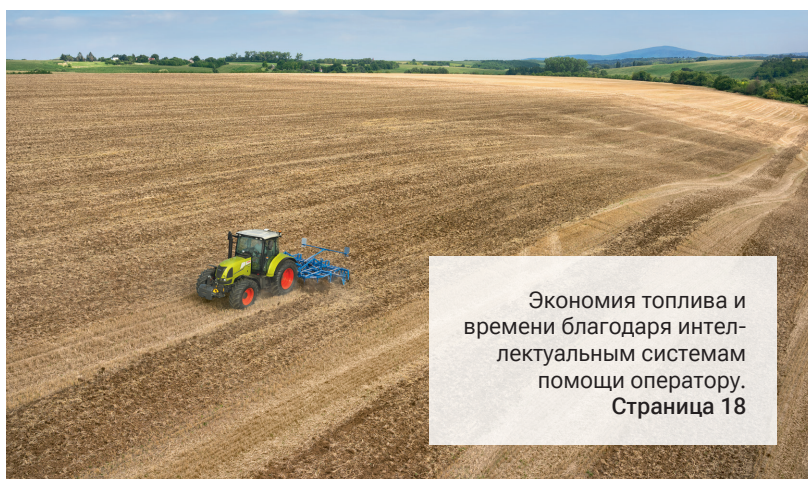

Экономия топлива и времени благодаря интеллектуальным системам помощи оператору.
Страница 18



Простое техническое обслуживание и надежный сервис.
Страница 24

CLAAS POWER SYSTEMS	6
Двигатель, коробка передач	8
Конструкция	10
Задняя навеска, передняя навеска, фронтальный погрузчик	12
Кабина и комфорт	14
Кабина	16
Системы помощи оператору и управления данными	
GPS PILOT CEMIS 1200	18
Функции ISOBUS	20
CLAAS Service & Parts	22
Техобслуживание	24
Преимущества	26
Технические характеристики	27

CLAAS POWER SYSTEMS (CPS) для интеллектуальных приводов.



Наш привод — это сочетание лучших компонентов.

Ваша машина CLAAS — это гораздо больше, чем набор отдельных компонентов. Максимальной производительности можно добиться только тогда, когда все они согласованы друг с другом и хорошо работают вместе.

Под названием CLAAS POWER SYSTEMS (CPS) мы объединяем лучшие компоненты интеллектуальной системы привода. Полная мощность двигателя включается только тогда, когда она вам нужна. Приводы, которые адаптированы к применению машин. Экономящая топливо техника, которая быстро окупается.

CPS | CLAAS
POWER
SYSTEMS

Производительность на все случаи.

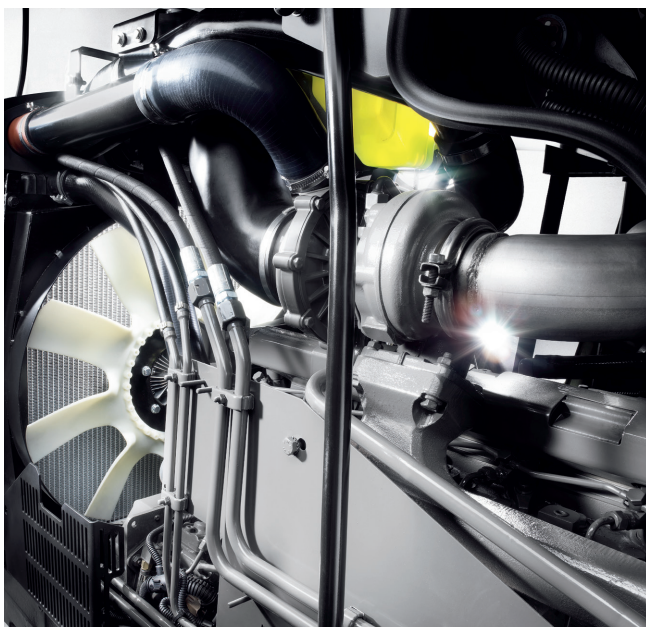

Двигатель и коробка передач.

- 6-цилиндровый двигатель объемом 6,8 л и мощностью от 145 до 165 л. с. (ECE R 120): высокая тяговая мощность даже при низкой частоте вращения
- Электронная система впрыска Common-Rail: нужное количество топлива в нужный момент
- Коробка передач QUADRISHIFT с четырьмя передачами под нагрузкой: подходящая передача для каждой ситуации
- Электрогидравлическое реверсивное переключение REVERSHIFT: комфортный и быстрый разворот
- Ходоуменьшитель с 24 передачами и минимальной скоростью от 460 м/ч: идеально подходит для применения в овощеводстве

Четыре группы с гидравлическим управлением.

Для управления ARION 600 С не требуется ни рычаг переключения передач, ни педаль сцепления. Достаточно прикоснуться к кнопке: вы нажимаете кнопки на рычаге ручного управления подачей топлива и быстро и удобно переключаетесь между всеми четырьмя ступенями переключения под нагрузкой и группами.

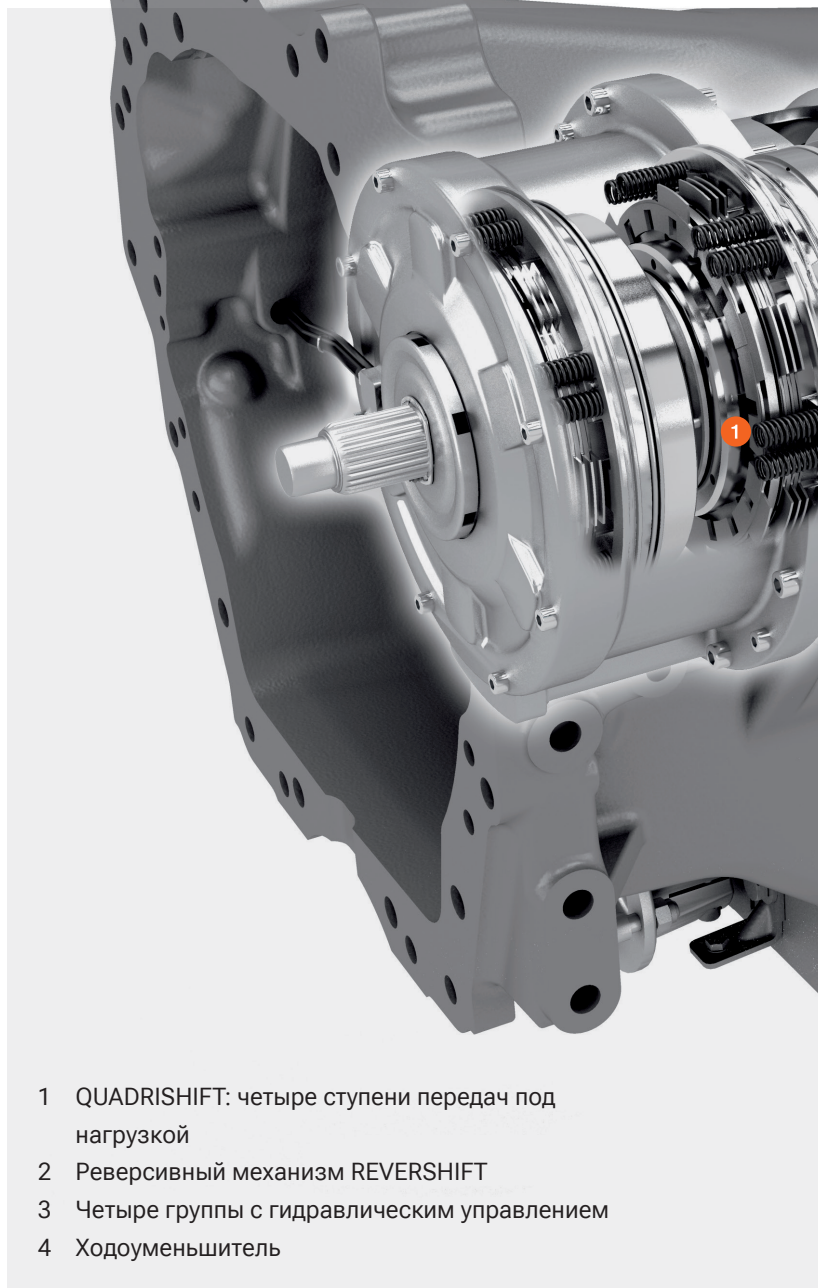

- 1 QUADRISHIFT: четыре ступени передач под нагрузкой
- 2 Реверсивный механизм REVERSHIFT
- 3 Четыре группы с гидравлическим управлением
- 4 Ходоуменьшитель

Наши инженеры постоянно разрабатывают решения, которые помогут вам работать эффективнее, надежнее и экономичнее, чем раньше. Ультрасовременные 6,8-литровые 6-цилиндровые двигатели с турбокомпрессором в ARION 600 С обеспечивают впечатляющую тяговую мощность и огромное увеличение крутящего момента.

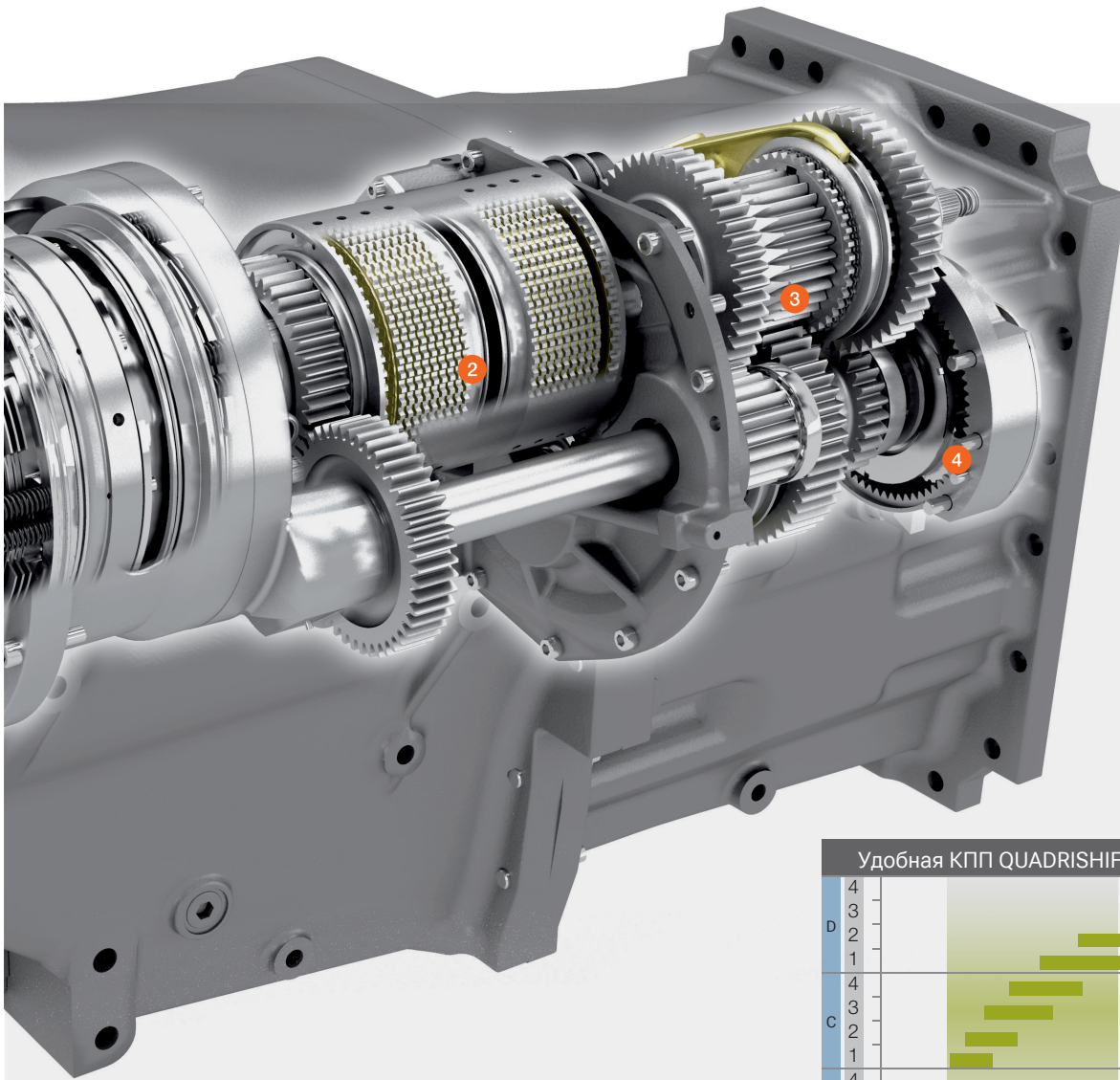

Коробка передач для скорости 40 км/ч при 1400—2200 об/мин
Тип шин: 20,8 R 38

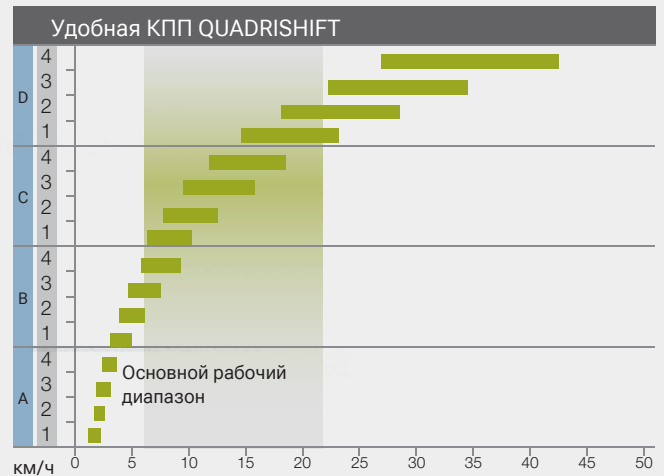

Благодаря четырем ступеням переключения под нагрузкой во многих случаях не требуется смена групп.



Механизмом реверсирования REVERSHIFT оператор управляет кончиками пальцев.

Создан для тяжелой работы.

Равномерное распределение веса для высокой тяги и устойчивости.

Вам нужен надежный трактор, который отличается высокой тягой и устойчивостью. Это обеспечивается двумя факторами: колесной базой и распределением веса. Конструкция ARION 600 C отличается большой колесной базой 2,82 м. Вес трактора распределен почти поровну — 53 % спереди и 47 % сзади. Это обеспечивает высокую тяговую мощность и устойчивость, которые делают серию ARION такой популярной.

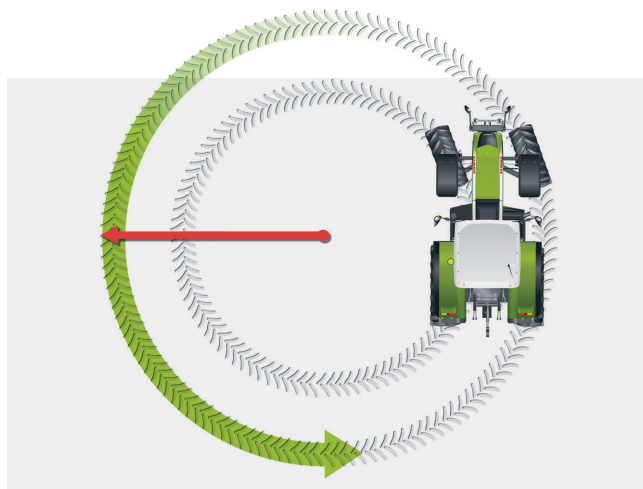

Небольшой радиус поворота экономит ценные сантиметры и драгоценное время.





Небольшая общая длина обеспечивает отличную маневренность.



Продуманное распределение веса гарантирует устойчивость и высокое тяговое усилие.



Конструкция.

- Радиус поворота всего 4,85 м: чрезвычайная маневренность благодаря повороту управляемых колес до 55°
- Общая длина всего 4,72 м: хороший обзор и небольшая длина автопоезда на дороге
- Продуманное распределение веса – 53% спереди и 47% сзади: высокая устойчивость с рабочими орудиями
- Большая колесная база 2,82 м: максимальный комфорт при движении и надежное положение на дороге



Достаточная мощность спереди и сзади.



Мощная гидравлическая система для максимальной эффективности.

Выходите на новый уровень мощности и эффективности с ARION 600 C. Благодаря инновационной гидросистеме Load Sensing с производительностью до 150 л/мин поток масла адаптируется под потребности рабочих орудий автоматически и с высокой точностью. Эта передовая технология обеспечивает снижение числа оборотов двигателя до 40 %, не влияя на расход. Более того, масла подается ровно столько, сколько нужно, что помогает оптимизировать расход топлива и снизить уровень шума.

Передняя навеска полностью интегрирована и оснащена складными подъемными рычагами. Маленькое расстояние между точкой сцепления и передним мостом обеспечивает точное ведение по почве при любых работах. В сочетании с валом отбора мощности это значительно расширяет возможности использования.

Узнайте, как фронтальный погрузчик CLAAS значительно повышает универсальность и возможности применения трактора.

frontloader.claas.com



Передняя и задняя навески.

- Подъемная сила до 6,9 т сзади: ARION надежно справляется с большими рабочими орудиями и сеялками
- Электронное управление задней навеской TCE 15 T: точность для высочайшего комфорта и качества работы
- Вал отбора мощности 540/1000/ECO (опционально): снижение расхода топлива и уровня шума за счет снижения частоты вращения двигателя
- Удобный доступ к секциям гидрораспределителя: быстрая сцепка и расцепка
- Подъемная сила 3,8 т спереди: достаточная мощность для рабочих орудий и балластировки
- Передний вал отбора мощности: расширяет возможности применения и экономит время и деньги

Опция гидросистемы ¹	98 л/мин (открытый контур)	110 л/мин (Load Sensing)	150 л/мин (Load Sensing)
Комплектация			
Секции гидрораспределителя с уловителями утечек масла	•	–	–
Секции гидрораспределителя Premium с рычагами разгрузки и уловителями утечек масла	–	•	•
Гидравлический насос	Насос с постоянным потоком	Насос Load Sensing с переменным рабочим объемом	Насос Load Sensing с переменным рабочим объемом
Безнапорный возврат	o	–	–
Power Beyond с безнапорной обратной линией	–	•	•

• Серийная комплектация o Опция

¹ Не все опции доступны по всему миру.
Информацию о доступности уточняйте у своего дилера.

Комфорт для каждого оператора.

Интуитивно понятное управление.

Полная амортизация кабины защищает от тряски, кондиционер и охлаждаемый отсек для напитков придутся как нельзя кстати в долгие знойные дни. Сиденье оператора с подвеской и поворотной консолью, доступной в качестве опции, бережет спину и улучшает задний обзор. Благодаря логичному расположению элементов управления, бескомпромиссно простому управлению и демпфированию колебаний обоих подъемников работа идет гладко и с комфортом.





Комфортное оснащение для максимальной концентрации.



Все на виду.

- 1 Многофункциональный джойстик для ручного управления подачей топлива и коробкой передач
- 2 Две или три секции гидрораспределителя с механическим управлением
- 3 Задняя навеска: демпфирование, ограничение высоты подъема, регулирование скорости опускания, тягового усилия и положения
- 4 Задняя навеска: опускание, подъем, быстрое агрегатирование рабочего оборудования
- 5 Задняя навеска: настройка рабочей глубины
- 6 Дублирование кнопок «+» и «-» для управления коробкой передач на центральной стойке
- 7 Активация полного привода и блокировки дифференциала
- 8 Активация заднего вала отбора мощности





Приятная работа в жаркий летний день.

Органы управления эффективной системой кондиционирования удобно расположены слева от приборной панели. Четыре ступени регулирования вентилятора в соответствии с вашими потребностями. Охлаждаемое отделение для напитков вмещает 1,5-литровую бутылку.

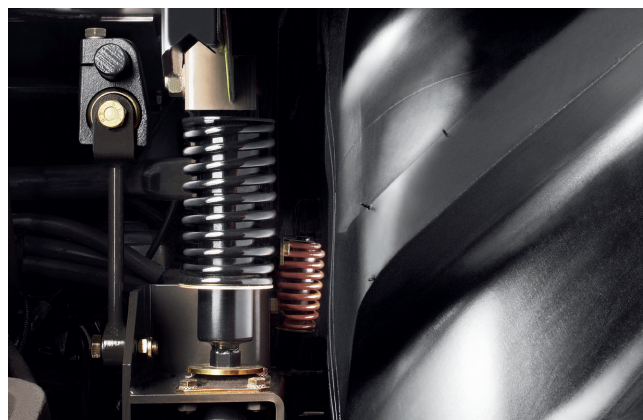

Рабочее место с 4 точками подвески.

Изолированная от ходовой части кабина располагается на четырех точках подвески, которые соединены продольными и поперечными стойками. Благодаря подвеске кабина остается устойчивой на поворотах или при торможении. Оператор не отвлекается на толчки и может полностью сосредоточиться на своей работе.



Чем удобнее сидишь, тем лучше работаешь.

Работайте расслабленно даже долгими днями благодаря комфортабельному сиденью оператора с пневматической низкочастотной подвеской и продольной амортизацией. Консоль, поворачивающаяся на 20°, помогает контролировать результаты работы сзади, не вызывая усталости.



Более плавное движение благодаря демпфированию.

Тяжелое рабочее орудие на задней или передней части — это нагрузка как на трактор, так и на вас. В модели ARION 600 C передние и задние навески оснащены устройствами демпфирования. Они компенсируют пиковые нагрузки при транспортировке или подъеме навесного оборудования.

GPS PILOT CEMIS 1200. Точное земледелие Precision Farming — это же просто.

Точность, потенциал, простота.

Увеличение рентабельности предприятия и облегчение повседневной работы: использование GPS PILOT CEMIS 1200 — это шаг в ваше будущее.

С системой автоматического следования линии GPS PILOT ваша машина движется, как по рельсам: всегда на нужной линии, без перекрытий и с полной шириной захвата.

Система рулевого управления CEMIS 1200 превосходно интегрирована в кабину: аналогичная CEBIS логика управления позволяет операторам быстро и интуитивно разобраться в интерфейсе.

Систему можно также использовать на любых машинах CLAAS, подготовленных к использованию GPS PILOT CEMIS 1200. Легко и просто терминал и приемник снимаются и переставляются с машины на машину, давая вам полную гибкость действий и одновременно экономя реальные деньги.

Благодаря ISOBUS и стандартным форматам обмена данными CEMIS 1200 демонстрирует будущее точного земледелия.

Планирование опорных линий.

Планируйте опорные линии с легкостью — записывайте их спонтанно или используйте модуль управления опорными линиями системы CEMIS 1200 и позвольте ей спланировать опорные линии на основе границ поля. Можно также перенести на терминал данные предварительно спланированных линий. CEMIS 1200 со своими разнообразными режимами движения предлагает все возможности для эффективной работы в поле.

Дополнительно модуль управления технологическими колеями будет напоминать вам о необходимости создать технологическую колею в нужном месте. Во время работы технологические колеи отображаются на дисплее с цветовым выделением. Таким образом, вы сохраняете полный контроль над выполнением работы. Также можно активировать звуковую сигнализацию.

Преимущества:

- Интуитивно понятный пользовательский интерфейс для максимально удобной работы днем и ночью
- Быстрый доступ ко всем основным функциям
- Свободная настройка рабочих областей для персонализации
- Быстрая и простая подготовка к началу работ на поле



Управление опорными линиями



Управление технологическими колеями



Узнайте больше о том, как наши цифровые инструменты могут облегчить вашу повседневную работу:

digital.claas.com

Точное следование линии.

Для точной работы требуется хороший корректирующий сигнал. SATCOR 15¹ в стандартной комплектации на 5 лет уже гарантирует вам высокую точность.

И этого недостаточно?

Можете выбрать дополнительные корректирующие сигналы SATCOR 3¹ и SATCOR 3 FAST¹ (± 3 см).

Абсолютная точность для вас на первом месте?

Тогда используйте GPS PILOT CEMIS 1200 с корректирующим сигналом RTK для максимальной воспроизводимой точности ($\pm 2-3$ см).

Поддержка RTK.

Все корректирующие сигналы RTK имеют преимущество благодаря стандартной функции «Поддержка RTK», за счет которой в случае потери сигнала можно еще до 20 минут продолжать работать с незначительным снижением точности.

Сложный рельеф или зоны без мобильной связи на ваших полях?

С поддержкой RTK Premium вы просто продолжаете работать — без потери в точности, без ограничения по времени.

¹ SATCOR 15 / SATCOR 3 / SATCOR 3 FAST по технологии Trimble RTX. Корректирующие сигналы SATCOR, Поддержка RTK и Поддержка RTK Premium доступны не во всех регионах. Вместе с вашим дилером CLAAS мы найдем лучшее решение под ваши индивидуальные требования.

GPS PILOT CEMIS 1200. Система, подготовленная к вашим задачам.

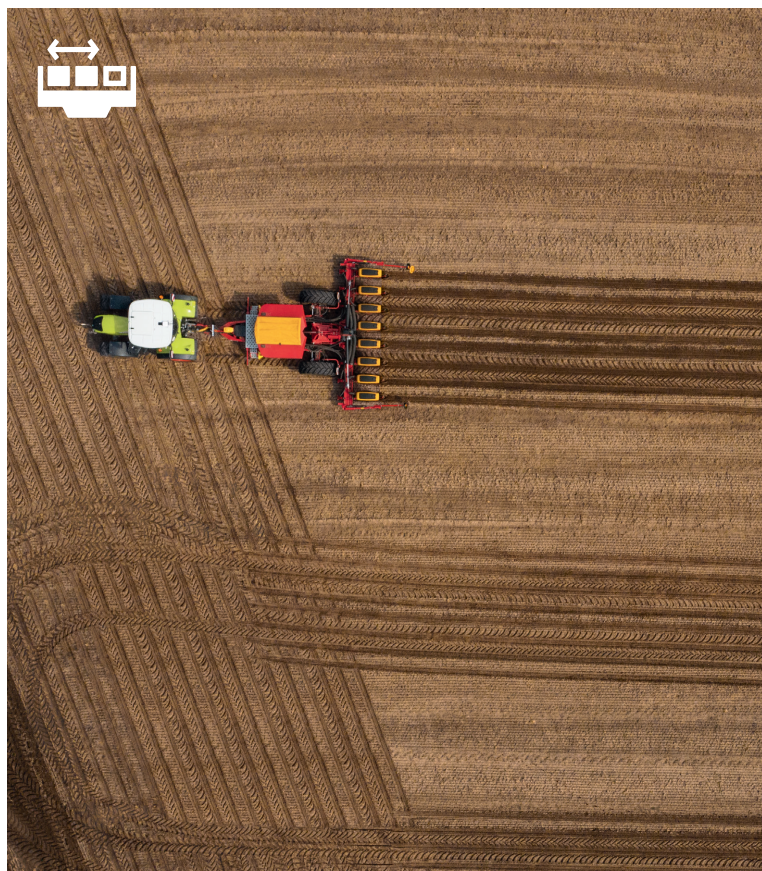
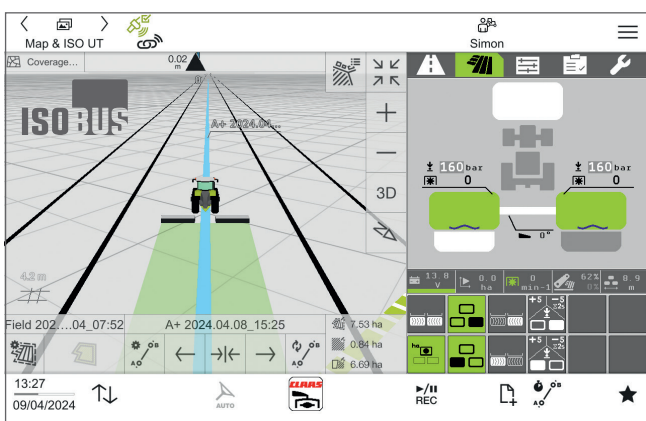

Перспективное решение —
GPS PILOT CEMIS 1200.

С GPS PILOT CEMIS 1200 вы получаете терминал будущего. Индивидуально настроенный под ваши потребности, с полным объемом функций уже с завода, или постепенно растущий вместе с вашими требованиями.

Еще не полностью уверены? Вы можете предварительно бесплатно протестировать дополнительные функции и корректирующие сигналы.

За сезон ваши требования изменились? Не проблема — благодаря подключению к мобильной сети вы быстро и гибко подстроите функции системы под свои потребности. Соответствующая лицензия или активация может быть передана онлайн непосредственно на ваш терминал¹.



ISOBUS Universal Terminal (ISO UT).

Список орудий с поддержкой ISO UT можно отобразить на основном рабочем экране или сбоку. За счет этого возможна индивидуальная настройка под любые потребности. AUX-N поддерживает привязку функций к функциональным клавишам быстрого доступа.

Преимущества:

- Индивидуальные настройки отображения орудий, поддерживающих ISOBUS, на терминале CEMIS 1200
- Высокое удобство управления во время работы благодаря функциональным клавишам
- Передача новых лицензий или активаций в режиме онлайн непосредственно на терминал

¹ В странах с поддержкой CLAAS connect. Не все продукты доступны по всему миру. Информацию о доступности уточняйте у своего дилера.



Автоматическое управление секциями с помощью ISOBUS TC Section Control.

Разумеется, в CEMIS 1200 также есть функции ISOBUS для автоматического управления секциями. То, что нужно, чтобы работать с высокой точностью и без лишнего стресса.



Селективная обработка по участкам и документирование с помощью ISOBUS TC-GEO и VRA.

ISOBUS TC-GEO обеспечивает простое документирование данных, например, норм внесения, с географической привязкой. Модуль VRA (Дифференцированное внесение) позволяет осуществлять внесение с индивидуальными настройками для каждого участка.



Офис и машина в сети без помех: управление полевыми работами ¹.

С помощью CEMIS 1200 и Machine connect можно управлять полевыми работами по мобильной связи всего несколькими нажатиями — все стандартизировано и удобно.

Планируйте задания в программном обеспечении для управления фермерским хозяйством и передавайте их на машину непосредственно из CLAAS connect или других подключенных систем. Оператор контролирует ход всех работ и может легко и быстро отправить данные обратно в офис после выполнения задания.

Создание задания, выполнение, документирование — четко и надежно.

Иллюстрации приведены для примера; на некоторых из них могут быть тракторы других серий.

Всегда рядом.

Запасные части
и сервисное
обслуживание?

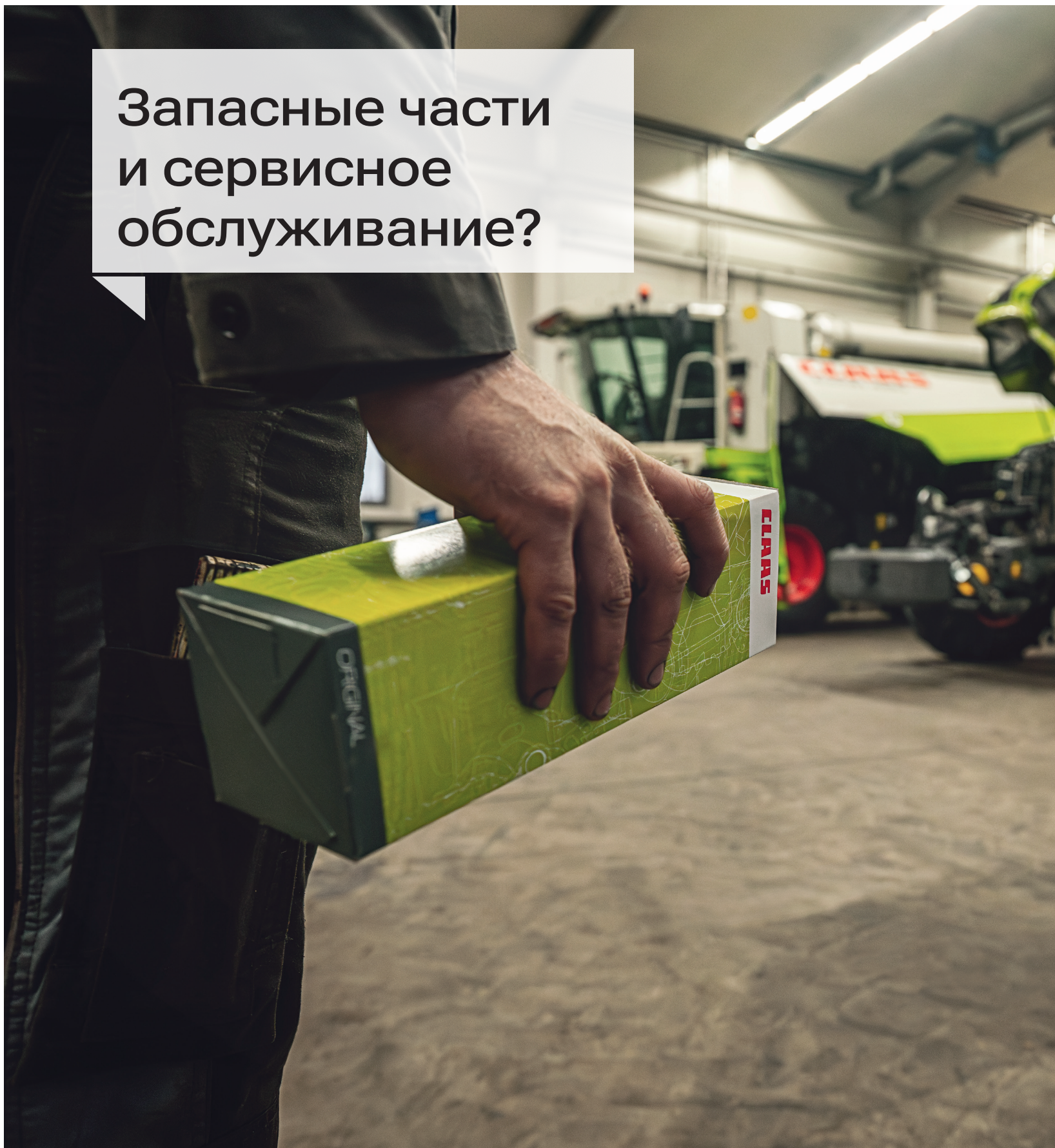



**Всегда точно
в срок.**

Мы рядом с вами — чтобы бок о бок достигать наилучших результатов.

Для CLAAS высокая эксплуатационная готовность вашей техники — превыше всего. Благодаря обширному спектру работ по сервисному обслуживанию, запасных частей и принадлежностей мы заботимся о том, чтобы ваши машины всегда работали оптимально.

Это подразумевает в том числе предложение широкого ассортимента работ по техобслуживанию и ремонту у дилера, которому вы доверяете, большой выбор запасных частей и эксплуатационных материалов ORIGINAL, а также цифровые инструменты, помогающие вам в планировании и принятии решений.

**Сервисные договора MAXI CARE —
ваша надежная страховка.**

MAXI CARE предоставляет вам всестороннюю поддержку при ремонте и техническом обслуживании. Это комплексное предложение гарантирует, что ваши машины всегда будут готовы к работе, и вы сможете полностью сосредоточиться на своих основных задачах. CLAAS предлагает возможность заключения четырех разных сервисных договоров MAXI CARE, которые индивидуально адаптированы к потребностям вашего предприятия.



Все готово к быстрому обслуживанию.

Удобный доступ.

Именно ежедневные работы по техническому обслуживанию должны быть как можно более простыми. Потому что опыт показывает, что все, что сложно, делается неохотно. ARION 600 С обеспечивает мгновенный доступ ко всем важным точкам. Двигатель, воздушный фильтр, система охлаждения и фильтр кабины легкодоступны. Кроме того, ARION 600 С так же легко заправляется, как и легковой автомобиль на 280 л топлива.



Доступ к масломерному щупу возможен также при использовании фронтального погрузчика.





Большой воздушный фильтр гарантирует долгий срок службы.

Радиаторы быстро и легко отклоняются для очистки. За счет этого обеспечивается удобный доступ ко всем нужным точкам, что позволяет выполнять техобслуживание тщательно и в то же время быстро.



Регулярное техническое обслуживание экономит затраты.

- Капот двигателя открывается несколькими движениями: быстрый доступ ко всем точкам обслуживания
- Ежедневное обслуживание без инструментов: легкие работы по обслуживанию выполняются быстро и просто
- Замена моторного масла каждые 500 часов, замена трансмиссионного и гидравлического масла каждые 1500 часов: большие интервалы дадут вам больше свободы
- Воздушный фильтр PowerCore с отсасыванием крупных загрязнений: экономия драгоценного времени при очистке фильтра



Больше, чем надежность.

CLAAS Service & Parts.

Круглосуточная служба CLAAS Service & Parts. Узнайте, как запчасти CLAAS ORIGINAL и сервисные предложения MAXI CARE могут повысить эксплуатационную надежность ваших машин и минимизировать риск отказа.

Круглосуточная поддержка

CLAAS Service & Parts.

service.claas.com

Убедительные аргументы для вашего решения.



Высокая мощность.

- 6-цилиндровые двигатели DPS объемом 6,8 л с системой впрыска Common Rail
- Макс. мощность от 145 до 165 л. с. по стандарту ECE R 120
- Четырехступенчатая коробка передач QUADRISHIFT 16/16
- Коробка передач с ходоуменьшителем на 24 передачи и минимальной скоростью от 460 м/ч (опция)
- До трех механических секций гидрораспределителя
- Гидросистема Load Sensing с производительностью до 150 л/мин и Power Beyond
- Скорости вала отбора мощности 540, 1000 и ECO (опционально)

Больше комфорта.

- Концепция комфорта CLAAS: 4-точечная подвеска кабины
- Комфортная кабина с кондиционером
- Рациональное распределение веса и удобство при езде благодаря длинной колесной базе
- Управление КПП с помощью клавиши «Shift» на рычаге ручного управления подачей топлива, без педали сцепления
- Система управления задней навеской TCE 15 T
- До 10 рабочих фар обеспечивают оптимальное освещение
- GPS PILOT CEMIS 1200 с управлением орудиями с поддержкой ISOBUS и управлением полевыми работами

ARION 600 C отвечает вашим требованиям, наша команда выполняет ваши пожелания. Свяжитесь с нами по любым вопросам, касающимся покупки, обслуживания и поддержки.

tractors.claas.com