



Javy nuėmimo kombainai

LEXION

6900 6800 6700 6600

5500 5400 5300





CLAAS javų kombainai. Daugiau nei mašina.

Jūs investuojate į galimybę gauti geriausią derlių.

Iššūkiai žemės ūkyje tampa vis sudėtingesni. Norint su jais susidoroti, CLAAS yra puikus jūsų palydovas bet kuriuo metu ir bet kokiomis sąlygomis – prieš derliaus nuėmimą, jo metu ir po jo. Įsigydami savo CLAAS javų kombainą, investuojate į optimalų pritaikomumą, kad galėtumėte dirbti lanksčiai. Į stabilų darbą, kad išplėstumėte galimybes. Ir į pasitikėjimą, kad visada būsite pasirenę veikti.

Atraskite daugiau nei vien mašiną.
combindes.claas.com

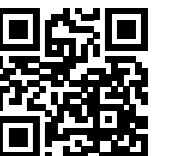

CLAAS LEXION. Daugiau nei mašina.

Mažesnės degalų sąnaudos ir didesnis pelnas.

Pelningai dirbti galite tik tuomet, jei kiekviena jūsų mašinų parko mašina dirba kiek įmanoma efektyviau. Didžiausias našumas ir maksimalus efektyvumas yra svarbiausi sėkmės kriterijai, ypač dirbant nepalankiomis sąlygomis. Aukščiausios klasės LEXION modeliai stebina savo degalų sąnaudomis, kurios, esant didžiausiam našumui, yra maždaug 1 litras tonai grūdų. Didžiausią galią varikliai sukuria tik tada, kai to tikrai reikia. Atraskite naują efektyvumo etaloną.



Didesnis darbo našumas ir komfortas LEXION kabinoje.

Turite būti kiek įmanoma labiau susikaupę ir atsipalaidavę, ypač tada, kai derliaus nuėmimo sezonas reikalauja visų jūsų pastangų. Būtent todėl LEXION kabinoje viskas sukurta taip, kad būtų patogiu. Galvos, pečių ir kojų srityse ji yra žymiai erdvesnė. Joje naudojama visiškai nauja oro kondicionieriaus koncepcija. Išmani valdymo koncepcija leidžia išnaudoti visą mašinos potencialą. Ryškus CEBIS terminalas jums pateikia tikslią informaciją, kad galėtumėte vienu žvilgtelėjimu gauti visus svarbius duomenis. Jauskitės patogiai ir padidinkite savo darbo našumą.

CEMOS užtikrina pastovų našumą ir kokybę.

Savaime besimokanti pagalbos sistema CEMOS AUTOMATIC aktyviai padeda jums viso darbo metu. Remdamasi agronomiais-ekonomiais tikslais, pvz., našumas, švarumas, grūdų ir kūlimo kokybė, sistema darbo metu tikrina visus nustatymus ir optimizuoja mašinos darbą, kad būtų išnaudoti visi mašinos techniniai pajėgumai.



Jūs investuojate į maksimalų našumą, kad niekas jūsų neribotų.

Efektyvumas	6
Tikslumas	8
Komfortas	10
Patikimumas	12

Priekinio priedo aptikimo funkcija

Nuožulnioji kamera	16
--------------------	----

Augalų masės srautas

APS SYNFLOW WALKER	20
Kūlimo įrenginys	22
Šiaudų kratikliai	24
Grūdų valymas	26
Grūdų surinkimas	28
Pelų ir šiaudų paskleidimas	30

CLAAS POWER SYSTEMS

DYNAMIC POWER	34
DYNAMIC COOLING	36
Važiuklė ir pavaros koncepcija	38
TERRA TRAC	40
MONTANA	42

Kabina

Valdymo koncepcija	50
--------------------	----

Skaitmenizavimas

CEMOS	54
Vairavimo sistemos	60
Duomenų valdymas	62

Techninė priežiūra	64
CLAAS Service & Parts	68
Išsamiai apie techniką	70
Privalumai	72
Techniniai duomenys	75

APS SYNFLOW WALKER
padidina našumą ir pagerina šiaudų kokybę.
20 psl.

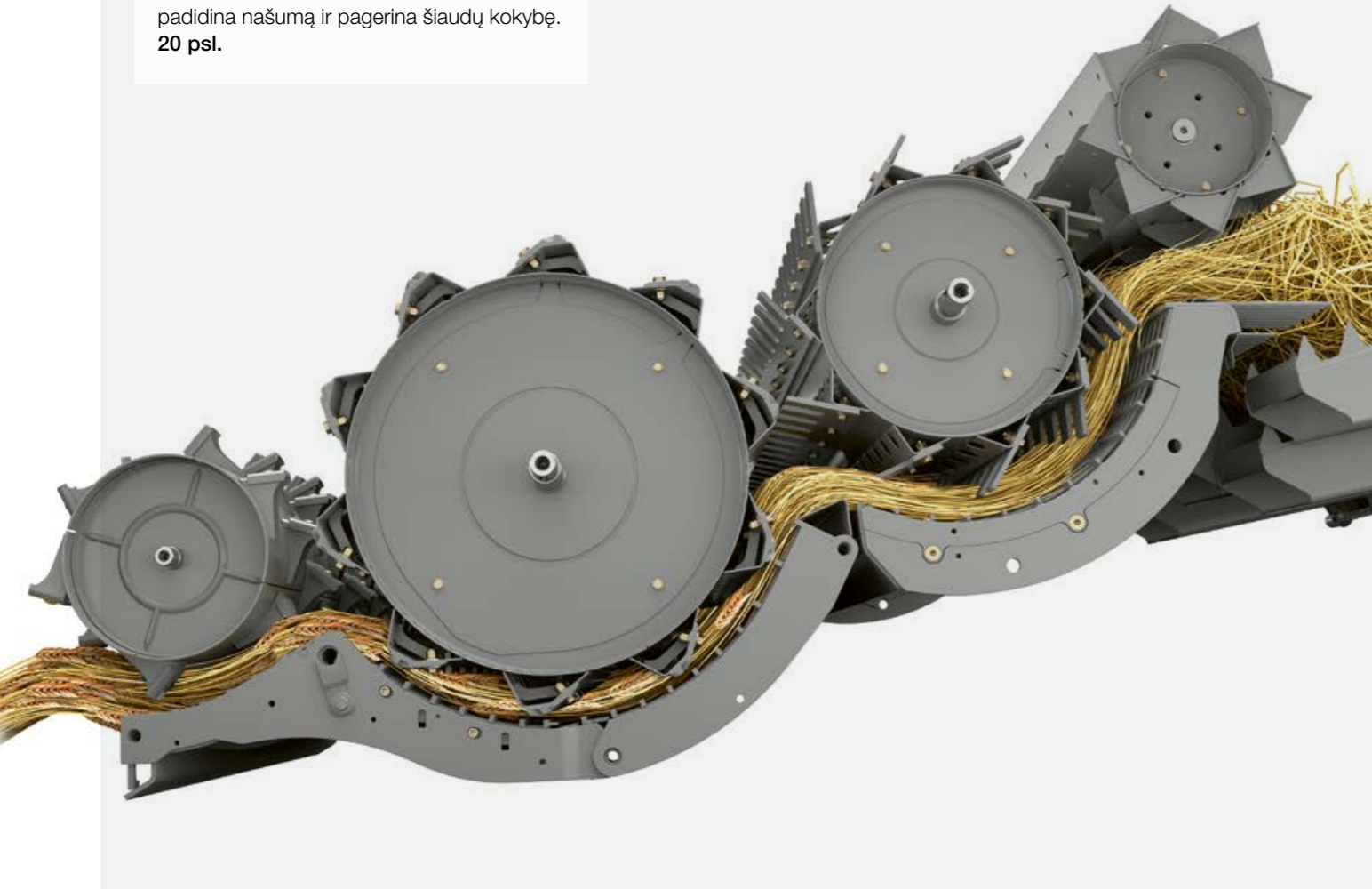

LEXION MONTANA 5500 derlių ant šlaitų
nuima taip pat efektyviai, kaip ir lygumose.
42 psl.



JET STREAM
grūdus išvalo neprikaištingai.
26 psl.

13 500 litrų išpilama
per 75 sekundes.
28 psl.



DYNAMIC COOLING
užtikrina aušinimą pagal poreikį.
36 psl.



DYNAMIC POWER
sutaupo iki 10 % degalų.
34 psl.



Padidinkite savo pajamas.

Išpūdingas našumas paverčiamas pelningu efektyvumu. LEXION užtikrina didžiausią galią tada, kai jūsų operatoriams tikrai jos reikia. Tai reiškia, kad jūs taupote laiką ir pinigus, o taip pat gaunate naudą dėl išskirtinio našumo.

Efektīvumas reiškia sėkmę:

- APS SYNFLOW WALKER kūlimo sistema, kuri užtikrina maksimalų separavimo našumą.
- Dideli kūlimo ir separavimo būgnai, kurie užtikrina tiesių augalų masės srautą.
- Lygiagretus kūlimo pobūgnio reguliavimas su apsauga nuo perkrovos.
- Iki 13 500 l talpos grūdų bunkeris ir 180 l/s iškrovimo greitis.
- DYNAMIC POWER sumanus variklio valdymas.
- DYNAMIC COOLING visuose modeliuose.
- JET STREAM grūdų valymo sistema yra standartinė įranga.
- Ratinių mašinų ir TERRA TRAC versijų didžiausias greitis yra 40 km/h.
- Iki 12,30 m pločio pjaunamosios.

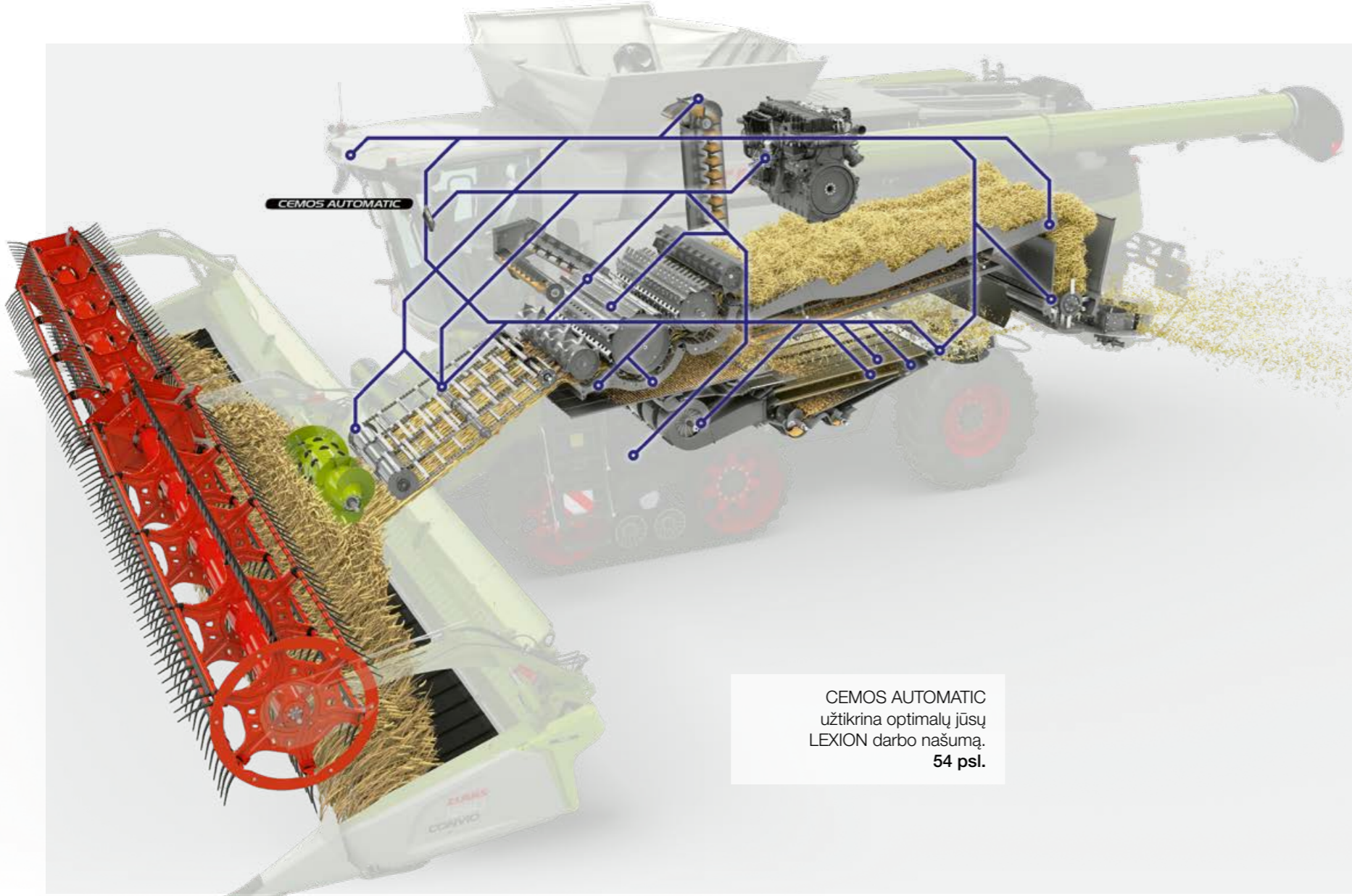

CEMOS AUTOMATIC

CEMOS AUTOMATIC užtikrina optimalų jūsų LEXION darbo našumą. **54 psi.**



AUTO SLOPE sumažina darbo krūvį dirbant ant šlaitų. **56 psi.**



GPS PILOT suteikia jums visišką laisvę. **60 psi.**



Išnaudokite jo intelektą.

Kad padidintumėte savo sezoninį išdirbį, jums reikalingas javų nuėmimo kombainas, kuris ne tik galėtų galvoti pats, bet ir viską numatyti iš anksto – tiksliai. LEXION savaimė besimokančios pagalbos sistemos, pvz., CEMOS AUTOMATIC, veikia foniniu režimu, kad galėtų padėti operatoriui kiekvieną derliaus nuėmimo proceso minutę.

Tikslumas reiškia pelningumą:

- CEMOS AUTOMATIC nuolat optimizuoja kūlimo įrenginio, valymo sistemos darbą ir augalų masės srautą.
- CEMOS AUTO THRESHING dabar taip pat gali reguliuoti kūlimo pobūgnio juostą ir dangalą.
- CEMOS AUTO CHOPPING optimizuoja šiaudų tvarkymą ir degalų sąnaudas.
- GPS PILOT CEMIS 1200 vairuoja tiksliai
- „Machine connect“ jūsų duomenis iš jūsų mašinos persiunčia tiesiai į „CLAAS connect“.
- Naudodami „DataConnect“, savo mašinų duomenis tvarkote neatsižvelgdami į jų gamintoją.
- CEMOS AUTO HEADER aktyviai kontroliuoja lenktuvų ir VARIO pjaunamosios stalo padėtį.



2019 m. CEMOS AUTO CHOPPING apdovanota DLG sidabro medaliu. **30 psi.**



„CLAAS connect“ dokumentuoja darbo ir derlingumo duomenis. **62 psi.**

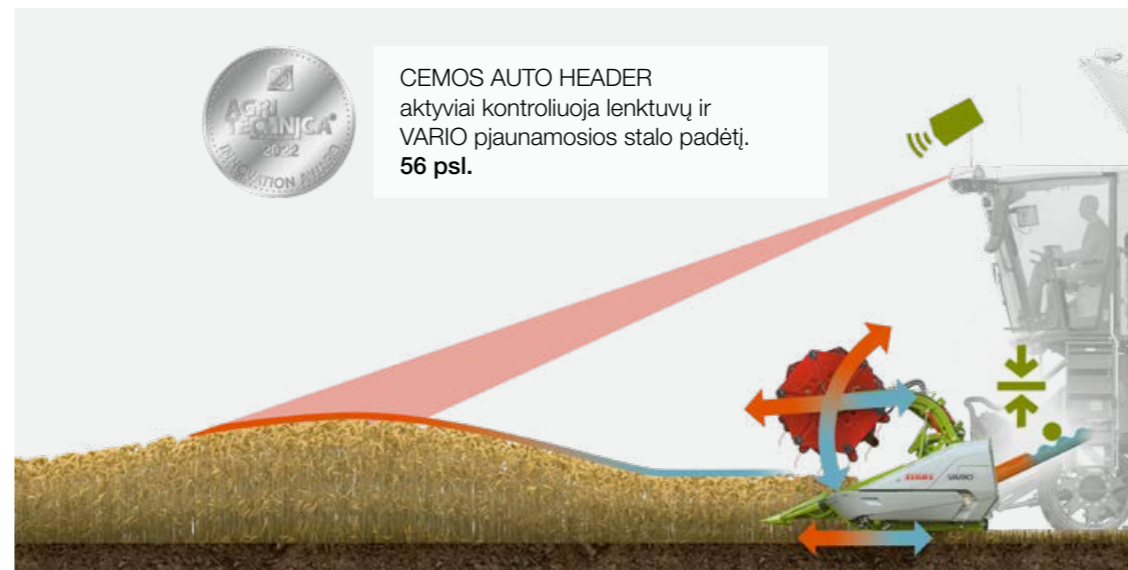

CEMOS AUTO HEADER aktyviai kontroliuoja lenktuvų ir VARIO pjaunamosios stalo padėtį. **56 psi.**



LEXION patogioje kabinoje yra daugiau erdvės ir valdymo galimybių.
48 psl.

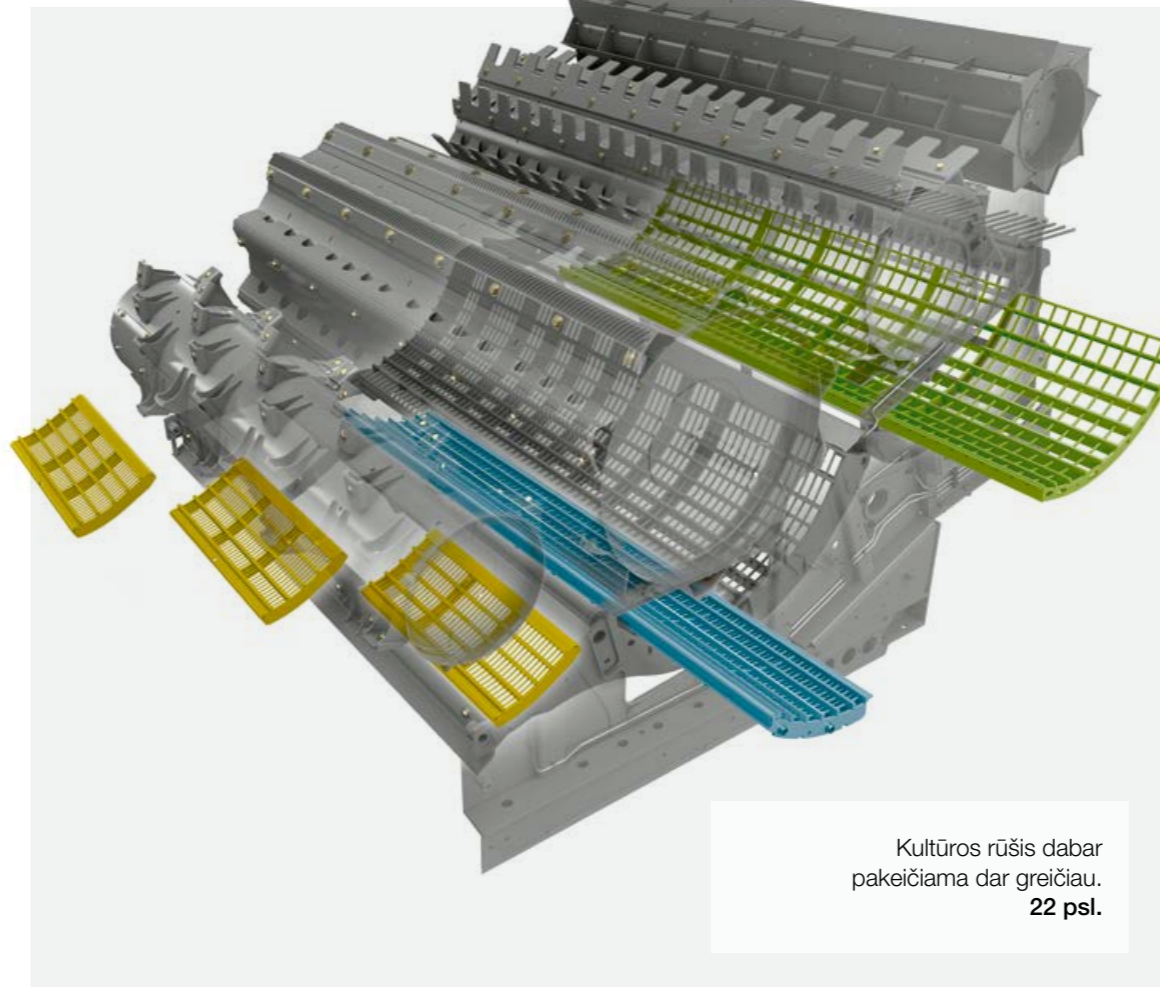

Kultūros rūšis dabar pakeičiama dar greičiau.
22 psl.



Dirbkite ilgiau.

LEXION palengvina jūsų darbą laukuose, o tam tikrais atvejais, netgi padeda jo išvengti. Jo funkcijos operatoriams siūlo maksimalią individualią pagalbą, kad jie išliktų susikaupę ir našūs – nepriklausomai nuo to, kaip anksti jie pradeda darbą ar kaip vėlai jį baigia.

Komfortas padidina našumą:

- CEBIS terminalas su jutikliniu ekranu ir šliaužikliais, skirtas CEMOS AUTOMATIC.
- Kultūros rūšis pakeičiama greitai, atlikus tik kelis paprastus veiksmus.
- Didesnis grūdų bunkerio patikrinimo langas, skirtas greitam grūdų patikrinimui.
- Iškrovimo vamzdis pasisuka 105° kampu.
- Oro kondicionierius su visiškai nauja ortakių sistema vėsina galvą ir šildo kojas.
- Dideli saugojimo skyriai „B“ statramstyje ir šaldytuvai po sėdyne instruktoriui.
- Skaitmeninis radijas su laisvų rankų funkcija.
- Siūlomi įvairūs LED darbinį žibintų ir techninės priežiūros žibintų variantai ir konfigūracijos.



Pasukamas grūdų bunkerio iškrovimo vamzdžio latakas tiksliai nukreipia grūdų srautą.
28 psl.

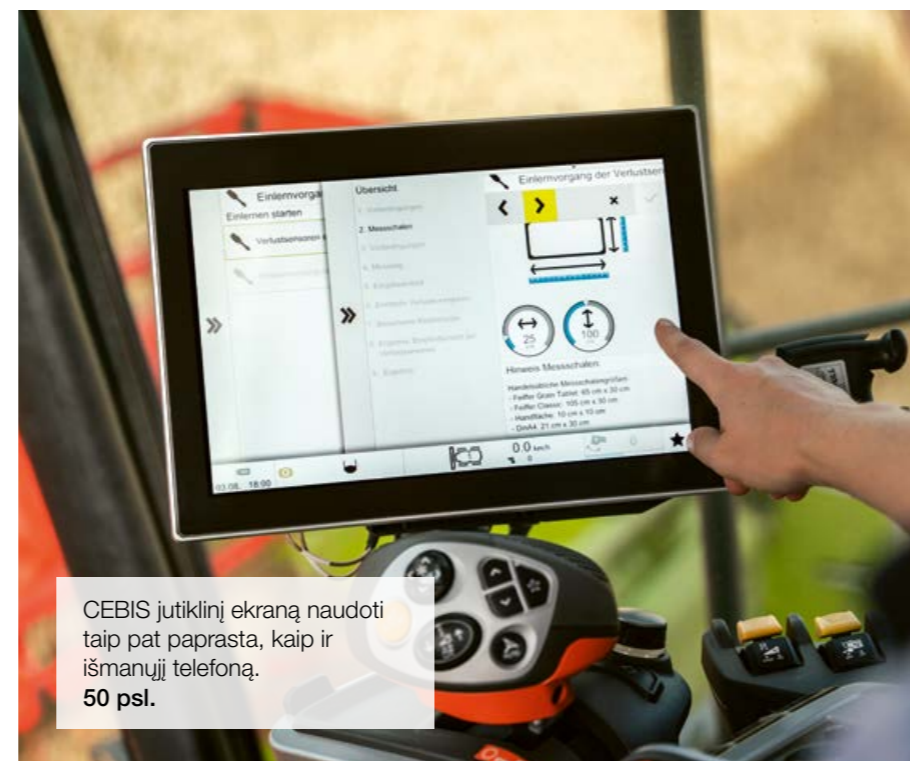

CEBIS jutiklinį ekraną naudoti taip pat paprasta, kaip ir išmanųjį telefoną.
50 psl.



CMOTION daugiavfunkčę svirtį galima valdyti intuityviai.
50 psl.

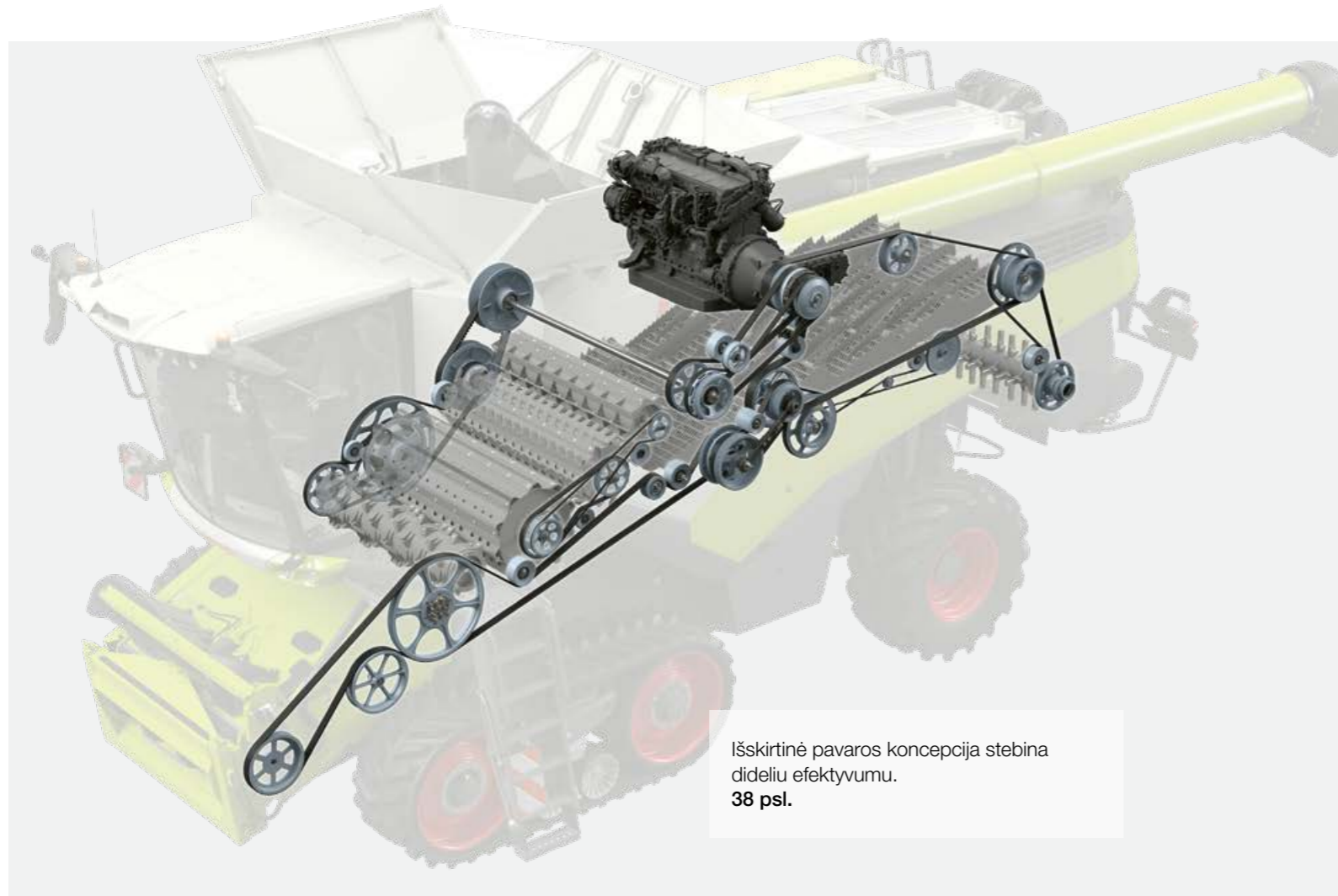

Išskirtinė pavaros koncepcija stebina dideliu efektyvumu.
38 psl.



Visi techninės priežiūros taškai yra labai lengvai pasiekiami.
64 psl.



Galite pasitikėti juo.

Jei javų nuėmimo kombainas nustato galios ir našumo standartus, jis turėtų tą patį padaryti ištvėmės ir patikimumo atžvilgiu. LEXION pažangi pavaros koncepcija yra vienas iš daugelio veiksnių, dėl kurių aptamavimo poreikiai yra maži, o darbo patikimumas – aukštas.

Patikimumas yra svarbiausia:

- Centrinė tepimo sistema visiems tepimo taškams, įskaitant variatorius.
- Integruota apsauga nuo perkrovų, kad būtų išvengta užsikimšimų kūlimo įrenginyje.
- Galingesnis ir didesnio skerspjūvio dulkių nusiurbimo įrenginys.
- Automatinis stovėjimo stabdis, skirtas padidinti saugumą.
- Žemiau sumontuota nuožulniosios kameros apatinė plokštė skirta didesniam našumui.
- Lengvai pritaikomi MAXI CARE paslaugų produktai didesniam darbo patikimumui.
- Dalys, kurias veikia didelės apkrovos, yra dilimui atsparios PREMIUM LINE kokybės.
- „Remote Service“ skirtas greitai ir lengvai techninei priežiūrai ir servisui.



PREMIUM LINE komponentai yra labai atsparūs dilimui ir labai ilgaamžiai.
66 psl.

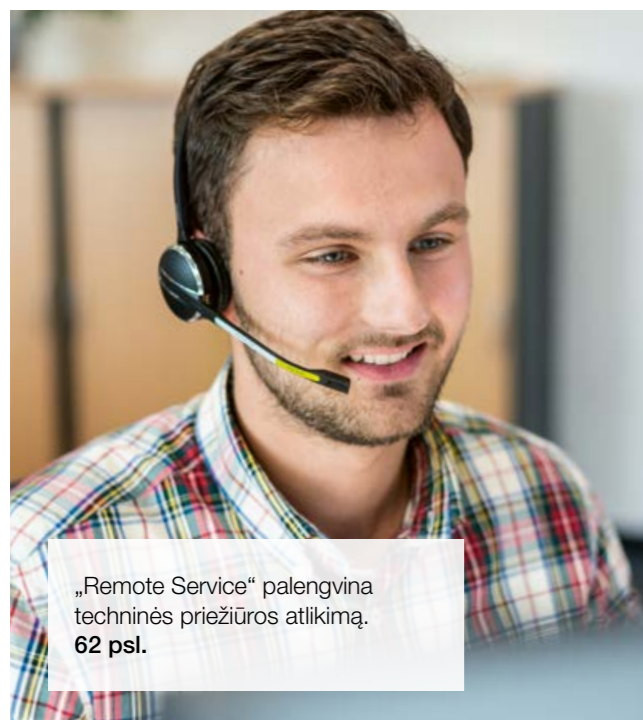

„Remote Service“ palengvina techninės priežiūros atlikimą.
62 psl.

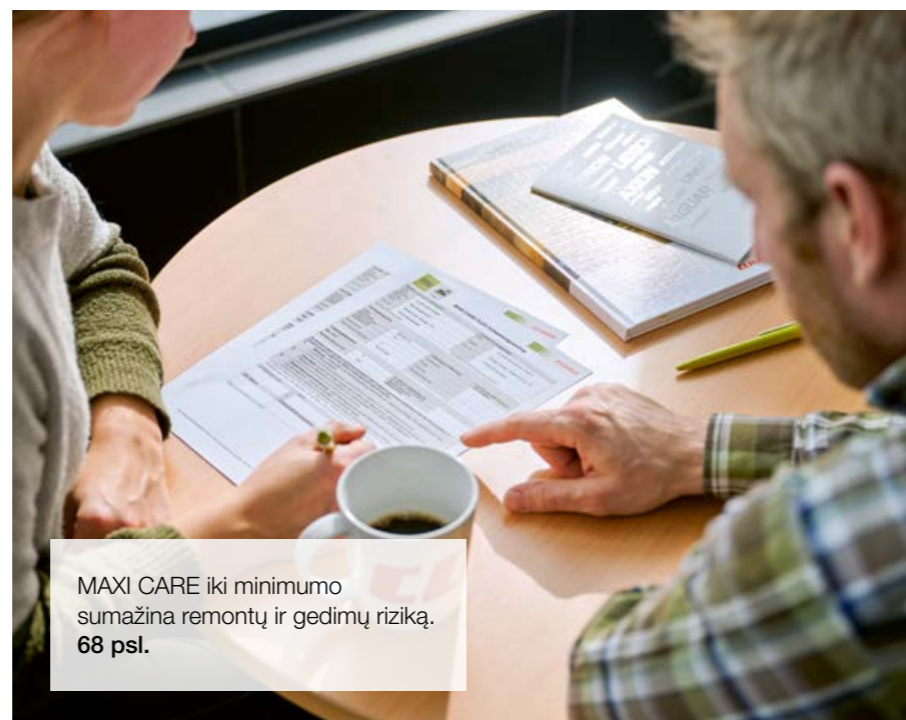

MAXI CARE iki minimumo sumažina remontų ir gedimų riziką.
68 psl.

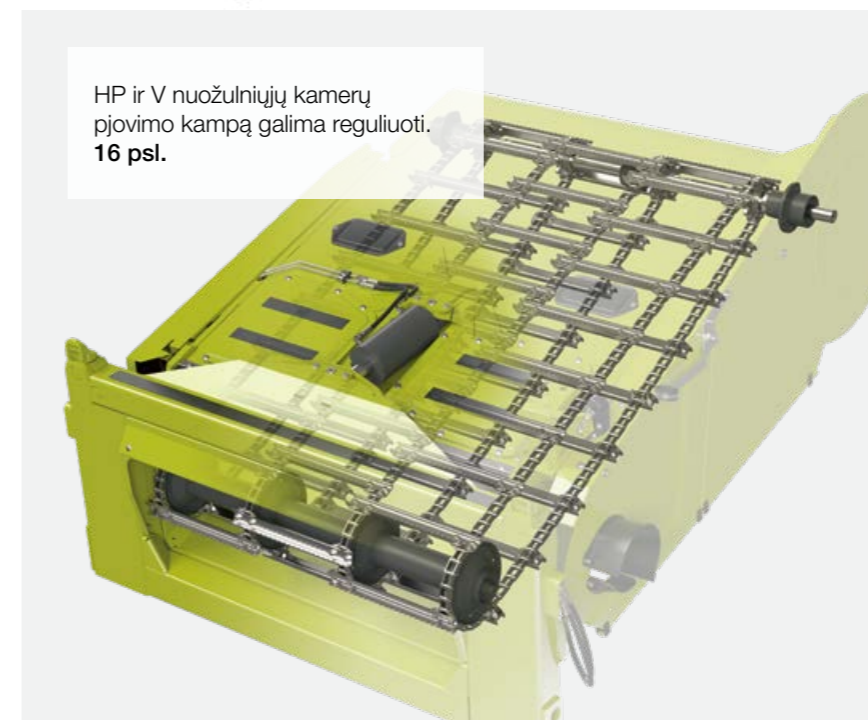

HP ir V nuožulniųjų kamerų pjovimo kampą galima reguliuoti.
16 psl.

Jis aptinka priekinį priedą,
todėl jums lieka mažiau darbo.

Puikus pjovimas nuo pat pradžių.

Naudojant tinkamą pjaunamąją, derlius nuo pat pradžių nuimamas efektyviai ir našiai. Automatinė priekinio priedo aptikimo funkcija padeda jūsų LEXION darbui paruošti dar greičiau.



VARIO
1230 / 1080 / 930 / 770 /
680 / 620 / 560 / 500

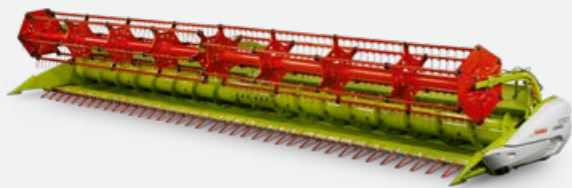

CERIO
930 / 770 / 680 / 620 / 560

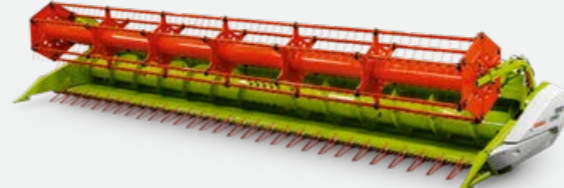

Sulankstomos pjaunamosios
C 540 / 450



CONVIO / CONVIO FLEX
1230 / 1080 / 930 / 770

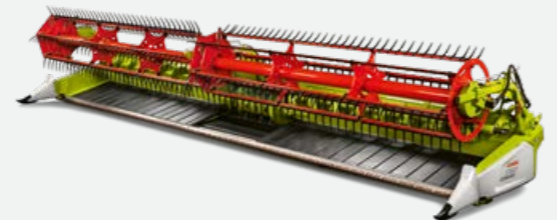

MAXFLEX
930 / 770 / 680 / 620 / 560

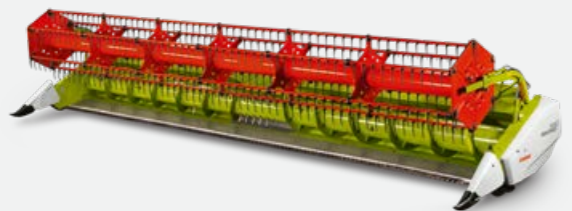

ROVIO
4.1275 / 4.1270 / 4.880 / 4.875 / 4.870 /
4.680 / 4.675 / 4.670



SUNSPEED
1200 / 940 / 750



SWATH UP
450



Automatinė priekinio priedo aptikimo funkcija taupo laiką.

LEXION pagrindinius parametrus nustato automatiškai, remdamasis iš priekinio priedo modulio gauta informacija: pjaunamosios tipas, darbinis plotis, sekcijų skaičius, lenktuvų padėtis, saugojimo padėtis ir AUTO CONTOUR nustatytos reikšmės darbiniam aukščiui ir hektarų skaitikliui.

Nauda nuo pat pradžių.

- Javų kombainas derliaus nuėmimui paruošiamas greitai.
- Valdymas yra daug paprastesnis ir lengvesnis.
- Atsižvelgiama į lenktuvų, VARIO pjaunamosios stalo ir nuožulniosios kameros padėtį, kad būtų išvengta atsitrenkimų ir pažeidimų.

AUTO CONTOUR pjauna tiksliau.

AUTO CONTOUR kiekvieną pjaunamąją tiksliai pritaiko prie lauko paviršiaus. Paviršiaus nelygumai pakreipia po pjaunamąją sumontuotas jutiklių juostas, kurios valdo atitinkamus pjaunamosios cilindrus. Pageidaujamas pjovimo aukštis programuojamas per CEBIS.

Mažesnis darbo krūvis.

- AUTO CONTOUR amortizuoja ir apsaugo priekinį priedą.
- Lengvesnis darbas su plačiomis pjaunamosiomis.
- Lengvesnis operatorių darbas, ypatingai tamsiu paros metu, nuimant pagulusius javus, dirbant ant šlaitų arba akmenuotuose laukuose.
- Didesnis našumas, todėl LEXION dirba dar ekonomiškiau.



Optimalus augalų masės srautas pradedamas formuoti nuožulniojoje kameroje.

Optimalus pjovimo kampas daro didelę įtaką užtikrinant augalų masės tiekimą be nuostolių ir kamščių, ypač dirbant sudėtingomis derliaus nuėmimo sąlygomis. Štai kodėl nuožulnioji kamera yra tokia svarbi jūsų derliaus nuėmimo sėkmei. Ji turi būti puikiai suderinta su darbinio pločiu, priekiniu priedu, sėjomaina ir reljefu.

Savo LEXION galite sumontuoti nuožulniąją kamerą, tinkančią kiekvienam darbui ir atitinkančią bet kokius poreikius. V nuožulnioji kamera leidžia pjovimo kampą greitai sureguliuoti mechaniniu būdu, o HP nuožulnioji kamera siūlo reguliavimą hidrauliniu būdu, kad pjovimo kampą būtų galima reguliuoti nuolat, atsižvelgiant į derliaus nuėmimo sąlygas, patogiai iš kabinos.

Galinga nuožulnioji kamera padidina darbo našumą.

- Didesnį skerspjūvį turintis dulkių nusiurbimo įrenginys sukuria dar didesnę valymo galią.
- Papildomas ventiliatorius ant nuožulniosios kameros apsaugo nuo dulkių nuosėdų.
- Tiekimo volo aukštį galima reguliuoti nenaudojant įrankių.
- Žemiau sumontuota apatinė plokštė leidžia pasiekti dar didesnę našumą.



Nuožulnioji kamera.

Universali nuožulnioji kamera su mechanine įtempimo sistema gali turėti atvirą arba uždarą kreipiantįjį volą. Ji tinka visoms iki 12,30 m darbinio pločio pjaunamosioms arba iki 9 m pločio kukurūzų skabyklėms.



V formos nuožulnioji kamera.

V formos nuožulniosios kameros pjovimo kampas greitai sureguliuojamas mechaniniu būdu. Ji leidžia lengviau ir patiriant mažesnius nuostolius nuimti pagulusių javų, sojos ir žolių derlių, kadangi sumažėja augalų masės kaupimasis. Užsisakius, gamykloje V formos nuožulniojoje kameroje gali būti sumontuotas atviras arba uždaras kreipiantysis volas.

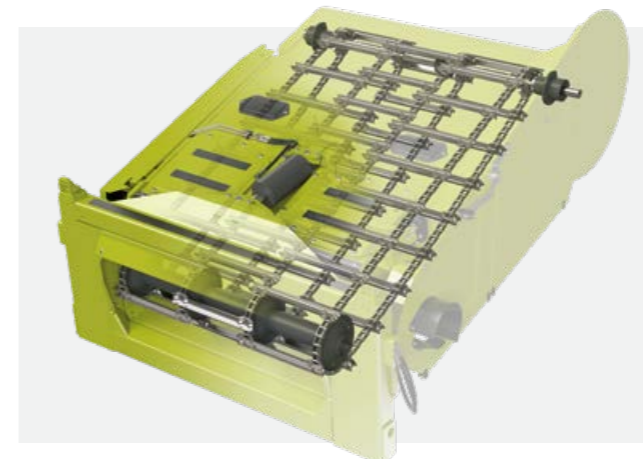

HP nuožulnioji kamera.

Naudojant kabinoje sumontuotą daugiavertę svirtį galima nuolat hidrauliniu būdu reguliuoti HP nuožulniosios kameros pjovimo kampą nuo -8° iki $+11^\circ$ – važiuojant didžiausiu greičiu ir esant prijungtam priekiniam priedui. CEBIS kiekvienam iš keturių pjovimo aukščių galima išsaugoti skirtingus pjovimo kampus. Taigi, galima greitai ir patogiai reaguoti į skirtingą pasėlių būklę, kultūrų rūšį ar vietovės sąlygas.



Viskas skirta saugiam derliaus nuėmimui.

Priekinio priedo stabdis užtikrina efektyvią apsaugą nuo pašalinių objektų. Avariniu atveju, naudojant daugiavertę svirtį, priekinį priedą galima sustabdyti akimirksniu. Kamščius galima pašalinti naudojant didelį paleidimo sukimo momentą turintį apsaugantį reverso mechanizmą. Panaudojus reversą, augalų masės lėto tiekimo funkcija padeda išvengti perkrovų. Visas funkcijas galima valdyti jautriai.

Dar sėkmingesniai derliaus nuėmimo sezonui.

Nuožulnioji kamera, kūlimo sistema, antrinis separavimas, šiaudų tvarkymas – galite pasitikėti LEXION proceso technologija, kuri gali susidoroti su bet kokiomis sąlygomis. Šis javų kombainas turi viską, kad būtų užtikrintas didžiausias našumas, o svarbiausia, jis stebina savo sumaniomis pagalbos sistemomis, kurios leidžia visada išnaudoti visus mašinos pajėgumus.

Geriausias augalų masės srautas.

LEXION operatoriai visada galėjo dirbti su nepaprastai galinga mašina, kurios didžiausias našumas ir efektyvumas yra jos DNR. Taip bus ir ateityje.

- APS SYNFLOW WALKER kūlimo įrenginys gali kulti visų rūšių kultūras. CEMOS AUTO THRESHING atitinkamus reguliavimus atlieka automatiškai ir tiksliai.
- Švarių grūdų vertė yra didesnė. JET STREAM grūdus valo intensyviai.
- AUTO CONTOUR sumažina darbo krūvį atliekant bet kokius darbus. LEXION pjaunamąją tiksliai nukreipia virš lauko paviršiaus.
- Sutrumpinkite prastovų laiką. Priekinio priedo stabdys neleidžia pašaliniais objektams patekti į kūlimo įrenginį.
- Išvenkite didžiausių apkrovų. Lėto tiekimo į nuožulniąją kamerą baigus reverso procedūrą funkciją galima valdyti intuityviai.
- Standartinė nuožulnioji kamera yra universali. Ją galite naudoti su visais priekiniais priedais.
- Pjovimo kampą sureguliuokite atsižvelgdami į derliaus nuėmimo sąlygas. V formos nuožulniosios kameros pjovimo kampas reguliuojamas mechaniniu būdu.
- Visų rūšių kultūrų derlių nuiminėkite nesustodami. HP nuožulniosios kameros pjovimo kampas reguliuojamas patogiai, iš kabinos.
- Šiaudus apdoroja puikiai. Net jei pučia stiprus šoninis vėjas, reikia apdoroti didelius šiaudų kiekius arba įveikti šoninius nuolydžius, mašinos radialinis skeistuvas šiaudus paskleidžia tiksliai.



APS SYNFLOW WALKER

padidina derliaus nuėmimo greitį.

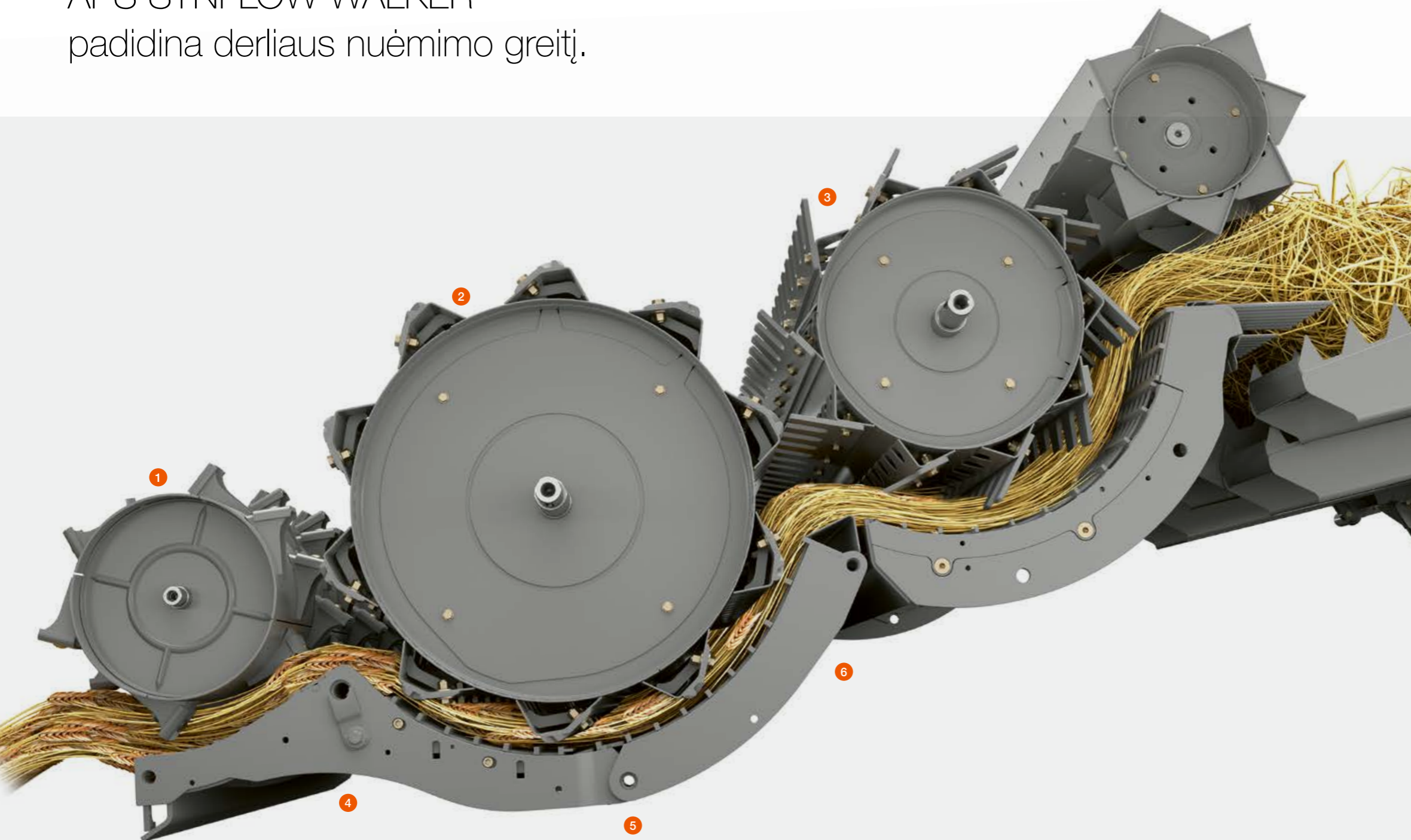

1 Maksimalus separavimo našumas.

Po kūlimo būgno augalų masės greitis tolygiai padidinamas iki 20 m/s.

3 600 mm skersmens separavimo būgnas.

Didelis separavimo būgnas aktyviam separavimui

2 755 mm skersmens kūlimo būgnas.

Didelis kūlimo būgnas užtikrina didelį separavimo efektyvumą ir pastovų našumą.

4 Pasukama kūlimo pobūgnio juosta.

Ijungama hidraulinio būdu per CEBIS, kad būtų galima greitai reguliuoti atsižvelgiant į kūlimo sąlygas.

5 Hidraulinis kūlimo pobūgnio dangalas.

Pasikeitus derliaus nuėmimo sąlygoms, galima įjungti hidraulinio būdu iš kabinos arba rankiniu būdu iš išorės.

6 Sinchronizuotas reguliavimas.

Pirminis pobūgnis ir kūlimo pobūgnis reguliuojami lygiagrečiai. Būgnų greičiai pasikeičia sinchroniškai.

Puiki šiaudų kokybė.

Dėl ypatingai tiesaus augalų masės srauto, APS SYNFLOW WALKER kūlimo sistema nepažeidžia šiaudų. Augalų masė pro kūlimo įrenginį nukreipiama trumpiausiu keliu. Didelis kūlimo ir separavimo būgnų skersmuo užtikrina mažą gaubimo kampą ir mažą perėjimo kampą tarp būgnų. Separavimo pobūgnio tarpas išėjime yra didesnis nei įėjime. Šis platėjantis tarpas apsaugo nuo nupjautos masės užsikimšimo. Nėra beveik jokio mechaninio poveikio šiaudams.

Išskirtinai lengvas pritaikymas.

Daugybė reguliavimo parinkčių padidina šiaudų kokybę, o taip pat ir našumą. Jas sudaro lygiagretus, nepriklausomas kūlimo ir separavimo pobūgnių reguliavimas, kūlimo būgno greičio sumažinimo reduktorius ir pasukama kūlimo pobūgnio juosta. APS sistema (APS: pagreitintas pirminis separavimas (angl. „Accelerated Pre Separation“)) augalų masės srauto greitį tolygiai padidina iki 20 m/s ir sukuria dideles išcentrines jėgas, kurios užtikrina maksimalų separavimo našumą visame pobūgnio plote.



Didesnis našumas ir aukštesnė šiaudų kokybė.

APS SYNFLOW WALKER kūlimo sistema yra išskirtinė kratiklių javų nuėmimo kombainų segmento klasėje. Ją sudaro augalų masės srauto greitį padidinantis APS ir papildomas separavimo būgnas už kūlimo būgno. Pasiekiamas išskirtinis našumas, o taip pat užtikrinama puiki šiaudų kokybė.

Lengvai įjungiami pirminio pobūgnio ir kūlimo pobūgnio dangalai.

Norėdamas greitai reaguoti į kultūros rūšies pasikeitimą arba lanksčiai reguliuoti trinties kelią kūlimo ir separavimo sekcijose, operatorius gali rankiniu būdu iš išorės įjungti pirminio pobūgnio dangalą ir kūlimo pobūgnio dangalą. Taip pat galima pasirinkti hidraulinių kūlimo pobūgnio dangalo reguliavimą. Pasirinkus tokį reguliavimo būdą, dangalas gali būti valdomas patogiai iš kabinos ir yra integruotas į CEMOS AUTO THRESHING.

Sinchroninis greičio reguliavimas.

Kūlimo būgno greitį galima lengvai priderinti prie bet kokių sąlygų ir visoms kultūrų rūšims. CEBIS gali būti nustatytas bet koks greitis 330–930 aps./min intervale. Greitintuvo būgno, separavimo būgno ir atmušimo būgno greitis pasikeičia sinchroniškai.

Idealiai pritaikytas kūlimo įrenginys.

Norėdami savo LEXION optimaliai pritaikyti prie savo ūkio poreikių ir auginamų kultūrų, galite rinktis iš šešių kūlimo įrenginio variantų ir trijų modifikavimo rinkinių. Priklausomai nuo auginamų kultūrų sudėties, jūs rasite idealų kūlimo įrešinį, skirtą didelio ar mažo derlingumo ryžiams, kukurūzams, pupoms ir javams.

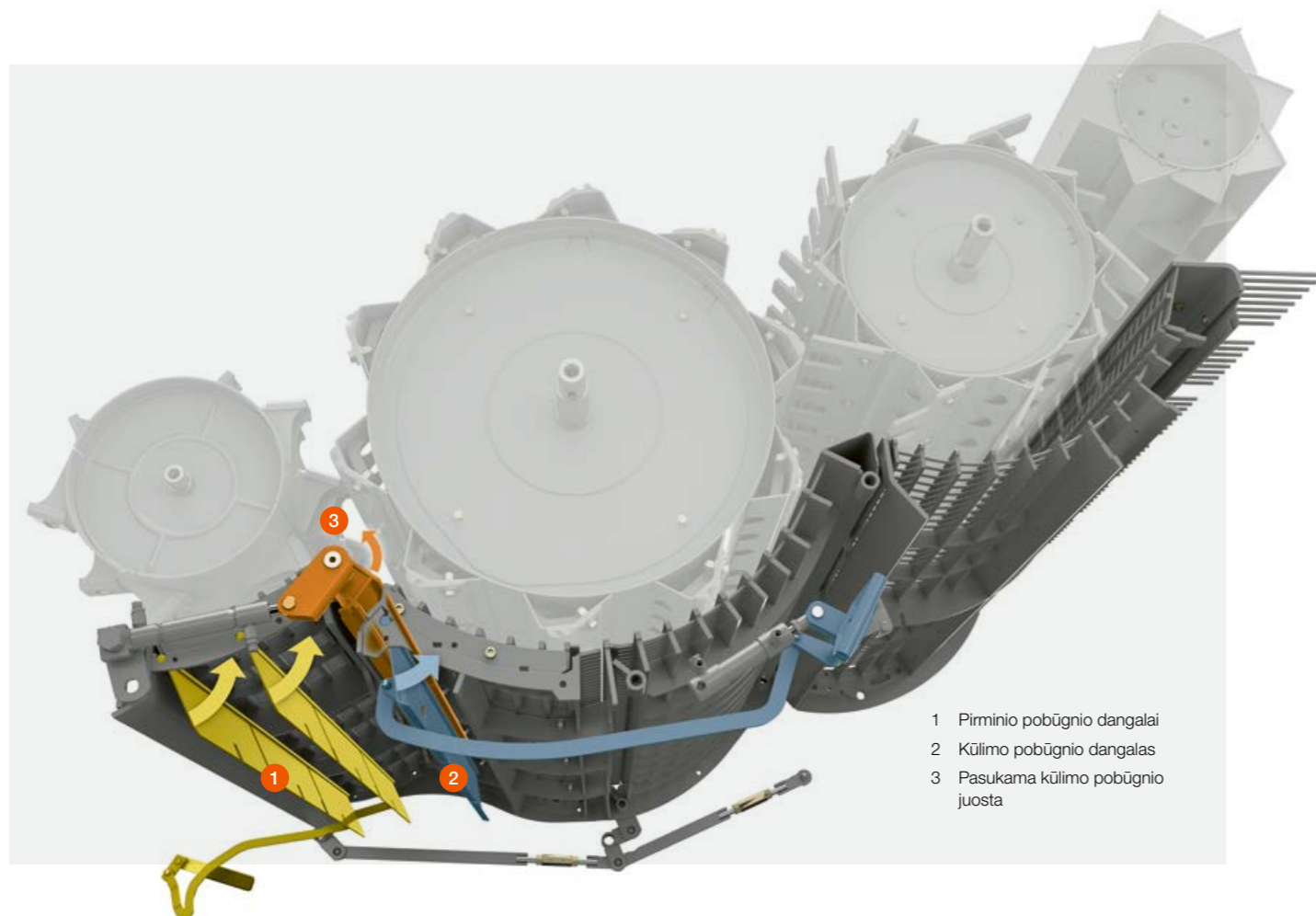

- 1 Pirminio pobūgnio dangalai
- 2 Kūlimo pobūgnio dangalas
- 3 Pasukama kūlimo pobūgnio juosta

Lygiagretus kūlimo pobūgnio reguliavimas.

CEBIS leidžia atlikti bepakopį kūlimo pobūgnio padėties reguliavimą hidrauliniu būdu. Kadangi pirminis pobūgnis, kūlimo pobūgnis ir separavimo pobūgnis reguliuojami lygiagrečiai ir sinchroniškai, galite būti tikri, kad visas augalų masės srautas yra tolygus, o šiaudai apdorojami švelniai. Integruota apsauga nuo perkrovų padeda išvengti užsikimšimų ir apsaugo kūlimo įrešinį nuo pažeidimų.

Hidrauliniu būdu pasukama kūlimo pobūgnio juosta.

Švarus kūlimas bet kokiomis sąlygomis, įskaitant sunkiai pašalinamus akuotus ar luobeles, gaunamas per CEBIS hidrauliniu būdu pasukus kūlimo pobūgnio juostą. Kaip ir hidrauliniu būdu įjungiamas kūlimo pobūgnio dangalas, ši patogi funkcija yra integruota į CEMOS AUTO THRESHING.

Greitai pakeičiami pobūgnio segmentai.

Pakeitimas iš vienos kultūros rūšies į kitą atliekamas dar greičiau. Pakeitimo metu visi pagrindiniai kūlimo pobūgnio komponentai lieka mašinoje. Pirminio pobūgnio segmentus galite greitai pakeisti pro akmenų gaudyklę. Kūlimo pobūgnio segmentai paprasčiausiai ištraukiami į šoną. Daugybė galimų derinių suteikia LEXION išskirtines MULTICROP galimybes.

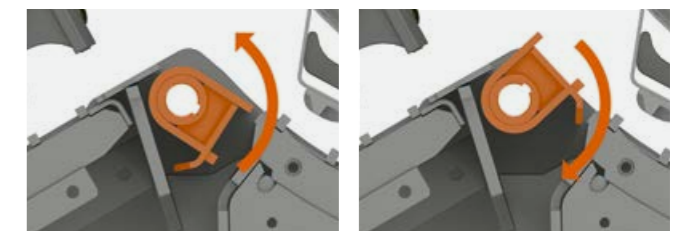

- 1 Separavimo būgnas
- 2 Separavimo pobūgnis
- 3 Gražinimo latakas
- 4 Atviri šiaudų kratikliai

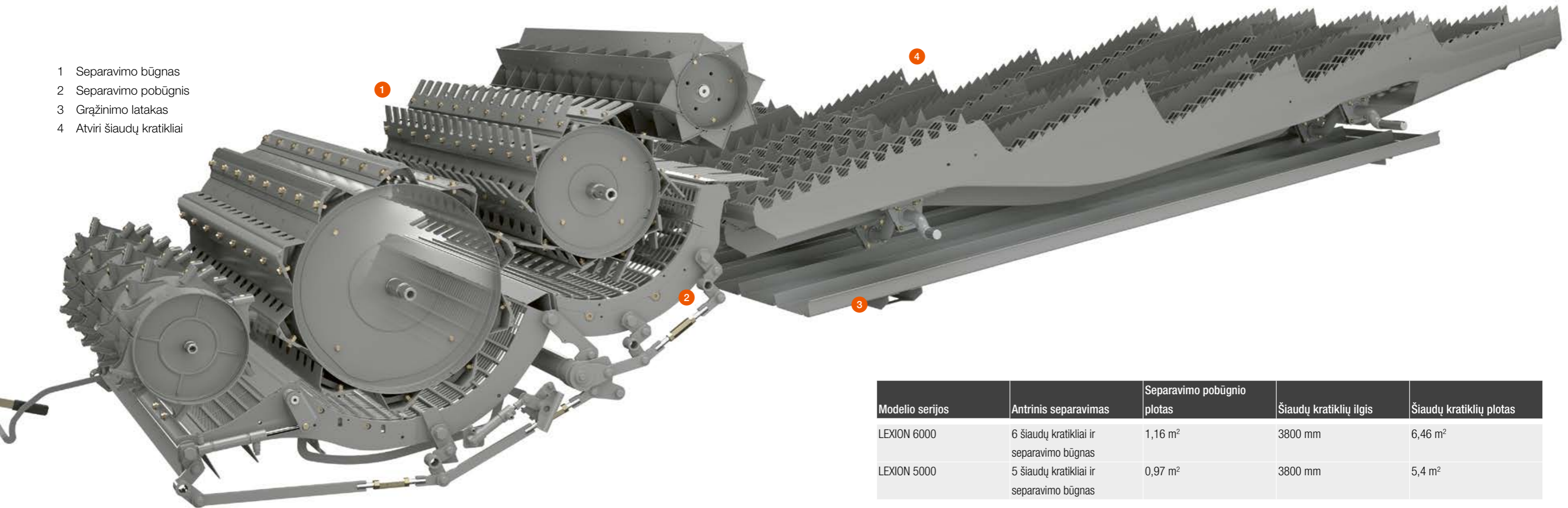

Modelio serijos	Antrinis separavimas	Separavimo pobūgnio plotas	Šiaudų kratiklių ilgis	Šiaudų kratiklių plotas
LEXION 6000	6 šiaudų kratikliai ir separavimo būgnas	1,16 m ²	3800 mm	6,46 m ²
LEXION 5000	5 šiaudų kratikliai ir separavimo būgnas	0,97 m ²	3800 mm	5,4 m ²

Svarbus kiekvienas grūdas.

Tolygus šiaudų srautas ant atvirą dugną turinčių šiaudų kratiklių ir didelis nuolydžio kampas užtikrina, kad iš šiaudų būtų atskirti praktiškai visi neiškulti grūdai. Šis procesas nepriklauso nuo derliaus nuėmimo sąlygų sudėtingumo ar šiaudų drėgnumo.

Iš grūdų, šiaudų ir pelų sudarytas mišinys, prieš patekdamas ant sietų, per atskirą gražinimo lataką pirmiausiai pasiekia kratomąją lentą, todėl žymiai sumažėja sietų apkrova.

Derliaus nuėmimo metu svarbus kiekvienas grūdas.

- Dėl APS kūlimo sistemos, neiškultų grūdų separavimo sistemai lieka atskirti tik 10 % grūdų.
- Šeši arba penki šiaudų kratikliai net didelius šiaudų kiekius transportuoja greitai ir lengvai.
- Nėra grūdų nuostolių net sudėtingomis derliaus nuėmimo sąlygomis (drėgni šiaudai, žali stiebai).

Separavimo būgnas.

- Su kitais būgnais sinchronizuotas 600 mm skersmens separavimo būgnas iš šiaudų atskiria paskutinius grūdus.
- Didelio našumo separavimas ir aukščiausios kokybės šiaudai
 - Dėl mažo gaubimo kampo, mažas mechaninis poveikis šiaudams

Didelis šiaudų kratiklių plotas.

- Antrinis separavimas atliekamas per visą 3800 mm keturių pakopų šiaudų kratiklių ilgį. Net dideli kiekiai šiaudų transportuojami greitai ir laisvai.
- Didelis separavimo plotas, skirtas tiksliam antriniam separavimui
 - Centriniai ir šoniniai prailginimai, skirti išpurenti šiaudų masę
 - Neaptarnaujami, tvirti šiaudų kratiklių guoliai



Intensyvus valymas.

Švarūs grūdai turi savo vertę. JET STREAM valymo sistema su hidrauliniu ventiliatoriaus greičio variatoriumi ir didelio našumo perkulti grąžinamos masės latakų užtikrina didelės našumo atsargas nuimant bet kokių kultūrų derlių. Dvi ventiliuojamos pakopos užtikrina intensyvų pradinį valymą.

JET STREAM valdoma patogiai, iš kabinos. Nebereikia nieko reguliuoti rankiniu būdu. Galima pasirinkti visiškai automatinį JET STREAM valymo sistemos valdymą naudojant CEMOS AUTO CLEANING.



Geriausias būdas gauti geriausius grūdus.

- JET STREAM grūdus valo intensyviai.
- Dirbant ant šlaitų, 3D valymo sistema užtikrina pastovų valymo našumą.
- CLAAS PREMIUM LINE užtikrina ilgesnį tarnavimo laiką.

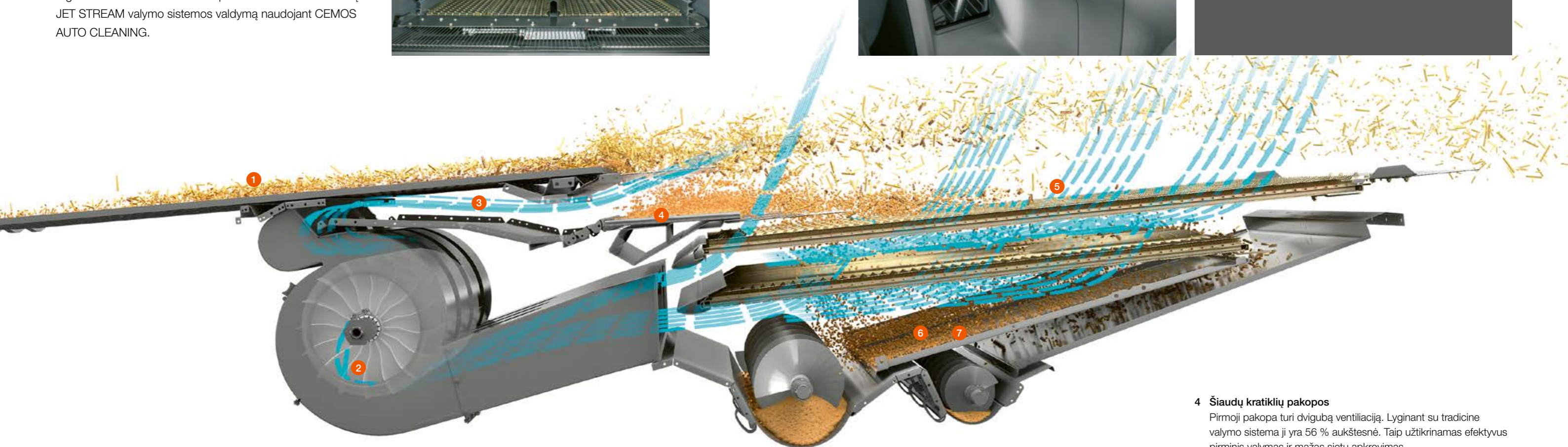

4 Šiaudų kratiklių pakopos

Pirmoji pakopa turi dvigubą ventiliaciją. Lyginant su tradicine valymo sistema ji yra 56 % aukštesnė. Taip užtikrinamas efektyvus pirminis valymas ir mažas sietų apkrovimas.

5 3D valymo sistema

Techninės priežiūros nereikalaujanti sistema veikia foniniu režimu. Naudojama aktyvų skersinį valdymą, ji masę tolygiai paskleidžia ant viršutinio sieto. Taip užtikrinamas stabilus valymo sistemos našumas dirbant ant šlaitų.

6 GRAINMETER

Perkulti grąžinamos masės analizei GRAINMETER naudoja šviesos barjerą. Šis būdas leidžia apskaičiuoti, kokią dalį nuo viso tūrio sudaro grūdai. Gauti duomenys taip pat naudojami CEMOS AUTOMATIC.

7 Perkulti grąžinama masė

Perkūlimo metu surenkami visi neiškultose varpų dalyse likę grūdai. Perkulti grąžinama masė tiekama ant greitintuvo būgno, paskleidžiama ir vėl tiekama į kūlimo būgną.

1 Kratomosios lentos

Ji padidina LEXION valymo sistemos našumą, taip pat sumažina viršutinio sieto apkrovą. Plastikiniai kratomosios lentos elementai gali būti ištraukti pro akmenų gaudyklę, kad juos būtų galima lengvai išvalyti.

2 Ventiliatorius

Galingo ventiliatoriaus galios pakanka net sudėtingoms darbo sąlygoms. Hidraulinių variatorių galima valdyti naudojant CEMOS AUTO CLEANING.

3 Oro srauto suvienodinimo kanalas

Ilgas oro srauto suvienodinimo kanalas su į viršų nukreiptu oro srautu užtikrina vienodą valymo našumą. Didelis atskyrimo laipsnis pasiekiamas jau pirmame etape.

Grūdai surenkami greitai ir saugiai.

Iki 13 500 l talpos grūdų bunkeris.

Iki 13 500 litrų talpos grūdų bunkeris atitinka padidėjusį LEXION našumą. Automatinis grūdų bunkerio atidarymas ir uždarymas valdomi ant porankio sumontuotais mygtukais. Papildomi laipteliai ir turėklai dar padidina užlipimo saugumą.



Grūdų bunkerio iškrovimo greitis iki 180 l/s.

Dėl 180 l/s iškrovimo greičio, didelį LEXION grūdų bunkerį galima iškrauti per rekordiškai trumpą laiką. Iškrovimo greitį galima sumažinti nuo 180 l/s iki 90 l/s. Jei reikia, procesą galima sustabdyti nedelsiant arba sraigės išjungti palaipsniui, kad pirmiausiai būtų visiškai ištuštintas grūdų bunkerio iškrovimo vamzdis.

- Patikimas transporto priemonės užpildymas
- Iškovimas be nuostolių

Tikslus derlingumo matavimas.

QUANTIMETER, naudodama grūdų elevatoriaus iškrovimo taške sumontuotą mentę ir integruotą matavimo elementą, derlingumą išmatuoja greitai ir tiksliai. Kalibruoti galima iš kabinos.



- 1 Grūdų elevatorius
- 2 GRAIN QUALITY CAMERA
- 3 QUANTIMETER derlingumo matavimas
- 4 Drėgnumo matavimas

Didesnis aukštis ir iškrovimo atstumas, skirti patogiam iškrovimui.

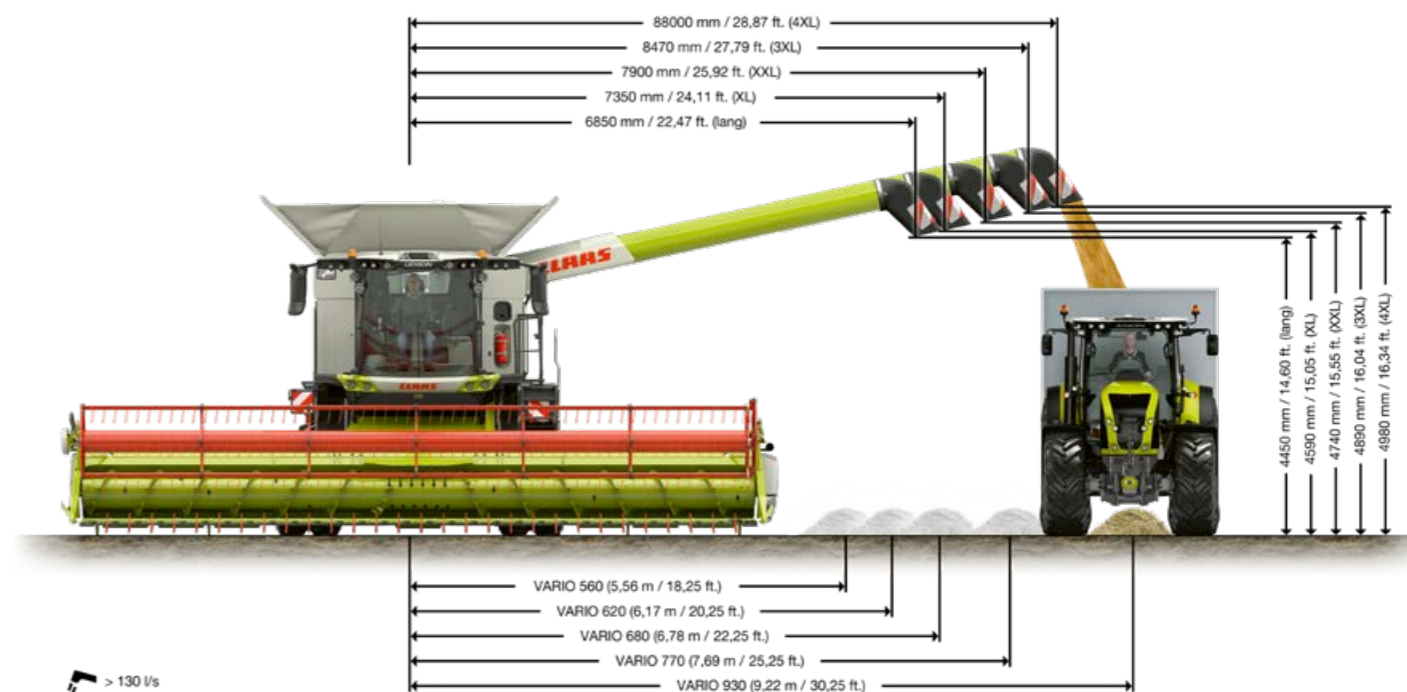

Grūdų bunkerio iškrovimo vamzdis su pasukamu lataką.

105° pasukimo kampas užtikrina puikų grūdų bunkerio iškrovimo vamzdžio matomumą. Iškrovimo vamzdžio ilgį galite pasirinkti atsižvelgdami į priekinio priedo plotį. Skersmuo priklauso nuo pageidaujamo iškrovimo greičio: 420 mm skirtas 180 l/s arba 330 mm skirtas 80–130 l/s.

Grūdų srautas nukreipiamas pasukant vamzdžio gale sumontuotą lataką. Jį galima reguliuoti CMOTION daugiafunkce svirtimi, todėl galima lengviau tiksliai užpildyti transporto priemones.

Patikimas surinkimas.

Koncentruotas grūdų srautas užtikrina patikimą transporto priemonių užpildymą. Grūdų bunkerio iškrovimo vamzdžio gale sumontuota automatinė sklendė apsaugo nuo grūdų nuostolių iškrovimo metu.

Tiksli GRAIN QUALITY CAMERA.

GRAIN QUALITY CAMERA pateikia grūdų vaizdą realiuoju laiku. Programinė įranga identifikuoja negrūdines priemaišas ir pažeistus grūdus, todėl, naudodami CEBIS, galite bet kuriuo metu stebėti grūdų kokybę ir švarumą bei atlikti vertinimą skaitmeniniu būdu.

4XL ir 5XL užlenkiami grūdų bunkerio iškrovimo vamzdžiai.

Užlenkiami grūdų bunkerio iškrovimo vamzdžių variantai sumažina bendrą mašinos ilgį. Todėl, važiuojant keliais ir mašinų garaže, LEXION užima mažiau vietos.



Jis šiaudus sutvarko puikiai.

Pelų ir šiaudų paskleidimas

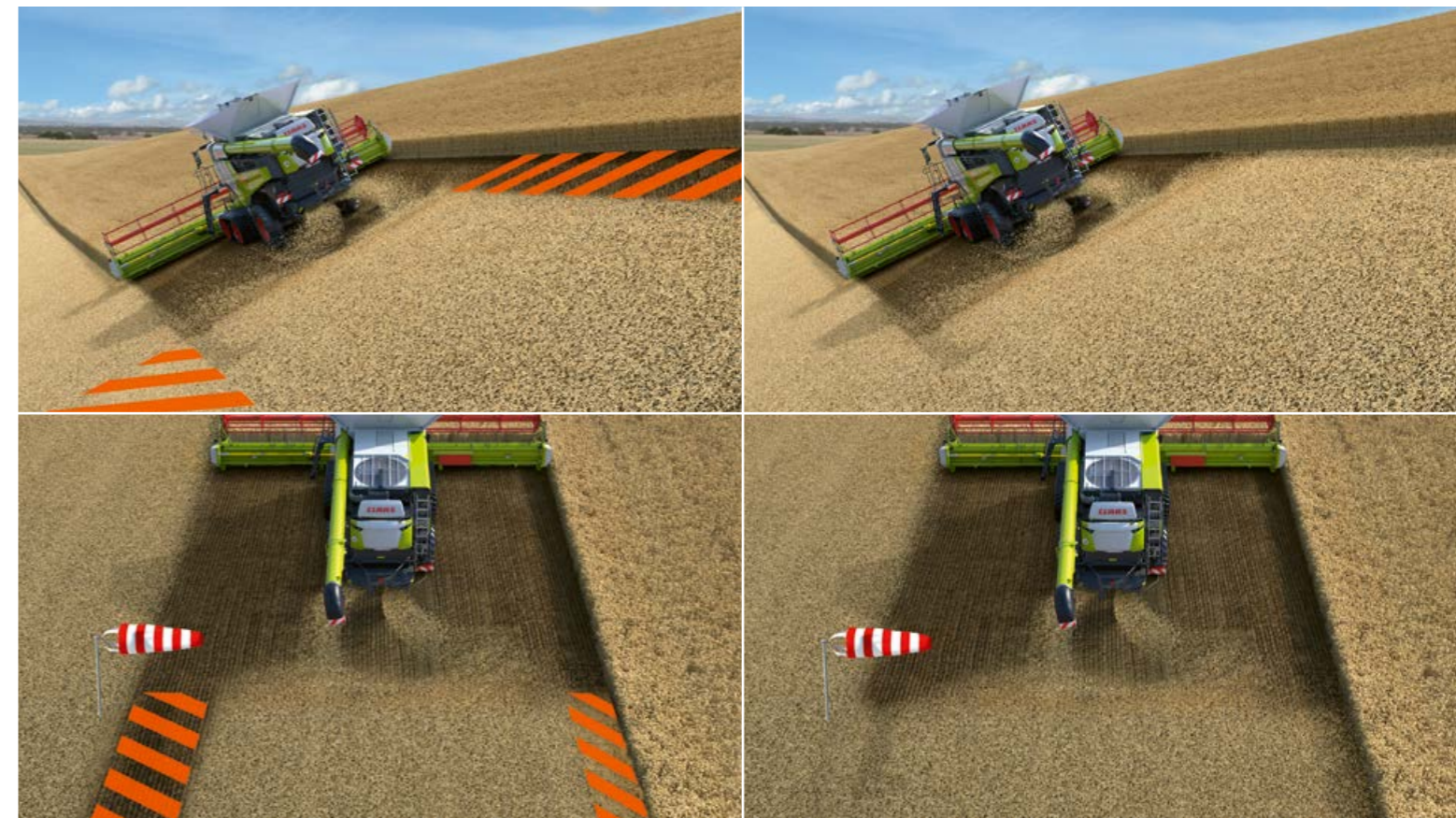

Kitų metų derliumi rūpinamasi jau dabar.

Dideli šiaudų kiekiai, besikeičiantis šiaudų drėgnumas, šoniniai nuolydžiai ir dideli darbiniai pločiai yra ypatingi iššūkiai nuimant grūdų derlių. Puiki šiaudų ir pelų paskleidimo kokybė yra vienas iš LEXION skiriamųjų bruožų. Aukšta smulkinimo kokybė ir tikslus susmulkintų šiaudų paskleidimas yra tvirtas pagrindas tolesniam dirvos įdirbimui ir paruošimui.

Aukščiausia darbo kokybė nuimant bet kokias kultūras.

Šiaudų smulkintuvai gali turėti dvi pavaras su rankiniu smulkintuvo greičio reguliavimu, o taip pat su hidrauliniu greičio reguliavimu, kuris leidžia greitį reguliuoti patogiai, sėdint ant sėdynės operatoriumi. Šis variantas idealiai tinka tada, kai darbo metu dažnai keičiasi kultūros rūšis. Klojant į pradalgės, neutrali padėtis padeda taupyti degalus ir sumažina dėvėjimąsi.

Tikslus šiaudų paskleidimas.

Net pučiant stipriam šoniniam vėjui, esant dideliems šiaudų kiekiams ar dirbant skersai šlaitų, mašinos radialinis skleistuvas šiaudus visada paskleidžia tiksliai. Jį sudaro du paskleidimo rotorai, kurie sukasi priešingomis kryptimis vienodu greičiu. Radialinis skleistuvas susmulkintą masę ir pelus paima tiesiai iš valymo sekcijos, dar padidina masės greitį ir ją tolygiai paskleidžia per visą darbinį plotį.

Automatinis paskleidimo krypties reguliavimas.

Į savąjį LEXION galite sumontuoti du jutiklius, kurie automatiškai reguliuoja susmulkintos masės paskleidimo kryptį atsižvelgiant į vietovės sąlygas. Mašinos gale, ant apšvietimo įrangos laikiklių sumontuoti jutikliai užtikrina vienodą susmulkintos masės paskleidimą radialiniu skleistuvu ir deflektoriumi, kai darbas atliekamas ant šlaitų ar pučiant šoniniam vėjui. Šios sistemos jautrumas nustatomas CEBIS.

Pelų paskleidimas atskirai.

Klojant į pradalgės, pelų skleistuvas automatiškai pasukamas į išorę. Ilgų šiaudų pradalgės ir pelų / smulkių šiaudų mišinys klojami atskirai. Tačiau, šiaudus paskleidžiant, pelų skleistuvas masę nuo sietų nukreipia tiesiai į radialinį skleistuvą, kuris ją aktyviai paskleidžia. Susmulkinti šiaudai ir atliekos nuo sietų paskleidžiamos visame darbiname plote.

Technologijos, kurios užtikrina efektyvų šiaudų tvarkymą:

- Radialinis skleistuvas tiksliai paskleidžia šiaudus pučiant stipriam šoniniam vėjui, esant dideliems šiaudų kiekams arba dirbant skersai šlaitų
- Perjungimas į klojimą į pradalgės neišlipant iš kabinos
- CEMOS AUTO CHOPPING optimaliai šiaudų smulkinimo kokybei ir mažesnėms degalų sąnaudoms



Jutiklis automatiniam paskleidimo krypties reguliavimui



SPECIAL CUT smulkintuvo nejudantys peilai ir pasukamas dugno elementas

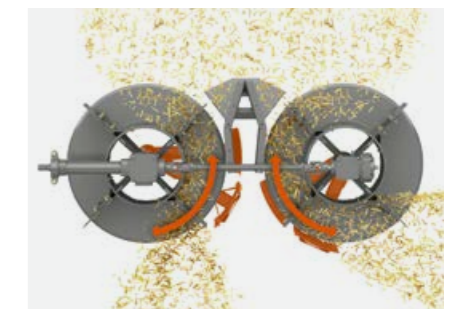

Radialinis skleistuvas skirtas efektyviai paskleisti šiaudus sunaudojant mažai galios

Sėkmingam darbui reikalinga galia. „CLAAS Power Systems“.

Geriausių komponentų sąveika.

Didžiausias našumas pasiekiamas tada, kai visos CLAAS mašinos dalys yra tiksliai suderintos viena su kita ir optimaliai veikia kartu. CLAAS POWER SYSTEMS sujungia geriausius komponentus, kurie sudaro sumanią pavaros sistemą: pavaras, kurios pritaikytos jūsų poreikiams ir mašinos naudojimo būdai; visa variklio galia tik kai jos reikia; greitai atsiperkanti degalų taupymo technologija.

Nesileiskite į kompromisus.

Turite daugybę galimybių pritaikyti LEXION savo ūkiui ir savo laukams taip tiksliai, kad jūsų derliaus nuėmimo našumas žymiai padidėtų.

- Didžiausio galingumo LEXION 6900 sumontuotas MAN šešių cilindrų variklis, kurio galia 507 AG, o darbo tūris 12,4 l.
- LEXION 6800 dabar taip pat turi 6 cil., 466 AG ir 12,4 l darbo tūrio MAN variklį, sukuriantį didelę galią.
- DYNAMIC POWER variklio galią reguliuoja atsižvelgdama į galios poreikį. Ji padeda sutaupyti iki 10 % degalų.
- DYNAMIC COOLING sumažina jūsų išlaidas dyzeliniams degalams. Keičiama ventiliatoriaus pavara savo greitį reguliuoja automatiškai, atsižvelgdama į aušinimo poreikį.
- TERRA TRAC sumažina dirvožemio suspaudimą. Vikšrinė važiuoklė užtikrina aukštą važiavimo komfortą ir yra pakankamai siaura, kad būtų galima važiuoti keliais.
- Derlių nuimti ant šlaitų galima taip pat efektyviai, kaip ir lygiuose laukuose. LEXION 5500 dabar taip pat turi MONTANA variantą.
- Norėdami padidinti traukos jėgą sudėtingose vietovėse, savo mašinoje galite sumontuoti POWER TRAC visų ratų pavarą.
- Diferencialo blokavimo mechanizmas užtikrina didelę traukos jėgą ir sukibimą ant šlaitų ir šlapiuose laukuose



DYNAMIC POWER – sumanus būdas perduoti galią.

Daugiau sumanumo varikliui.

DYNAMIC POWER automatiškai reguliuoja jūsų LEXION variklio galią atsižvelgiant į darbo sąlygas. Esant daliai apkrovai, pvz., šiaudus klojant į pradalgę, visada naudojama efektyviausia galios kreivė, todėl galima sutaupyti iki 10 % degalų. Esant didžiausiai apkrovai, pvz., grūdų bunkerio iškrovimo metu ir esant įjungtam šiaudų smulkintuvui, variklio galia automatiškai padidinama iki maksimalios.

Sumani galia.

DYNAMIC POWER, atsižvelgdama į variklio apkrovą, naudoja daugybę galios kreivių. Galios reguliavimo parametras – variklio sūkių sumažėjimas arba padidėjimas dėl pasikeitusio galios poreikio.

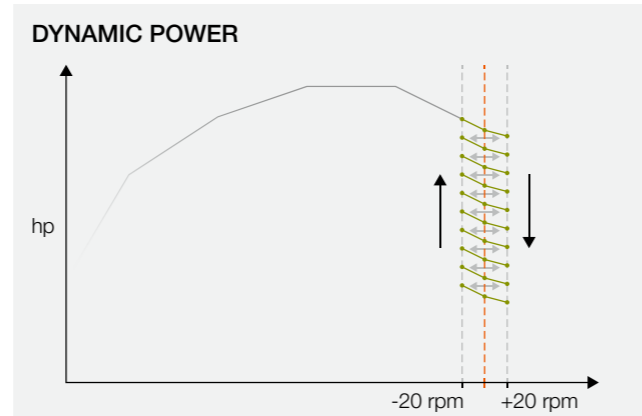

Mažesni sūkių važiavimas keliu.

Važiuojant keliu, LEXION variklio sūkių yra tik 1600 aps./min. Ši technologija leidžia sutaupyti žymiai daugiau degalų. Taip pat sumažėja triukšmo lygis ir užtikrinamas aukštas važiavimo komforto lygis.



373 kW / 507 AG MAN D 26 skirtas LEXION 6900



300 kW / 408 AG „Mercedes Benz OM 470“ skirtas LEXION 6700

LEXION		6900 / 6900 TT	6800 / 6800 TT	6700 / 6700 TT	6600	5500 TT / 5500 MONTANA	5400	5300
Modelis		MAN D26	MAN D26	Mercedes-Benz / OM 470 LA	Mercedes-Benz / OM 936 LA	Mercedes-Benz / OM 470 LA	Mercedes-Benz / OM 936 LA	Mercedes-Benz / OM 936 LA
Cilindrų sk. / darbinis tūris	vnt. / l	6/12,4	12,4	6/10,7	6/7,7	6/10,7	6/7,7	6/7,7
Maksimali galia	kW/AG	373/507	343/466	300 /408	260/354	300 /408	260/354	230/313



Technologija, kuri padeda taupyti degalus:

- LEXION 6900 sumontuotas MAN šešių cilindrų variklis, kurio galia 507 AG, o darbo tūris 12,4 l.
- LEXION 6800 dabar taip pat turi 6 cil., 466 AG ir 12,4 l darbo tūrio MAN variklį, sukuriantį didelę galią
- DYNAMIC POWER variklio galią reguliuoja atsižvelgdama į esamus galios poreikius.
- Dalinės apkrovos diapazone visada naudojate efektyviausią galios kreivę.
- Šiaudus klojant į pradalgę galima sutaupyti iki 10 % degalų.
- Važiuojant keliais variklio sūkių sumažinami iki 1600 aps./min.
- Todėl žymiai sumažėja triukšmo lygis ir dyzelinių degalų sąnaudos.

DYNAMIC COOLING – sumanus aušinimas.



DYNAMIC COOLING kiekviename LEXION.

DYNAMIC COOLING, kurios pagrindą sudaro javų kombainų sektoriuje išskirtinė kintama ventiliatoriaus pavara, greitį reguliuoja automatiškai ir, svarbiausia, pagal poreikį. DYNAMIC COOLING lengvai susidoroja su bet kokia aplinkos temperatūra. Ši sistema ne tik užtikrina patikimą aušinimą, bet ir naudoja užuolaidos efektą sukurtą oro srautą, kuris sumažina dulkių pakilimą. Dinaminiam aušinimui reikia 20 kW mažiau variklio galios ir tai padeda taupyti degalus.

DYNAMIC COOLING išskirtinės savybės:

- Kintama ventiliatoriaus pavara užtikrina aušinimą, kai to reikia
- Užtikrinamas efektyvus ir patikimas aušinimas
- Didžiausias ventiliatoriaus greitis tik esant didžiausiai apkrovai
- Sumažina pakylančių dulkių kiekį
- Sumažina radiatoriaus ir variklio skyriaus užteršimą
- Atlėkus grūdų bunkerio iškrovimo vamzdį, automatiškai padidinamas greitis, kad dulkės būtų aktyviai nupučiamos nuo variklio skyriaus
- Padidinami oro filtro aptarnavimo intervalai

Aušinimas ir valymas kartu.

Vertikaliai, pro viršų įsiurbtas šviežias oras praeina pro 1,60 m skersmens sietą ir aušintuvą. Tada jis nukreipiamas pro variklio skyrių ir išmetamas pro šonines aušinimo briaunas. Šis idealus oro srautas beveik nesukelia dulkių ir veikia kaip efektyvi nuolatinė valymo sistema.

Didelis aušinimo paketas, skirtas pakankamam aušinimo galios rezervui.

- 1 Aušinimo skysčio radiatorius
- 2 Alyvos radiatorius
- 3 Tarpinis oro aušintuvas
- 4 Kondensatorius
- 5 Degalų aušintuvas





Iki 40 km/h greičio hidrostatinė važiuklės pavara.

Visuose LEXION modeliuose sumontuota 2-jų greičių hidrostatinė važiuklės pavara. Pavara pasirenkama patogiai, ant porankio sumontuotais mygtukais. Didelio efektyvumo hidrostatinis variklis taupo galią, kuri gali būti panaudota kituose mašinos mechanizmuose. Ratinės mašinos ir TERRA TRAC modeliai gali važiuoti iki 40 km/h greičiu.



40

40 km/h didžiausias važiavimo greitis visoms ratinėms mašinoms¹ ir TERRA TRAC modeliams

¹ Negalimas LEXION 5300

Pavaros koncepcija, kuri turi viską:

- Hidraulinio būdu įjungiamą sauso tipo mova
- Hidraulinio būdu įtempiami pagrindiniai diržai
- Standartiniai diržų įtempimo mechanizmai
- Geresnis galios perdavimas
- Mažesnės techninės priežiūros išlaidos



Trauką padidinantis diferencialo blokavimo mechanizmas.

Elektrohidraulinį valdymą turintis diferencialo blokavimo mechanizmas, kuris įjungiamas paprasčiausiai paspaudus centrinėje konsolėje sumontuotą mygtuką, užtikrina saugų ir patikimą darbą sudėtingomis sąlygomis. Didelė LEXION trauka ir sukibimas leidžia dirbti ant šlaitų ir drėgnomis sąlygomis. Diferencialo blokavimą taip pat galima įjungti esant apkrovai.

Komfortą padidinančios automatinės funkcijos.

Dėl diferencialo blokavimo mechanizmo automatinio įjungimo ir išjungimo funkcijos, darbas su LEXION yra ypatingai patogus ir saugus.

- Įjungiamas automatiškai, kai važiavimo greitis yra mažesnis nei 10 km/h, ratų pasukimo kampas mažesnis nei 15° ar pradėjus buksuoti
- Išjungiamas automatiškai, kai važiavimo greitis didesnis nei 10 km/h, ratų pasukimo kampas didesnis nei 15° ar pradėjus stabdyti

Dirvožemį saugančios padangos.

Iki 2,15 m skersmens priekinės padangos ir 1,65 m skersmens galinės padangos darbo metu padeda apsaugoti dirvožemį.

Galinga POWER TRAC visų ratų pavara.

Jei lauko sąlygos yra sudėtingos, vienu mygtuko paspaudimu galite įjungti visų ratų pavara, kad padidėtų traukos jėga. Arba galite pasirinkti budėjimo režimą. Tokiu atveju visų ratų pavara veikia foniniu režimu ir, jei reikia, ją galima greitai įjungti.

- ĮJUNGTĄ: galiniai ratai įjungti mechaniniu būdu ir yra varomi
- BUDĖJIMAS: galiniai ratai įjungti mechaniniu būdu, tačiau nevaromi
- IŠJUNGTĄ: galiniai ratai išjungti mechaniniu būdu

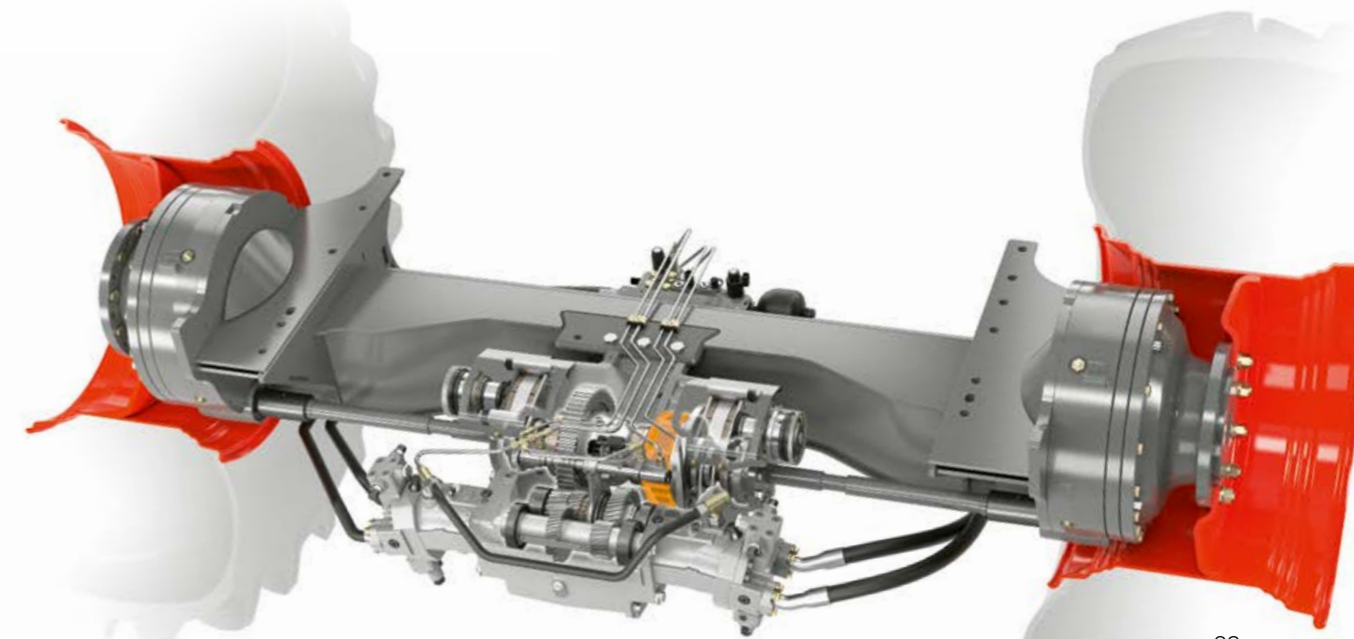

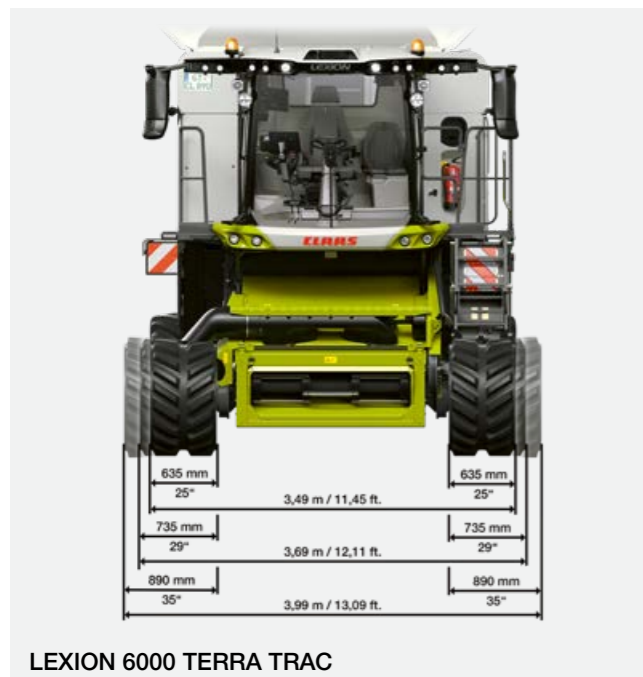

LEXION 6000 TERRA TRAC

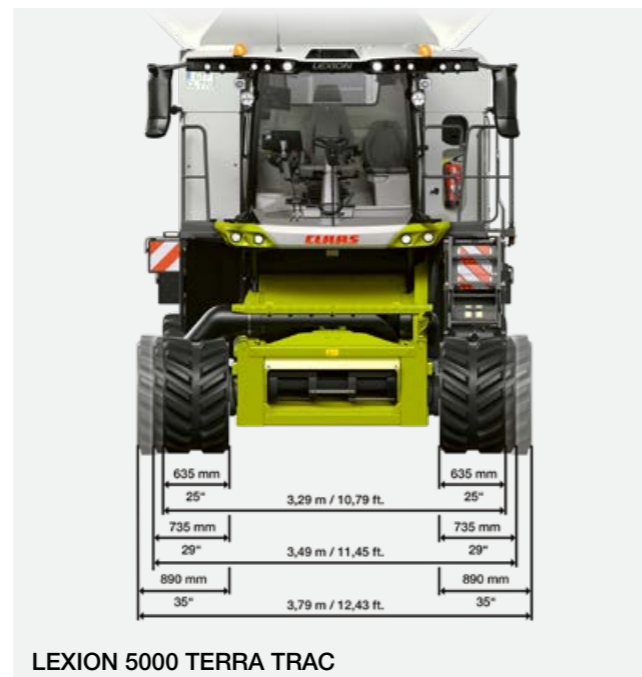

LEXION 5000 TERRA TRAC

TERRA TRAC bet kokiems poreikiams.



Trečios kartos vikšrinė važiuoklė.

Dirvožemis yra svarbiausia jūsų turima gamybos priemonė. Dirvožemio neįmanoma sukurti, todėl iš turimų plotų reikia išgauti dar didesnę derlingumą. Tam reikalingos našesnės mašinos, kurios, dėl TERRA TRAC važiuoklės, labai saugo dirvožemį.

Trečios kartos TERRA TRAC vikšrinė važiuoklė išsiskiria didelio skersmens atraminiais ritinėliais, hidropneumatine pakaba, patobulintu vikšro įtempimo mechanizmu ir automatinio lygio kompensavimu pradedant nuo 2 km/h greičio. TERRA TRAC sistema žymiai padidina trauką. Dirbant ant drėgno ar puraus dirvožemio, važiuojant skersai šlaito beveik nepalieka jokių vėžių, todėl žymiai palengvėja transporto priemonių darbas.

TERRA TRAC važiuojant keliu.

- Didžiausias važiavimo greitis – 40 km/h
- Visiškai pritaikyta važiuoti keliu 20, 25, 30 ir 40 km/h greičiu
- Didelis važiavimo saugumas ir krypties stabilumas
- Lyginant su ratinėmis mašinomis, didesnis važiavimo komfortas

TERRA TRAC važiuojant lauku.

- Lyginant su ratinėmis mašinomis, iki 66 % mažesnis slėgis į dirvožemį
- Geresnė trauka nuimant kukurūzus, ant drėgno dirvožemio ir ant šlaitų
- Mažesnis buksavimas ir didesnis stabilumas važiuojant skersai šlaitų
- Mažesnis pasipriešinimas riedėjimui ir mažesnės degalų sąnaudos

TERRA TRAC nuimant ryžius.

- Specialus, ryžiams skirtas 890 mm pločio vikšras
- Didesni tarpai tarp protektoriaus iškyšulių, skirti geresniam savaiminiam išsivalymui
- Didesnė trauka ir didesnė keliamoji galia
- Neįklimpstama važiuojant drėgnais laukais

LEXION darbas ant šlaitų yra toks pats efektyvus, kaip ir lygumose.

LEXION 5500 MONTANA.

Kūlimas ant stačių šlaitų gali būti toks pats efektyvus ir galingas, kaip ir lygumose – dėl meistriškumo šioje srityje MONTANA javų kombainai iš CLAAS yra žinomi visame pasaulyje. Dėl visiškai automatinio iki 18 % šoninio nuolydžio ir iki 6 % išilginio nuolydžio kompensavimo LEXION 5500 MONTANA gali dirbti net didžiausias kalvas turinčiuose laukuose.

Sukurtas darbui sudėtingose vietovėse.

Jeigu jūsų ūkio laukai išsidėstę kalvotame regione, LEXION 5500 MONTANA javų kombainas jums idealiai tinka. Ypatingai sudėtingose vietovėse jis dirba taip pat gerai, kaip ir lygumose. Jis sėkmingai dirba net sudėtingiausiomis sąlygomis.

- Dirbant ant šlaitų ši mašina žymiai sumažina jūsų darbo krūvį. Visos MONTANA funkcijos veikia visiškai automatiškai.
- Dirbdami ant šlaitų derlių taip pat galite nuimti be nuostolių. Tai užtikrina tikslus pjaunamosios valdymas, MONTANA nuožulnioji kamera ir MULTI CONTOUR valdymas.
- Dirbant ant šlaitų ir sudėtingose vietovėse, visų ratų pavara ir diferencialo blokadimo mechanizmas visada padeda jums užtikrintai judėti į priekį.
- Laukuose galite dirbti efektyviai. Iki 12,5 km/h greičiu galite važiuoti neperjungdami pavaros.



Automatinis iki 18 % šoninio nuolydžio kompensavimas.



Visiška pagalba dirbant ant stačių šlaitų.

Suderintas visų MONTANA komponentų darbas visada užtikrina efektyvų derliaus nuėmimą ant stačių šlaitų. Bet kokiomis sąlygomis galite dirbti saugiai ir patikimai, mėgaudamiesi aukštu važiavimo komforto lygiu, kadangi jūs visada sėdite tiesiai. Visos MONTANA funkcijos veikia automatiškai – pritaikytos lauko nuolydžiui.

Iki 20 % šoninio nuolydžio kompensavimas.

MONTANA nuožulnioji kamera turi du vertikalius cilindrus, skirtus valdyti AUTO CONTOUR ir kompensuoti iki 20 % šoninį nuolydį.

MULTI CONTOUR nuožulnioji kamera turi horizontalų cilindrą, kuris skirtas hidraulinio būdu reguliuoti pjovimo kampą. Jis leidžia automatiškai kompensuoti iki 6 % išilginį nuolydį. Priklausomai nuo tilto padėties, MULTI CONTOUR sistema valdo pasukamą rėmą, reguliuoja pjovimo kampą ir visas gerai žinomas AUTO CONTOUR funkcijas.



- 1 MONTANA nuožulnioji kamera**
Iki 20 % nuolydžio kompensavimas
- 2 MONTANA priekinis tiltas**
Iki 18 % šoninio nuolydžio kompensavimas ir traukos jėgą padidinantis diferencialo blokavimo mechanizmas
- 3 AUTO SLOPE**
Automatinis ventilatoriaus sukimosi greičio reguliavimas
- 4 3D valymo sistema**
Aktyvi viršutinio sieto skersinės padėties kontrolė
- 5 POWER TRAC visų ratų pavara**
Maksimali traukos jėga sudėtingose vietovėse
- 6 Mercedes-Benz variklis**
Didelė galia ir didelės našumo atsargos.

Tikslus pjovimas su AUTO CONTOUR.

AUTO CONTOUR pjaunamąjį nukreipia tiksliai virš lauko paviršiaus ir užtikrina švarų surinkimą, kūlimą be problemų, o taip pat vienodą ražienos aukštį nuimant bet kokius augalus.

Du būdai dirbti efektyviai.

MONTANA funkcija turi du skirtingus veikimo režimus. Pasirinkus maksimalų šoninio nuolydžio kompensavimą, naudojamas visas priekinio tilto reguliavimo intervalas. Šis režimas rekomenduojamas daugeliui darbų.

Pasirinkus pastovų pjovimo kampą, ribojamas priekinio tilto reguliavimo intervalas, o pirmenybė teikiama pjovimo kampo nustatymui. Šis režimas rekomenduojamas nuimant pagulusius javus ir grūdus žemai brandinančias ankštines kultūras.

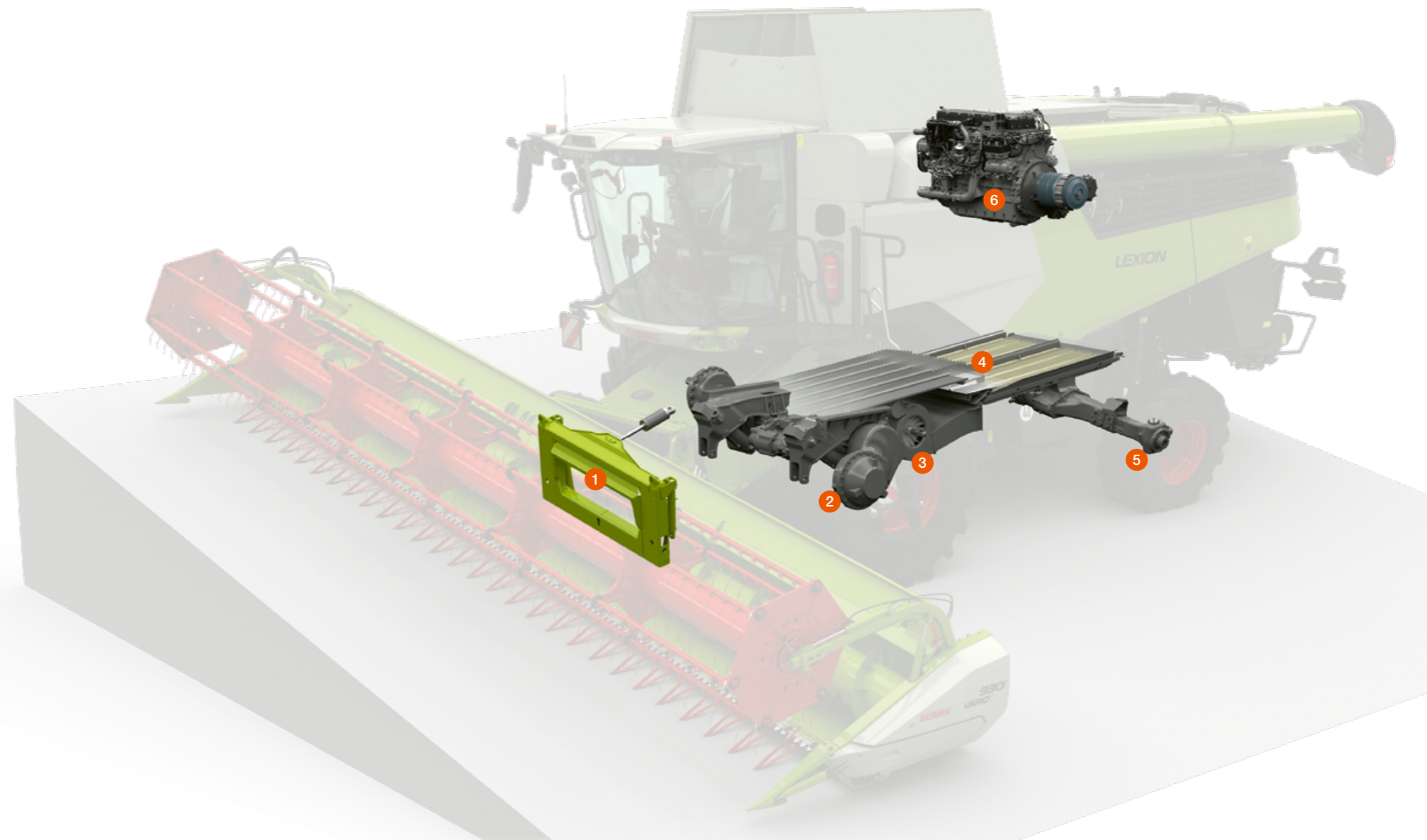

Nesustokite, net kai šoninis nuolydis 18 %.

MONTANA važiuoklė kompensuoja iki 18 % šoninį nuolydį. Kampo jutikliai aptinka tilto padėtį. Hidrauliniai pasukimo cilindrai pasuka tilto portalus ir pritaiko ratus prie lauko paviršiaus, todėl ant stačių šlaitų galite dirbti taip pat efektyviai, kaip ir lygumose.

Patogus derliaus nuėmimas naudojant du važiavimo greičio diapazonus.

2-jų pavarų greičių dėžė su automatišku reguliavimu atsižvelgiant į variklio apkrovą užtikrina didelę traukos jėgą dirbant ant stačių šlaitų. Pasirinkę bet kurią pavarą operatoriai gali naudotis dviem važiavimo greičio diapazonais. Jei mašinai reikalinga maksimali traukos jėga, automatiškai perjungiami į žemesnį važiavimo greičio diapazoną. Visų ratų pavara ir elektrohidraulinis diferencialo blokavimo mechanizmas (pasirenkamas) užtikrina saugų važiavimą ir pakankamą traukos jėgą.

Viskas, ko reikia darbui kalvotose vietovėse.

- Dirbant ant šlaitų, kurių nuolydis iki 18 %, MONTANA sistema važiuoklę valdo automatiškai.
- Nuožulnioji kamera kompensuoja iki 20 % nuolydį.
- MULTI CONTOUR nuožulnioji kamera kompensuoja iki 6 % išilginį nuolydį.
- Diferencialo blokavimo mechanizmas ir visų ratų pavara užtikrina didelę traukos jėgą ir saugumą.
- Galinga 2-jų pavarų važiuoklė pirmąją pavarą leidžia važiuoti iki 12,5 km/h darbinio greičiu.
- AUTO SLOPE ventilatoriaus greitį reguliuoja automatiškai, kai to reikia.

Komfortiška darbo aplinka taip pat padeda padidinti našumą.

Tik reikalinga pagalba.

Iš visų siūlomų funkcijų ir priedų pasirinkite tik tuos, kurie yra reikalingi jūsų ūkyje. Asortimentą sudaro savaime besimokančios pagalbos operatoriui sistemos, taip pat aukščiausios klasės apšvietimo įrangos paketai, kurie užtikrina puikų jūsų darbo zonos apšvietimą.

Komfortas padidina našumą.

Žinome, kad darbas atliekamas geriau, kai darbo aplinka yra komfortiška. Būtent todėl LEXION kabina sukurta komfortui. Ji turi žymiai daugiau erdvės galvai, pečiams ir kojoms, taip pat sumanią valdymo koncepciją ir ryškų CEBIS terminalą, kuriame aiškiai pateikiama visa jums reikalinga informacija.

- Jausitės gerai tiek karštomis, tiek šaltomis dienomis. Ideali oro cirkuliacija užtikrina malonią temperatūrą kabinoje.
- Pasirinkę tiek standartinę sėdynę, tiek aukščiausios kokybės odinę sėdynę jausitės patogiai net ilgiausiomis darbo dienomis.
- Viską galite saugiai susidėti ir gerai atvėsinti „B“ statramstyje įrengtuose saugojimo skyriuose arba šaldytuve, kuris sumontuotas po sėdyne instruktoriui.
- Naudodami skaitmeninį radiją su laisvų rankų įranga ir planšetinio kompiuterio laikiklį būkite gerai informuoti ir organizuoti.
- Galite tęsti darbą ir tamsiu paros metu. Yra didelis LED darbinių žibintų ir techninės priežiūros vietų apšvietimo žibintų variantų ir konfigūracijų pasirinkimas.
- Vaizdo kamerų perduodamas aiškus vaizdas padidina saugumą ir patogumą atliekant įvairius darbus, pvz., iškraunant grūdų bunkerį arba prikabinant pjaunamosios vežimėlį.
- Radijo garso sistema su „Apple CarPlay“ ir „Android Auto“ užtikrina geriausias pramogas.



Operatorius yra dėmesio centre.

Didesnis komfortas. Didesnis našumas.

Tie, kurie diena iš dienos dirba didžiausiu našumu, nusipelno patogios darbo vietos. Ergonomiškos sėdynės ir moderni klimato kontrolė užtikrina atpalaiduojančias darbo sąlygas net ir ilgomis derliaus nuėmimo dienomis. Aukštos kokybės garso sistema, praktiški saugojimo skyriai ir integruotas šaldytuvas kiekvieną darbo minutę paverčia malonesne.

- 1 CEBIS valdymo terminalas
- 2 Porankis su tiesioginiu reguliavimu
- 3 Daug vietos daiktams saugoti
- 4 Šaldiklis
- 5 Labai tyli kabina malonioms darbo dienoms



Kabina, pilna akcentų.

- Nauja radijo sistema su 6,75 colio ekranu, palaikančiu „Apple CarPlay“ ir „Android Auto“
- Mažas triukšmo lygis dėl kabinos efektyvios izoliacijos ir mažesnių variklio sūkių
- Patogios sėdynės ilgoms darbo dienoms
- Daugybė vietos saugojimo skyriuose ir šaldytuve
- Mobilaus telefono laikiklis su belaidžio įkroviklio funkcija
- LED darbiniai žibintai ir žibintai techninei priežiūrai
- Visų zonų matomumą užtikrinanti vaizdo kamerų sistema
- Suspausto oro jungtis su spiraline žarna ir oro pistoletu kabinoje patogiam valymui darbo metu

Priklausomai nuo individualių poreikių, galite rinktis iš trijų komforto paketų:

Operatoriaus paketas

- Komfortiška sėdynė, su pneumatine pakaba
- Audeklu apvilktas porankis su integruotais radijo ir telefono valdikliais
- Radijo garso sistema su laisvų rankų funkcija
- Saugojimo skyriai su USB-C jungtimi „B“ statramstyje
- Atramos kojoms

Operatoriaus paketas PLUS

- Odinis porankis ir odinis vairo ratas
- Sėdynė keleiviui su šaldymo dėže
- Įvairūs radijo imtuvo variantai
- Mobilaus telefono laikiklis su belaidžio įkroviklio funkcija
- Susukamos užuolaidėlės nuo saulės šoniniams langams
- Šaldytuvas su sėdyne instruktoriui

Operatoriaus paketas PROFESSIONAL

- Aukščiausios kokybės odinė sėdynė su pneumatine pakaba, pasukama
- Radijo garso sistema su „Apple CarPlay“, „Android Auto“ ir jutikliniu ekranu

Geriausiam matomumui ir maksimaliam saugumui užtikrinti.

Apšvietimo ir matomumo paketas

- LED darbiniai žibintai
- Priekinio stiklo valytuvų sistema
- Privažiavimo veidrodėlis

Apšvietimo ir matomumo paketas PLUS

- „LED Plus“ darbo žibintai
- Elektra reguliuojami ir šildomi galinio vaizdo veidrodėliai
- Galinio vaizdo kamera su ekranu CEBIS terminale

Apšvietimo ir matomumo paketas PROFESSIONAL

- „LED Professional“ darbo žibintai
- Stiklo valytuvų sistema priekiniam ir šoniniams langams
- Papildomos vaizdo kameros parinktis ir papildomas vaizdo kameros ekranas



„Apple CarPlay“ ir „Android Auto“ užtikrina tobulą įrašų garsą derliaus nuėmimo metu



Greitam valymui tarp darbų – oro pistoletas kabinoje

CEBIS veikia intuityviai.

Valdymas yra intuityvus. Valdyti galima neturint pradinių žinių. Taigi, LEXION gali greitai išmokti valdyti net nauji operatoriai. Svarbiausias vaidmuo tenka CEBIS. Ši sistema yra informacijos teikėjas, našumo optimizuojujas ir problemų sprendėjas viename.

CEBIS suteikia skubią pagalbą.

CEBIS saugomi įvairių problemų sprendimo būdai, kurie yra paremti nesuskaičiuojamos daugybės CLAAS javų kombainų operatorių patirtimi. Atsižvelgiama į visas priemones, kurios gali prisidėti prie problemos išsprendimo. Jums suteikiama visapusiška pagalba, kad būtų optimaliai išnaudojami visi mašinos pajėgumai.

CEBIS supaprastina meniu.

Pradedantysis, normalus ar ekspertas: jūs pasirenkate savo naudotojo tipą, o CEBIS meniu sistemą pritaiko prie jūsų patirties lygio. Taigi, naujų operatorių netrikdo sudėtingas meniu. Pagalbos operatoriui sistema taip pat yra integruota į CEBIS. CEMOS DIALOG ir CEMOS AUTOMATIC galite valdyti naudodami patogų jutiklinį ekraną. Naudodami šliaužiklį galite nurodyti pageidaujamas automatinių sistemos funkcijų strategijas.



CEMOS DIALOG integruotas į CEBIS



Sumanus CEMOS AUTOMATIC valdymas per CEBIS

1 CEBIS jutiklinis ekranas

Į jutiklinio ekrano bakstelėjimą CEBIS reaguoja akimirksniu. Turite tiesioginę prieigą prie mašinos darbo lauke ir važiavimo keliu funkcijų, o taip pat visų pagalbos operatoriui modulių, pvz., CEMOS AUTOMATIC.

2 CEBIS pasukamas-nuspaudžiamas jungiklis

Net dirbdami nelygioje lauko vietovėje, naudodami pasukamus-nuspaudžiamus jungiklius ir mygtukus „Grįžti“ ir „Parankiniai“, galite lengvai naršyti CEBIS valdymo skydelyje, pvz., kad sureguliuotumėte kūlimo būgno greitį.

3 Tiesioginis reguliavimas perjungikliu

Iš anksto nustatytas pagrindines funkcijas valdote tiesiogiai, naudodami priskirtus jungiklius, pvz., galite reguliuoti sietų atidarimą arba ventiliatoriaus greitį.

4 CMOTION parankinių valdymas

Septynis nustatymus CEBIS galima užprogramuoti kaip parankinius. Juos galite iškviešti darbo metu, patogiai, naudodami jungiklius ant CMOTION važiavimo greičio valdymo svirties. Atitinkamus jungiklius galite įjungti ranka, intuityviai, neatitraukdami žvilgsnio nuo priekinio priedo.

Patogus dizainas, kuris padeda operatoriui ir sumažina įtampą.

- Atsižvelgdami į savo pageidavimus, galite naudoti tris LEXION reguliavimo būdus: CEBIS jutiklinį ekraną, CEBIS pasukamą-nuspaudžiamą jungiklį arba tiesioginio reguliavimo jungiklius.
- Naudojant tiesioginio reguliavimo sistemą, CEBIS atidaromas dialogo langas.
- Skaičių klaviatūra padeda jums įvesti tikslias tikslines reikšmes.
- Visus parametrus galima keisti lengvai, naudojant CEBIS apskritus valdiklius ir šliaužiklius.
- Visos CEMOS AUTOMATIC pagalbos operatoriui sistemos funkcijos, kaip ir CEMOS DIALOG, yra integruotos į CEBIS.
- Septynis parankinius galite iškviešti tiesiogiai, naudodami CMOTION važiavimo greičio valdymo svirtį.

Šios sistemos suteikia privalumų kiekvienam derliaus nuėmimo sezonui.

Skaitmenizavimas yra būtinas.

Yra svarbios priežastys skaitmeninti savo mašinas. Tiksliau – trys: norime, kad jūsų operatoriai labiau pasitikėtų savimi, jūsų derliaus nuėmimas vyktų sklandžiau ir sumažėtų jūsų išlaidos. Naudojant savaime besimokančias pagalbos operatoriui sistemas, pvz., CEMOS AUTOMATIC, arba vairavimo sistemas galite dirbti centimetro tikslumu.

Sujungtos į tinklą mašinos yra našesnės.

Norėdami padidinti jūsų CLAAS mašinų darbo efektyvumą siūlome įvairius mašinas į tinklą sujungiančius modulius, tarp kurių yra derlingumo žemėlapių sudarymo, mašinų parko koordinavimo, darbų ir derlingumo nuolatinio dokumentavimo funkcijos.

- Leiskite CEMOS AUTOMATIC žymiai sumažinti jūsų darbo krūvį. Pasirinkite tinkamus modulius, pradedant baziniu variantu ir baigiant pilnu variantu.
- CEMOS AUTO HEADER aktyviai kontroliuoja lenktuvų ir VARIO pjaunamosios stalo padėtį.
- Kuo tiksliau važiuojate lauku, tuo efektyviau nuimate savo derlių. Net 2,5 cm tikslumo GPS PILOT CEMIS 1200 važiavimų skaičių sumažina iki minimumo.
- Savo duomenis rinkite ir apdorokite kaip ir kur jums patinka. „CLAAS connect“ siūlo jums plačias galimybes.
- Padidinkite našumą, grūdų kokybę ir patogumą. Šių tikslų jums siekti padeda aktyvus važiavimo į priekį valdymas arba savaime susireguliuojantis kūlimo įrenginys.



CEMOS operatoriai yra nepralenkami.

Sukonfigūruokite CEMOS AUTOMATIC atsižvelgdami į savo konkrečius poreikius.

CEMOS AUTOMATIC yra savaimė besimokanti pagalbos operatoriui sistema, kuri teikia operatoriui nuolatinę, aktyvią pagalbą viso darbo proceso metu. Remdamasi agronominiais tikslais, pvz., grūdų kokybė, kūlimo kokybė, švarumas, šiaudų kokybė ir našumas, sistema darbo metu tikrina jutiklius ir nustatymus. Darbo metu ji optimizuoja jūsų TRION, kad būtų išnaudoti visi mašinos techniniai pajėgumai.

Sprendžia operatorius.

Jūs nurodote sistemai savo reikalavimus dėl grūdų kokybės ir nuostolių lygio. Derliaus nuėmimo metu CEMOS AUTOMATIC optimizuoja jūsų mašinos našumą, kad tiksliai atitiktų jūsų kriterijus.

Individualiai pritaikyti patobulinimai našumui:

CEMOS paketai.

Yra kiekvieno poreikius atitinkantis lygis.

CEMOS AUTO

10 % didesnis našumas su daugiau komforto, saugumo bei mokymosi galimybų

- Automatinis važiavimo pirmyn valdymas
- Dialogu pagrįstas optimizavimas
- Pastovi kūlimo kokybė
- Automatinis javų masės srauto stebėjimas
- Ilgalais mokymosi efektas
- Didesnis patogumas ir saugumas operatoriui

CEMOS AUTO Plus

Iki 20 % didesnis našumas ir geresnis grūdų valymas

- Automatinis ROTO PLUS antrinio separavimo ir valymo optimizavimas
- Skaitmeninis perkulti grąžinamos masės sudėties matavimas ir rodymas
- Ilgalais mokymosi efektas
- Didesnis patogumas ir saugumas operatoriui

CEMOS AUTO Professional

Automatinis viso javų masės srauto kelio optimizavimas

- Automatinis kūlimo sistemos optimizavimas
- GRAIN QUALITY CAMERA fiksuoja ir analizuoja grūdų kokybę ir valymą
- Mažiau nešvarumų
- Grūdų kokybės optimizavimas
- Ilgalais mokymosi efektas
- Didesnis patogumas ir saugumas operatoriui

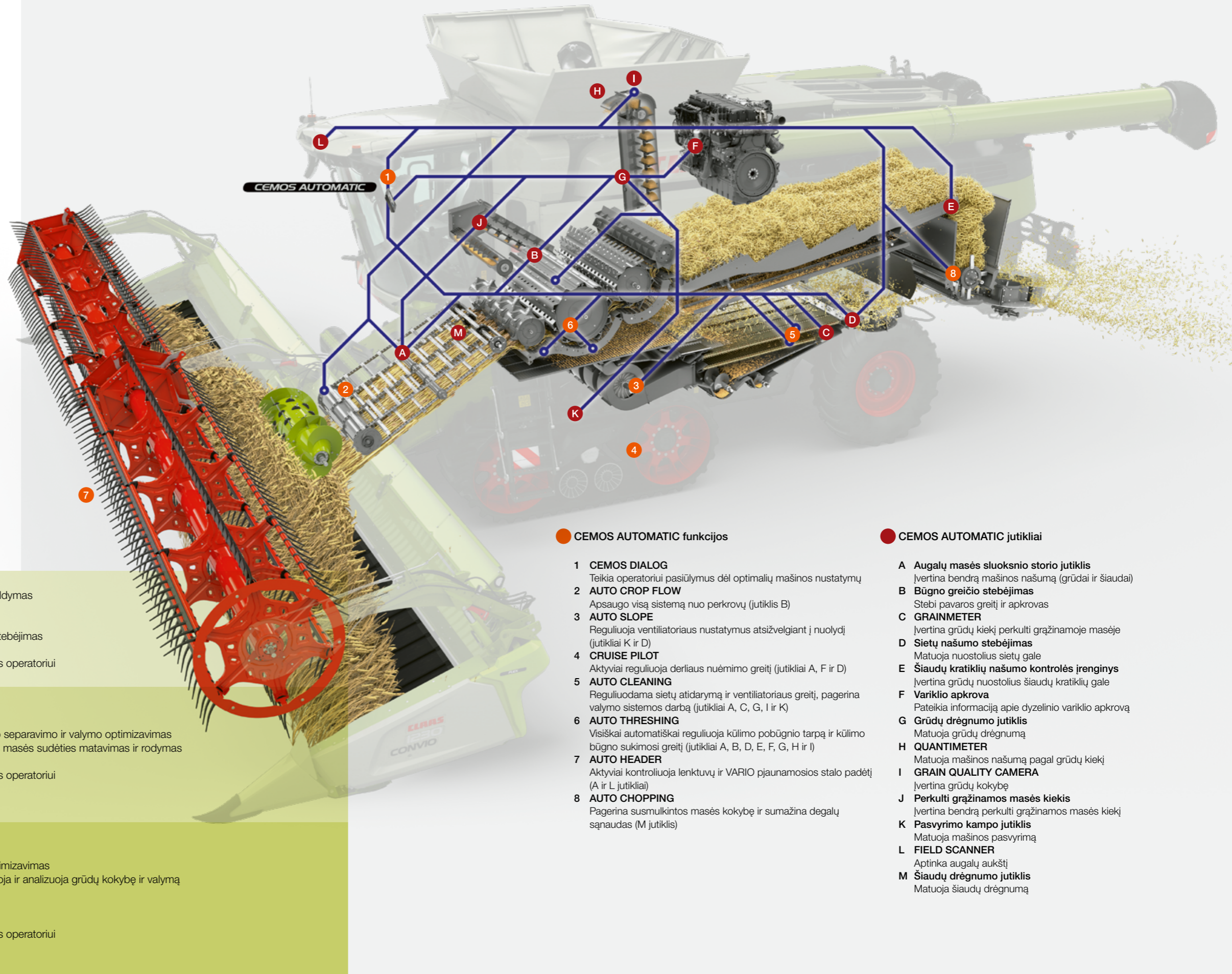

CEMOS AUTOMATIC funkcijos

- 1 CEMOS DIALOG**
Teikia operatoriui pasiūlymus dėl optimalių mašinos nustatymų
- 2 AUTO CROP FLOW**
Apsaugo visą sistemą nuo perkrovų (jutiklis B)
- 3 AUTO SLOPE**
Reguliuoja ventilatoriaus nustatymus atsižvelgiant į nuolydį (jutikliai K ir D)
- 4 CRUISE PILOT**
Aktyviai reguliuoja derliaus nuėmimo greitį (jutikliai A, F ir D)
- 5 AUTO CLEANING**
Reguliuodama sietų atidarymą ir ventilatoriaus greitį, pagerina valymo sistemos darbą (jutikliai A, C, G, I ir K)
- 6 AUTO THRESHING**
Visiškai automatiškai reguliuoja kūlimo pobūgnio tarpą ir kūlimo būgno sukimosi greitį (jutikliai A, B, D, E, F, G, H ir I)
- 7 AUTO HEADER**
Aktyviai kontroliuoja lenktuvų ir VARIO pjaunamosios stalo padėtį (A ir L jutikliai)
- 8 AUTO CHOPPING**
Pagerina susmulkintos masės kokybę ir sumažina degalų sąnaudas (M jutiklis)

CEMOS AUTOMATIC jutikliai

- A Augalų masės slauksnio storio jutiklis**
Įvertina bendrą mašinos našumą (grūdai ir šiaudai)
- B Būgno greičio stebėjimas**
Stebi pavaros greitį ir apkrovą
- C GRAINMETER**
Įvertina grūdų kiekį perkulti grąžinamoje masėje
- D Sietų našumo stebėjimas**
Matuoja nuostolius sietų gale
- E Šiaudų kratiklių našumo kontrolės įrenginys**
Įvertina grūdų nuostolius šiaudų kratiklių gale
- F Variklio apkrova**
Pateikia informaciją apie dyzelinio variklio apkrovą
- G Grūdų drėgnumo jutiklis**
Matuoja grūdų drėgnumą
- H QUANTIMETER**
Matuoja mašinos našumą pagal grūdų kiekį
- I GRAIN QUALITY CAMERA**
Įvertina grūdų kokybę
- J Perkulti grąžinamos masės kiekis**
Įvertina bendrą perkulti grąžinamos masės kiekį
- K Pasvyrimo kampo jutiklis**
Matuoja mašinos pasvyrimą
- L FIELD SCANNER**
Aptinka augalų aukštį
- M Šiaudų drėgnumo jutiklis**
Matuoja šiaudų drėgnumą

CEMOS AUTOMATIC

pritaikykite savo derliaus nuėmimo sezonui.

CEMOS AUTOMATIC funkcijos.

CEMOS AUTOMATIC yra savaimė besimokanti, modulinė pagalbos operatoriui sistema. Iš galimų funkcijų sąrašo pasirinkite tas funkcijas, kurios jūsų ūkiui duos didžiausią naudą.

Pavyzdžiui, CRUISE PILOT ir AUTO SLOPE yra ekonomišką automatizavimo sprendimą. Šios sistemos ne tik padeda sumaniai vairuoti jūsų LEXION, bet ir automatiškai reguliuoja ventilatoriaus greitį. Taigi, kalvotose vietovėse grūdų valymo sistema gali veikti be nuostolių.

Taip pat galite pasirinkti pilną CEMOS AUTOMATIC versiją, kuri savarankiškai optimizuoja mašinos kūlimo įrenginio, pirminio ir antrinio separavimo sistemų darbą. Rezultatas – didelis našumas, švarūs grūdai ir mažesnės degalų sąnaudos.

Derliaus nuėmimas išnaudojant visus pajėgumus.

- Operatoriui tenka žymiai mažesnis darbo krūvis.
- Pasiekiamas didesnis našumas ir puiki grūdų valymo kokybė.
- Išvengiama prastovų dėl kamščių arba perkrovų.
- Padidėja LEXION ekonomiškumas.
- Nėra gedimų dėl netinkamų nustatymų.
- Efektyviai sumažinamos išlaidos ir pastangos.
- Padidėja jūsų derliaus nuėmimo sezono efektyvumas.

CEMOS AUTOMATIC užtikrina jūsų derliaus nuėmimo sezono efektyvumą.

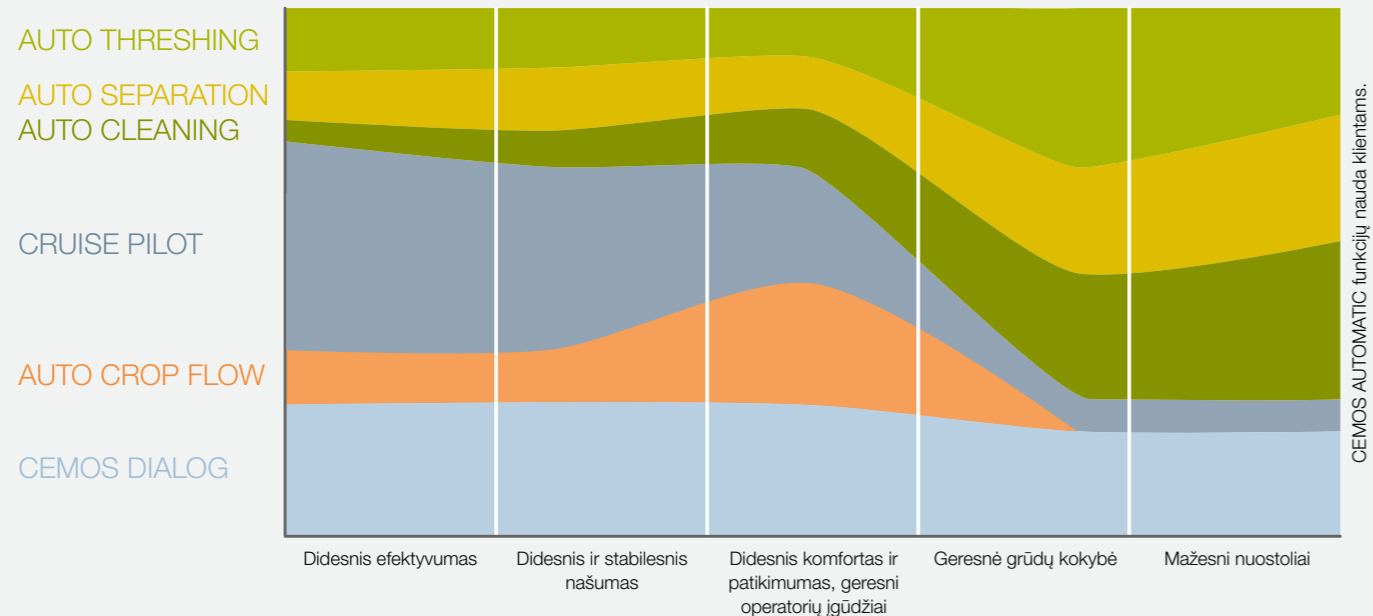

CEMOS AUTOMATIC funkcijos padeda jums viso derliaus nuėmimo sezono metu. Funkcijas galite sukonfigūruoti taip, kad jos tiksliai atitiktų jūsų poreikius. Pavyzdžiui, naudotojui patogi CRUISE PILOT padeda optimizuoti efektyvumą, taip pat padidinti ir stabilizuoti našumą. Jei pageidaujate pagerinti grūdų kokybę ir sumažinti nuostolius, optimalią pagalbą suteiks AUTO THRESHING.

AUTO CROP FLOW aptinka didžiausias apkrovas.

Jei iš anksto nustatyta praslydimo riba viršijama, AUTO CROP FLOW apsaugo, kad į mašiną nepatektų daugiau augalų masės. Taip išengiama prastovų dėl kamščių, pažeidimų arba perkrovų.

AUTO SLOPE valdo valymo sistemą dirbant ant šlaitų.

AUTO SLOPE, atsižvelgdama į išilginį pasvyrimą, reguliuoja ventilatoriaus greitį ir sumažina jūsų darbo krūvį.

- Dirbant ant šlaitų padidėja našumas ir sumažėja grūdų nuostoliai.
- Valymo sistemos našumas visada išlieka stabilus.
- Išlaikomas augalų masės srautas valymo sistemoje.

CRUISE PILOT reguliuoja važiavimo greitį.

Optimalus derliaus nuėmimo greitis padidina našumą. CRUISE PILOT jį reguliuoja automatiškai, atsižvelgdama į variklio apkrovą. Galima rinktis iš trijų strategijų:

- 1 Maksimalus našumas ir nuostolių stebėjimas: visada išnaudojami visi mašinos pajėgumai.
- 2 Pastovus našumas: net sąlygoms keičiantis, visi pagrindiniai agregatai apkraunami vienodai.
- 3 Pastovus važiavimo greitis: derlius nuimamas važiuojant vienu greičiu.

CEMOS AUTO CHOPPING.

Nejudančių peilių ir dugno trinties plokštės padėtytys reguliuojamos automatiškai, atsižvelgiant į esamas šiaudų sąlygas, kad pagerėtų augalų masės smulkinimo kokybė.

CEMOS AUTO CLEANING.

CEMOS AUTO CLEANING valymo sistemą reguliuoja automatiškai, naudodama ventilatoriaus sukimosi greičio, viršutinio ir apatinio sietų atidarymo parametrus. Fone veikdama sistema nuolat tikrina įvairius nustatymus, kad optimizuotų našumą. Jei parametrai, pvz., derlingumas, grūdų kokybė, našumas ar drėgnumas pasikeičia, CEMOS AUTO CLEANING reaguoja nedelsiant.

CEMOS AUTO THRESHING.

Ši sistema padidina kūlimo įrenginio ir pirminio separavimo sistemos našumą. Ji visiškai automatiškai reguliuoja kūlimo pobūgnio tarpą ir kūlimo būgno greitį. Visų galimų nustatymų, kurie optimizuotų našumą, palyginimas atliekamas fone. Analizei reikalingus duomenis teikia daugybė mašinos jutiklių.

CEMOS AUTO HEADER.

FIELD SCANNER jutiklis aptinka augalų aukštį, o nuožulnioje kameroje sumontuotas tiekiamos augalų masės sluoksnio storio jutiklis įvertina augalų masės srautą. Remdamasi šiais duomenimis, CEMOS AUTO HEADER aktyviai kontroliuoja lenktuvų ir VARIO pjaunamosios stalo padėtį. Rezultatas: visada optimalus augalų masės srautas ir žymiai mažesnis operatoriaus darbo krūvis.

CEMOS AUTO HEADER skirtas VARIO ir CONVIO pjaunamosioms.



„Agritechnica“ Inovacijų komisija už CEMOS AUTO HEADER skyrė sidabro medalį.



Naudojamo nuostolių kontrolės lovelio matmenys įvedami į CEBIS

Didesnis saugumas ir patikimumas laukuose.

Kontroliuojama per CEBIS, CEMOS DIALOG pagalbos operatoriui sistema siūlo jums optimalius mašinos nustatymus. Jūsų patvirtintus nustatymus CEMOS DIALOG pritaiko tiesiogiai. Jūs motyvuojami nustatymus tikrinti daug dažniau, taip pat privalumų suteikia mokymosi efektas.

NAUJIENA: CEMOS DIALOG analizuoja mašinos darbą.

Apie optimizavimo galimybes mašina jus informuoja nuolat. Ji nuolat teikia informaciją apie visus veiksmus, kurie šiuo metu labiausiai riboja našumą, ir aktyviai teikia pasiūlymus, kaip našumą padidinti dar labiau.

Ji netgi darbo metu automatiškai sukalibruoja nuostolių jutiklių jautrumą. Jei derliaus nuėmimo metu priimtina lygį pakeičiate, CEMOS DIALOG jutiklių jautrumą sureguliuoja automatiškai. Kitą nuostolių matavimą atlikti nereikia.

„CEMOS Advisor“ programa padeda jums.

„CEMOS Advisor“ nemokama programa išmaniesiems telefonams padeda jums rasti optimalius mašinos nustatymus. Grūdų nuostolių skaičiavimas jau yra integruotas į šią vertingą reguliavimo pagalbos priemonę.

Išnaudokite visus mašinos pajėgumus tiksliai iki nustatytos priimtinių grūdų nuostolių ribos.

- Tereikia darbo dienos pradžioje sukalibruoti nuostolių jutiklius.
- CEMOS DIALOG aktyviai padeda atliekant nuostolių matavimus.
- Nuostolių lygį pakeitus, jutiklių jautrumo koregavimas atliekamas automatiškai.
- Mašina visada dirba tiksliai iki nustatytos priimtinių nuostolių ribos.

Įvertinkite nuostolius.

Padidinkite sezoninį išdirbį.

Tinkamas grūdų nuostolių dydžio nustatymas daro didelę įtaką sezoninio išdirbio padidėjimui. Tiksliai nustatytas grūdų nuostolių dydis garantuoja, kad galia nebus švaistoma. Nustačius grūdų nuostolių dydį ir atitinkamai suregulius grūdų nuostolių jutiklį, CEMOS AUTOMATIC parenka optimalius nustatymus. Taip sistema visada išnaudoja visus mašinos pajėgumus tiksliai iki nustatytos priimtinių grūdų nuostolių ribos. Dar vienas šios sistemos privalumas – ji apsaugo nuo neteisingų reikšmių, dėl kurių gali sumažėti mašinos našumas, įvedimo.

Nuostolių jutiklio programavimas.

CEMOS DIALOG padeda jums kai reikia atlikti separavimo ir valymo nuostolių jutiklių kalibravimą. Galite naudoti tą patį nuostolių kontrolės lovelį, kurį jau naudojote anksčiau.

Sistema per nuostolių matavimo procesą nukreipia nuosekliai, žingsnis po žingsnio. Turėdama tikslius duomenis, CEMOS AUTOMATIC gali efektyviau reguliuoti mašiną. Įvedus naudojant nuostolių kontrolės lovelį gautus matavimų duomenis (kiekis, tūris arba grūdų skaičius), CEMOS DIALOG pasiūlo nuostolių jutiklių jautrumo reikšmę. Kuo tiksliau nustatomas jutiklio jautrumas, tuo tiksliau rodomi nuostoliai. Šie duomenys leidžia CEMOS AUTOMATIC mašiną nustatyti taip, kad ji veiktų efektyviau.

Jautrumo reguliavimas.

Šią situaciją atpažinsite: derlių nuimti pradėdote ryte, nustatę 0,5 % nuostolių lygį. Po pietų gali pradėti lyti. Norite nustatyti 1 % nuostolių lygį. Įvedus naują nuostolių reikšmę, CEMOS DIALOG automatiškai nustato atitinkamą nuostolių jutiklių jautrumo reikšmę. CEMOS AUTOMATIC vėl išnaudoja visus mašinos pajėgumus iki maksimalios nuostolių ribos ir optimizuoja našumą. Taip sutaupote daug laiko, kadangi atlikti dar vieną nuostolių matavimą naudojant nuostolių kontrolės lovelį nebereikia.

NAUJIENA: CEMOS DIALOG optimizuoja jūsų grūdų kokybę.

Jūs nurodote pageidaujamą gauti grūdų kokybės lygį, o CEMOS DIALOG paprašys jūsų tikslinių verčių ir padės sukalibruoti GRAIN QUALITY CAMERA. Tada sistema žingsnis po žingsnio nukreips jus į norimą rezultatą.

Fone veikianti GRAIN QUALITY CAMERA nuolat analizuoja, ar iškultuose grūduose nėra skaldytų grūdų ir negrūdinių priemaišų. Jūs visada esate informuojami apie dabartinę grūdų kokybę. Tuo pačiu metu, CEMOS AUTO THRESHING analizės rezultatus naudoja nuolatiniam kūlimo įrenginio nustatymų optimizavimui.

LEXION: tikslus derliaus nuėmimas kaip niekada anksčiau.

Važiavimų skaičių sumažinkite iki minimumo.

Vairavimo sistemos yra nepakeičiami jūsų kasdienio darbo pagalbininkai. Yra dvi LEXION automatinio vairavimo sistemos, kurias galite pasirinkti atsižvelgdami į savo poreikius: skaitmeninė AUTO PILOT ir palydovų signalus naudojanti GPS PILOT CEMIS 1200.

Visi darbai atliekami tiksliai.

- GPS PILOT vairuoja tiksliai, ji gali būti intuityviai valdoma per CEMIS 1200.
- AUTO PILOT padeda tiksliai nuimti kukurūzų derlių.
- Naudodami dinaminį vairavimą lauko gale galite apsisukti greitai ir lengvai.

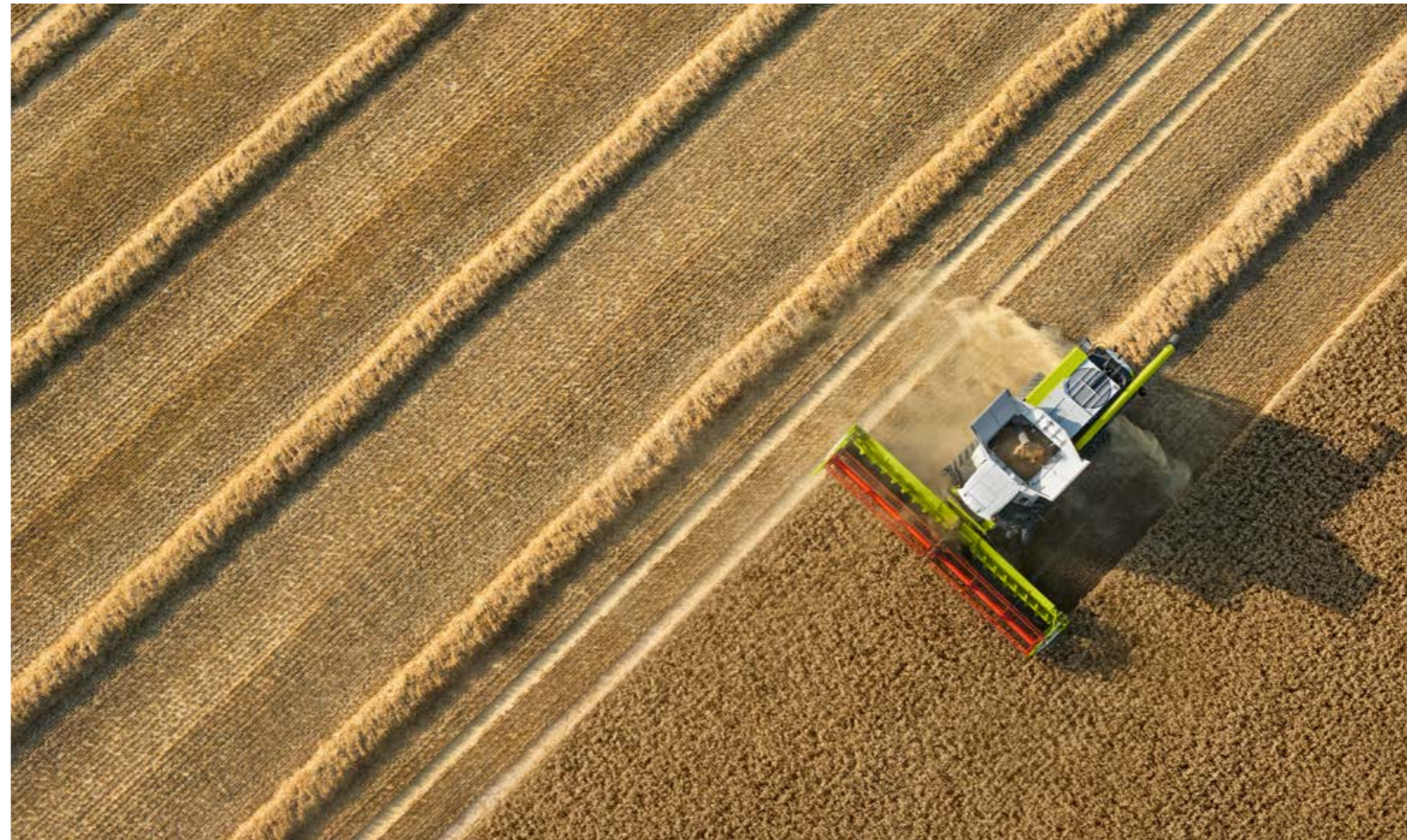

Dinaminė vairavimo sistema



Greitam apsisukimui skirta dinaminė vairavimo sistema. LEXION vairuojami ratai iš vienos kraštinės padėties į kitą kraštinę padėtį pasukami vairo ratą pasukus maždaug keturis apsisukimus. Norėdami palengvinti apsisukimą lauko gale, galite aktyvuoti dinaminę vairavimo sistemą. Ši sistema vairuojamus ratus iš važiavimo tiesiai padėties į kraštinę padėtį leidžia pasukti vairo ratą pasukus tik 40 % jo eigos. Dinaminė vairavimo sistema veikia tik važiuojant iki 10 km/h greičiu.

Nepralenkiamas GPS PILOT vairavimo tikslumas.

Palydovų signalus naudojanti CLAAS automatinio vairavimo sistema integruota į mašiną visam laikui. Ji padeda atliekant visus darbus, kai yra svarbus labai tikslus gretimų važiavimų suderinimas. GPS PILOT įjungiamas daugiafunkcė valdymo svirtimi. Sistema aktyviai valdo hidraulinę vairavimo sistemą ir tiksliai nukreipia lauku važiuojant bet kokių greičiu, nepriklausomai nuo apšvietimo sąlygų. Tamsiu paros metu ar esant blogam matomumui ji veikia taip pat tiksliai, kaip ir saulėtą dieną. Korekcijos signalus gaunate tokio tikslumo, kokio jums reikia.

Intuityvų valdymą turintis terminalas CEMIS 1200.

CEMIS 1200 – visiškai naujas jūsų javų kombaino kabinoje sumontuotas vairavimo terminalas. Galite pasikliauti jo pagalba ir tiksliai vairavimu naudojant GPS signalus. Jis leidžia naudoti visas įprastas tikslaus ūkininkavimo programas. Derlingumo žemėlapius galite sudarinėti realiuoju laiku, savo darbus valdyti ir dokumentuoti galite būdami mašinoje. Naudojama gerai pažįstama CEBIS valdymo logika. CEBIS 1200 galima valdyti intuityviai.

- Ryškus 12 colių ekranas lengvai įskaitomas tiek dieną, tiek naktį.
- Visos pagrindinės funkcijos turi tiesioginę prieigą.
- Darbo sritis galite pritaikyti savo poreikiams ir laisvai konfigūruoti.

AUTO PILOT.

Viename iš kukurūzų skabyklės skabymo įrenginių sumontuoti du skaitmeniniai jutikliai nukreipia LEXION išilgai kukurūzų eilių ir taip užtikrina optimalią javų kombaino padėčių kukurūzų atžvilgiu.



Skaitmenizavimas atsiperka.

Sumanus skaitmenizavimas, kuris yra pritaikytas jūsų ūkio poreikiams, sumažina darbo krūvį ir padidina darbo našumą. Įvairiose vietose sugeneruotus duomenis galite rinkti ir vertinti centralizuotai. Taip taupomi jūsų išteklių ir pagerėja ūkio veiklos procesai.

Kad galėtumėte gauti daugiau naudos iš LEXION ir kitų savo mašinų, CLAAS siūlo jums įvairius modulius, kurie leidžia sistemoms, technologijoms ir darbo procesams susijungti tarpusavyje, nepriklausomai nuo jų gamintojų.

Išankstinis planavimas biure.

- Naudokite „CLAAS connect“, kad nustatytumėte kiekvienos kultūros nuėmimo eiliškumą atsižvelgiant į jos subrendimo laipsnį
- Paruoškite užsakymus, įskaitant referencinius važiavimus, ir nusiųskite juos į CEMIS 1200

Mašinos optimizavimas.

- Visas užduotis kurkite ir valdykite pačioje mašinoje, naudodami CEMIS 1200
- Visus užduočių duomenis dokumentuokite tiesiogiai ir automatiškai, foniniame režime
- Duomenis iš skirtingų gamintojų produktų sklandžiai perduokite į duomenų debesį
- Naudodami „CLAAS connect“ ir „CEMOS Advisor“ galite stebėti javų kombaino veikimą ir išnaudoti visus jo pajėgumus
- Taupykite brangų techninės priežiūros ir aptarnavimo laiką naudodami nuotolinę diagnostiką

Išsamus įvertinimas biure.

- Užduočių ir derliaus nuėmimo duomenis persiųskite ir dokumentuokite greitai
- Lengvai analizuokite laukus ir sudarinėkite tikslus derlingumo žemėlapius
- Intensyviai vertinkite darbo procesus ir nustatykite tobulinimo galimybes

NAUJIENA: „CLAAS connect“. Visas jūsų ūkis programėlėje.

Automatinis mašinų ir derliaus duomenų dokumentavimas, junglumo funkcijos, ūkio valdymo sprendimai, atsarginės dalys, licencijos – su „CLAAS connect“ visas CLAAS pasaulis yra jūsų kišenėje.

Didesnis darbo patikimumas.

Galite peržiūrėti visus serviso ir techninės priežiūros duomenis ir turėti tiesioginį ryšį su savo pardavimo atstovu. Jūsų LEXION naudojimo instrukcijų paieška ir eksploatacinių medžiagų bei atsarginių dalių¹ užsakymas tiesiai iš pardavimo atstovo atliekami beveik akimirksniu.

Visos mašinos apžvalga.

Nesvarbu, kur esate, visada galite stebėti savo mašinos darbo duomenis ir matyti numatomą darbų baigimo lauką. Galite optimizuoti savo LEXION nustatymus naudodami „CEMOS Advisor“.

¹Parduotuvės pasiūlymai gali skirtis priklausomai nuo šalies

Efektyvus užduočių valdymas.

Kurkite užduotis spustelėdami CEMIS 1200 ir siųskite jas internetu į lauką ir atgal.

Aiškūs derlingumo žemėlapiai.

Jūsų derlingumo žemėlapių kūrimu rūpinasi „Geocenter“. Visus geoduomenis, žemėlapius ir susijusius mašinos duomenis galite rasti aiškiai išdėstytus vienoje vietoje.

Skirtingų prekių ženklų mašinų parko valdymas.

Trečiųjų šalių mašinas galite lengvai prijungti naudodami „Data connect“. „Connection Manager“ suteikia galimybę keistis ir dalytis visais mašinos duomenimis.

Jūsų darbą palengvina du „Connect“ paketai.

Naudodami „Connect“ paketus galite pasirinkti jūsų ūkiui tinkamiausius skaitmeninius sprendimus. Jūsų CLAAS pardavimo partnerio skaitmeninių technologijų specialistas mielai nustatys visas jūsų verslui reikalingas funkcijas.

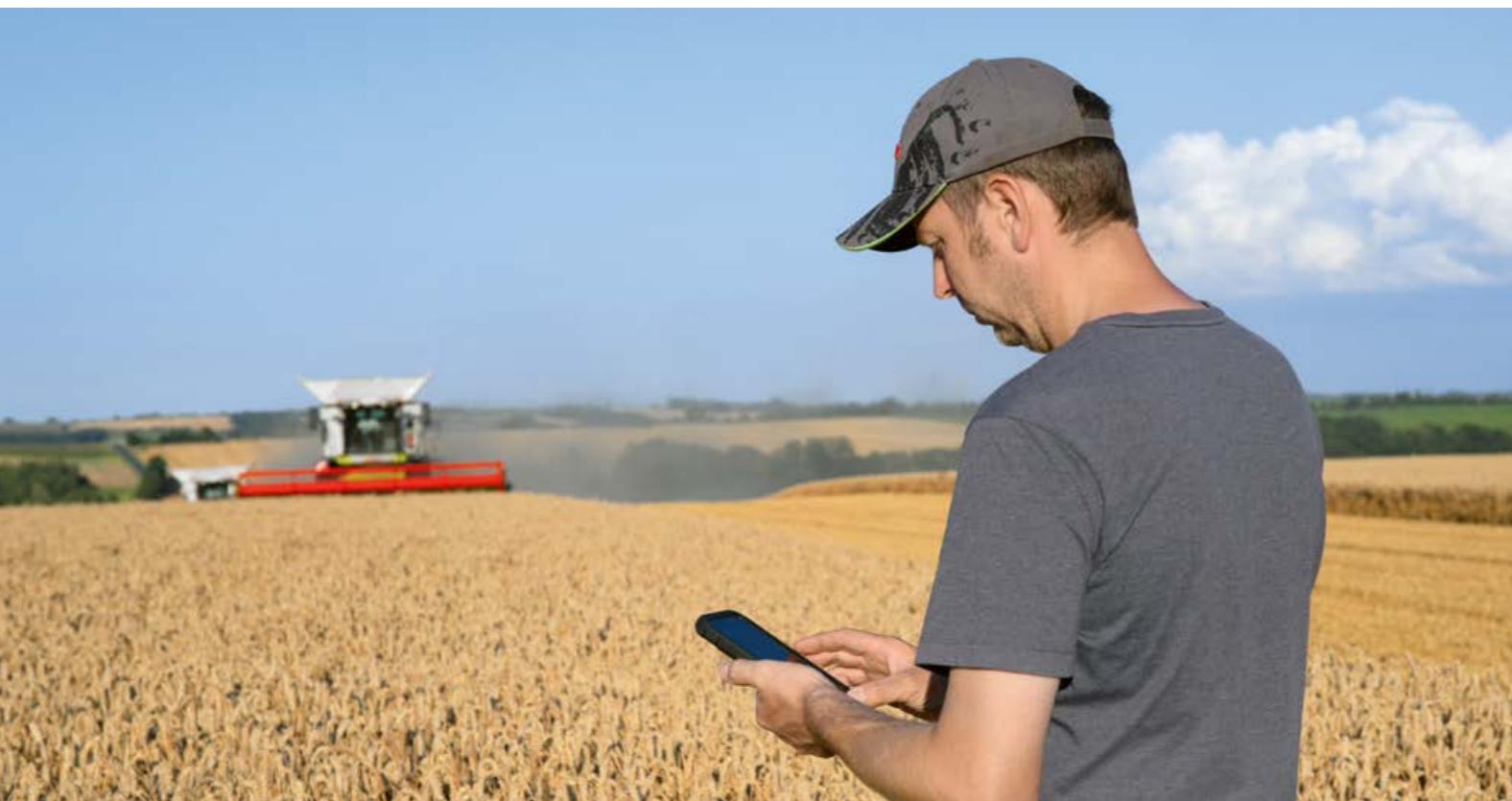

„CLAAS connect“ paketai javų kombainams.

<p>„Connect“ paketas</p>	<p>Dokumentavimas</p> <ul style="list-style-type: none"> – „CLAAS connect“ – Pasirinktinai: „CLAAS connect“ veiklos licencijos – „Machine connect“
<p>„Connect“ paketas PROFESSIONAL</p>	<p>Dokumentavimas, Vairavimas, Tikslusis ūkininkavimas</p> <ul style="list-style-type: none"> – „CLAAS connect“ – Pasirinktinai: „CLAAS connect“ veiklos licencijos – „Machine connect“ – GPS PILOT CEMIS 1200 – „TC-Geo“

Greitai atliekama techninė priežiūra yra labai svarbi jūsų derliaus nuėmimui.



Mažesnis kasdienės techninės priežiūros poreikis.

Kalbant apie techninę priežiūrą, LEXION, kaip ir visi jo pirmtakai, daro įspūdį dėl pavyzdinio taupumo. Techninės priežiūros intervalai yra ilgi: darbinės hidraulinės sistemos alyvos keitimo intervalas yra 1000 valandų. Kasdienę techninę priežiūrą galima atlikti greitai ir lengvai. Visi svarbūs techninės priežiūros taškai yra lengvai pasiekiami.

Patikimas tepimas.

Centrinė tepimo sistema, kai to reikia, tepalą tiekia į visus aptarnaujamus taškus, įskaitant variatorius. Tepimo taškus ir tepimo intervalus reikia užprogramuoti tik vieną kartą.



Optimalus pasiekiamumas.

Tvirtas variklio skyriaus gaubtas leidžia žymiai lengviau pasiekti grūdų bunkerį ir ten atlikti bet kokius reikalingus techninės priežiūros darbus. Jis neslydus, ant jo galima vaikščioti. Turėklai ir užlenkiamas laiptelis užtikrina papildomą saugumą.

- Visi techninės priežiūros taškai aplink mašiną yra lengvai pasiekiami.
- Mobilijų kopėtelių tvirtinimo taškai užtikrina saugumą atliekant techninės priežiūros ir valymo darbus.
- Šoniniai skydai, laipteliai ir variklio skyrius yra ryškiai apšviesti.

Daugiau laiko derliaus nuėmimui.

- Centre nutiestos variklio alyvos ir hidraulinės alyvos išleidimo žarnos lengvai pasiekiamos.
- Visi variatoriai prijungti prie centrinės tepimo sistemos.
- Oro kompresorius su rezervuaru leidžia valymo darbus atlikti greitai, net ir lauke.
- Grūdų bunkerį galima pasiekti lengvai, per padalytą variklio skyriaus gaubtą, ant kurio galima vaikščioti.

Apgalvotas komforto paketas.

Priežiūros pakete yra keletas praktinių sprendimų, kurie palengvina kasdienę techninę priežiūrą lauke:

- Tvirtinimo laikiklis tepalo pistoletui
- Nuimamas 15 litrų talpos vandens bakas
- Atskiras išleidimo čiaupas rankų plovimui įrankių skyriaus šone

Automatinė oro žarnos ritė.

LEXION komfortišką aptarnavimo paketą taip pat sudaro oro žarnos ritė su 15 m ilgio suspausto oro žarna, kurią galima tvarkingai išvynioti ir suvynioti. Žarną išvyniojus, ritė iškart užfiksuojama. Lengvai truktelėjus žarną, ji vėl suvyniojama automatiškai. Dėl to greitas tarpinis mašinos valymas tampa dar patogesnis.





Perdaromas akimirksniu.

Kiekviena minutė, kai LEXION nestovi kieme, suteikia privalumų jūsų derliaus nuėmimo sezonui. Tai taikoma ne tik kasdienei techninei priežiūrai, bet ir pakeitimo darbams, taip pat dylančių dalių keitimui, kurį reikia atlikti tik retkarčiais. Pavyzdžiui, kūlimo pobūgnio pakeitimas arba kūlimo būgno ir šiaudų smulkintuvo greičio keitimas. LEXION sukonstravome taip, kad visiems šiems darbams atlikti būtų reikalingos kuo mažesnės pastangos.

Dylančios dalys keičiamos daug rečiau.

Visus komponentus, kurie liečiasi su augalų mase ir ypatingai stipriai dėviasi, galima pasirinkti PREMIUM LINE kokybės. Tai tinkamas pasirinkimas, jei derlių nuimate sudėtingomis sąlygomis, kai jūsų javų kombainas yra ypatingai stipriai apkraunamas.

PREMIUM LINE komponentai yra labai atsparūs dilimui bei korozijai ir yra labai ilgaamžiai. Paprastai, net esant dideliame metiniam išdirbiui arba nuimant agresyvias kultūras, šių komponentų nereikia keisti net kelis sezonus. Didesnis patvarumas gaunamas naudojant specialius gamybos procesus, aukštos kokybės medžiagas ir specialias dangas.

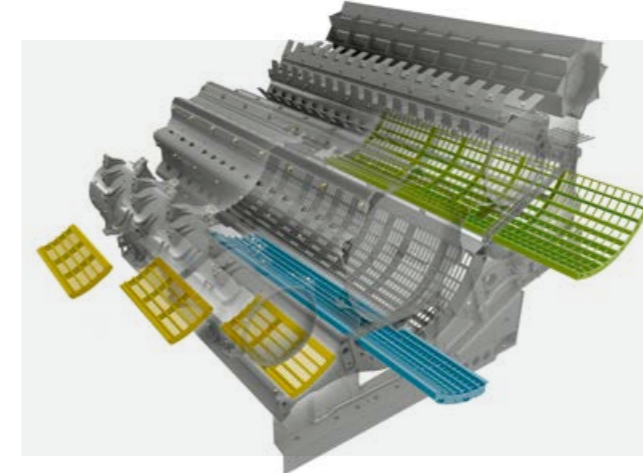

Greitai pakeičiami pobūgnio segmentai.

Jei pageidaujate vieną kultūrą pakeisti kita, pvz., LEXION, kuris buvo naudojamas nuimti javus, norite paruošti kukurūzams, galite tikėtis trumpo pakeitimo proceso. Pagrindiniai kūlimo pobūgnio komponentai lieka mašinoje. Pirminio pobūgnio segmentus galite pakeisti greitai, pro akmenų gaudyklę. Kūlimo pobūgnio segmentas paprasčiausiai ištraukiamas pro šoną.

Greitas reguliavimas nenaudojant įrankių.

Priklausomai nuo kultūros, kūlimo būgnas turi sukurti skirtingu greičiu. Kūlimo būgno reduktorius leidžia greitai pasirinkti vieną iš dviejų greičio diapazonų. Pasirinkus mažo greičio diapazoną, greitis yra 170–460 aps./min, o pasirinkus didelio greičio diapazoną, greitis yra 330–930 aps./min.



Net mechaniniame variante, greičio diapazoną galima reguliuoti nenaudojant įrankių. Jei pageidaujate sutaupyti dar daugiau laiko, pasirinkite hidrauliniu būdu reguliuojamą variantą (pasirenkamą). Tokiu atveju reguliuoti galite patogiai, neišlipę iš kabinos.

Paprasčiausiai mašinoje palikite tuos pačius šiaudų smulkintuvo peilius.

Šiaudų apdorojimo sistemos reguliavimas taip pat atliekamas labai greitai. Pasirinkus dilimui atsparius PREMIUM LINE smulkintuvo peilius, privalumų suteiks ilgai tarnaujantys komponentai, kuriuos keisti reikia daug rečiau.

Universalūs PREMIUM LINE kokybės smulkintuvo peiliai javams ir kukurūzams.

Šie dilimui atsparūs smulkintuvo peiliai tinka tiek javų, tiek kukurūzų derliaus nuėmimui. Keisdami nuimamą kultūrą, paprasčiausiai mašinoje palikite tuos pačius peilius.

Brangi kiekviena minutė.

- Dilimui ypatingai atsparius PREMIUM LINE komponentus reikia keisti daug rečiau.
- Pirminio pobūgnio segmentai pakeičiami greitai, pro akmenų gaudyklę.
- Kūlimo pobūgnio segmentas paprasčiausiai ištraukiamas pro šoną.
- Kūlimo būgno greitį galite reguliuoti nenaudodami įrankių arba hidrauliniu būdu, iš kabinos (pasirenkama).
- Keičiant kultūrą, pvz., iš javų į kukurūzus, mašinoje paliekami tie patys smulkintuvo peiliai.

Atsarginės dalys ir servisas?

**Viskas –
tinkamu laiku.**

Esame čia dėl jūsų – kad pasiektume geriausių rezultatų kartu.

CLAAS prioritetas – jūsų parengtis darbui. Siūlydami platų paslaugų, atsarginių dalių ir eksploatacinių medžiagų asortimentą, užtikriname, kad jūsų mašinos visada veiktų optimaliai.

Tai apima platų jūsų patikimo pardavimo partnerio teikiamų techninės priežiūros ir remonto paslaugų spektrą, didelį originalių atsarginių dalių ir eksploatacinių medžiagų pasirinkimą bei skaitmeninius įrankius, kurie padės jums planuoti ir priimti sprendimus. Tai užtikrina, kad visada esate pasiruošę veikti.

Visiška apsauga su MAXI CARE techninės priežiūros sutartimis.

Su MAXI CARE esate visiškai apsaugoti remonto ir techninės priežiūros metu. Šis išsamus paketas užtikrina, kad jūsų mašinos visada būtų paruoštos naudoti, o jūs galėtumėte visiškai susitelkti į pagrindines užduotis. CLAAS siūlo keturias MAXI CARE techninės priežiūros sutartis, kurių kiekviena individualiai pritaikyta jūsų verslo poreikiams.



Paruoštas jūsų derliaus nuėmimo sezonui.



- | | | | | | |
|---|---|----|--|----|--|
| 1 | Komfortiška kabina | 8 | Grūdų elevatorius su QUANTIMETER | 15 | SPECIAL CUT smulkintuvas |
| 2 | CEMOS AUTOMATIC | 9 | Iki 13 500 l talpos grūdų bunkeris | 16 | Pelų ventiliatorius |
| 3 | Nuožulnioji kamera su dulkių nusiurbimo sistema | 10 | Pasukamas latakas | 17 | Radialinis skeistuvas |
| 4 | APS SYNFLOW WALKER kūlimo įrenginys | 11 | Grūdų bunkerio iškrovimo greitis iki 180 l/s | 18 | TERRA TRAC ir 40 km/h maksimalus važiavimo greitis |
| 5 | Separavimo būgnas | 12 | Grūdų bunkerio iškrovimo vamzdžio sklendė | 19 | Atskiras perkulti grąžinamos masės latakas |
| 6 | JET STREAM valymo sistema | 13 | DYNAMIC COOLING | 20 | 3D valymo sistema |
| 7 | Didelio našumo šiaudų kratikliai | 14 | MAN / „Mercedes-Benz“ varikliai | | |



Machine of the year 2020



Agritechnica Innovation Award 2019:
CEMOS AUTO CHOPPING



Agritechnica Innovation Award 2022:
CEMOS AUTO HEADER



Efektyvumas.

- APS SYNFLOW WALKER padidina našumą ir pagerina šiaudų kokybę.
- Dideli kūlimo ir separavimo būgnai užtikrina tiesų, vienodą ir greitą augalų masės srautą.
- DYNAMIC COOLING užtikrina aušinimą pagal poreikį
- DYNAMIC POWER sutaupo iki 10 % degalų.
- JET STREAM grūdus išvalo nepriekaištingai.
- 13 500 l išpilama per 75 s.
- 40 km/h greičiu pasiekiamas tikslas.
- CLAAS pjaunamosios nuo pat pradžių užtikrina optimalų augalų masės srautą.
- LEXION 5500 MONTANA derlių ant šlaitų nuima taip pat efektyviai, kaip ir lygiuose laukuose.



Tikslumas.

- CEMOS AUTOMATIC nuolat optimizuoja kūlimo įrenginio, valymo sistemos darbą ir augalų masės srautą.
- CEMOS AUTO THRESHING turintis CEBIS reguliuoja kūlimo būgno sūkius, kūlimo pobūgnio tarpą, kūlimo pobūgnio juostą ir dangalą.
- AUTO SLOPE sumažina darbo krūvį dirbant ant šlaitų.
- GPS vairavimo sistema važiavimų skaičių sumažina iki minimumo.
- CEMOS AUTO CHOPPING optimizuoja augalų masės smulkinimo kokybę ir sumažina degalų sąnaudas.
- CEMOS AUTO HEADER optimizuoja augalų masės srautą nuo pat pjaunamosios.
- CEMIS 1200 užtikrina tikslų vairavimą ir tikslų dokumentavimą.
- Automatinis jūsų darbo ir derlingumo duomenų dokumentavimas naudojant „CLAAS connect“.
- Lauke dirbančių mašinų palyginimas ir optimizavimas naudojant „CLAAS connect“.



Komfortas.

- Komfortiška kabina su oro kondicionavimo sistema užtikrina daug vietos galvos ir kojų srityse.
- CEBIS jutiklinį ekraną naudoti taip pat paprasta, kaip ir išmanųjį telefoną.
- CMOTION daugiafunkčę svirtį galima valdyti intuityviai.
- Tiesioginio reguliavimo funkcija porankyje leidžia pasiekti svarbiausias funkcijas.
- Galima greitai reaguoti į kultūros rūšies pasikeitimą.
- 105° pasukimo kampas pagerina grūdų bunkerio išpylimo vamzdžio matomumą.
- LED apšvietimo įrangos paketai naktį paverčia dieną.
- Pasukamas grūdų bunkerio iškrovimo vamzdžio latakas tiksliai nukreipia grūdų srautą.



Patikimumas.

- Patbulinta pavaros koncepcija stebina savo dideliu efektyvumu.
- Pagrindinė pvara įjungama švelniai, naudojant sauso tipo movą.
- Centrinė tepimo sistema tepalą tiekia į visus taškus, įskaitant variatorius.
- PREMIUM LINE komponentai yra labai atsparūs dilimui ir labai ilgaamžiai.
- Lengvai pritaikomi MAXI CARE serviso produktai padidina darbo patikimumą.
- „Remote Service“ supaprastina techninę priežiūrą ir servisą.
- Visi techninės priežiūros taškai aplink mašiną yra lengvai pasiekiami.



LEXION LEXION TERRA TRAC (TT) LEXION MONTANA		6900 / 6900 TT	6800 / 6800 TT	6700 / 6700 TT	6600	5500 TT / 5500 MONTANA	5400	5300
Kūlimo įrenginys ir pirminis separavimas								
APS SYNFLOW WALKER		●	●	●	●	●	●	●
Kūlimo būgno plotis	mm	1700	1700	1700	1700	1420	1420	1420
Kūlimo būgno skersmuo	mm	755	755	755	755	755	755	755
Kūlimo būgno sukiai	aps./min	330-930	330-930	330-930	330-930	330-930	330-930	330-930
Su reduktoriaumi	aps./min	170-460 / 330-930	170-460 / 330-930	170-460 / 330-930	170-460 / 330-930	170-460 / 330-930	170-460 / 330-930	170-460 / 330-930
Pobūgno gaubimo kampas	Laipsniais	132	132	132	132	132	132	132
Pagrindinio pobūgno plotas	m ²	1,55	1,55	1,55	1,55	1,30	1,30	1,30
Kūlimo mechanizmas ryžiams		–	–	–	–	○	–	–
Antrinis separavimas								
Separavimo būgno skersmuo	mm	600	600	600	600	600	600	600
Separavimo pobūgno plotas	m ²	1,16	1,16	1,16	1,16	0,97	0,97	0,97
Separavimo būgno gaubimo kampas	Laipsniais	116	116	116	116	116	116	116
Šiaudų kratikliai	Vnt.	6	6	6	6	5	5	5
Šiaudų kratiklių ilgis	mm	3800	3800	3800	3800	3800	3800	3800
Bendras antrinio separavimo plotas	m ²	7,62	7,62	7,62	7,62	6,37	6,37	6,37
Grūdų valymas								
JET STREAM		●	●	●	●	●	●	●
Ventiliatorius		8 turbinos	8 turbinos	8 turbinos	8 turbinos	6 turbinos	6 turbinos	6 turbinos
Hidraulinis ventiliatoriaus valdymas		●	●	●	●	●	●	●
Dviejų pakopų prapūtimas		●	●	●	●	●	●	●
3D valymo sistema		○	○	○	○	○	○	○
Bendras sietų plotas	m ²	6,20	6,20	6,20	6,20	5,10	5,10	5,10
Perkulti grąžinamos masės kontrolė CEBIS ekrane		○	○	○	○	○	○	○
GRAINMETER		○	○	○	○	○	○	○
Grūdų bunkeris								
Talpa (pagal ANSI / ASAE S312.2)	l	12500 / 13500	11000 / 12500	10000 / 11000	9000 / 11000	10000 / 11000	10000	9000 / 10000
Iškrovimo sraigės pasukimo kampas	Laipsniais	105	105	105	105	105	105	105
Pasukamas iškrovimo latakas		○	○	○	○	○	○	○
Iškrovimo greitis	l/s	130/180	110/130	110/130	110 /130	110/130	110	110
QUANTIMETER derlingumo matuoklis		○	○	○	○	○	○	○
Šiaudų smulkintuvas								
SPECIAL CUT šiaudų smulkintuvas, peiliai	Vnt.	88	88	88	88	72	72	72
STANDARD CUT šiaudų smulkintuvas, peiliai	Vnt.	64	64	64	64	52	52	52
Radialinis skleistuvas		○	○	○	○	○	○	○
Hidraulinis padėties nustatymas iš kabinos (kelias, pradalgė, smulkinimas)		○	○	○	○	○	○	○
Hidrauliniu būdu valdomi nejudantys peiliai ir trintuvo elementas		○	○	○	○	○	○	○
Pelių skleistuvas		○	○	○	○	○	○	○
Pelių ventiliatorius su radialiniu skleistuvu		○	○	○	○	○	○	○
Automatinis skleidimo krypties reguliavimas		○	○	○	○	○	○	○

● Standartinė ○ Pasirenkama įranga □ Galima – Negalima

LEXION LEXION TERRA TRAC (TT) LEXION MONTANA		6900 / 6900 TT	6800 / 6800 TT	6700 / 6700 TT	6600	5500 TT / 5500 MONTANA	5400	5300
Važiuklė								
TERRA TRAC vikšrai su hidropneumatine pakaba		○	○	○	–	●	–	–
POWER TRAC visų ratų pavara		○	○	○	○	○	○	○
Rankiniu būdu valdoma 2 pavarų transmisija		●	●	●	●	●	●	●
40 km/h		○	○	○	○	○	○	–
Diferencialo blokvimas ratinėms mašinoms		○	○	○	○	–	○	○
Važiavimo charakteristikos, panašios į automobilio		●	●	●	●	●	●	●
Variklis „Etapas V“								
Gamintojas / tipas		MAN D26	MAN D26	Mercedes-Benz / OM 470 LA	Mercedes-Benz / OM 936 LA	Mercedes-Benz / OM 470 LA	Mercedes-Benz / OM 936 LA	Mercedes-Benz / OM 936 LA
Cilindrų sk. / darbinis tūris	vnt. / l	6/12,4	6/12,4	6/10,7	6/7,7	6/10,7	6/7,7	6/7,7
Maksimali galia (ECE R 120)	KW/AG	373/507	343/466	300 /408	260/354	300 /408	260/354	230/313
Degalų sąnaudų matavimas		○	○	○	○	○	○	○
Degalų bako talpa	l	950	950	950	950	950	950	950
Karbamido bako talpa	l	110	110	110	110	110	110	110
DYNAMIC COOLING		●	●	●	●	●	●	●
DYNAMIC POWER		●	●	●	●	●	●	●
Duomenų valdymas								
„Machine connect“ – 5 metų licencija		●	●	●	●	●	●	●
Darbu valdymas		○	○	○	○	○	○	○
Derlingumo žemėlapių sudarymas		○	○	○	○	○	○	○
Pagalbos operatoriui sistemos								
CRUISE PILOT		○	○	○	○	○	○	○
CEMOS AUTO THRESHING		○	○	○	○	○	○	○
CEMOS AUTO CLEANING		○	○	○	○	○	○	○
CEMOS AUTO CHOPPING		○	○	○	○	○	○	○
CEMOS AUTO HEADER		○	○	○	○	○	○	○
AUTO SLOPE		○	○	○	○	○	○	○
AUTO CROP FLOW		○	○	○	○	○	○	○
CEMOS DIALOG		○	○	○	○	○	○	○
GRAIN QUALITY CAMERA		○	○	○	○	○	○	○
Vairavimo sistemos								
GPS PILOT CEMIS 1200, AUTO PILOT		○	○	○	○	○	○	○
Svoris (gali skirtis priklausomai nuo įrangos) be priekinio priedo, be šiaudų smulkintuvo ir pelų skleistuvo, su pilnu degalų baku, su pilnu karbamido baku	kg	17850 / 20250 TT	17350 / 19850 TT	17250 / 19750 TT	16850	18750 TT / 16650 MONTANA	15850	15850

CLAAS nuolat tobulina visus savo gaminius, kad jie atitiktų klientų poreikius. Todėl gaminiai gali būti keičiami be perspėjimo. Šioje brošiūroje pateikti aprašymai ir specifikacijos turi būti vertinami kaip apytiksliai ir gali apimti pasirenkamą įrangą, kuri neįeina į standartinę komplektaciją. Ši brošiūra gali būti naudojama visame pasaulyje. Norėdami sužinoti konkrečias specifikacijas ir kainas, kreipkitės į artimiausią CLAAS atstovą. Norint aiškiai parodyti veikimo principus, apsauginiai skydai ir gaubtai galėjo būti nuimti fotografavimo tikslais. Niekada patys nenuimkite šių apsauginių skydų ir gaubtu, kad išvengtumėte bet kokių pavojų. Tam būtina perskaityti atitinkamas naudojimo vadovo instrukcijas. Visi, su varikliais susiję, techniniai duomenys remiasi Europos išmetamųjų teršalų reguliavimo standartais: „Etapas“. Bet kuri nuoroda į „Tier“ standartus šiame dokumente, skirta tik informaciniams tikslams ir supratimui. Tai nėra patvirtinimas regionams, kuriuose išmetamieji teršalai reglamentuojami pagal „Tier“ standartus.

● Standartinė ○ Pasirenkama įranga □ Galima – Negalima

LEXION LEXION TERRA TRAC (TT) LEXION MONTANA			6900 / 6900 TT	6800 / 6800 TT	6700 / 6700 TT	6600	5500 TT / 5500 MONTANA	5400	5300
Varančiojo tilto ratų padangos			Skersmuo		Išorinis plotis				
1250/50 R 32	m	2,05	4,93	4,93	4,93	4,93	–	–	–
900/60 R 42 CHO	m	2,15	3,90	3,90	–	–	–	–	–
800/70 R 42 CHO	m	2,15	3,76	3,76	–	–	–	–	–
680/80 R 42 CHO	m	2,15	3,49	3,49	–	–	–	–	–
VF 900/60 R 38 CHO	m	2,05	3,90	3,90	3,90	3,90	–	3,62	3,62
900/60 R 38 CHO	m	2,05	3,90	3,90	3,90	3,90	–	3,62	3,62
IF 800/70 R38 CFO	m	2,05	3,76	3,76	3,76	3,76	–	3,48	3,49
800/70 R 38 CHO	m	2,05	3,76	3,76	3,76	3,76	–	3,49	3,49
680/80 R 38 CHO	m	2,05	3,49	3,49	3,49	3,49	–	3,22	3,22
900/60 R 32	m	1,95	–	3,90	3,90	3,90	3,62 ¹	3,62	3,62
IF 800/70 R 32 CFO	m	1,95	–	3,76	3,76	3,76	–	3,48	3,48
800/70 R 32	m	1,95	–	3,76	3,76	3,76	3,48 ¹	3,48	3,48
710/75 R 34	m	1,95	–	3,65	3,65	3,65	3,37 ¹	3,37	3,37
IF 680/85 R 32 CFO	m	1,95	–	3,49	3,49	3,49	–	3,22	3,22
680/85 R32	m	1,95	–	3,49	3,49	3,49	3,22 ¹	3,22	3,22
TERRA TRAC, 635 mm	m	–	3,49	3,49	3,49	–	3,29	–	–
TERRA TRAC, 735 mm	m	–	3,79	3,79	3,79	–	3,49	–	–
TERRA TRAC, 890 mm	m	–	3,99	3,99	3,99	–	3,79	–	–
Vairuojamo tilto ratų padangos			Skersmuo		Išorinis plotis				
750/65 R 26	m	1,60	3,96	3,96	–	–	–	–	–
710/60 R 30	m	1,65	3,89	3,89	–	–	–	–	–
VF 620/70 R 30	m	1,65	3,69	3,69	–	–	–	–	–
620/70 R 30	m	1,65	3,70	3,70	–	–	–	–	–
VF 520/85 R 30	m	1,65	3,49	3,49	–	–	–	–	–
500/85 R 30	m	1,65	3,48	3,48	–	–	–	–	–
VF620/70 R 26	m	1,50	3,69	3,69	3,69	3,69	3,49	3,49	3,49
600/65 R 28	m	1,50	3,70	3,70	3,69	3,69	3,49	3,49	3,49
500/85 R 24	m	1,50	3,48	3,48	3,48	3,48	3,28	3,28	3,28

LEXION LEXION TERRA TRAC (TT) LEXION MONTANA			6900 / 6900 TT	6800 / 6800 TT	6700 / 6700 TT	6600	5500 TT / 5500 MONTANA	5400	5300
Priekiniai priedai									
VARIO pjaunamosios			VARIO 1230 ² , VARIO 1080, VARIO 930, VARIO 770, VARIO 680, VARIO 620, VARIO 560, VARIO 500						
CERIO pjaunamosios			CERIO 930, CERIO 770, CERIO 680, CERIO 620, CERIO 560						
Įranga rapsui			Visoms CONVIO / CONVIO FLEX ir VARIO pjaunamosioms						
Sulankstomos pjaunamosios			C 540, C 450						
ROVIO kukurūzų skabyklė	eilės		12, 8, 6						
SUNSPEED	eilės		16, 12, 8						
MAXFLEX			MAXFLEX 930, MAXFLEX 770, MAXFLEX 620, MAXFLEX 560						
CONVIO FLEX			CONVIO FLEX 1230 ² , CONVIO FLEX 1080, CONVIO FLEX 930, CONVIO FLEX 770						
CONVIO			CONVIO 1230 ² , CONVIO 1080, CONVIO 930, CONVIO 770						
SWATH UP			SWATH UP 450						
Keičiamo greičio pavara priekiniams priedams (elektrohidraulinė)	aps./min		284-420						
Pakopinė pavara priekiniams priedams	aps./min		332, 420						
Pjaunamosios momentinis sustabdymas			o						

¹ Tik MONTANA 5500

² Tik LEXION su TERRA TRAC

Augimas kartu.

Kad ir ką mes bedarytume, visada mūsų dėmesio centre esate jūs, mūsų klientai. Žinome, su kokiais iššūkiais susiduriate kiekvieną dieną, todėl dirbame kartu su jumis, kad sukurtume žemės ūkio mašinas, padedančias jums ūkininkauti sėkmingai ir tvariai, dabar ir ateityje. Mūsų skaitmeniniai sprendimai supaprastina sudėtingus procesus ir palengvina jūsų darbą. Norime suteikti jums galimybę būti geriausiu savo srityje.



Baltic Agro

UAB Baltic Agro Machinery

Vilnius: Molėtų g. 13, Didžiosios Riešės k., LT-14262 Vilniaus r.

Kaunas: Verslo g. 9, Kumpių km., LT-54311 Kauno r.

Panevėžys: Kniaudiškių g. 149, LT-37157 Panevėžys

Šiauliai: Slėnio g. 2, Vinkšnėnai, LT-76131 Šiaulių r.

Plungė: Šiaulių g. 15, Truikių km., Babruno sen., Plungės raj.

LT-90110

info@ba-machinery.lt

balticagromachinery.lt

claas.lt