



Traktorji

AXION

870 850 830 810 800

**CLAAS**



AXION 870-800.  
Govori sam zase.

AXION 870-800



Ima vse, da prepriča.

V razredu od 200 do 300 KM AXION 800 prepriča z udobno vožnjo in upravljanjem za krajše dolge delovne dni.

**Več vsega.**

- Več podpore: samoučeči sistem za pomoč vozniku CEMOS bistveno olajša vaše delo
- Več fleksibilnosti: CEBIS prikazuje dve kameri in krmili priključke ISOBUS
- Več pritiska: hidravlični krog z 205 l/min
- Več gospodarnosti: Omejitev hitrosti vrtljajev motorja prihrani gorivo
- Več točnosti: samo z enim pritiskom gumba lahko vklopite zadnjo priključno gred in nato še aktivirate pomnilnik za število vrtljajev motorja
- Več udobja: veselite se delovnega prostora z usnjenim volanom, napravo za prostoročno telefoniranje in strešno okno, ki ga lahko obrnete nazaj

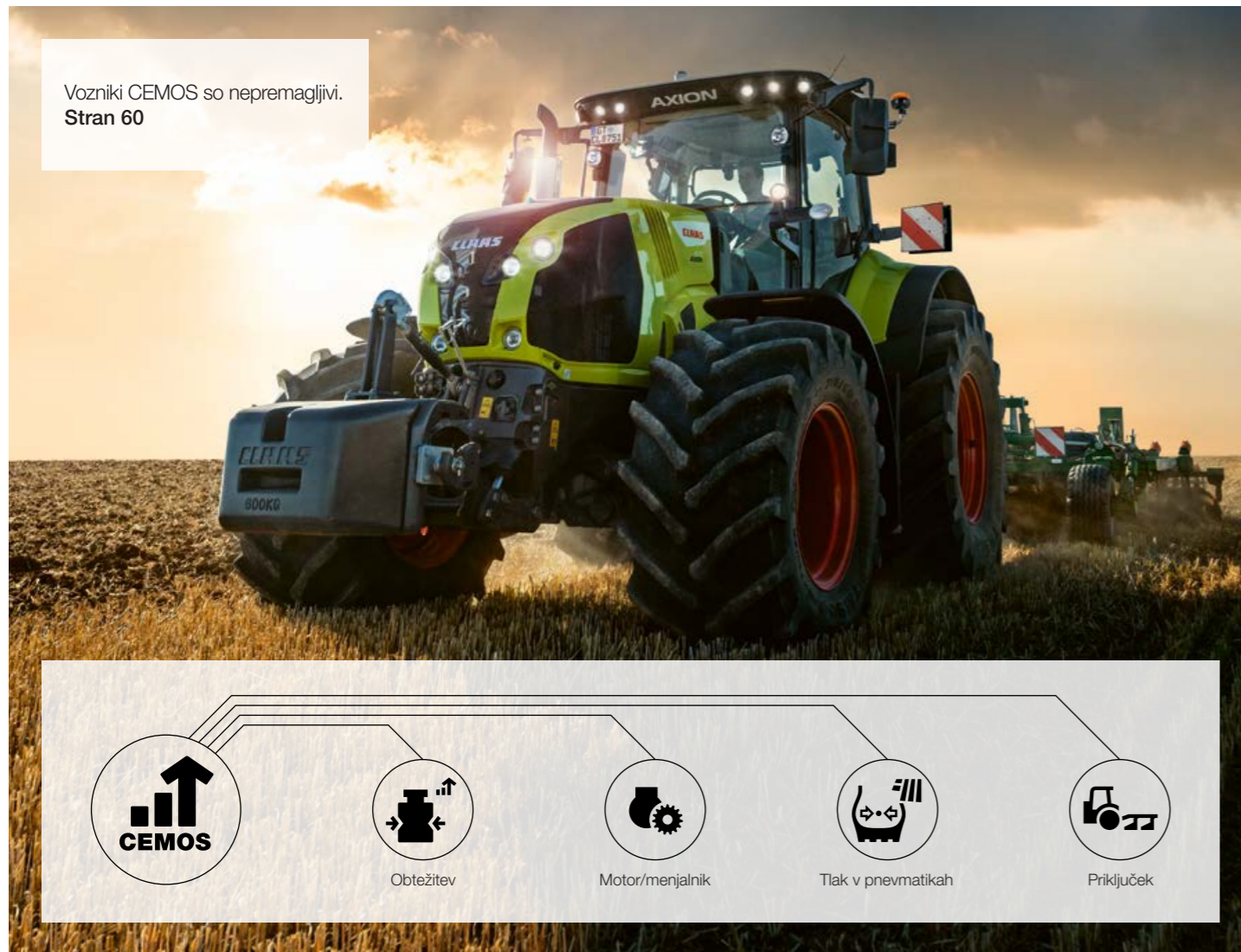

<b>CEMOS za traktorje</b>	<b>6</b>
<b>CLAAS POWER SYSTEMS</b>	<b>8</b>
Motor	10
CMATIC	12
HEXASHIFT	18
Zgradba	24
Varnost in okretnost	28
Kardanska gred	30
Hidravlika	32
Zadnje hidravlično dvigalo	34
Sprednje hidravlično dvigalo	36
<b>Kabina in udobje</b>	<b>38</b>
Različice opreme	40
Oprema CEBIS	42
Oprema CIS+	48
Oprema CIS	50
Zasloni CIS	52
Udobje	54
<b>Sistemi za pomoč vozniku in upravljanje podatkov</b>	<b>58</b>
Sistem za pomoč vozniku CEMOS	60
Upravljanje na delovnih površinah	
CSM	62
GPS PILOT CEMIS 1200	64
Funkcije ISOBUS	66
Upravljanje podatkov	68
Vzdrževanje	70
CLAAS Service & Parts	72
Argumenti	74
Tehnični podatki	75

Več inovacije: tukaj najdete podrobnosti.  
[axion800.claas.com](http://axion800.claas.com)

# Vozniki CEMOS so nepremagljivi.

CEMOS za traktorje



## Kaj je CEMOS?

CEMOS je vaš strokovnjak za CLAAS, ki vas podpira pri vsakodnevnem delu. Sistem predlaga nastavitve vrednosti in tako vozniku stalno pomaga pri prilagajanju stroja delovnim pogojem. CEMOS pomaga olajšati težavnost nastavitve in hitreje pripelje do optimalne usklajenosti stroja.

## Prednosti CEMOS.

- Manjša obraba pnevmatik
- Manj zbita tla zaradi optimalnega tlaka v pnevmatikah
- Nižji obratovalni stroški z višjo produktivnostjo
- Izraba vseh potencialov stroja
- Manj obrabe na napravi (pomočnik za priključke, kot so plug in diskaste kosilnice DISCO)
- Izboljšanje izravnave CO<sub>2</sub>

Neodvisna preizkusna organizacija DLG (Nemško združenje za kmetijstvo) je sistem preizkusila, potrdila in odlikovala z odliko "Potrjuje DLG":

- Do 16,3 % višja produktivnost (ha/h)
- Do 16,8 % nižja poraba goriva (l/ha)
- Osem od desetih sodelujočih pri preizkusu je lahko znižalo porabo goriva in hkrati izboljšalo produktivnost

Vozniki CEMOS so nepremagljivi.



Vse informacije o novostih CEMOS in o preizkusu CEMOS DLG.  
[ceмос.claas.com](http://ceмос.claas.com)



Scan me.

Naš pogon predstavlja usklajenost najboljših sestavnih delov.

Vaš stroj CLAAS je veliko več kot vsota njegovih sestavnih delov. Visoka zmogljivost nastane šele takrat, ko so vsi deli medsebojno usklajeni in dobro sodelujejo.

Pod imenom CLAAS POWER SYSTEMS (CPS) združuje CLAAS najboljše komponente v en inteligenten pogonski sistem. Največja moč, kadar koli je potrebna. Pogoni, ki se prilagajajo načinom uporabe vašega stroja. Tehnika varčevanja z gorivom, ki se hitro poplača.



## Močno jedro.

Pod enodelnim pokrovom motorja svoje delo opravlja 6-valjni FPT(Fiat Powertrain Technologies)-NEF-6 motor z delovno prostornino 6,7 l. Motor izpolnjuje zahteve okoljevarstvene stopnje Stage V, ki jih doseže z naknadno obdelavo izpušnih plinov. Motor je opremljen z najmodernejšo Common Rail 4-ventilsko tehnologijo, hlajenjem stisnjenega zraka in turbopolnilnikom z variabilno geometrijo (VGT).

## Konstantna moč.

Zaradi specifične krivulje moči motorja CLAAS imate na voljo poln vrtilni moment v širokem območju vrtljajev. To skrbi za konstantno zmogljivost in razvoj moči, kadar je to potrebno. Delo z majhno porabo goriva pri nizkem številu vrtljajev motorja in maksimalnem navoru z pogonsko gredjo ECO ali delu pri nazivni vrtilni hitrosti z veliko rezervo tako niso nobena težava. Dve hitrosti prostega teka (650 in 800 vrt/min) s samodejnim prilagajanjem zmanjšata porabo goriva v mirovanju.

## Variabilni turbopolnilnik.

Turbopolnilnik VGT zagotavlja optimalen polnilni tlak pri vseh vrtljajih motorja. Zaradi nastavitve glede na obremenitev in število vrtljajev je 70 % največjega navora na voljo že v prostem teku. Optimizirano izgorevanje tako zagotavlja nizko porabo goriva in najboljšo zmogljivost.

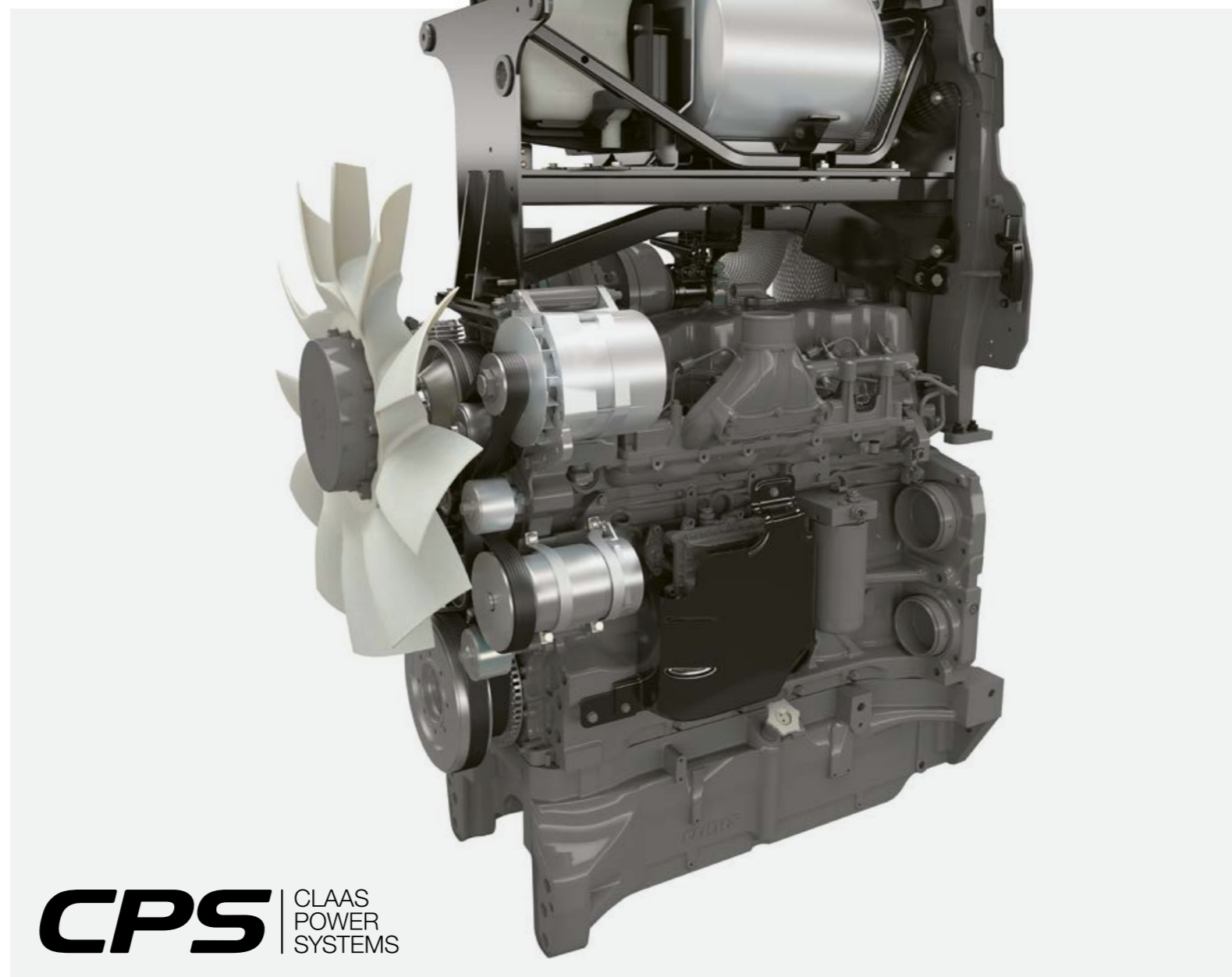

## AXION 870 CMATIC.

Z inteligentnim elektronskim krmiljenjem CLAAS POWER MANAGEMENT (CPM) AXION 870 CMATIC doseže do 295 KM. Ojačana moč pri delih s priključno gredjo je na voljo že od 7 km/h in pri transportu, a tudi za delovanje ventilatorja. S tem je razširjena zmogljivost in vsestranskost stroja AXION 870 CMATIC.

AXION <sup>1</sup>	Navor (Nm)	Maksimalna moč (KM) ECE R 120
870	1276 <sup>2</sup>	295 <sup>2</sup>
850	1132	264
830	1016	235
810	941	215
800	896	205

<sup>1</sup> Vsi modeli niso na voljo v vseh državah. Prosim preverite cenik vašega zastopnika CLAAS.

<sup>2</sup> Navor in največja zmogljivost s sistemom CPM (CLAAS POWER MANAGEMENT)



## Stage V z DOC in SCRoF.

Pri konstruiranju modela AXION 800 so bile vse komponente, potrebne za naknadno obdelavo izpušnih plinov, upoštevane že na samem začetku. Tako sta se preglednost in dostopnost stroja ohranili v celoti. Dizelski oksidacijski katalizator (DOC) se tako nahaja pod pokrovom motorja, takoj za turbopolnilnikom, saj za optimalno delovanje potrebuje visoke temperature. Katalizator na filtrih (SCRoF) je integriran v izpušni sistem in nameščen na desni strani stroja.

## Visctronic - gospodarno krmiljenje ventilatorja.

Elektronsko krmiljenje ventilatorja Vistronic omogoča natančno prilagajanje vrtilne hitrosti ventilatorja obremenitvi in temperaturi motorja in skrbi za to, da motor vedno deluje v območju optimalne delovne temperature. Zmanjšano število vrtljajev ventilatorja znižuje nivo hrupa, varčuje z dragocenim gorivom in ne porablja po nepotrebnem moči, ki se lahko uporabi pri vlečni sili.

# CLAAS CMATIC. Brezstopenjska vožnja.

- Pretok mehanske moči iz motorja
- Pretok hidravlične moči
- Skupaj voden pretok moči  
(mehansko + hidravlično na izhodu menjalnika)

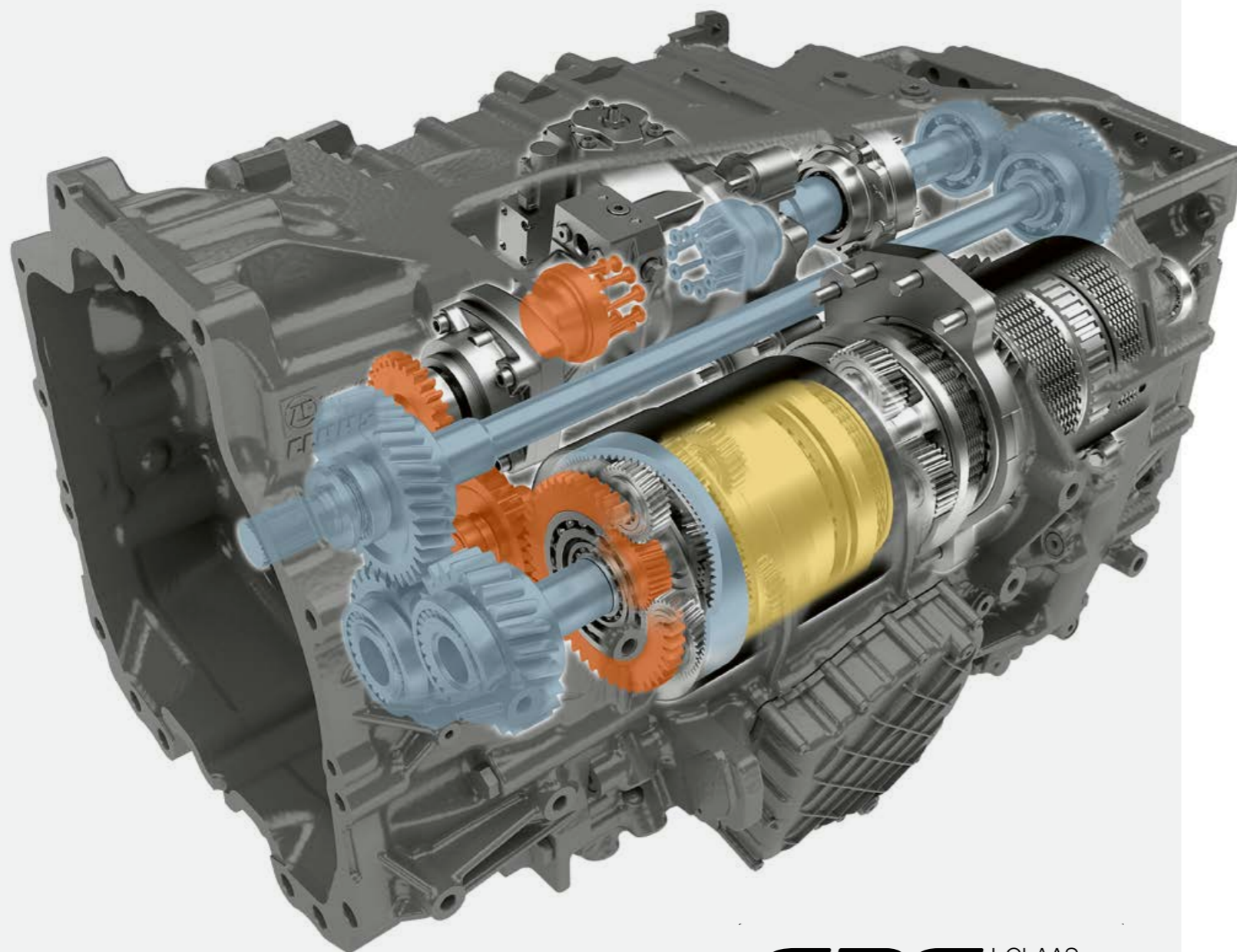

**CPS** | CLAAS  
POWER  
SYSTEMS



## Učinkovito in udobno.

CMATIC predstavlja brezstopenjsko tehniko menjalnika pri traktorjih CLAAS. Pri seriji AXION 800 je uporabljen menjalnik ZF-Terramatic. Pri brezstopenjskem menjalniku z delitvijo moči lamelne sklopke aktivirajo štiri mehanska območja vožnje. Ročna menjava skupine ni potrebna.

Visok mehanski delež pri prenosu moči zagotavlja odlično učinkovitost v vseh območjih vrtljajev ob hkratni nizki porabi goriva.

## Vrhunski nadzor menjalnika.

Zmogljiv pospešek, blag zamik in hitre reakcije na spremembe obremenitve: upravljanje motorja in menjalnika CMATIC kaže svojo zrelost v vseh pogojih in pri vsaki uporabi. Med delom ostanite sproščeni in se osredotočite na pomembnejše – CMATIC za vas upravlja preostalo.



## Izkoristite pravi potencial.

Pri hitrostih od 0,05 do 50 km/h lahko učinkovito izkoristite razpoložljivo pogonsko moč. Tudi pri vzratni vožnji velik mehanski prenos moči zagotavlja izjemno zmogljivost dviganja. Poleg tega je mogoče vsako prestavljanje menjalnika izvesti pri vseh hitrostih motorja, zato ponujajo traktorji AXION 870-800 vse leto ogromno možnosti za uporabo.

Modeli AXION 870-810 pri 1.600 U/min pri končni hitrosti 50 km/h in 1.300 U/min pri 40 km/h tudi pri transportu izkoristijo svoje prednosti. Če voznik ne pritisne pedala za plin, je menjalnik v stanju aktivnega mirovanja in traktor varno ohranja svoj položaj. Tako lahko tudi strmejšje vhode na polje in križišča premagate polno natovorjeni.



Nastavitve za obremenitev motorja za "Eco" in "Power" ter pomnilnik vrtljajev motorja

### Obremenitev motorja s pritiskom na gumb.

Hitrost motorja pri polni obremenitvi lahko hitro in enostavno uravnate z vrednostjo obremenitve motorja. V terminalu CIS ali CEBIS je jasno razvidno, pri kateri hitrosti motorja menjalnik zmanjša hitrost.

Pri aktiviranem pomnilniku vrtljajev motorja, kot npr. pri delih s priključno gredjo, je mogoče predhodno določiti razliko do shranjenega števila vrtljajev motorja, pri kateri se zmanjša prestavljanje menjalnika.

Za obremenitev motorja v načinu stopalke za plin in vozne ročice je mogoče določiti dve vrednosti obremenitve motorja, ki sta na voljo s hitrim dostopom prek upravljanja funkcijskih tipk. S tema vrednostima "Eco" in "Power" je mogoče hitro prilagoditi obremenitev uporabi, npr. pri prehodu s ceste na polje. Obremenitev motorja za pomnilnik vrtljajev motorja nastavite ločeno.



### Preprosto in pregledno upravljanje

Menjalnik CMATIC nudi tri načine delovanja: vozno stopalko, vozno ročico in ročni način.

V prvih dveh načinih lahko hitrost vožnje uravnate s stopalko za plin ali z vozno ročico. Hitrost motorja in prestavno razmerje se uravnata samodejno - za optimalno učinkovitost in optimalno porabo goriva. V ročnem načinu voznik sam določa število vrtljajev motorja in prestavno razmerje. Samodejno krmiljenje motorja in menjalnika ni aktivno.

### Stopalka za plin ali vozna ročica.

Menjava med stopalko za plin in vozno ročico poteka med vožnjo s tipko v naslonu za roko. Trenutno aktivni način bo prikazan v terminalu CEBIS ali CIS.



Prikaz voznega načina poteka v terminalu CEBIS. Med vožnjo lahko s preprostim pritiskom tipke menjate med načinoma stopalke za plin in vozne ročice.

# CMATIC. Delo brez ustavljanja.



## Vozna območja po meri.

Menjalnik CMATIC omogoča tri poljubno nastavljiva območja hitrosti v obeh smereh vožnje. Trenutno aktivno vozno območje je prikazano v CEBIS ali CIS, med vožnjo pa ga lahko zamenjate z dvema tipkama. Nižja ko je nastavljena največja vrednost voznega območja, natančneje je mogoče meriti hitrost.

Vrednost tempomata je mogoče shraniti za vsa vozna območja, hitrost pa lahko shranite med vožnjo z gumbom na vozni ročici. Vrednosti tempomata lahko po želji prednastavite tudi v terminalu CEBIS ali CIS.

S CMATIC ima vsak voznik možnost ustvariti svoj profil glede na uporabo. S privlačno tehnologijo menjalnika CMATIC lahko ekonomično in produktivno uporabljate vso moč svojega stroja AXION - z optimalnim delovnim udobjem.

## Več kot le zaviranje.

Menjalnik CMATIC ponuja različne možnosti za prilagoditev upočasnjevanja glede na uporabo.

### Ojačitev učinka zaviranja motorja:

Če pedala za plin ne pritiskate več in potegnete večfunkcijsko ročico nazaj, se prestavno razmerje zmanjša in s tem poveča število vrtljajev motorja. Poleg tega se uporablja dodatna zavora za upočasnitev motorja. Ta se po potrebi samodejno vklopi in do 2,5-krat poveča zavorni učinek motorja, zato se zmanjša tudi obraba zavor.

### Zavora priključka:

Če priključnik zavirate z delovno zavoro, lahko hkrati pospešite s pedalom za plin ali s pritiskom na večfunkcijsko ročico. Na ta način se sklop na strmih prehodih ne raztegne in poveča varnost vožnje. Te funkcije lahko uporabljate tako med mirovanjem kot tudi med vožnjo.

Upravljanje CIS+

- 1 Menjava voznega območja
- 2 Aktivacija tempomata



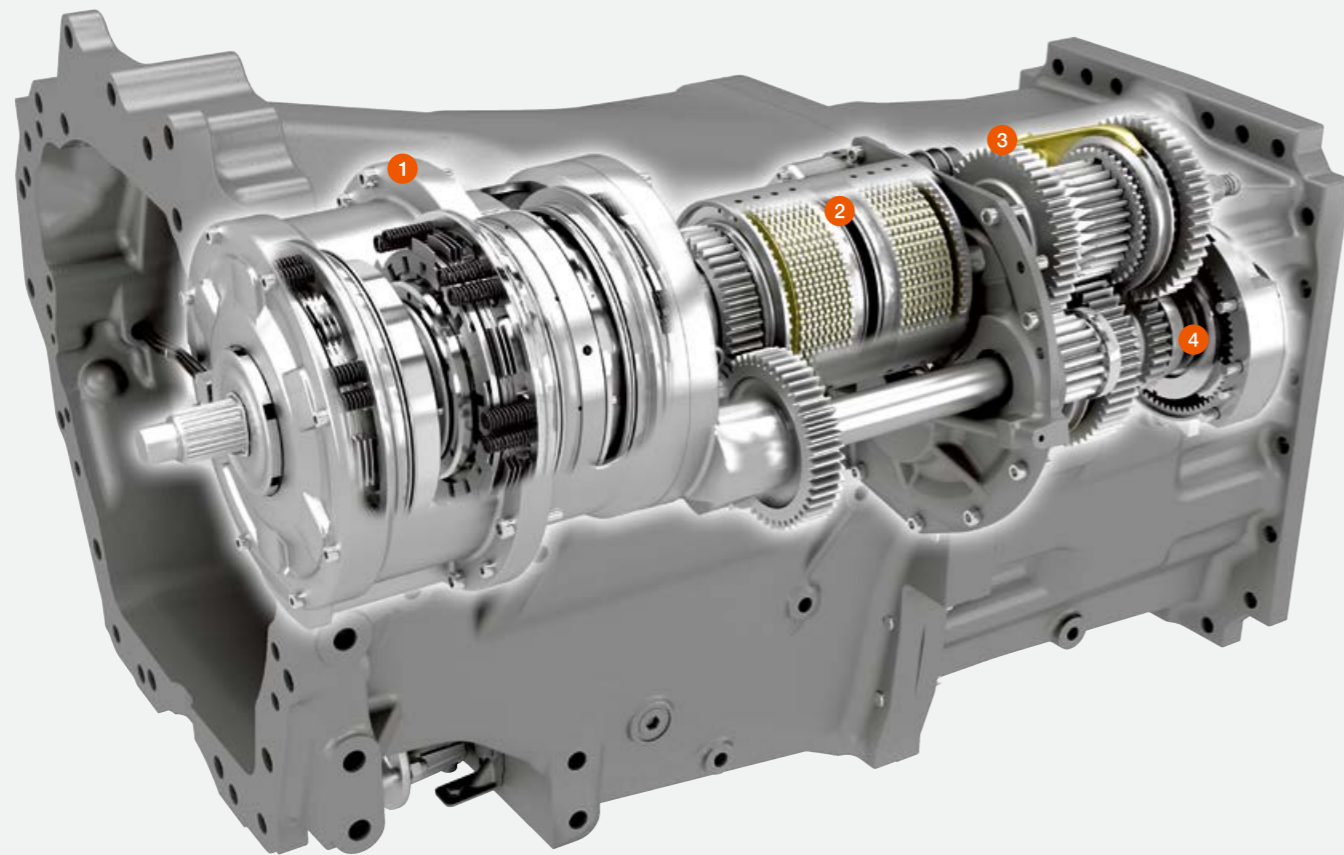

- 1 6-stopenjski modul za prestavljanje HEXASHIFT
- 2 Elektronsko spreminjanje smeri vožnje REVERSHIFT
- 3 Elektro-hidravlično prestavljanje štirih skupin prestav
- 4 Opcijske počasne prestave

**CPS** | CLAAS  
POWER  
SYSTEMS

## Menjalnik, prestavljen pod obremenitvijo HEXASHIFT CLAAS.

S HEXASHIFT vseh šest stopenj, prestavljivih pod obremenitvijo, in štiri avtomatizirane skupine, prestavite otroče lahko s konicami prstov ali pa avtomatsko z avtomatskim menjalnikom HEXACTIV.

HEXASHIFT je na voljo v dveh različnih različicah:

- ECO 40 km/h pri 1950 U/min
- ECO 50 km/h pri 1.950 U/min

Zaradi prekrivanja posameznih prestav se lahko izkoristi celoten potencial moči motorja. Prekrivanje omogoča tudi nemoteno menjavo skupin na cesti.

HEXASHIFT: 24 prestav za optimalno razporeditev prestav

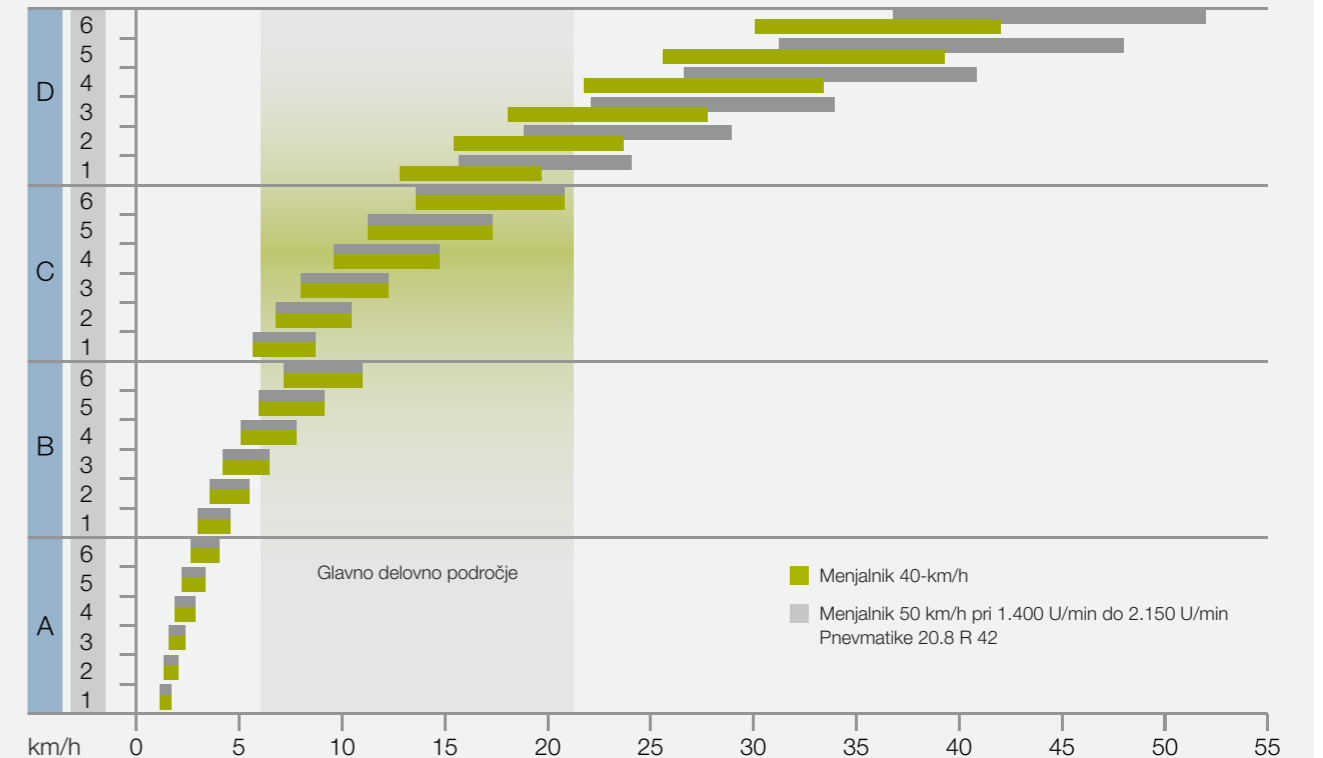

## Jasne prednosti.

- Prestavljanje skupin prestav brez sklopke
- Dobra razporeditev prestav v vseh področjih
- Dvanajst prestav v glavnem delovnem področju
- Popolnoma avtomatizirano prestavljanje z avtomatskim menjalnikom HEXACTIV
- Avtomatski menjalnik s tempomatom HEXACTIV
- Izklop tempomata in pomnilnika vrtljajev motorja s pedalom za plin
- Dobra učinkovitost na polju in na cesti za majhno porabo goriva
- Možnosti počasnih prestav do 450 m/h
- Udobno spreminjanje nastavitve s CIS ali CEBIS
- Visoko udobje upravljanja z DRIVESTICK ali CMOTION
- Upravljanje motorja in menjalnika CLAAS za nežno menjavanje prestav pri postopkih prestavljanja skupin in prestavljanja pod obremenitvijo
- Ročica za spreminjanje smeri vožnje REVERSHIFT z elektronsko parkirno zavoro
- SMART STOP: Zaustavitev z zavorno stopalko brez uporabe sklopke
- Funkcija spreminjanja smeri vožnje REVERSHIFT na kontrolni ročici ELECTROPILOT

# HEXASHIFT.

## Vedno v pravi prestavi.

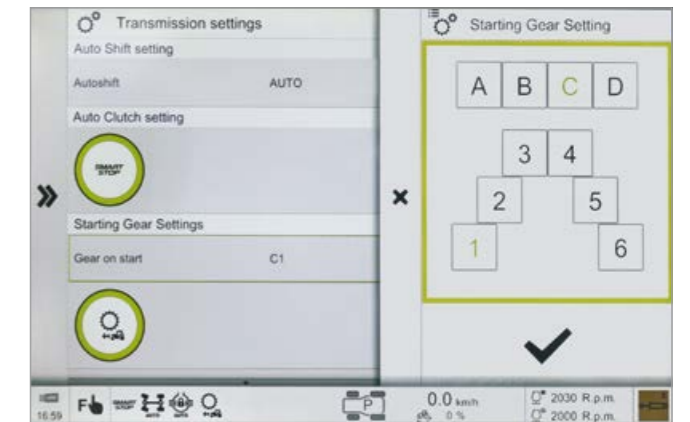
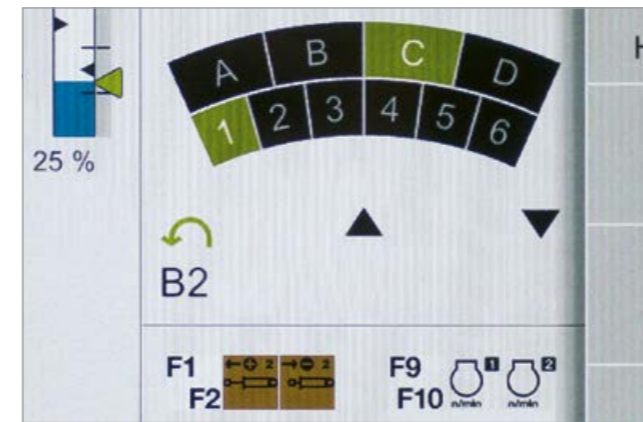

### Inteligentna nastavitve prestav.

Pri uporabi ročice za menjavo smeri vožnje se lahko samodejno zamenja tudi prestava, če je za naprej zaželen drugačna prestava kakor za nazaj. Enako se lahko na ozarjah z enim pritiskom na gumb prestavi v vnaprej določeno prestavo. Zato je na delovnih površinah vedno mogoča vožnja z enako hitrostjo. Agresivnost obračanja REVERSHIFT je mogoče nastaviti v devetih stopnjah (od -4 do +4) in zato nudi najboljše udobje pri vožnji v vseh situacijah.

### Začetna prestava menjalnika in prestava za speljevanje HEXACTIV.

Začetno prestavo, ki se samodejno aktivira ob zagonu motorja, je mogoče prosto izbrati med A1 in D1. Za delovanje z aktiviranim samodejnim prestavljanjem je mogoče izbrati tudi ločeno začetno prestavo. Za delovanje z avtomatskim menjalnikom HEXACTIV je mogoče izbrati tudi ločeno prestavo za speljevanje, ki se samodejno uporabi, ko traktor stoji.

### Samodejno krmiljenje menjalnika.

Da ne bi bilo treba prestavljati skozi vse prestave (kot pri običajnem menjalniku pod obremenitvijo), menjalnik HEXASHIFT samodejno izbere ustrezno prestavo glede na hitrost in obremenitev – ne glede na to, ali vožnja poteka ročno ali samodejno. Če stopite na sklopko v skupini D, menjalnik ob ponovni sprožitvi sklopke samodejno prilagodi stopnjo, prestavljivo pod obremenitvijo. To je lahko zelo koristno, npr. pri približevanju cestnemu križišču.

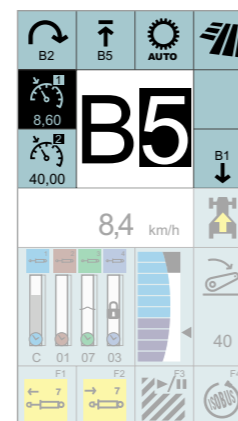

Inteligentna izbira prestave na zaslonu A-stebra variante CIS.

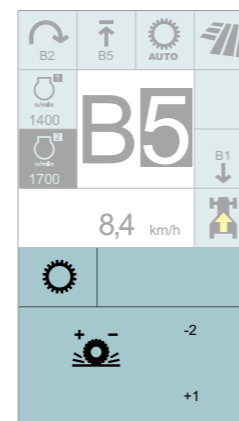

Progresivnost prestavljanja REVERSHIFT v CIS.

### SMART STOP in tempomat.

S funkcijo SMART STOP se lahko traktorji AXION 800 s pritiskom zavore ustavijo, ne da bi morali pritisniti stopalko sklopke. S tem se voznik bistveno razbremeni, posebno pri uporabi s pogostimi zaustavitvami in speljevanji. SMART STOP se povsem preprosto enkrat aktivira v sistemu CEBIS ali CIS. Avtomatski menjalnik HEXACTIV je mogoče opremiti tudi s funkcijo tempomata. Namesto fiksne hitrosti motorja se tukaj s pritiskom na gumb nastavi ciljna hitrost, ki jo traktor konstantno vzdržuje s prilagajanjem hitrosti motorja in izbiro prestave.







### Omejitev hitrosti vrtljajev motorja.

Pri varčevanju z gorivom vas zanesljivo podpira omejitev hitrosti vrtljajev motorja. Najvišjo hitrost motorja lahko preprosto določite vnaprej in se nato popolnoma posvetite delu. Stroj se drži svojih parametrov, ne glede na to, kako močno pritisnete na stopalko za plin, kar omogoča znaten prihranek goriva.

# HEXASHIFT. HEXACTIV prestavlja za vas.

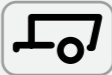

Ročno prestavljanje	<b>Vozne strategije</b> 	<b>Način</b> 	<b>Prestavljanje z menjalnikom</b> <ul style="list-style-type: none"> <li>- Vklon skupin (A-D) s pritiskanjem DRIVESTICK oz. CMOTION</li> <li>- Avtomatsko prestavljanje stopenj, prestavljivih pod obremenitvijo (1-6) s pritiskanjem DRIVESTICK oz. CMOTION</li> </ul>
	<b>Vozne strategije</b> 	<b>Način</b> 	<ul style="list-style-type: none"> <li>- Preklop vseh 24 prestav (A1-D6) s pritiskanjem DRIVESTICK oz. CMOTION</li> </ul>

HEXACTIV avtomatsko prestavljanje	<b>Vozne strategije</b> 	<b>Način</b>  	<b>Prestavljanje z menjalnikom</b> <ul style="list-style-type: none"> <li>- Vklon skupin (A-D) s pritiskanjem DRIVESTICK oz. CMOTION</li> <li>- Avtomatsko prestavljanje stopenj, prestavljivih pod obremenitvijo (1-6)</li> </ul>
	<b>Vozne strategije</b> 	<b>Način</b>  	<ul style="list-style-type: none"> <li>- Avtomatsko prestavljanje vseh 24 prestav (A1-D6)</li> </ul>

## HEXACTIV avtomatsko prestavljanje

Ker imate pomembnejše delo, naj namesto vas prestavlja HEXACTIV. Avtomatski menjalnik HEXACTIV lahko nastavite s številnimi dobro zasnovanimi funkcijami glede na vaše želje in uporabo.

V sistemu CEBIS ali CIS so na izbiro trije načini za avtomatski menjalnik:

- Popolnoma samodejni: HEXACTIV prestavlja pri različnih vrtljajih motorja, glede na obremenitev motorja, hitrost vožnje in želje voznika oz. položaj pedala plina
- Način za priključno gred: HEXACTIV prestavlja tako, da ostaja vrtilna hitrost motorja oz. priključne gredi kar se da konstantna
- Ročni način: HEXACTIV prestavlja pri določeni vrtilni hitrosti motorja, ki jo lahko nastavlja voznik

## Nastavitev treh načinov na barvnem prikazu CIS:

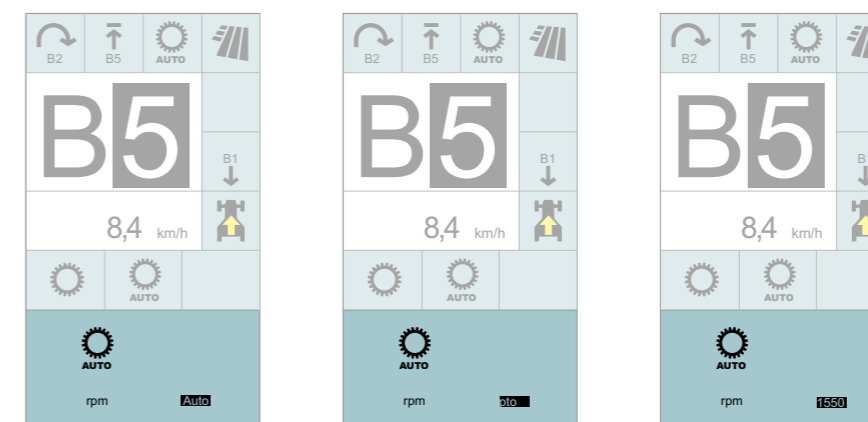

Povsem avtomatski način

Način za priključno gred

Ročni način

Stabilen in okreten,  
ogromno vlečne moči.



Ozek nosilec sprednjega mostu za majhen obračalni krog.

CLAAS je zahvaljujoč izkušnjam, zbranim iz področja standardnih traktorjev z močjo do nad 400 KM, za serijo AXION 800 razvil popolnoma prilagojeno rešitev - za trajno uporabo v najtežjih pogojih. Motor je spuščen v trden sestavni del šasije z integriranim oljnim koritom, ki idealno prevzema obremenitve prednjega hidravličnega dvigala in prednjega dela šasije.

Posebno oblikovana sprednja šasija nudi neposredno nad prednjo premo širok prostor za nadvozje za hladilnik. Spredaj in zadaj je zelo ozka, kot pri trupu ose. To obeta velik kot zasuka in majhen obračalni krog.

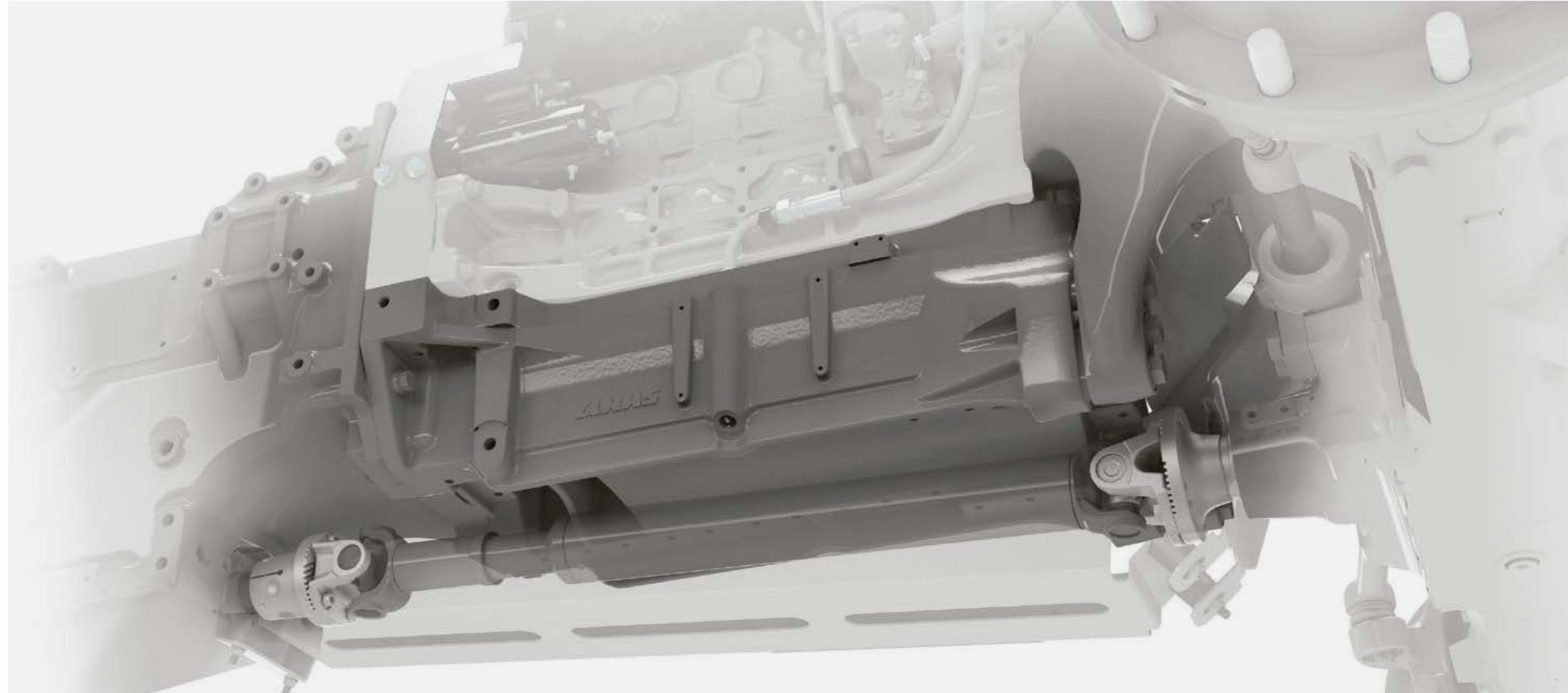

To v uporabi pomeni:

- Visoka stabilnost tudi pri uporabi težkih naprav s sprednjim priklopom
- Večji kot zasuka prednjih koles za največjo okretnost
- Optimalna dostopnost celotnega motornega prostora in vseh vzdrževalnih mest

Odločujoče prednosti:

**Dolga medosna razdalja:**

- Več udobja pri vožnji
- Stabilno poravnavanje
- Večja vlečna sila zaradi boljše porazdelitve teže
- Dobra in varna lega na cesti
- Velika dvizna moč zaradi boljše porazdelitve teže



**Majhna skupna dolžina:**

- Dobra okretnost
- Majhna dolžina kompozicije na cesti
- Dobra preglednost
- Dobro vodenje prednjih priključkov



**Dobro razmerje med močjo in težo:**

- Optimizira porabo goriva
- Nizek pritisk na tla pri negovalnih delih
- Dinamika pri cestnem transportu
- Porazdelitev teže 50% spredaj/50% zadaj



## Popolnoma uravnovežen.

S številnimi možnostmi obtežitve za sprednjo in zadnjo premo je AXION mogoče optimalno prilagoditi vsaki uporabi. Le tako je mogoče izkoristiti celoten potencial zmogljivosti - brez nepotrebnih izgub. Če je treba težka dela opravljati pri nizki hitrosti, lahko AXION preprosto obtežite z utežmi. Težo, ki je ne potrebujete več, lahko prav tako hitro odložite.

Tovarniško je na voljo veliko število kombinacij za fleksibilno obtežitev nosilca uteži ali na sprednjem hidravličnem dvigalu.

### Kolesne uteži zadnje preme v kg

38"-platišča	42"-platišča
2 x 244	2 x 220
2 x 322	2 x 409



## Močan in vztrajen.

Traktorji AXION 800 so lahko opremljeni z zadnjimi pnevmatikami premera do 2,05 m. Za sprednjo os so na voljo pnevmatike s premerom do 1,60 m. Zaradi številnih možnosti izbire pnevmatik je AXION pripravljen na vsako uporabo. Z največjimi pnevmatikami 900/60 R 38 ostaja traktor prilagodljiv na cesti in prijazen do tal na polju znotraj 3 m zunanje širine.

### Odtis AXION

- AXION 870-810 CMATIC in 850-830 HEXASHIFT:
  - Zadnje pnevmatike širine do 900 mm in premera 2,05 m
- AXION 810 / 800 HEXASHIFT:
  - Zadnje pnevmatike širine do 710 mm in premera 1,95 m
- Dvojne pnevmatike<sup>1</sup> za AXION 870 / 850:
  - Pritrditev s prirobnico na odstranljivi osi tudi za težja vlečna dela
  - Dvojne pnevmatike širine do 650 mm

<sup>1</sup> Dvojne pnevmatike niso na voljo v vseh državah.



## Sistem za reguliranje pritiska v pnevmatikah CTIC

Ustrezen tlak v pnevmatikah varuje tla in zagotavlja dolgoročni donos. Poleg tega ustrezen tlak poveča vlečno silo, zmanjša porabo goriva in podaljša življenjsko dobo pnevmatik. Krmilni ventili so vgrajeni v patentiranem vrtljivem sklopu. To pomeni, da se tlak v pnevmatikah natančno določa in uravnava neposredno na kolesu. Tlak v pnevmatikah se nenehno spremlja in samodejno prilagaja.

V osnovni verziji CTIC oskrbuje kompresor traktorja. Različica opreme CTIC 2800 ima lasten vijačni kompresor s kapaciteto 2.800 l/min. CTIC 2800 priporočamo pri rednih menjavah med uporabo na polju in na cesti ali ko želite prilagoditi tlak v pnevmatikah na vlečenih priključkih.





## Zavorni sistem priklopnika.

Za izpolnjevanje zahtev posamezne države je lahko AXION opremljen s pnevmatskim in hidravličnim zavornim sistemom. Oba sistema lahko delujeta skupaj in priključki so dobro dostopni na zadnjem delu vodil.

## Dinamično krmiljenje.

Dinamično krmiljenje prilagaja razmerje med volanom in kotom krmiljenja sprednje preme glede na voznikove želje. Voznik lahko prek CEBIS ali barvnega zaslona CIS izbira med dvema avtomatskima programoma in enim ročnim načinom. Dodatno lahko določa tudi intenzivnost prenosa krmiljenja.

Oba avtomatska programa vozniku pomagata s spreminjanjem stopnje prenosa krmiljenja v odvisnosti od vozne hitrosti ali trenutnega kota krmiljenja. Tako je sistem mogoče individualno prilagoditi vsem potrebam. V načinu odvisnosti od kota krmiljenja se pri premikanju naravnost naprej prenos krmiljenja samodejno zmanjša: Močnejše ko voznik zavija, hitreje se krmiljenje odziva. Voznik lahko fino uravnava premikanje naprej in kljub temu hitro manevrira.

V načinu odvisnosti od hitrosti se prenos krmiljenja sorazmerno zmanjšuje s povečevanjem hitrosti vozila več kot 10 km/h. To med drugim vozniku nudi prednosti pri poljskem delu. Obračanje na delovnih površinah je še posebej preprosto in hitro. Pri hitrejšem delu se razmerje krmiljenja znova zmanjša, da se omogoči vožnja naravnost naprej.

V ročnem načinu je razmerje med volanskim obročem in zasukom koles fiksno povezano s štirimi nastavljivimi podpornimi stopnjami.

Nastavitev dinamičnega krmiljenja na barvnem zaslonu CIS.

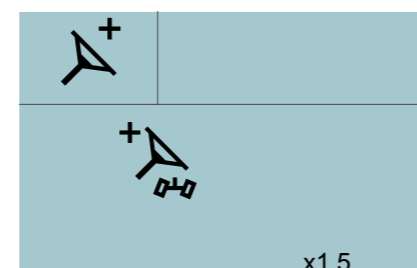

## REVERSHIFT s funkcijo Park-Lock.

Poleg udobnega upravljanja menjave smeri vožnje ima ročica REVERSHIFT tudi vgrajeno funkcijo Park-Lock. Z njo ohranjanje mirovanja stroja AXION ni težko. Za še večjo varnost je funkcija Park-Lock samodejno aktivna v naslednjih primerih:

- Pri izklopu motorja
- Pri vklopu motorja
- Če stopalko za plin ali CMOTION pustite v mirovanju nekaj sekund – ne glede na položaj ročice REVERSHIFT<sup>1</sup>
- Če voznikov sedež v mirovanju ni zaseden<sup>1</sup>

<sup>1</sup> Samo pri CMATIC

## Samodejno usklajeno.

Med zaviranjem se vzmetena prednja prema samodejno prilagaja spremenjeni obremenitvi. Tako traktor tudi pri močnejšem zaviranju ostane stabilen in varen.



# Zmogljivost in varčnost s pritiskom gumba.

Vedno ustrezno število vrtljajev.

Pri modelih AXION 800 so na voljo tri različice opreme priključne gredi:

- 540 / 1.000 U/min
- 540/540 ECO/1.000 vrt./min
- 540 ECO / 1.000 / 1.000 ECO U/min

Hitrost priključne gredi izbirate enostavno s pritiskom na gumb, s stikalom na naslonu za roke pa priključno gred vklopite.

Samodejni vklop priključne gredi je mogoče brezstopenjsko regulirati s pomočjo višine zadnjega hidravličnega dvigala. Za shranjevanje višine zadostuje, da postavite zadnje hidravlično dvigalo v zeleni položaj in držite dlje časa pritisnjen gumb za samodejno priključno gred.

Vgrajen prosti tek zadnje priključne gredi olajša priključitev adapterjev.

Iz mirovanja.

Priključne gredi hitrosti 540 / 1.000-U/m dosežejo na območju največje moči motorja. Zato za traktor ni težav niti s težkimi priključki, ki jih poganja priključna gred. V načinu priključne gredi ECO motor deluje z nižjo hitrostjo in manjšo porabo. Pri lažjih načinih uporabe je mogoče z nižjim številom vrtljajev motorja zmanjšati raven hrupa, vendar tudi prihraniti dragoceno gorivo.

**Hitrosti vrtljajev:**

- 1.000 U/min ECO pri 1.600 vrtljajih motorja na minuto
- 540 U/min ECO pri 1.520 vrtljajih motorja na minuto



Priključna gred z ustreznim številom vrtljajev motorja.

Zadnja priključna gred. S pritiskom na gumb na zadnjem blatniku lahko vklopite zadnjo priključno gred in nato aktivirate še pomnilnik za število vrtljajev motorja. Za priključke ustrezno hitrost obratov motorja predhodno udobno nastavite v CEBIS. To je priporočljivo pri vseh opravilih, pri katerih redno uporabljate zunanjo priključno gred. Prihranite čas, delajte udobneje in varneje.



Zunanje upravljanje zadnje priključne gredi na obeh blatnikih.



Enostavna zamenjava nastavka priključne gredi.



# Zmogljiva hidravlika. Enostavno priključite.

## Priključevanje brez tlaka in čisto.

Vseh deset hidravličnih spojk na zadnjem delu traktorjev AXION 870-800 je opremljenih z razbremenilnimi ročicami. Tako lahko priključke priklapljate in odklapljate tudi pod pritiskom.

Barvna oznaka vstopne in izstopne strani olajša priključevanje delovnih naprav. Zbiralne cevi zbirajo olje, ki priteče iz spojk pri priklapljanju in odklapljanju.

## Hidravlika, ki ustreza.

- Load-Sensing hidravlični sistem za vse modele AXION 800 z zmogljivostjo 110, 150 ali 205 l/min
- S CIS opremo: štirje mehanski dodatni ventili na desni stranski konzoli in ELECTROPILOT z dvema elektronskima dodatnima ventiloma na naslonu za roke
- Z opremo CIS+: z naslonom za roko lahko upravljate do šest elektronskih krmilnih ventilov – največ štiri od njih z ELECTROPILOT
- Z opremo CEBIS: upravljanje do sedem elektronskih krmilnih ventilov na naslonu za roko – štiri od njih lahko upravljate z ELECTROPILOT. Z možnostjo proste določitve in prioritizacije krmilnih ventilov lahko vsak voznik glede na uporabo in želje prilagodi upravljanje s CEBIS. Tako so najpogosteje uporabljene hidravlične funkcije ena poleg druge, kar omogoča tekoče in nemoteno delo.
- Z opremo CEBIS in CIS+: za upravljanje krmilnih ventilov lahko določite F-tipke na CMOTION, večfunkcijskem naslonu za roke ali ELECTROPILOT za lažje upravljanje pri kombiniranih opravilih.



## Power-Beyond.

Za priključke z lastnimi krmilnimi enotami so na zadnjem delu na voljo priključki Power-beyond.

Poleg standardnih vodov za tlak, povratek in signalnih vodov ima traktor tudi breztladni povratek. Tako je AXION pripravljen na pogon hidravličnih motorjev z ločenim povratkom, tudi če so priključki Power-Beyond zasedeni.

### To prinaša naslednje prednosti:

- Priključki so oskrbovani z oljem glede na potrebe
- Veliki preseki cevi in povratek brez upora zmanjšujejo izgube moči



V povezavi s sprednjim hidravličnim dvigalom so mogoči največ štirje hidravlični priključki in en prosti povratek na sprednjem delu. Idealno za zalogovnik za seme ali drsno ploščo na sprednjem vpetju.

Oprema	CIS	CIS+	CEBIS
Najv. število mehanskih krmilnih ventilov zadaj	4	–	–
Najv. število elektronskih krmilnih ventilov zadaj	–	4	5
Najv. število elektronskih krmilnih ventilov sredinsko, npr. za sprednje priključke ali sprednje hidravlično dvigalo; upravljanje z ELECTROPILOT	2	2	2
Nastavljanje prioritete krmilnih ventilov	–	–	☐
Prosto določanje krmilnih ventilov	–	–	☐

☐ Na voljo – Ni na voljo

Ne pustite čakati nobenega priključka.  
Zadnje hidravlično dvigalo.



Zunanji upravljalni elementi za zadnje hidravlično dvigalo, priključno gred in izbirni krmilni ventil (samo CEBIS).



Pri različicah z nihajnim priklopom je mogočih več položajev, izvlečeni izboljša okretnost.

### Priklop po meri.

Priklopni nosilec modela AXION ustreza standardu ISO 500. To pomeni, da je mogoče uporabiti tudi vlečne naprave z drugih strojev z enakim standardom. Številne možnosti priključkov so na voljo tovarniško.

- Dvižna sklopka
- V priklopnih vodilih:
  - Avtomatski priklop s klinom, 38 mm
  - K80-vlečna krogla in prisilno krmiljenje (navpična obremenitev do 4 t)
  - CUNA-sklopka
- Kot nihajni priklop:
  - S kat. 3
  - Z vlečno kroglo K80 in prisilnim krmiljenjem (4 t vertikalne obremenitve)
- Varianta s priklopnim blokom s sklopko Piton-Fix

### Neposredna nastavitve.

Z gumbi in vrtljivim regulatorjem na desnem B-stebri je mogoče neposredno dostopati do najpomembnejših funkcij zadnjega hidravličnega dvigala.

- Ročno dviganje in spuščanje za priključitev strojev
- Vklop/izklop dušenja nihanja
- Blokada zadnjega hidravličnega dvigala
- Aktiviranje regulacije zdrsa
- Omejitev dviganja
- Hitrost spuščanja
- Regulacija položaja in vlečne moči
- Nastavitev regulacije zdrsa

Zaobljeno zadnje steklo in vrtljiv sedež omogočata odličen pogled na priključek in brezhibno upravljanje regulacije zadnjega hidravličnega dvigala. Zaradi neposrednega dostopa lahko med delom udobno optimizirate nastavitve zadnjega hidravličnega dvigala.

### Zadnje hidravlično dvigalo.

Pri največji dvižni moči do 10 t ne ostane na tleh noben priključek. Opremo zadnjega hidravličnega dvigala si lahko prilagodite glede na zahteve:

- Ročni ali samodejni bočni stabilizatorji
- Regulacija zdrsa prek radarske hitrosti
- Hidravlični centralni vzvod
- Praktičen nosilec za krogle
- Zelo dober pogled na priklop in spodnje ročice
- Na obeh blatnikih je upravljanje zadnjega hidravličnega dvigala, priključne gredi in elektronskega krmilnega ventila (samo pri CEBIS)



## Več vsestranskosti. Več načinov uporabe.



### Sprednje hidravlično dvigalo.

Vsi AXION 800 modeli so že tovarniško lahko opremljeni z enim od dveh prednjih hidravličnih dvigal:

- 4,6 t največje dvizne moči
- 5,8 t največje dvizne moči

Zaradi modularne zasnove je naknadno opremljanje mogoče brez težav.

### Sprednje hidravlično dvigalo in sprednja kardanska gred.

Kot sprednje hidravlično dvigalo je pri vseh modelih integrirana tudi prednja priključna gred.

- Trije položaji dviznih ročic: zložene navzgor, v fiksni delovni položaji ter plavajoči položaj
- Kratka razdalja med prednjo premo in priključnimi točkami za boljše vodenje priključkov
- Priključna gred 1.000 U/min
- Zunanje upravljanje sprednjega hidravličnega dvigala in dvojno delujoče krmilne enote v opremi CEBIS ali CIS+



Zunanje upravljanje sprednjega hidravličnega dvigala in krmilna naprava z opremo CEBIS.

### Natančno delo.

Za varianto CEBIS je opcijsko na voljo regulacija položaja prednje hidravlike, ki omogoča natančno delo s sprednjimi priključki. Delovni položaj se nastavlja z vrtljivim gumbom na naslonu za roke, medtem ko lahko v CEBIS omejite višino dviga in nastavite hitrost dviganja in spuščanja. Prednja hidravlika lahko deluje enosmerno ali dvosmerno.

### Povezava za vse primere.

V sprednji hidravliki so vgrajeni elektronski in hidravlični vmesniki za različne načine uporabe.

- Največ dva dvosmerna krmilna ventila
- Breztlačni povratek
- 7-polna vtičnica
- Vtičnica ISOBUS



Ker več udobja pomeni več produktivnosti.

Prostorna, tiha, široko zastekljena in popolnoma vzmetena: kabina traktorjev AXION poskrbi za največ udobja v dolgih delovnih dneh.

**Oprema CEBIS.**

- Upravljanje terminala CEBIS prek zaslona na dotik ali vrtljivega gumba
- Inovativna večfunkcijska ročica CMOTION z notranjim prezračevanjem brez prepaha
- Upravljalna površina ISOBUS-UT je vgrajena v CEBIS



# Povsem na vašem nivoju. Kabina.

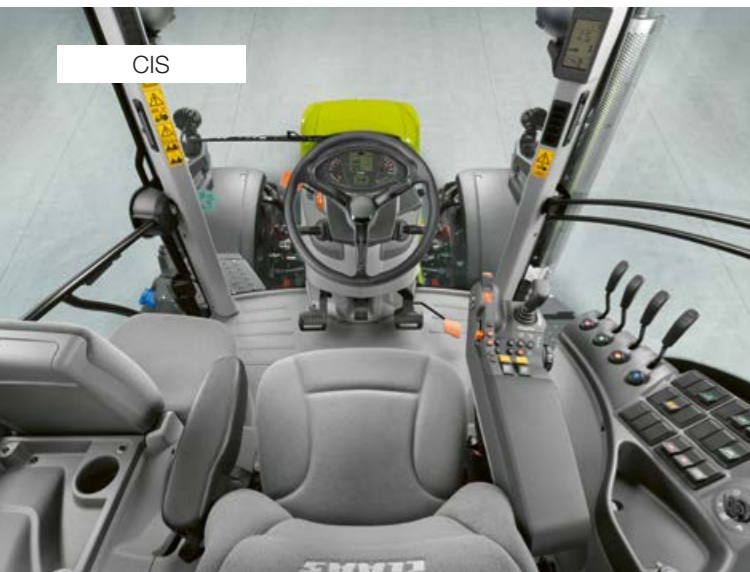

CIS

## CIS. Preprosto dobro.

V osnovni različici je AXION opremljen z mehanskimi krmilnimi ventili in CLAAS INFORMATION SYSTEM (CIS). Zaslona sistema CIS nudi kompakten dizajn in odlično upravljanje: Vse nastavitve je mogoče preprosto upravljati prek vrtljivega gumba in tipke ESC. Izbirno sta pri različici CIS na voljo tudi dva elektronska krmilna ventila za sprednje priključke ali sprednje hidravlično dvigalo, ki ju krmili ELECTROPILOT v naslonjalu za roko.

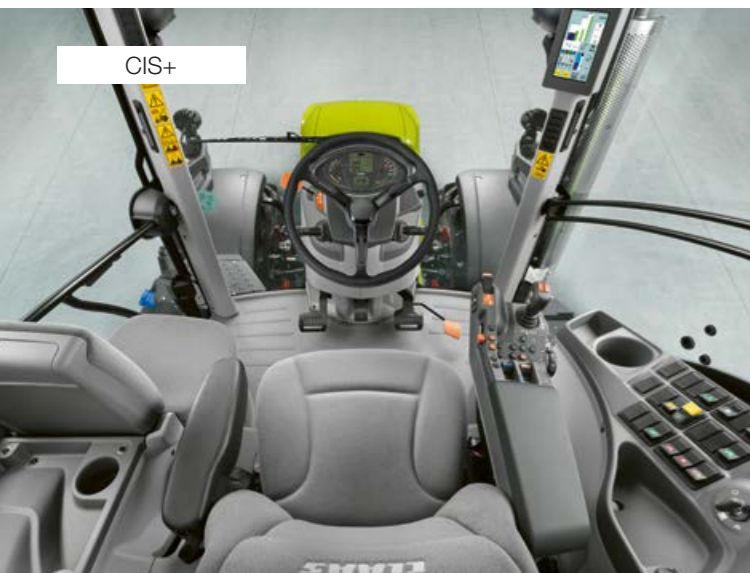

CIS+

## CIS+. Preprosto več.

CIS+ prepriča z dobro preglednostjo in samorazlagalno zasnovo. Kljub svoji preprostosti zagotavlja potreben nabor funkcij in samodejne funkcije za preprosto in učinkovito delo. CIS+ je na voljo z brezstopenjskim menjalnikom CMATIC ali HEXASHIFT s prestavami pod obremenitvijo. V stebriček A je vgrajen 7-palčni barvni zaslon sistema CIS, ki združuje možnosti prikaza in nastavitve menjalnika, elektronskih krmilnih ventilov, funkcijskih tipk F in sistema CSM za upravljanje na delovnih površinah.



CEBIS

## CEBIS. Preprosto vse.

Opremljen z menjalnikom HEXASHIFT ali CMATIC: Različica CEBIS se ponaša z elektronskimi krmilniki in predvsem s terminalom CEBIS z 12-palčnim zaslonom za upravljanje na dotik. Poleg razširjenih avtomatiziranih funkcij, kot so sistem CSM za upravljanje na delovnih površinah, slika kamere, upravljanje priključkov ISOBUS, CEMOS za traktorje in upravljanje prednosti krmilnih ventilov nudi tudi številne druge funkcije – s CEBIS nobena želja ne ostane neuresničena. Z logično strukturo menijev in upravljanjem na dotik je vse nastavitve mogoče urediti v nekaj sekundah.

## Koncept 4 stebrov

Kabina s 4 stebri CLAAS ponuja bistvene prednosti:

- Prost pogled na celotno delovno širino priključkov
- Velika prostornina kabine za veliko prostora
- Nprekinjeno vetrobransko steklo

Zasnova in postavitve upravljalnih elementov se močno zgleđujeta po zasnovi serij CLAAS AXION 900 in ARION 600 / 500. Celo upravljanje in struktura menjiev opreme CIS, CIS+ ali CEBIS je enaka pri vseh modelih. Večfunkcijska ročica CMOTION se uporablja tudi pri kombajnih CLAAS. CLAAS veliko stavi na enotno strukturo upravljanja, saj se tako vsak voznik v kabini takoj počuti dobro in obvlada upravljanje od prvega trenutka naprej.

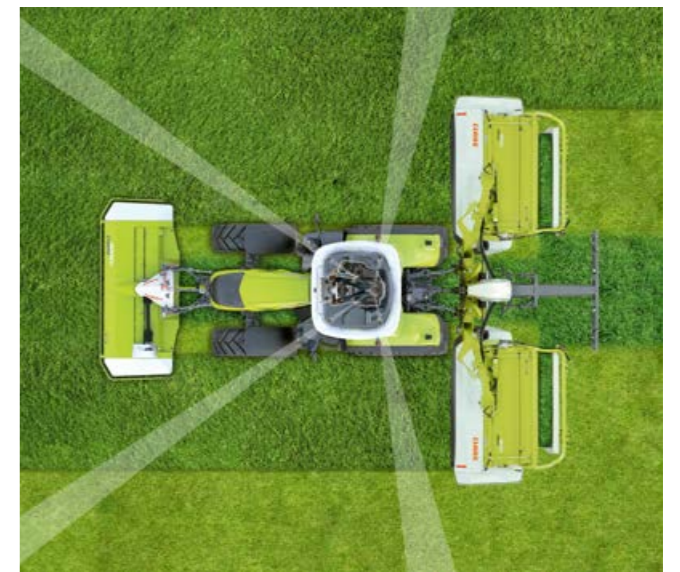

Posebna namestitve zadnjih kabinskih stebričkov in ukrivljeno zadnje steklo dajejo vozniku optimalen pogled na priključek in na mesto priklapljanja.

Različice opreme AXION	CIS	CIS+	CEBIS
Zaslon CIS na A-stebri, DRIVESTICK in večfunkcijski naslon za roko	●	–	–
Barvni zaslon CIS na A-stebri, DRIVESTICK in večfunkcijski naslon za roko	□	●	–
Terminal CEBIS z zaslonom na dotik, večfunkcijska ročica CMOTION in večfunkcijski naslon za roko	–	–	●
Brezstopenjski menjalnik CMATIC	–	□	□
Menjalnik HEXASHIFT Powershift	●	□	□
Upravljanje priključne gredi	●	●	●
Najv. število mehanskih krmilnih ventilov	4	–	–
Najv. število elektronskih krmilnih ventilov	2	6	7
Najv. število elektronskih krmilnih ventilov z upravljanjem prek ELECTROPILOT	2	4	4
Upravljanje na delovnih površinah CSM	–	□	–
Upravljanje na delovnih površinah CSM s funkcijo urejanja	–	–	●
Upravljanje naprav	–	–	●
Upravljanje naročil na traktorju	–	–	●
Slika kamere	–	–	□
ISOBUS upravljanje priključkov	–	–	□
CEMOS za traktorje	–	–	□

● Serijsko □ Opcijsko □ Na voljo – Ni na voljo

# Oprema CEBIS. Preprosto vse.

Naslon za roke postavlja merila.

Vsi pomembni elementi upravljanja so integrirani v desnem naslonu za roke.

- 1 Večfunkcijska ročica CMOTION
- 2 Upravljanje načina vožnje, menjava območja vožnje in dva pomnilnika za število vrtljajev motorja z natančnim nastavljanjem
- 3 Terminal CEBIS z 12-palčnim zaslonom na dotik
- 4 ELECTROPILOT z dvema dvosmernima krmilnima ventila in dvema F-tipkama
- 5 Upravljalno polje CEBIS
- 6 Nastavitev delovne globine prednjega in zadnjega hidravličnega dvigala
- 7 Aktiviranje prednje in zadnje kardanske gredi
- 8 Ročni plin
- 9 Nevtralni položaj menjalnika, aktiviranje sprednjega hidravličnega dvigala
- 10 Elektronski krmilni ventili
- 11 Pogon na vsa kolesa, zapora diferenciala, avtomatika priključne gredi, vzmetenje prednje preme
- 12 Glavno stikalo: akumulator, elektronski krmilni ven, CSM, krmilni sistem

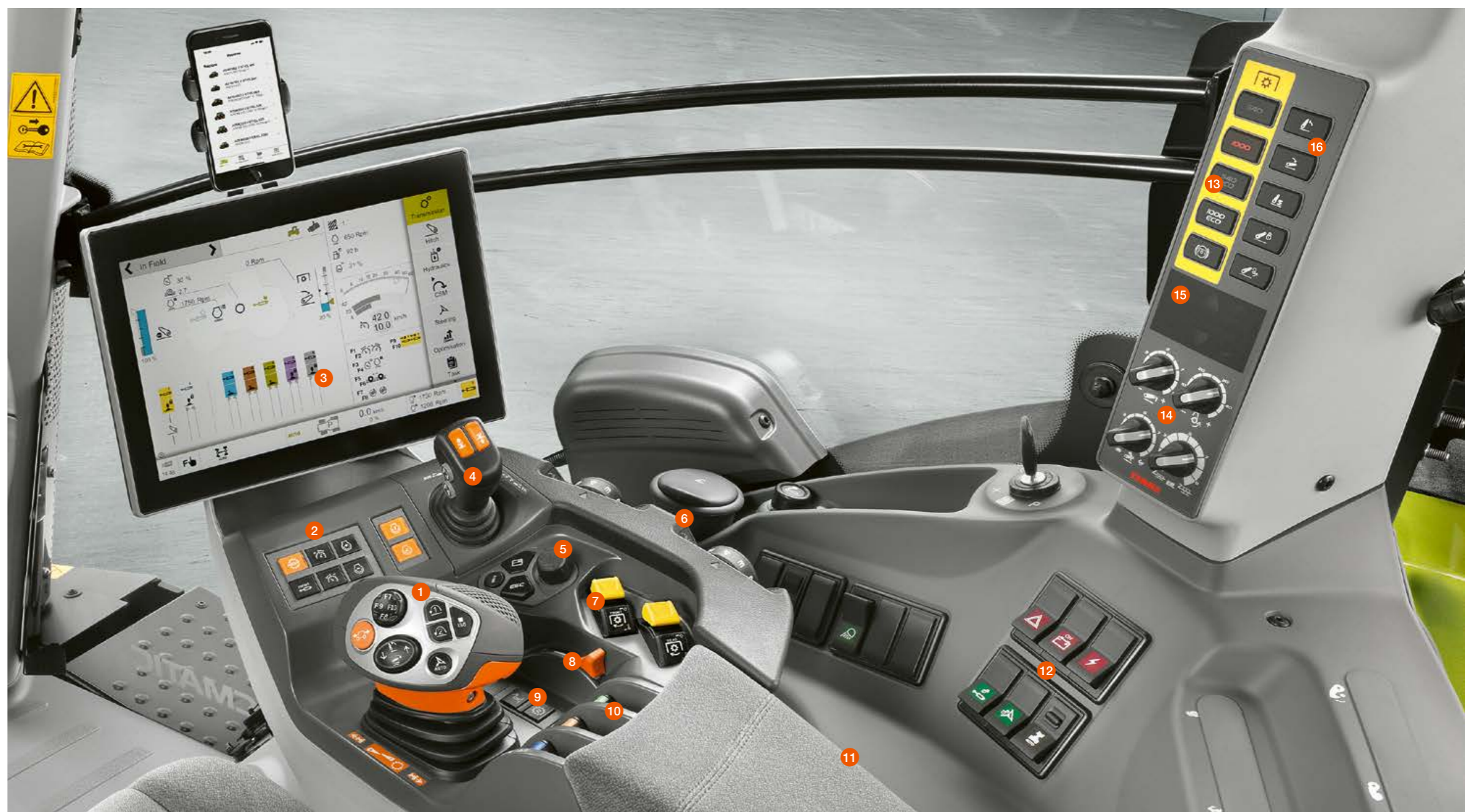

Naslon za roke se enostavno nastavi potrebam voznika po višini in dolžini.

Manj pogosto uporabljene funkcije, kot so predizbira hitrosti priključne gredi, in glavna stikala so na desni strani voznikovega sedeža.

Regulacija zadnjega hidravličnega dvigala lahko poteka iz udobnega obrnjenelega voznikovega sedeža z najboljšim pogledom na priključek. Tako je mogoče med delom opraviti natančne nastavitve. Dva dodatna gumba za ročno dviganje in spuščanje zadnjega hidravličnega dvigala olajšata tudi povezovanje priključkov.

Dobro pospravljeno.

Pri vseh različicah opreme lahko številne funkcije upravljate neposredno z vrtljivimi stikali in gumbi na B-steburu.

- 13 Predizbira hitrosti kardanske gredi
- 14 Nastavitve zadnjega hidravličnega dvigala
- 15 Prikaz stanja zadnjega hidravličnega dvigala
- 16 Upravljanje elektronske regulacije zadnjega hidravličnega dvigala

## Večfunkcijska ročica CMOTION. Vse na dosegu roke.



### Večfunkcijska ročica CMOTION.

S CMOTION CLAAS ponuja koncept, ki omogoča udobno in učinkovito uporabo vseh najpomembnejših funkcij AXION. Zaradi vklopa funkcij s palcem, kazalcem in sredincem se roka ne utruje tako hitro, saj roka počiva na oblazinjenem naslonjalu.

### Upravljanje HEXASHIFT ali CMATIC.

Prestavljanje HEXASHIFT poteka prek CMOTION. Z rahlim pritiskom aktivirate pod obremenitvijo prestavljive prestave.



Progressivno upravljanje s tehnologijo brezstopenjskega menjalnika CMATIC.

Če CMOTION potisnete še bolj naprej ali nazaj, lahko neposredno prestavite skupine in preskočite pod obremenitvijo prestavljive prestave. V povezavi s CMATIC je mogoča natančna in brezstopenjska nastavitve hitrosti vožnje s CMOTION.

### S pritiskom gumba.

Z možnostjo proste določitve osmih funkcijskih tipk na CMOTION premikanje roke med delom ni več potrebno. Vse funkcije za priključek ISOBUS se tako udobno upravljajo s CMOTION.

- Funkcije ISOBUS
- Vklon in izklon števca
- Krmilni ventili

Funkcije zadnjega hidravličnega dvigala na CMOTION:

- Spuščanje v delovni položaj
- Dvigovanje do nastavljene omejitve višine dviga
- Ročno aktiviranje: dvigovanje in spuščanje v dveh stopnjah (počasi/hitro)
- Hitra sprostitev delovnega priključka

- 1 Speljevanje / sprememba smeri
- 2 Zadnje hidravlično dvigalo
- 3 Vklon GPS PILOT
- 4 Upravljanje na delovnih površinah CSM
- 5 Funkcijske tipke F7 / F8 / F9 / F10
- 6 Aktivacija tempomata
- 7 Funkcijski tipki F1 / F2
- 8 Funkcijski tipki F5 / F6

# CEBIS Terminal.

## Vse pod nadzorom.



### Pregledno in hitro upravljanje.

Zaslon CEBIS z 12-palčno diagonalo ponuja jasen pregled nad nastavitvami in stanji delovanja zaradi samoumevnih simbolov in barvnega označevanja. Navigacija po menijih CEBIS in zaslon, občutljiv na dotik, omogočata izvedbo vseh nastavitvev v le nekaj korakih. Še posebej privlačna je funkcija DIRECT ACCESS s silhueto stroja. Zadostuje že en dotik in odpre se ustrezno pogovorno okno.

### Pritegne pozornost z diagonalo zaslona 12".

- 1 Silhueta stroja za hitri dostop DIRECT ACCESS in prikaz stanja
- 2 Stanje krmilnih ventilov
- 3 Informacije o vozilu
- 4 Zgornje stransko območje: monitor zmogljivosti
- 5 Srednje stransko območje: Programiranje funkcijskih tipk
- 6 Spodnje stransko območje: Področje z informacijami o menjalniku
- 7 Meni
- 8 Hitri dostop DIRECT ACCESS prek vmesnika CEBIS ali tipke na naslonu za roko

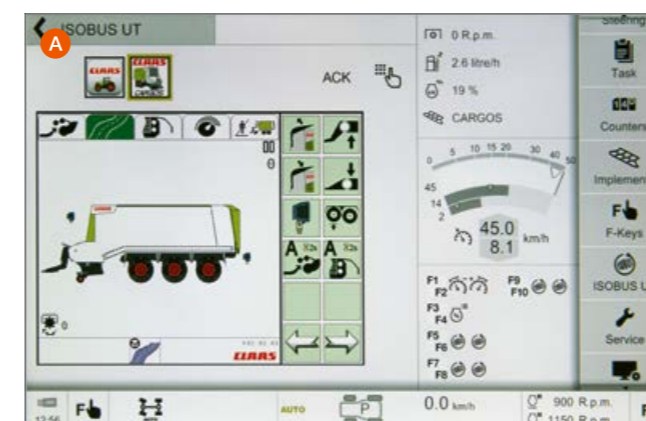

### Vgrajeno upravljanje priključkov ISOBUS (A).

- V CEBIS lahko intuitivno listate po priključkih ISOBUS, zaslonih traktor-cesta in traktor-polje.
- Jasen prikaz priključkov ISOBUS v glavnem območju
- Kabel ISOBUS preprosto priključite spredaj ali zadaj in speljite
- Neposredno upravljanje do deset funkcij ISOBUS prek funkcijskih tipk v CMOTION

### Funkcija prikaza slike kamere (B).

- 1 Možnost prikaza do dveh slik kamere na stranskem območju.
- 2 Preklop med silhueto stroja, kamero 1 in kamero 2 v glavnem območju

### CEBIS – enostavno bolje:

- Hitra in intuitivna navigacija prek zaslona na dotik CEBIS
- Hitro dostop do podmenijev s tipko DIRECT ACCESS na CEBIS ali tipko na naslonu za roko
- Dotikanje silhuete stroja, glavnega območja ali stranskega območja
- Krmarjenje z vrtljivo tipko in gumbom ESC na naslonu za roke, kar je idealno pri vožnji po neravnem terenu
- Izbirate lahko med dvema različnima postavitvama zaslona (cesta in polje)
- Funkcije ISOBUS
- Opredelitev tipa uporabnika: omejuje obseg nastavitvev sistema CEBIS glede na voznikove izkušnje
- Prosta dodelitev treh stranskih območij, npr. pri menjalniku, sprednjem in zadnjem hidravličnem dvigalu, funkcijskih tipkah, sekvenc na delovnih površinah, kameri ali monitorju zmogljivosti

V naslon za roko je vgrajena tipkovnica, ki dopolnjuje delovanje zaslona CEBIS. Sistem CEBIS lahko v celoti upravljate z vrtljivo tipko in gumbom ESC, če je upravljanje s prsti na neravnem terenu preveč nenatančno. S tipko DIRECT ACCESS lahko neposredno preklopite na nastavitve zadnje uporabljene funkcije traktorja.



- 1 Navigacija v meniju
- 2 Izбира
- 3 Tipka ESC
- 4 Tipka za DIRECT ACCESS



### Vse na svojem mestu.

Naslon za roke se enostavno nastavi potrebam voznika po višini in dolžini.



- 1 DRIVESTICK za upravljanje menjalnika CMATIC ali HEXASHIFT
- 2 Upravljanje zadnjega hidravličnega dvigala in dveh F-tipk, npr. za aktivacijo upravljanja na delovnih površinah CSM
- 3 Ročni plin, dva pomnilnika za število vrtljajev motorja, GPS PILOT, pogon na vsa kolesa in zapora diferenciala
- 4 Kontrolna ročica ELECTROPILOT z dvema F-tipkama in tipkami za menjavo smeri vožnje
- 5 Upravljalno polje za menjalnik in aktiviranje hidravličnih funkcij
- 6 Elektronski krmilni ventili
- 7 Nastavitev delovne globine zadnjega hidravličnega dvigala
- 8 Aktiviranje sprednje in zadnje priključne gredi ter avtomatike priključne gredi
- 9 Aktiviranje vzmetenja prednje preme



### Ergonomsko popoln naslon za roke.

Ponuja najboljšo ergonomijo z vrtilščem za sproščeno in učinkovito delo. Naslon je rezultat obširnih analiz postopkov upravljanja v kabini. Pogosto uporabljane funkcije so na naslonu za roke, manj uporabljane pa so na desni stranski konzoli.

### Z vrhunskim občutkom – upravljanje CMATIC.

Omogoča intuitivno rokovanje in poln nadzor nad menjalnikom HEXASHIFT ali CMATIC: edinstveni DRIVESTICK s stransko površino za roko.

V primerjavi z običajnimi voznimi ročicami je DRIVESTICK z menjalnikom CMATIC mogoče upravljati proporcionalno. To pomeni, da bolj ko jo potiskamo ali vlečemo, hitreje menjalnik pospešuje ali zavira traktor v načinu vožnje z ročico.

Ta funkcija je redkeje potrebna v načinu uporabe stopalke za plin, saj voznik z nogo uravnava hitrost vožnje. Kljub temu je zelo priročna, na primer za ročno povečanje ali zmanjšanje zavornega učinka motorja.

DRIVESTICK ima v povezavi z menjalnikom CMATIC na voljo tudi tipko za tempomat. Za aktiviranje je dovolj kratek pritisk na gumb, daljši pritisk pa shrani trenutno hitrost vožnje. Če je tempomat aktiven, lahko hitrost spremenite s preprostim potegom DRIVESTICK naprej ali nazaj. CIS+. Preprosto več.

### CEBIS zna, CIS+ tudi.

- Nastavite ali aktivirajte individualni nadzor količine in časa posameznih krmilnih ventilov.
- Avtomatika priključne gredi je brezstopenjsko nastavljiva glede na višino zadnjega hidravličnega dvigala
- Snemanje in izvajanje štirih sekvenc za upravljanje na delovnih površinah CSM
- Naprave ISOBUS je mogoče upravljati z F-tipkami traktorja



Hitrosti priključne gredi in elektronske regulacije zadnjega hidravličnega dvigala so nastavljive na B-stebri.



### Vse na svojem mestu.

Naslon za roke se enostavno nastavi potrebam voznika po višini in dolžini. Vse pogosto uporabljene funkcije so nameščene na večnamenskem naslonu za roke.

- 1 DRIVESTICK za upravljanje HEXASHIFT menjalnika
- 2 Upravljanje zadnjega hidravličnega dvigala in dve F-tipki
- 3 GPS PILOT in dva pomnilnika vrtljajev motorja
- 4 Ročni plin
- 5 Fina nastavitve spomina vrtljajev motorja
- 6 Nadzorna plošča menjalnika, avtomatski menjalnik HEXACTIV
- 7 ELECTROPILOT
- 8 Nastavitev delovne globine zadnjega hidravličnega dvigala
- 9 Aktiviranje prednje in zadnje kardanske gredi
- 10 Mehanski krmilni ventili



### Z veliko občutka – upravljanje HEXASHIFT.

Upravljanje je intuitivno in omogoča popolno kontrolo nad menjalnikom HEXASHIFT: edinstveni DRIVESTICK. S tem je zapleteno in zamudno upravljanje menjalnika dokončno stvar preteklosti. Za prestavljanje je dovolj rahel pritisk s prstom.

### Ergonomsko popoln naslon za roke.

Ponuja najboljšo ergonomijo z vrtilščem za sproščeno in učinkovito delo. Naslon je rezultat obširnih analiz postopkov upravljanja v kabini. Pogosto uporabljane funkcije so na naslonu za roke, manj uporabljane pa so na desni stranski konzoli.



### Vprašanje pristopa.

Za vsak krmilni ventil je na voljo en vrtljivi gumb, s katerim je mogoče izbrati možnosti funkcij za posamezen krmilni ventil:

- Položaj IIII na vrtljivem gumbu – tlak/nevtrarno/tlak +/plavaljoči položaj
- Položaj III na vrtljivem gumbu – tlak/nevtrarno/tlak +
- Položaj ključavnice na vrtljivem gumbu: krmilna naprava se zaklene v tlačnem položaju za neprekinjeno delovanje ali v nevtralnem položaju



Hitrosti priključne gredi in elektronske regulacije zadnjega hidravličnega dvigala so nastavljive na B-stebru.

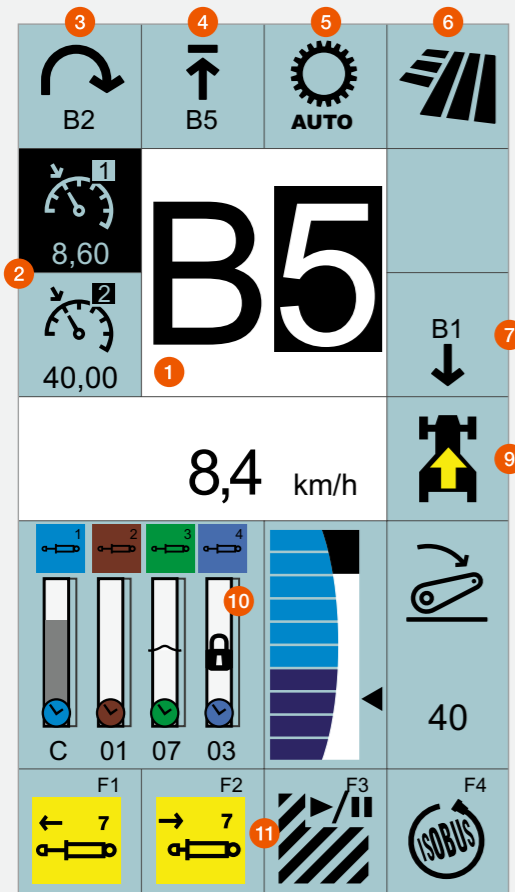

Barvni zaslon CIS na A-stebri z menjalnikom HEXASHIFT.

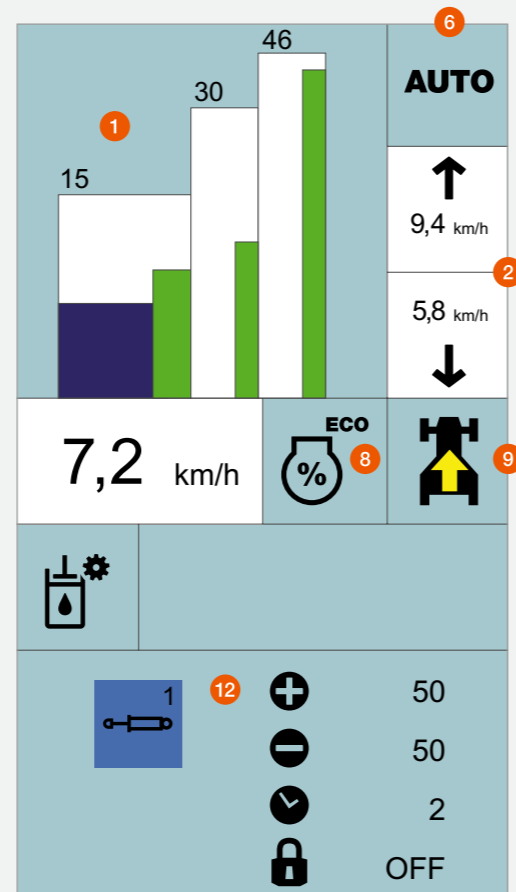

Barvni zaslon CIS z menjalnikom CMATIC in izbranimi nastavitvenim menijem.

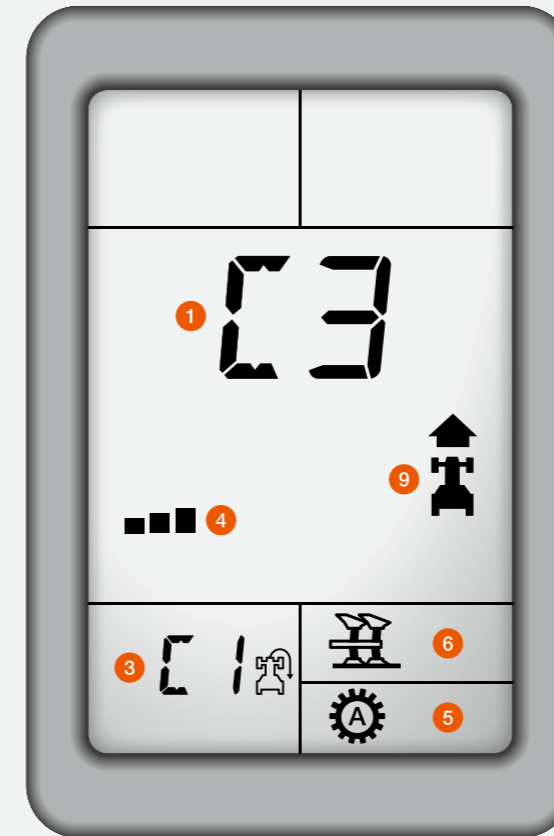

Zaslon sistema CIS v armaturni plošči in prikazovalnik menjalnika HEXASHIFT na stebričku A.

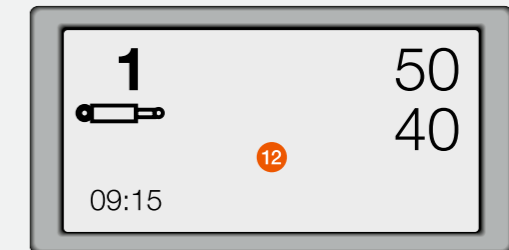

- 1 Trenutna prestava / vozno območje CMATIC
- 2 Shranjene vrednosti tempomata oz. števila vrtljajev motorja
- 3 Izbrana prestava za delovne površine
- 4 Omejitev HEXACTIV samodejnega prestavljanja
- 5 Način obratovanja HEXACTIV
- 6 Trenutni način vožnje
- 7 Vzratna prestava
- 8 Izbrana obremenitev motorja
- 9 Menjalnik s smerjo vožnje oz. nevtralnimi položajem
- 10 Stanje zadnjega hidravličnega dvigala in krmilnih ventilov
- 11 Programiranje funkcijskih tipk
- 12 Meni z nastavitvami

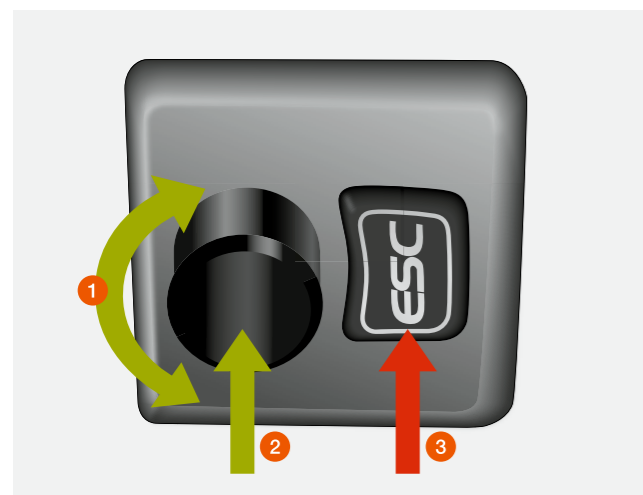

### Sistem CIS (CLAAS INFORMATION SYSTEM).

Pri opremi CIS je zaslon vgrajen v armaturno ploščo. Na dodatnem prikazu HEXASHIFT na A-stebri so na prvi pogled prikazane vse informacije o menjalniku.

#### Oprema CIS+:

Sodobna zasnova barvnega 7-palčnega prikazovalnika sistema CIS v A-stebri nudi vozniku vse informacije o menjalniku, elektronskih krmilnih ventilih in funkcijskih tipkah F. Na barvnem prikazovalniku sistema CIS se prikažejo nastavitve v spodnjem delu prikazovalnika. Z logičnim upravljanjem menija in jasnimi simboli je upravljanje otroško lahko.

- 1 Navigacija v meniju
- 2 Izbira
- 3 Tipka ESC

Pri obeh različicah opreme je mogoče vse nastavitve priročno izbrati preko vrtljivega gumba in tipke ESC na volanskem obroču.

V CIS lahko nastavljate naslednje funkcije:

- Nastavitve menjalnika CMATIC ali HEXASHIFT
- Dodatne funkcije, kot npr. SMART STOP ali dinamično krmiljenje
- Progresivnost spreminjanja smeri vožnje REVERSHIFT
- Časovna in količinska nastavitve elektronske krmilne enote
- Funkcije računalnika, kot je obdelana površina, poraba goriva, produktivnost
- Prikaz intervalov vzdrževanja



## Prvovrstno udobje.

AXION s številnimi detajli ponuja najboljše delovno okolje za dolge delovne dni. Zaradi številnih možnosti shranjevanja bo voznik vedno našel prostor za svoj mobilni telefon ali dokumente. Pod sopotnikovim sedežem je hladilni predal, ki nudi prostor za dve 1,5-litrski steklenici in prigrizke. Idealno za premor za kosilo.

## LED-žaromet za popolno osvetlitev.

Kadar se stemni, delovni žarometi odlično osvetljujejo okolico stroja. Tako boste imeli delo pod popolnim nadzorom. Če so vaše zahteve še večje, pa do 20 LED-delovnih žarometov in štiri LED-vozne luči omogočajo skoraj dnevno osvetlitev celotne okolice stroja AXION.

## Za udobno delo.

Vsak AXION je opremljen s klimatsko napravo in po želji s filtrom kategorije 3. Vse komponente so neslišno nameščene v dvojno izoliranem dnu kabine.



Poleg ročnega upravljanja klime je dodatno na voljo tudi kakovostna avtomatska klimatska naprava, ki zračni tok prijetno porazdeli po kabini.



## Pregledno in premišljeno.

Armatura plošča je nameščena na prestavljivem volanskem drogu, ki se obrača skupaj z njo, zato je vidnost vedno dobra.



## Osvetljena notranjost.

Ko so prižgane vozne luči, so vsi upravljalni elementi in simboli vseh stikal osvetljeni. V CEBIS lahko izbere tudi temnejši barvni prikaz.



## Usnje, po želji.

Voznikov in sopotnikov sedež sta na voljo s sodobno nedrsečo tkanino ali elegantnim usnjem oblaženjem, ki ga je enostavno vzdrževati.



## Priključki so dosegljivi.

Pod desno konzolo so vsi priključki za električno napajanje in ISOBUS za dodatne terminale.



## Telefoniranje prek Bluetooth.

Vgrajena naprava za prostoročno telefoniranje Bluetooth z zunanjim mikrofonom omogoča telefoniranje med delom z čisto povezavo.



## Veliko svežega zraka.

Po želji lahko izbirate med steklenim strešnim oknom, ki se odpira spredaj, in strešnim oknom, ki se odpira zadaj.



## Široki kot za boljši pregled.

Poleg velikega ogledala je serijsko tudi širokokotno ogledalo za večjo varnost v cestnem prometu.



## Usnjen volan z dobrim oprijemom.

Robusten usnjen volan poskrbi za varen oprijem in v vsakem položaju omogoča dober pogled na armaturno ploščo.



## Zatemnjeno zadnje steklo.

Z zatemnjenim zadnjim steklom (opcijsko) uživate v prijetni klimi v kabini, tudi ko je večerno sonce nizko na nebu in vas ne zaslepi.

## Vzmetenje ščiti voznika in stroj.



### Popolnoma vzmeteno.

Kabina je z vzmetenjem v štirih točkah popolnoma ločena od šasije. Udarci in nihanja tako sploh ne dosežejo voznika. Vzdolžne in prečne povezave med seboj povezujejo vse štiri točke vpetja in skrbijo za stabilnost v ovinku ali med zaviranjem. Celoten sistem vzmetenja ne potrebuje nobenega vzdrževanja.



### Prezračevan in ogrevan - vrhunski sedež.

Iz ponudbe sedežev proizvajalcev Sears in Grammer je na voljo tudi vrhunski sedež s prezračevanjem.

- Sedež z aktivnim prezračevanjem in gretjem poskrbi za udobno sedenje v vsakem vremenu.
- Polaktivno vzmetenje s samodejno nastavitvijo glede na težo voznika
- Vodoravno vzmetenje v vzdolžni in prečni smeri



### PROACTIV vzmetenje prednje preme - avtomatsko polno udobje.

Vzmetenje je prilagojeno stanju naloženosti traktorja in samodejno ostaja v sredinskem položaju. Izravnava se tudi spremembe obremenitve zaradi zaviralnih in obračalnih manevrov. Paralelogramsko vpetje na premi in 85-mm hod vzmetenja zagotavljata najboljše vozne lastnosti.



### Dušenje nihanja.

Težke delovne naprave spredaj in zadaj obremenjujejo traktor in voznika. Za izravnavo obremenitvenih konic pri transportnih vožnjah in pri obračanju z dvignjenimi priključnimi napravami sta prednje in zadnje hidravlično dvigalo opremljena s sistemom za dušenje nihanj.



Aktiviranje vzmetenja prednje preme

## Sistemi za pomoč vozniku.

Vaša izkušnja je nenadomestljiva. Samo vi se lahko med delom hitro in predvsem ustrezno odzovete. Naj bo to na težkem terenu ali spreminjajočih se razmerah – številne odločitve je treba sprejeti nemudoma, da kakovost dela ostane visoka. Zato je dobro, da vam traktor s CEMOS pri tem odvzame nekaj dela.

## Upravljanje podatkov.

Podatki so že dolgo nenadomestljivo in pomembno delovno sredstvo. Da lahko kar najbolje izkoristite njihovo potencialno dobičkonosnost, jih je treba vzdrževati enako dobro kot vaše stroje. Vsi sistemi, stroji in delovni procesi morajo biti smiselno povezani, ustvarjene podatke pa mora biti mogoče poslati na več različnih mest za vrednotenje.

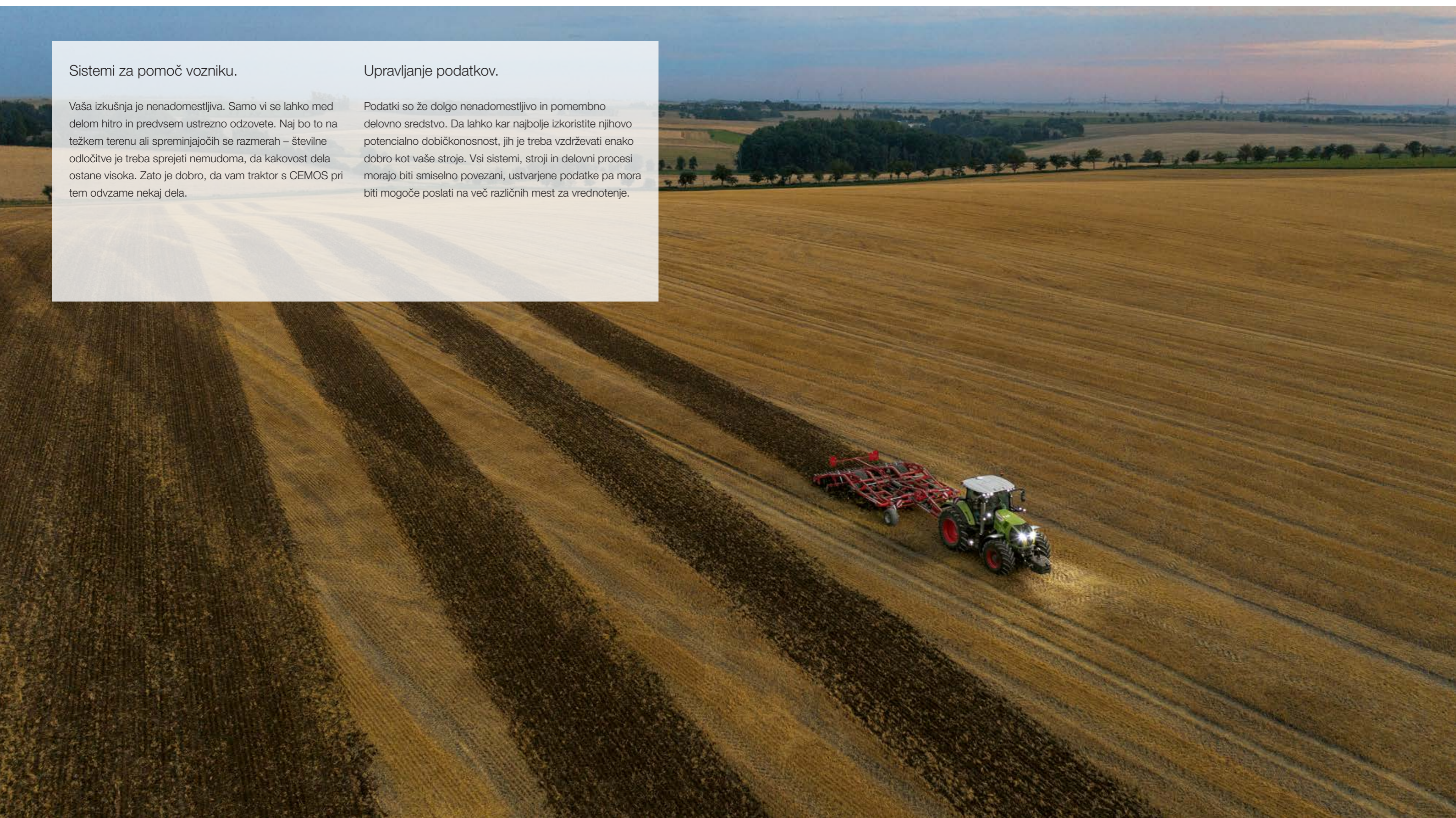



Vse informacije o CEMOS.  
[ceмос.claas.com](http://ceмос.claas.com)

Scan me.

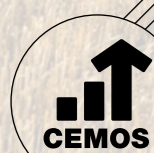

CEMOS



Obtežitev



Motor/menjalknik



Tlak v pnevmatikah



Priključek



## CEMOS se uči in trenira.

CEMOS je samoučeči se sistem za pomoč vozniku. Kot prvi in edini sistem na trgu optimizira traktor in priključne naprave, kot sta kultivator in plug. Sistem podpira voznika pri usklajevanju balasta in tlaka v pnevmatikah. CEMOS pripravi predloge vrednosti za vse pomembne nastavitve, npr. za motor, menjalnik in priključno napravo. Tako boste vedno vozili z optimalnim oprijemom in zaščito tal. S CEMOS boste povečali površinsko zmogljivost, izboljšali kakovost dela in prihranili do 16,8 % goriva.



## 1. faza Priprava na kmetiji.

Glede na izbrani priključek in predvideno uporabo na polju CEMOS vozniku že na kmetiji predlaga potrebno obtežitev in optimalen tlak v pnevmatikah. Dinamični samo učeči sistem zbira nadaljnje merilne vrednosti med deli in prilagaja svoje predloge za naslednjo uporabo.

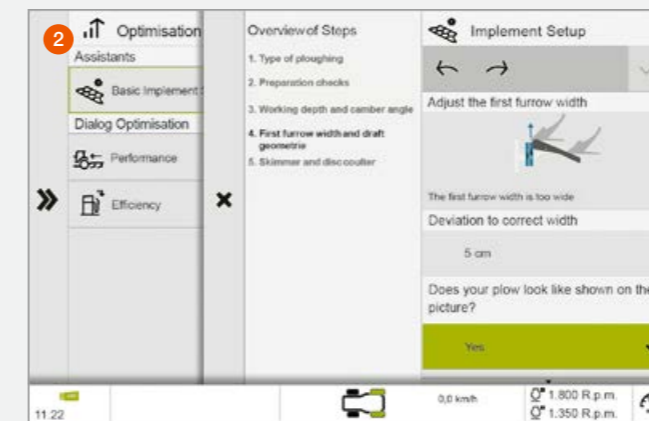

## 2. faza Osnovna nastavitve na polju.

Vgrajena podatkovna baza znanja CEMOS s slikovnimi navodili razloži osnovne nastavitve priključkov korak za korakom. Trenutno obstajajo pomočniki za vse pluge. Več priključkov bomo dodali v bližnji prihodnosti. Nudijo dragoceno pomoč pri novih uporabljenih napravah, s katerimi vaš voznik še nima izkušenj, ali pa jih ima zelo malo.

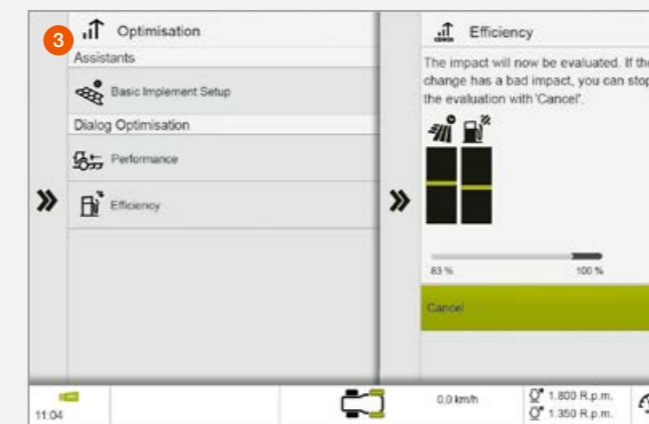

## 3. faza Optimizacija med delom.

Dialog za optimizacijo zažene voznik na polju. CEMOS preveri vse osnovne nastavitve in predlaga ciljne vrednosti "moč" ali "učinkovitost", ki jih voznik lahko sprejme ali zavrne. Po vsaki spremembi nastavitve CEMOS po merilni vožnji signalizira, ali in za koliko se je izboljšala produktivnost in poraba dizelskega goriva.



## CLAAS SEQUENCE MANAGEMENT.

Upravljanje na delovnih površinah CSM za vas prevzame delo pri vseh terenskih manevrih na delovnih površinah. Z enim pritiskom na gumb se izvedejo vse predhodno prevzete funkcije.

	S CIS+	S CEBIS
Število sekvenc, ki jih je mogoče shraniti	Štiri	Štirje na priključek, možnih je do 20 priključkov.
Aktivacija sekvenc	Prek F-tipk	Prek CMOTION in F-tipk
Prikaz poteka	Na zaslonu CIS	Na zaslonu CEBIS
Način snemanja	Časovno odvisno	Odvisno od časa ali poti
Funkcija urejanja	–	Nadaljnja optimizacija sekvenc v CEBIS

Naslednje funkcije je mogoče kombinirati v poljubnem zaporedju:

- Krmilne ventile s časovnim in količinskim krmiljenjem
- Pogon na vsa kolesa, zapora diferenciala in vzmetenje prednje preme
- Sprednje in zadnje hidravlično dvigalo
- Tempomat
- Prednja in zadnja kardanska gred
- Pomnilnik vrtljajev motorja

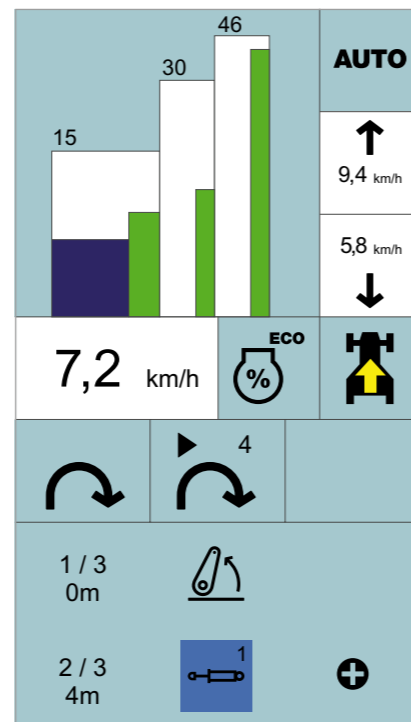

Potek sekvenc je prikazan na spodnjem delu barvnega prikazovalnika sistema CIS.

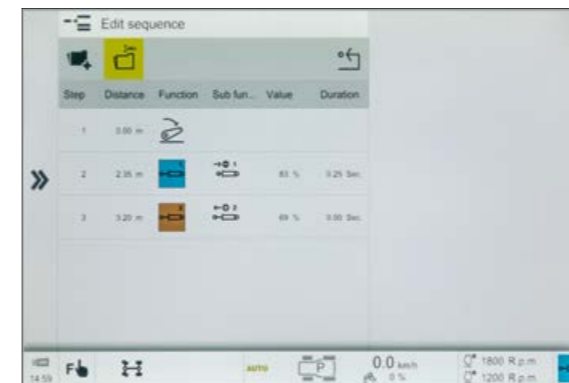

## Enostavno snemanje in izvajanje.

Sekvence lahko posnamete v odvisnosti od poti ali od časa. Med snemanjem lahko voznik spremlja jasne simbole poteka v sistemu CEBIS ali na barvnem zaslonu CIS. Med izvajanjem se lahko sekvenca začasno prekine in nato s pritiskom na gumb nadaljuje.

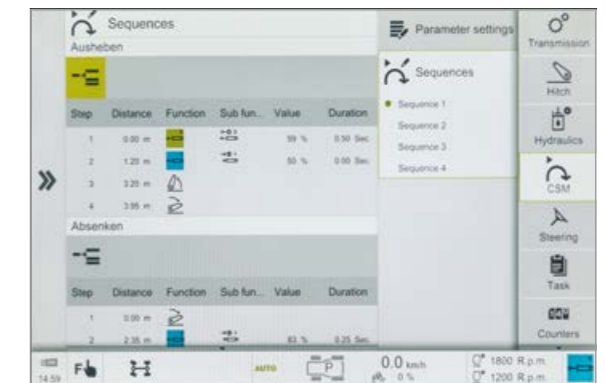

## Optimiranje brez ustavljanja s CEBIS.

Vnesene sekvence lahko v CEBIS naknadno spreminjate in optimizirate. Dodajate in brišete lahko korake ter jih spreminjate v vsaki podrobnosti. Časi, razdalje in količine pretoka se tako lahko prilagajajo trenutnim razmeram. Po prvem snemanju sekvence se ta lahko v nekaj korakih izboljšuje do zadnje podrobnosti.

# GPS PILOT CEMIS 1200.

## Natančno, a enostavno kmetovanje.

Natančno, kos prihodnosti, preprosto.

Izboljšanje rezultata obratovanja in olajšanje dnevnega dela – uporaba sistema GPS PILOT CEMIS 1200 je korak v prihodnost.

Z avtomatskim vodenjem s sistemom GPS PILOT vaša naprava deluje kot mora: vedno v pravilni sledi, brez prekrivanja in z maksimalno delovno širino.

CEMIS 1200 se brezhibno prilega v kabino: s strukturo upravljanja, ki je izpeljana iz strojnega terminala CEBIS, se voznik znajde hitro in intuitivno.

Sistem lahko uporabljate tudi na vseh strojih CLAAS, ki so opremljeni z GPS PILOT CEMIS 1200. V trenutku lahko terminal in sprejemnik prenesete z enega stroja na drugega, kar omogoča popolno prilagodljivost in obenem prihranek denarja.

Za izmenjavo podatkov v CEMIS 1200 poskrbijo ISOBUS in standardni formati za natančnejše kmetijstvo v prihodnosti.

### Načrtovanje referenčne poti

Načrtujte svoje referenčne poti zlahka – zajemajte jih sproti ali uporabite upravljanje referenčnih poti na terminalu CEMIS 1200, ki vam jih lahko načrtuje glede na meje polja. Tudi vnaprej načrtovane referenčne sledi je mogoče prenesti na terminal. CEMIS 1200 s svojimi različnimi načini vožnje ponuja vse možnosti za učinkovito delo na polju.

Poleg tega vas upravljanje delovnih območij spomni, kje je treba ustvariti delovno pot. Poti so med delom na zaslonu prikazane z barvno označbo, kar vam omogoča popoln pregled nad vašim delom. Po želji je mogoče vključiti tudi zvočni signal.

### Prednosti:

- Intuitivna uporabniška površina za izjemno udobno upravljanje tako podnevi kot ponoči
- Hiter dostop do vseh pomembnih funkcij
- Prosto nastavljiva delovna območja za prilagojeno uporabo
- Hiter in enostaven začetek dela na polju

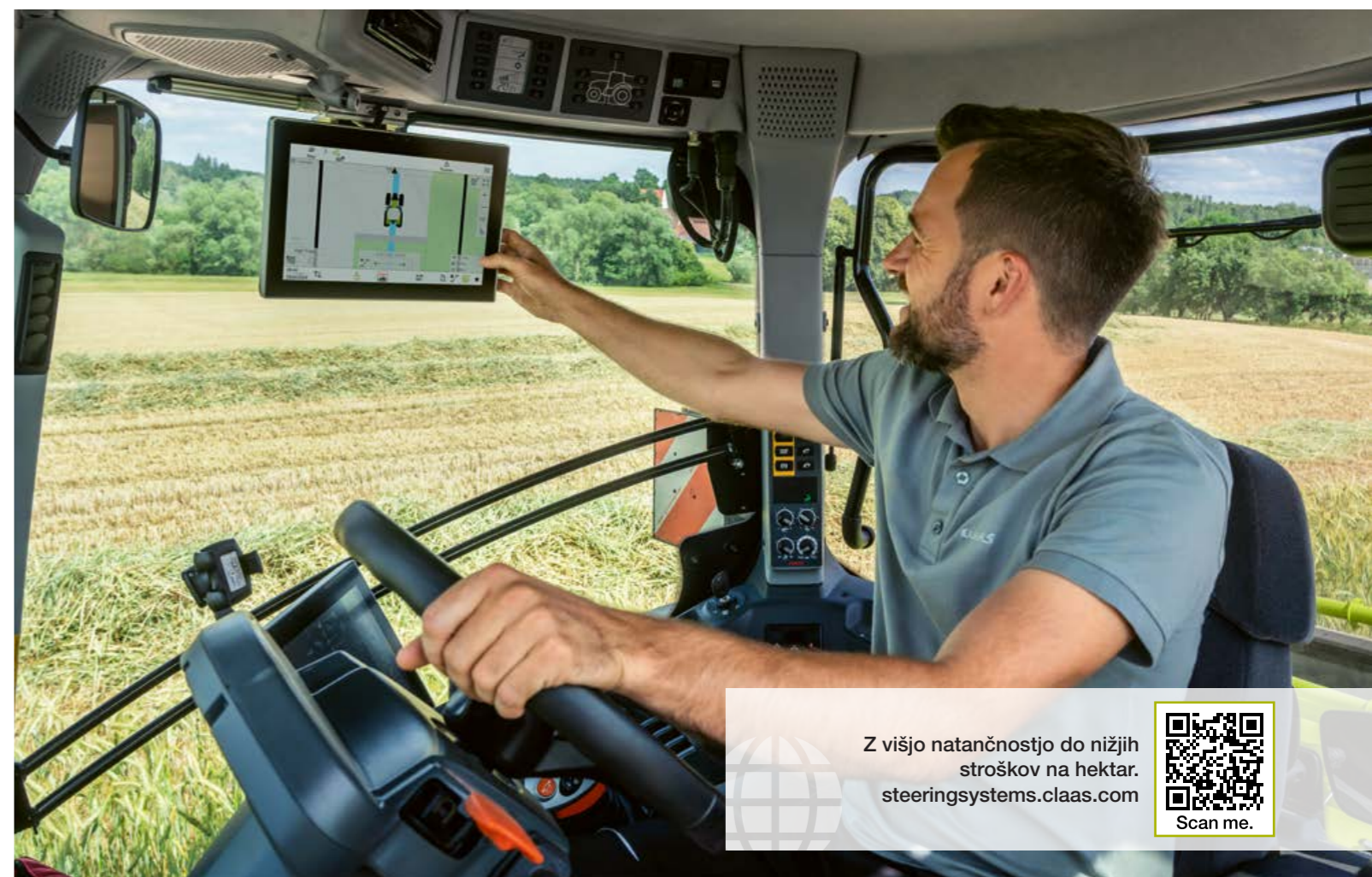

Z višjo natančnostjo do nižjih stroškov na hektar.  
steeringsystems.claas.com



Scan me.



Upravljanje referenčnih poti



Upravljanje delovnih poti

### Natančno vodenje.

Za natančno delo potrebujete dober korekturni signal. Prvih 5 let je standardno vključen SATCOR 15<sup>1</sup>, ki zagotavlja natančnost.

### Potrebujete še večjo natančnost?

Dodatno sta vam na voljo korekturna signala SATCOR 3<sup>1</sup> in SATCOR 3 FAST<sup>1</sup> ( $\pm 3$  cm).

### Je absolutna natančnost za vas na prvem mestu?

Uporabite GPS PILOT CEMIS 1200 s korekturnim signalom RTK za največjo možno natančnost ( $\pm 2-3$  cm).

### RTK Bridging.

Vsi korekturni signali RTK so standardno nadgrajeni s funkcijo RTK Bridging, zato lahko v primeru izgube signala delo nadaljujete do 20 minut z nekoliko zmanjšano natančnostjo.

### Ali imate na vašem terenu težek relief ali luknje v mobilnem signalu?

Z RTK Bridging Premium preprosto delate naprej – brez izgube točnosti in časovne omejitve.

<sup>1</sup> SATCOR 15 / SATCOR 3 / SATCOR 3 FAST powered by Trimble RTX. Korekturni signali SATCOR, RTK Bridging in RTK Bridging Premium niso na voljo v vseh regijah. Z vašim zastopnikom CLAAS bomo poiskali najboljšo rešitev za vaše posamezne potrebe.

# GPS PILOT CEMIS 1200. Pripravljen na vaše naloge.

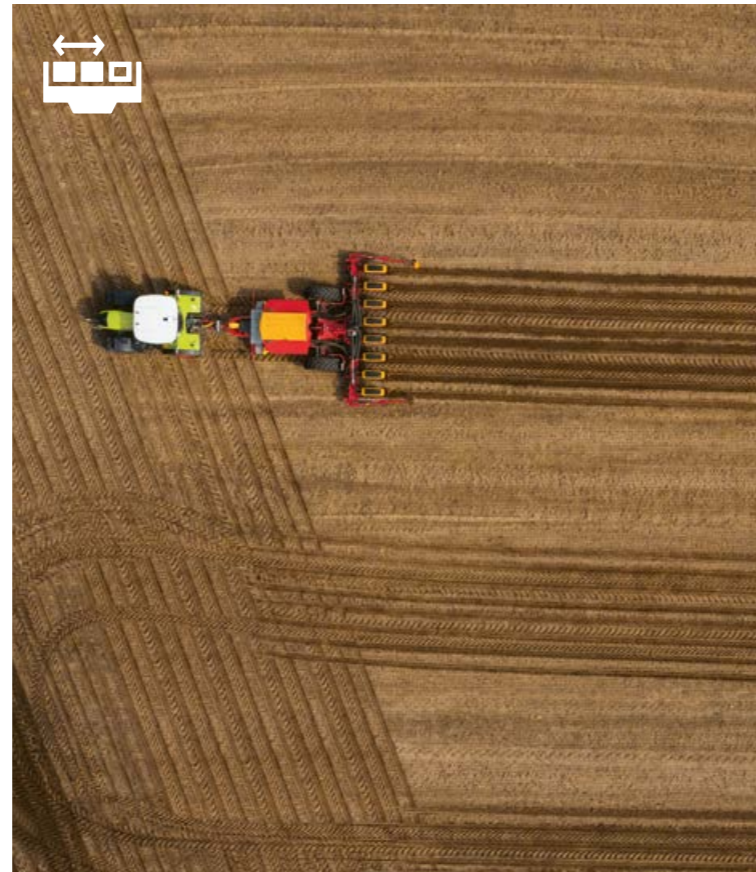
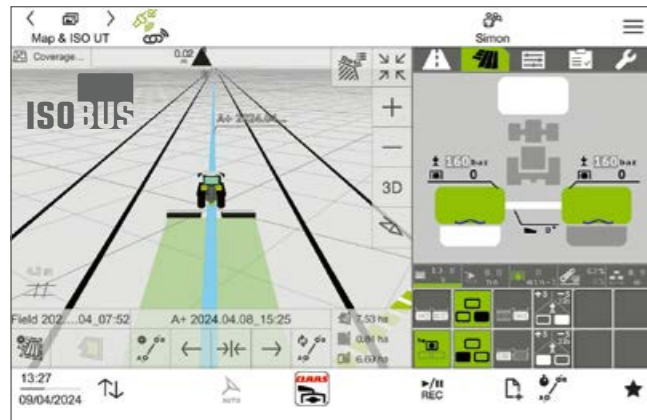
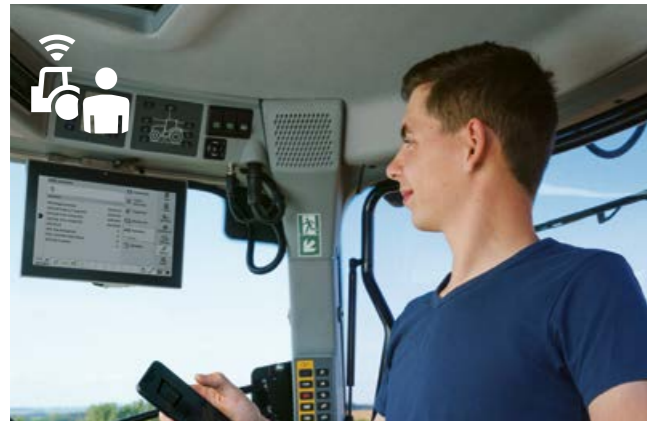

## Razvit za prihodnost – GPS PILOT CEMIS 1200.

Z GPS PILOT CEMIS 1200 dobite terminal za prihodnost. Po meri ustvarjen za vaše kmetovanje s celotnim obsegom funkcij iz tovarne ali pa se po korakih prilagaja vašim zahtevam.

Še niste povsem prepričani? Dodatne funkcije in korektorne signale lahko vnaprej brezplačno preskusite.

So se vaše potrebe med sezono spremenile? Nobena težava. Z digitalno povezavo lahko funkcije sistema hitro prilagodite svojim potrebam. Ustrezno licenco ali aktivacijo lahko prenesete neposredno v vaš terminal.<sup>1</sup>

<sup>1</sup> v državah s CLAAS connect



## Univerzalni terminal ISOBUS (ISO UT).

Prikaz naprav ISO UT je možen na glavnem delovnem zaslonu in tudi na stranskem prikazu naprav. To omogoča individualne nastavitve za vse potrebe. AUX-N podpira dodelitev funkcij fizičnim gumbom, na primer multifunkcijski ročici CLAAS.

### Prednosti:

- Individualne nastavitve prikaza naprav ISOBUS v terminalu CEMIS 1200
- Visok nivo udobja pri upravljanju med delom s funkcijskimi tipkami
- Spletni prenos novih licenc ali odobritev neposredno na terminalu



## Samodejno upravljanje del s sekcijskim upravljanjem ISOBUS TC.

Seveda ponuja obseg funkcij ISOBUS CEMIS 1200 možnost samodejnega preklopa sekcijske kontrole. Tako bo vaše delo vedno potekalo natančno in brez stresa.



## Gospodarjenje z določenimi območji in dokumentacija z ISOBUS TC-GEO in VRA.

Z ISOBUS TC-GEO lahko enostavno dokumentirate georeferencirane podatke, na primer količine raztrosa. Funkcija VRA (Variable Rate Application) omogoča raztros po posameznih delih polja, prilagojen specifičnim potrebam.



## Brezhibna povezava pisarne in stroja: Upravljanje naročil.

Z uporabo CEMIS 1200 in funkcije Machine Connect lahko upravljate svoje naloge prek mobilne povezave z le nekaj kliki – standardizirano in udobno.

Načrtujte naloge v programski opremi za upravljanje kmetije in jih neposredno prenesite iz CLAAS connect ali drugih povezanih sistemov v stroj. Voznik ima pregled nad vsemi deli in lahko po zaključku nalog podatke hitro in enostavno pošlje nazaj v pisarno.

Naročanje, izvajanje, dokumentiranje – brezhibno in varno.

# Povezan traktor je zmogljivejši.

## Digitalizacija se spleča.

Digitalizacija je ključ do povečanja vaše produktivnosti in učinkovitosti. Podatki, pridobljeni na najrazličnejših mestih, se lahko zbirajo in ocenijo centralno. Tako prihranite vire in izboljšate poslovanje.

Da lahko iz stroja AXION in vaših drugih strojev pridobite več, vam CLAAS ponuja različne elemente, s katerimi lahko medsebojno povežete sisteme, tehniko in delovne procese tako, da so uporabni za več proizvajalcev. Smiselna digitalizacija, prilagojena vašemu poslu, vam prihrani veliko dela:

- Hiter prenos in dokumentiranje podatkov stroja in delovnih podatkov
- Učinkovito upravljanje strojev in voznega parka
- Temeljito analizirajte in optimizirajte delovne procese
- Polja preprosto analizirajte in brez težav ustvarite aplikacijske karte.
- Inteligentno ustvarjajte in upravljajte delovne poti.
- S pomočjo inteligentne programske opreme za upravljanje kmetije preprosto pridobivajte in upravljajte podatke o vašem gospodarstvu.
- Z oddaljeno diagnostiko prihranite čas za vzdrževanje in servis

## NOVO: CLAAS connect

Pri nas je vse osredotočeno na vaš uspeh, vaše stroje in vaše gospodarstvo. Vse, kar potrebujete, zdaj najdete na eni platformi – CLAAS connect.

S CLAAS connect imate vse podatke o vašem gospodarstvu in strojih pregledno na voljo. Primerjajte svoje stroje med seboj in izkoristite poln potencial vašega voznega parka. Posamezno upravljajte servisne pogodbe, prijave vzdrževanja, kataloge rezervnih delov in navodila za uporabo za vsak stroj. Potrebščine in rezervne dele lahko neposredno naročite preko vgrajenih trgovin pri svojem prodajalcu.

Z načrtovanjem delovnih poti lahko enostavno ustvarjate delovne poti za učinkovito delo in jih hkrati upravljate v portalu. Z le nekaj kliki pripravite aplikacijske karte na podlagi satelitskih posnetkov za natančen in ciljno usmerjen raztros semena in gnojil. Svoje naloge skupaj z delovnimi potmi in aplikacijsko karto lahko neposredno preko CLAAS connect pošljete na terminal CEMIS 1200 za enostavno in natančno izvedbo na polju.

Doživite, kako dokumentacija vaših opravil na polju poteka zanesljivo, samodejno in v ozadju. Vi se osredotočite na svoje delo, CLAAS connect pa poskrbi za vse ostalo.

Potrebujete poleg svojega AXION še en stroj? Ni problema! Ta stroj kadarkoli konfigurirajte v CLAAS connect in neposredno pri svojem prodajalcu zahtevajte demonstracijo ali ponudbo.

## Trije paketi Connect poenostavijo vaše delo.

S paketi Connect pripravite svoje gospodarstvo na vse digitalne naloge. Digitalni strokovnjak vašega prodajalca CLAAS vam bo z veseljem nastavil vse funkcionalnosti, ki jih potrebujete za svoje gospodarstvo. Vsak paket vam omogoča hiter pregled nad podatki o strojih in servisih v CLAAS connect. Naprednejše različice paketov vam pomagajo pri enostavnem izmenjevanju podatkov med strojem in pisarno ter pri učinkovitejšem načrtovanju in izvajanju celoletnega dela na polju.

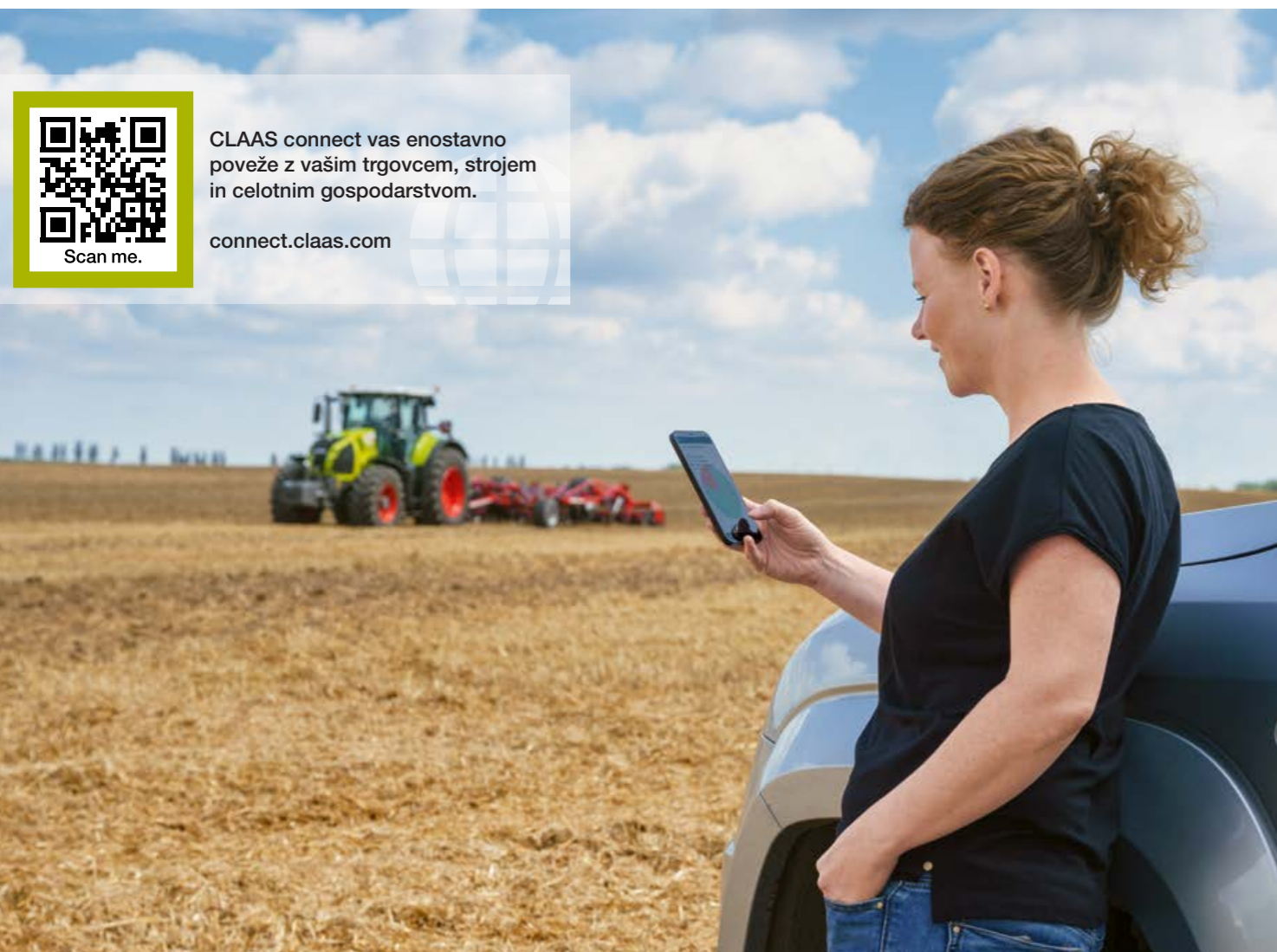

Scan me.

CLAAS connect vas enostavno poveže z vašim trgovcem, strojem in celotnim gospodarstvom.

[connect.claas.com](https://connect.claas.com)

## CLAAS Connect- paketi za traktorje.

### Connect paket 1

Dokumentacija

- CLAAS connect
- Opcijsko: Gospodarske licence za CLAAS connect
- Machine connect

### Connect paket 2

Dokumentacija  
+ Krmilni sistem

- CLAAS connect
- Opcijsko: Gospodarske licence za CLAAS connect
- Machine connect
- GPS PILOT CEMIS 1200

### Connect paket 3

Dokumentacija  
+ Krmilni sistem  
+ Precizno kmetijstvo

- CLAAS connect
- Opcijsko: Gospodarske licence za CLAAS connect
- Machine connect
- GPS PILOT CEMIS 1200
- ISOBUS-aktivacije



## Dobra dostopnost vam prihrani čas in denar.

Ravno vsakodnevna vzdrževalna opravila morajo biti čim bolj enostavna. Izkušnje namreč kažejo, da karkoli je zapleteno in težavno, se nerado opravi.

- Velik, enodelni pokrov motorja omogoča z enim pritiskom na gumb dostop do vseh vzdrževalnih mest na motorju
- Preverjanje ravni olja v motorju in dolivanje olja pri zaprtem pokrovu na levi strani traktorja
- Vsa dnevno potrebna vzdrževanja so izvedljiva povsem brez orodja
- Točke za mazanje sprednje preme pred hladilnikom za optimalno dostopnost.
- Prefilter za gorivo je dobro viden na levi strani pri stopnicah kabine.
- Velik predal na levih stopnicah, ki zagotavlja prostor za običajno škatlo z orodjem.

Dolgi intervali menjave olja (600 h pri motorju, 1.200 h pri menjalniku in hidravliki) omogočajo prihranek pri času in stroških. Posledično se izgubi manj dragocenega sezonskega časa uporabe in stroj je tam, kjer mora biti: pri delu.

## Svež zrak za polno moč.

Velike dimenzije sesalnih rež na pokrovu motorja nudijo veliko svežega zraka za hlajenje in filter za zrak za motor. Zaradi majhnih hitrosti pretoka na sesalnih površinah ostajajo te vedno čiste in prepustne.

Hladilniki so podprti s stabilnim okvirjem. Plinske vzmeti odpirajo površine hladilnika v dveh položajih za popolno čiščenje, ki ga je po potrebi mogoče varno in priročno opraviti.

Filter za zrak je dobro dosegljiv na območju hlajenja in umeščen pred površinami hladilnika, in ga je zato mogoče enostavno odstraniti. Predločevalnik velikih delcev umazanije v ohišju filtra dodatno podaljša interval čiščenja.

Maintenance Overview		Maintenance Overview	
10h	Next maintenance in 10 hours	10 h	
30h	Next maintenance in 30 hours	38 h	
100h	Next maintenance in 100 hours	88 h	
500h	Next maintenance in 500 Hours	488 h	
1000h	Next maintenance in 1000 hours	988 h	



Točke za mazanje sprednje preme pred hladilnikom za optimalno dostopnost.



Pod pokrovom motorja je načrt mazanja, ki olajša vzdrževanje.



Akumulator je dobro dostopen na desnem delu stopnic.

# Da deluje. CLAAS Service & Parts.



CLAAS Service & Parts so vam na voljo  
24 ur dnevno.  
[service.claas.com](http://service.claas.com)

Scan me.



## Servisne pogodbe CLAAS

Redko kateri dejavnik je tako odločilen za uspeh vašega gospodarstva kot zanesljivost vaših strojev. Zato vam za vaš stroj CLAAS ponujamo natančno izračunljive servisne storitve, ki vam zagotavljajo visoko stopnjo zanesljivosti.

## Machine connect

Machine Connect je storitev, ki vašemu servisnemu partnerju omogoča dostop do vseh relevantnih podatkov strojev, opremljenih s telemetrijo. To bistveno olajša diagnostiko na daljavo in podporo. Servis se lahko izvaja bolj učinkovito, priprava stroja pa je izboljšana. Za uporabo zadostuje vaše soglasje.

Ponudba izdelkov CLAAS Service & Parts se lahko razlikuje glede na državo.



## Usklajeno posebej za vaš stroj.

Originalni rezervni deli, visoko kakovostna olja in masti ter uporabni dodatki. Uporabite našo široko ponudbo produktov, s katerimi vam lahko ponudimo primerno rešitev, ki jo vaš stroj potrebuje za 100-odstotno varnost pri delu.



## Za vašo kmetijo: CLAAS FARM PARTS.

CLAAS FARM PARTS vam nudi enega od najboljšežnejših programov nadomestnih delov za vse kmetijske stroje na vaši kmetiji.



## Oskrba po vsem svetu.

Logistični center CLAAS za dele v Hammu, Nemčija, razpolaga z več kot 200.000 deli na površini več kot 183.000 m<sup>2</sup>. Je centralno skladišče za rezervne dele, ki vse dele ORIGINAL hitro in zanesljivo razpošlje po vsem svetu.



## Vaš lokalni prodajni partner CLAAS.

Ne glede na to, kje ste: vedno vam ponujamo servis in osebe za stik, ki jih potrebujete v vaši neposredni bližini. Partnerji CLAAS vselej stojijo ob strani vam in vašim strojem. Z znanjem, izkušnjami, strastjo in najboljšo tehnično opremo. Da deluje.

Ti argumenti govorijo zase.



#### CPS.

- Motorji FPT za visoko zmogljivost pri nizki porabi
- Menjalnik HEXASHIFT s funkcijo samodejnega prestavljanja HEXACTIV, tempomatom in sistemom SMART STOP.
- Brezstopenski menjalnik CMATIC je na voljo z opremo CEBIS ali CIS+
- Dolga medosna razdalja in uravnotežena porazdelitev teže
- Zadnje pnevmatike širine do 900 mm in premera 2,05 m
- Dvojne zadnje pnevmatike z natično osjo 2,5-m za težja vlečna opravila z AXION 850 in 870
- Izbira načina priključne gredi 540, 1.000, 540 ECO ali 1.000 ECO
- Do 7 hidravličnih ventilov in s 205 l/min hidravličnega pretoka
- Sistem krogelne glave K80 z do 4 t vertikalne obremenitve

#### Udobje.

- Kabina s 4 stebri
- Tri različice opreme na izbiro: CEBIS, CIS+ in CIS
  - Večfunkcijska ročica CMOTION pri CEBIS opremi
  - Večfunkcijski naslon za roke z DRIVESTICK pri opremi CIS+ in CIS
- 4-točkovno vzmetenje kabine
- Voznikovi sedeži z aktivnim vzmetenjem in prezračevanjem
- PROACTIV vzmetena prednja prema
- Sprednje in zadnje hidravlično dvigalo z dušenjem nihanja
- Optimalna dostopnost in označitev vseh točk za vzdrževanje
- Predal s škatlo za orodje, vgrajen v traktor
- Avtomatsko krmiljenje GPS PILOT in spletno upravljanje naročil prek terminala CEMIS 1200
- Upravljanje na delovnih površinah CSM
- Sistem za pomoč vozniku CEMOS
- Upravljanje naprav
- Upravljanje priključkov ISOBUS prek terminala CEBIS ali CEMIS 1200

AXION		870	850	830	810	800
<b>Mere in teže</b>						
Standardna oprema						
Skupna višina (a)	mm	3215	3215	3215	3215	3215
Dolžina (Sprednje hidravlično dvigalo spuščeno) (b)	mm	5428	5428	5428	5428	5428
Medosna razdalja (c)	mm	2980	2980	2980	2980	2980
Oddaljenost prednje preme od tal (d)	mm	470	470	470	470	470
Oddaljenost zadnje preme od tal (e)	mm	526	526	526	526	526
Teža	kg	9050 / 9450	8700 / 9450	8400 / 9150	8300 / 9050	8300 / 8600



Nakup, servis, podpora -  
naša ekipa se veseli srečanja z vami.  
[contact.claas.com](http://contact.claas.com)

AXION		870	850	830	810	800
<b>Motor</b>						
Proizvajalec		FPT	FPT	FPT	FPT	FPT
Število valjev		6	6	6	6	6
Delovna prostornina	cm³	6728	6728	6728	6728	6728
Turbo polnilnik z variabilno geometrijo		●	●	●	●	●
Ventilator motorja		VISCTRONIC	VISCTRONIC	VISCTRONIC	VISCTRONIC	Visco sklopnik
Nazivna moč (ECE R 120) <sup>1</sup>	kW/KM	199/270	184/250	165/225	151/205	142/194
Maksimalna moč (ECE R 120) <sup>1</sup>	kW/KM	206/280	194/264	173/235	158/215	150/205
Maksimalna moč s sistemom CPM (ECE R 120) <sup>1</sup>	kW/KM	217/295	–	–	–	–
Nazivna moč, homologacijska vrednost za modele HEXASHIFT <sup>2</sup>	kW/KM	–	186/249	168/225	153/205	142/194
Nazivna moč, homologacijska vrednost za modele CMATIC <sup>2</sup>	kW/KM	209/280	192/257	179/240	168/225	–
Največja moč, homologacijska vrednost za modele HEXASHIFT <sup>2</sup>	kW/KM	–	194/260	175/235	161/216	150/205
Največja moč, homologacijska vrednost za modele CMATIC <sup>2</sup>	kW/KM	221/296	204/273	188/252	175/235	–
Maks. navor	Nm	1276	1132	1016	941	896
Maks. velikost rezervoarja za gorivo	l	455	455	455	455	455
Interval menjave olja	h	600	600	600	600	600

**Brezstopenjski menjalnik CMATIC**

Spreminjanje smeri vožnje REVERSHIFT		●	●	●	●	●
Min. hitrost pri nazivnem številu vrtljajev	km/h	0,05	0,05	0,05	0,05	–
Maksimalna hitrost	km/h	40/50	40/50	40/50	40/50	–

**Menjalnik HEXASHIFT Powershift**

Število prestav	–	24/24	24/24	24/24	24/24	
Število stopenj, prestavljivih pod obremenitvijo	–	6	6	6	6	
Elektr. krmiljene skupine	–	4	4	4	4	
Spreminjanje smeri vožnje REVERSHIFT	–	●	●	●	●	
Min. hitrost pri nazivnem številu vrtljajev	km/h	–	1,69	1,69	1,66	1,64
Min. hitrost s počasnimi prestavami pri nazivnem številu vrtljajev	km/h	–	0,44	0,47	0,45	0,45
Maksimalna hitrost	km/h	–	40/50	40/50	40/50	40/50

**Zadnja prema**

Maks. premer zadnjih pnevmatik	m	2,05	2,05	2,05	2,05	1,95
Največja širina zadnjih pnevmatik		900/60 R 38	900/60 R 38	900/60 R 38	900/60 R 38	710/70 R 38
Os s prirobnico		●	●	●	●	●
Odstranljiva os širine 2,5 ali 3,0 m		○	○	○	○	○
Avtomatika zapore diferenciala		●	●	●	●	●
Parklock		●	●	●	●	●
Interval menjave olja	h	1200	1200	1200	1200	1200

**Kardanska gred**

Zunanja aktivacija vklopa in zaustavitve v sili		●	●	●	●	●
540 / 1000		●	●	●	●	●
540 / 540 ECO / 1000		○	○	○	○	○
540 ECO / 1000 / 1000 ECO		○	○	○	○	○
Nastavek priključne gredi 1¾", 6 ali 21 utorov in 1¾", 20 utorov		□	□	□	□	□

**Pogonska sprednja prema**

Fiksna sprednja os		●	●	●	●	●
Vzmetena prednja prema PROACTIV		○	○	○	○	○
Avtomatika za vsa kolesa		●	●	●	●	●
Obračalni polmer	m	5,31	5,31	5,31	5,31	5,31

AXION		870	850	830	810	800
<b>Hidravlika</b>						
Loadsensing-hidravlični krog z zaznavanjem obremenitve 110 l/min		●	●	●	●	●
Loadsensing-hidravlični krog 150 l/min		○	○	○	○	○
Loadsensing-hidravlični krog 205 l/min		○	○	○	○	○
Najvišji delovni tlak	bar	200	200	200	200	200
Število mehanskih krmilnih ventilov		–	3-4	3-4	3-4	3-4
Število elektronskih krmilnih ventilov		3–7	3–7	3–7	3–7	3–7
Dve elektronski krmilni enoti na sredini, upravljanje z ELECTROPILOT		○	○	○	○	○
Regulacija količine pretoka		●	●	●	●	●

**Zadnje hidravlično dvigalo**

Največja dvizna moč na priključnih rokah	kg	10200	10200	9700	9700	9500
Neprekinjena dvizna moč na 610 mm	kg	6200	6200	6200	6200	6200
Dušenje vibracij		●	●	●	●	●
Zunanje upravljanje		●	●	●	●	●
Aktivna regulacija zdrsa		○	○	○	○	○

**Sprednje hidravlično dvigalo**

Dvizna sila	t	4,7 / 5,9	4,7 / 5,9	4,7 / 5,9	4,7 / 5,9	4,7 / 5,9
Prednja priključna gred 1000 vrt./min		○	○	○	○	○
Dušenje vibracij		●	●	●	●	●
Regulacija položaja		○	○	○	○	○
Zunanje upravljanje sprednjega hidravličnega dvigala		○	○	○	○	○
Štirje dodatni priključki za hidravliko		○	○	○	○	○
Zunanje sproženje dodatnih priključkov		○	○	○	○	○
ISOBUS in vtičnica za priklopnik		○	○	○	○	○

**Kabina**

Oprema CIS		–	●	●	●	●
Oprema CIS+		●	○	○	○	○
Oprema CEBIS		○	○	○	○	○
4-točkovno vzmetenje		●	●	●	●	●
Večfunkcijski naslon za roko		●	●	●	●	●
Klimatska naprava		●	●	●	●	●
Avtomatiska klimatska naprava		○	○	○	○	○
Sopotnikov sedež z integriranim hladilnikom		●	●	●	●	●

**Sistemi za pomoč vozniku in upravljanje podatkov**

CEMOS		○	○	○	○	○
Upravljanje na delovnih površinah CSM		●	●	●	●	●
ISOBUS in TIM		○	○	○	○	○
GPS PILOT ready		●	●	●	●	●
GPS PILOT CEMIS 1200		○	○	○	○	○
Machine connect – 5-letna licenca		●	●	●	●	●

CLAAS si neprestano prizadeva, da svoje proizvode prilagodi zahtevam uporabnikov, zato so pravice do sprememb pridržane. Podatki in slike so samo orientacijske in lahko vsebujejo opremo, ki ni vključena v serijsko opremo. Ta prospekt je izdelan za uporabo po vsem svetu. Glede tehnične opreme prosimo upoštevajte cenike vašega zastopnika CLAAS. Pri fotografijah so ponekod odstranjeni varnostni elementi, to je bilo narejeno zato, da se nazorneje prikaže funkcija. Zaradi vaše varnosti tega nikoli ne počnite sami. Vedno upoštevajte napotke iz navodila za uporabo. Vsi tehnični podatki za motor se načeloma nanašajo na evropske okoljevarstvene smernice: Stage. Uporaba normativov Tier v tem dokumentu je informativna in služi za boljše razumevanje. To ne pomeni, da je vozilo možno registrirati v državah, kjer okoljske standarde urejajo normativi Tier.

<sup>[1]</sup> Ustrezna ISO TR 14396

<sup>[2]</sup> Podatki za moč, merodajni za registracijo.

# Rastimo skupaj.

Pri vsem, kar počnemo, so naše stranke v središču. Poznamo vaše vsakodnevne izzive in jih rešujemo z razvojem naših kmetijskih strojev, ki vam tako danes kot v prihodnje omogočajo uspešno in trajnostno gospodarjenje. Naše digitalne rešitve poenostavijo zapletene procese in vam olajšajo delo. Želimo vam omogočiti, da postanete najboljši na svojem področju.



CLAAS Regional Center Central Europe GmbH  
Industriestraße 18, 2104 Spillern, Austria

## **CLAAS zastopniki v Sloveniji:**

Grapak A1 d.o.o.  
Strahinj 155  
4202 Naklo

Grapak A1 d.o.o.  
Bistriška cesta 51  
2313 Fram