



Žetveni kombajni

LEXION

6900 6800 6700 6600

5500 5400 5300





Žetveni kombajni tvrtke CLAAS.

Više od stroja.

Ulažete u priliku za svoju najbolju žetvu.

Izazovi u poljoprivredi postaju sve složeniji. Da biste se nosili s njima, CLAAS je vaš savršeni suputnik u svakom trenutku i pod svim uvjetima – prije, tijekom i nakon žetve. Kupnjom svog CLAAS kombajna ulažete u optimalnu prilagodljivost kako biste mogli raditi fleksibilno. U dosljednoj izvedbi za pomicanje granica. I samopouzdanje da ćete uvijek biti spremni za akciju.

Otkrijte više od samog stroja.
combines.claas.com

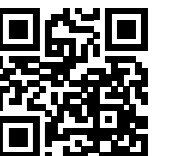

LEXION tvrtke CLAAS.

Više od stroja.

Smanjite potrošnju i povećajte prinos.

Možete poslovati profitabilno samo ako svaki stroj u vašem voznom parku radi maksimalno učinkovito. Posebno u nepovoljnim uvjetima, najveći učinak i maksimalna učinkovitost najvažniji su kriteriji uspjeha. Vrhunski modeli LEXION impresioniraju potrošnjom goriva od oko 1 litre po toni pri maksimalnom protoku i traže svoju maksimalnu snagu točno kada je to stvarno potrebno. Otkrijte nove standarde učinkovitosti.



CEMOS pruža dosljednu učinkovitost i kvalitetu.

Sustav za pomoć vozaču CEMOS AUTOMATIC aktivno vas podržava tijekom rada. Na temelju agroekonomskih ciljeva kao što su protok, čistoća, kvaliteta zrna i vršidbe, sustav provjerava sve postavke tijekom rada i optimizira stroj do krajnjih najboljih tehničkih performansi.



Povećajte svoju produktivnost s novom LEXION kabinom.

Osobito dok žetva ulazi u završnu fazu, bitno je da budete što usredotočeniji i opušteniji. Zato je sve u kabini stroja LEXION dizajnirano za udobnost. Nudi vam osjetno više slobode kretanja glave, ramena i nogu, kao i potpuno novi koncept kontrole klime. Inteligentni koncept rada omogućuje iskorištavanje punog potencijala stroja. A svijetli terminal CEBIS pruža vam informacije tako precizne da možete uhvatiti sve važne podatke samo jednim pogledom. Osjećajte se udobno i povećajte svoju produktivnost.



Ulažete u vrhunsku izvedbu kako biste pomaknuli granice.

Učinkovitost	6
Preciznost	8
Udobnost	10
Pouzdanost	12

Automatika otkosnog uređaja

Usisni kanal	16
--------------	----

Protok mase

APS SYNFLOW WALKER	20
Vršalica	22
Slamotres	24
Čišćenje	26
Oporavak zrna	28
Razdjeljivač slame i pljeve	30

CLAAS POWER SYSTEMS

DYNAMIC POWER	34
DYNAMIC COOLING	36
Vozni pogon i pogonski koncept	38
TERRA TRAC	40
MONTANA	42

Kabina

Koncept upravljanja	50
---------------------	----

Digitalizacija

CEMOS	54
Upravljački sustavi	60
Upravljanje podacima	62

Održavanje	64
CLAAS Service & Parts	68
Tehničke pojedinosti	70
Argumenti	72
Tehnički podaci	75

APS SYNFLOW WALKER povećava propusnost i kvalitetu slame.
Stranica 20

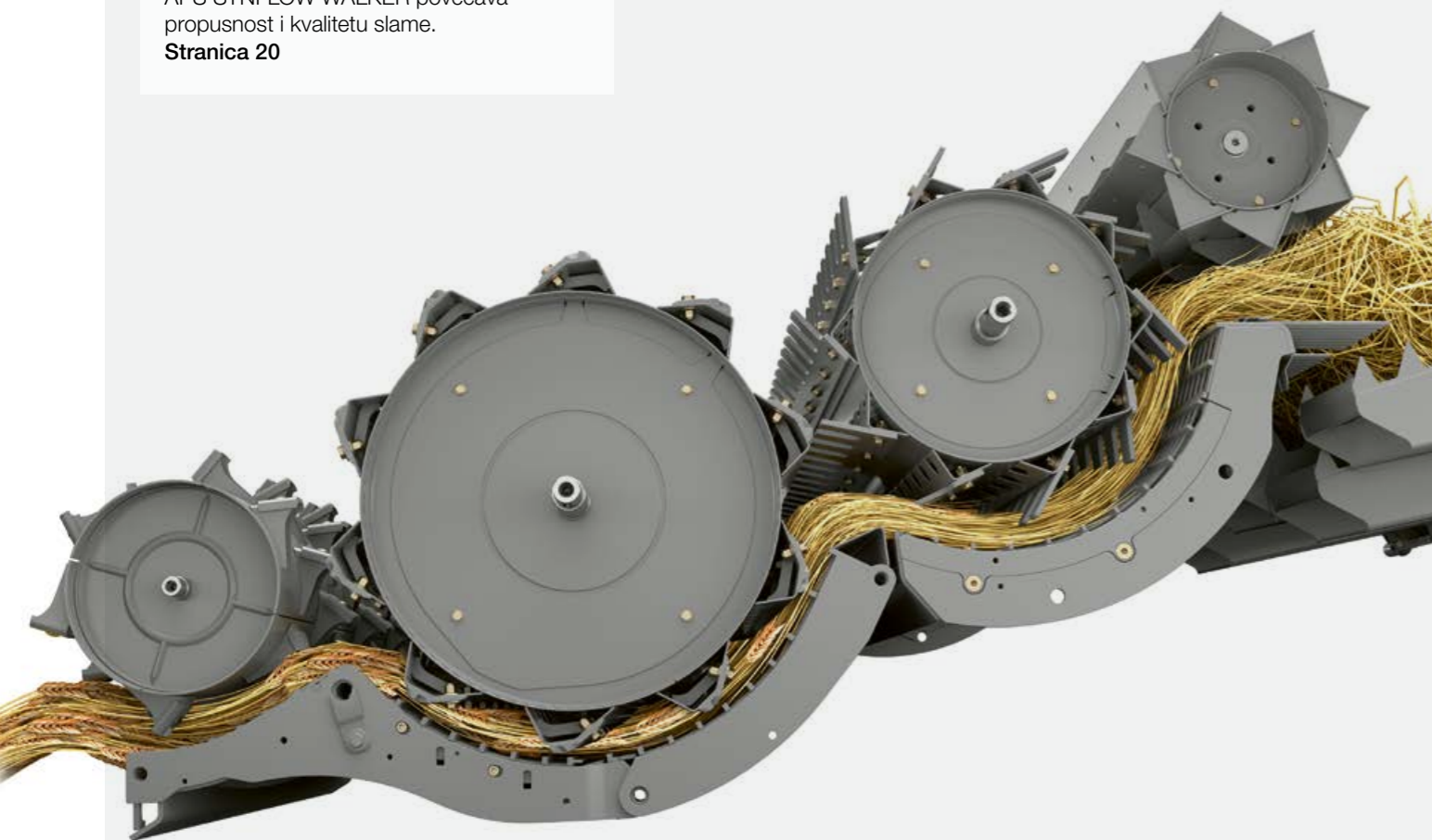

LEXION MONTANA 5500 žanje na padini jednako kao u ravnici.
Stranica 42

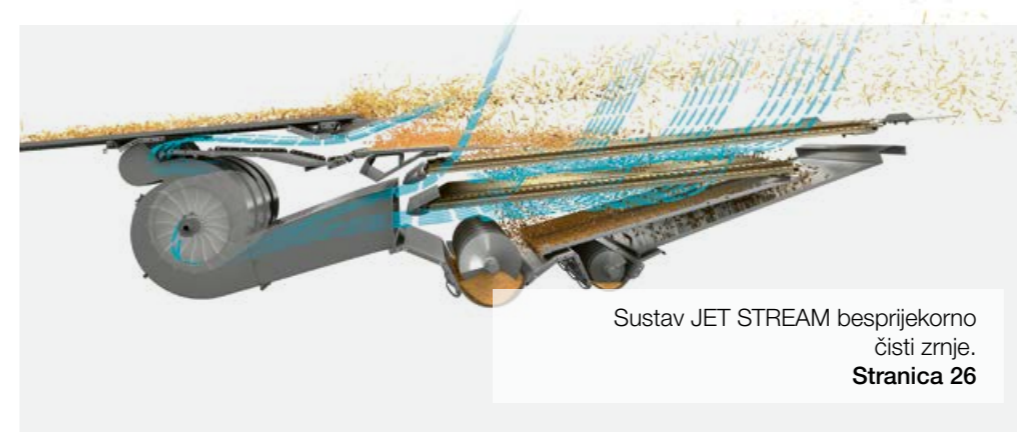

Sustav JET STREAM besprijekorno čisti zrnje.
Stranica 26

Za 75 sekundi isprazni se 13.500 litara.
Stranica 28



DYNAMIC COOLING hladi prema potrebi.
Stranica 36



DYNAMIC POWER štedi do 10% goriva.
Stranica 34



Povećajte svoje prinose.

Impresivna izvedba pretvara se u isplativu učinkovitost. Stroj LEXION sa svojom vrhunskom izvedbom daje najviše upravo onda kad je to vašim vozačima potrebno. Time štedite vrijeme i gorivo uz snagu veću nego ikad prije.

Učinkovitost vas čini uspješnim:

- Vršidbeni sustav APS SYNFLOW WALKER s visokom učinkovosti odvajanja.
- Veliki bubnjevi za vršidbu i odvajanje s ravnomjernim tokom žetvene mase.
- Paralelno premještanje vršidbene košare sa zaštitom od preopterećenja.
- Kapacitet bunkera za zrnje do 13.500 l i kapacitet pražnjenja do 180 l/s.
- Inteligentno upravljanje motorom DYNAMIC POWER.
- DYNAMIC COOLING u svim modelima.
- Standardno čišćenje zrna JET STREAM.
- 40 km/h najveća brzina kao stroj na kotačima i TERRA TRAC varijanta.
- Žetveni adapter do 12,30 m.

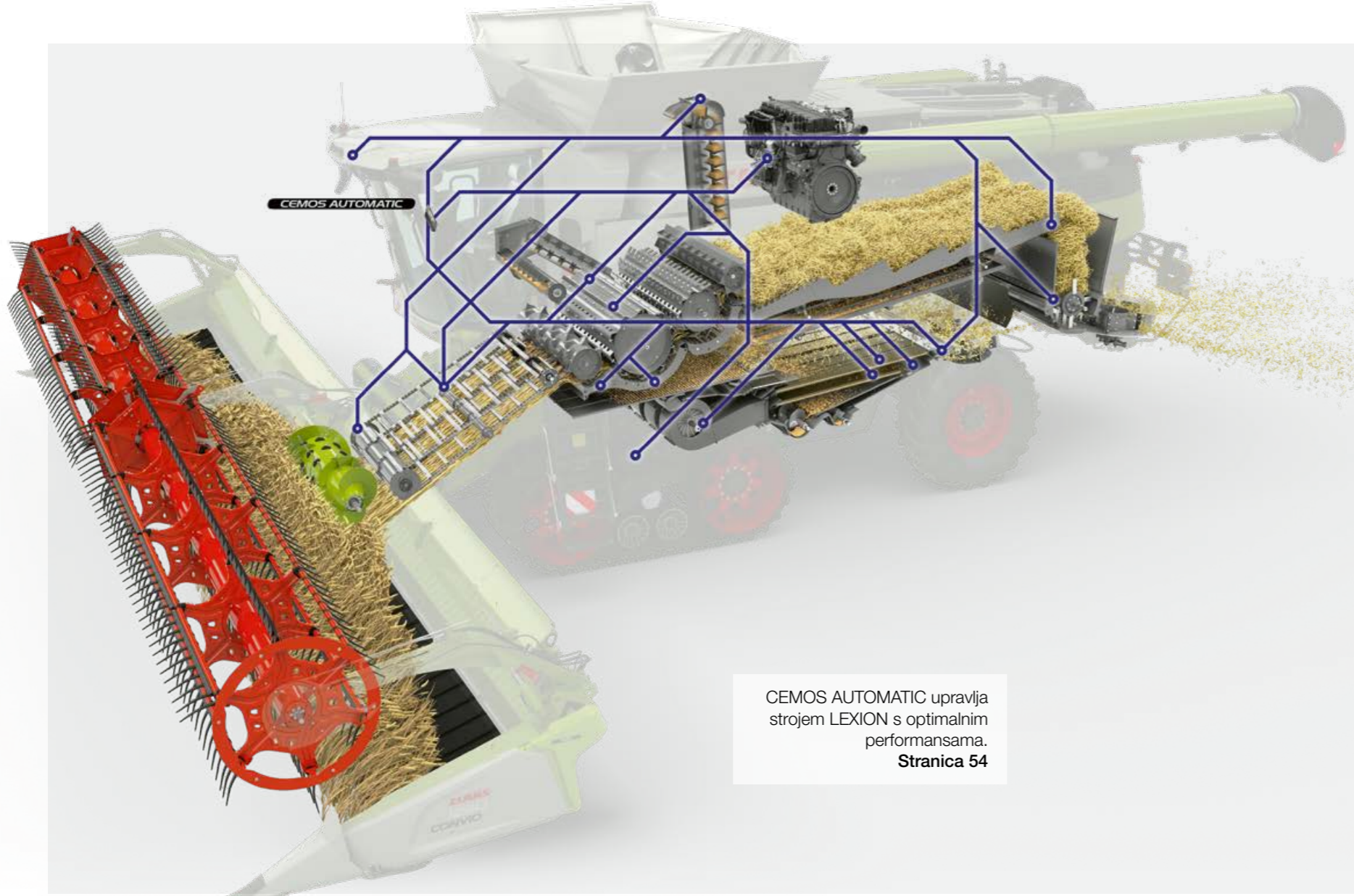

CEMOS AUTOMATIC upravlja strojem LEXION s optimalnim performansama.
Stranica 54



AUTO SLOPE rasterećuje vas na padini.
Stranica 56



GPS PILOT oslobađa vaše ruke.
Stranica 60



Iskoristite njegovu inteligenciju.

Kako biste povećali izvedbu svoje žetvene kampanje, potreban vam je kombajn koji razmišlja precizno i unaprijed. U stroju LEXION u pozadini rade sustavi za pomoć pri samoučenju, poput sustava CEMOS AUTOMATIC, koji podržavaju vozača u svakoj minuti rada.

Preciznost vas čini profitabilnim:

- CEMOS AUTOMATIC stalno optimizira vršalicu, čišćenje i protok mase.
- CEMOS AUTO THRESHING sada namješta letvu i poklopac vršidbene košare.
- CEMOS AUTO CHOPPING optimizira upravljanje slamom i smanjuje potrošnju goriva.
- GPS PILOT CEMIS 1200 precizno upravlja
- Machine connect prenosi vaše podatke sa stroja na CLAAS connect.
- S pomoću alata DataConnect možete obrađivati podatke svojih strojeva bez obzira na to o kojem je proizvođaču riječ.
- CEMOS AUTO HEADER aktivno kontrolira položaj vitla i VARIO stola za rezanje.



CEMOS AUTO CHOPPING nagrađen je srebrnom medaljom DLG 2019.
Stranica 30



CLAAS connect dokumentira vaš rad i podatke o prinosu.
Stranica 62



CEMOS AUTO HEADER aktivno kontrolira položaj vitla i VARIO stola za rezanje.
Stranica 56



Udobna kabina LEXION pruža više prostora i mogućnosti upravljanja.
Stranica 48

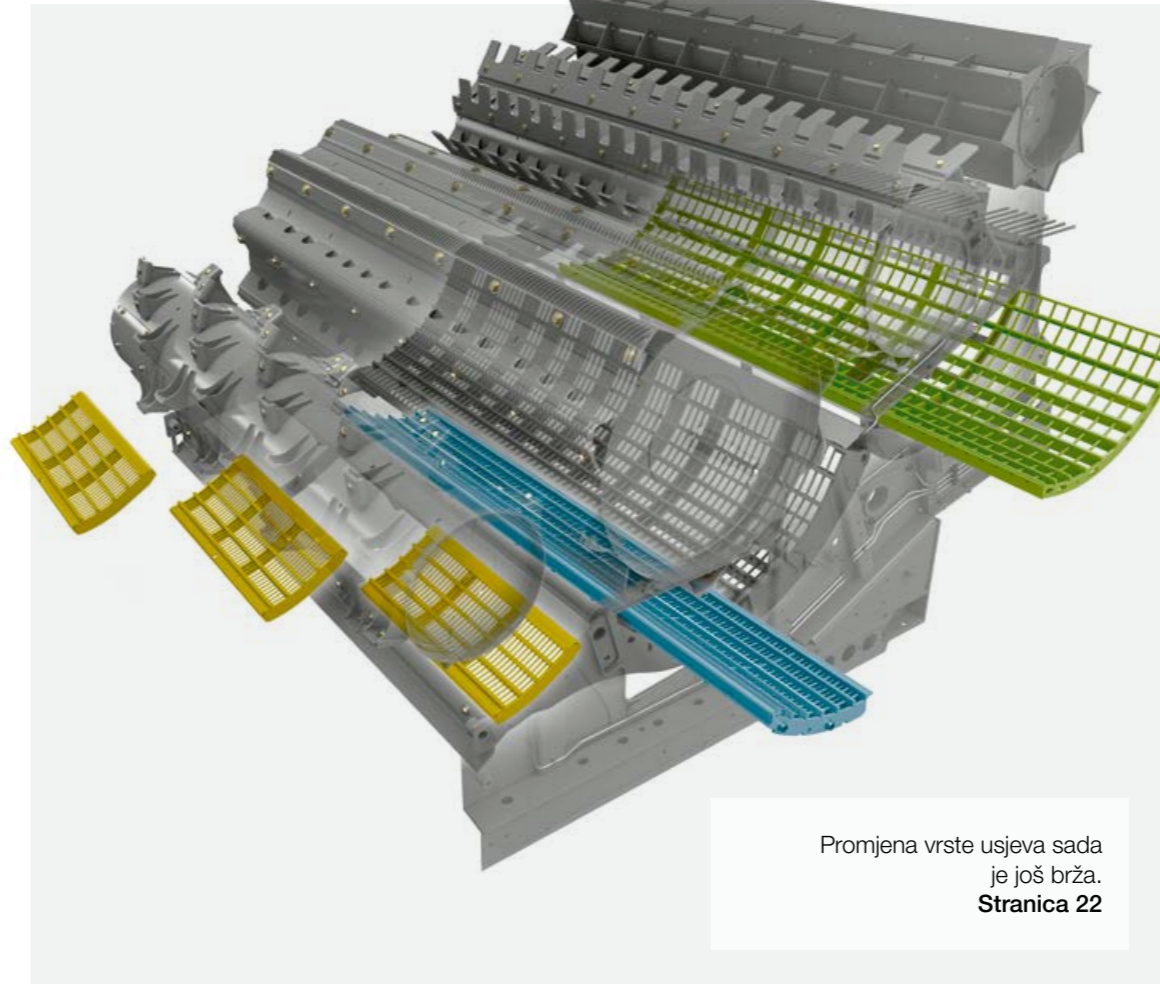

Promjena vrste usjeva sada je još brža.
Stranica 22



Žanjite duže.

LEXION vam olakšava rad na terenu ili ga u potpunosti obavlja umjesto vas. Njegove funkcije svakom vozaču pružaju najvišu razinu individualne podrške kako bi ostao usredotočen i učinkovit – bez obzira započinje li s radom rano ili završava kasno.

Udobnost vas čini produktivnima:

- Terminal CEBIS s dodimom funkcijom i kliznim kontrolama za CEMOS AUTOMATIC.
- Brža promjena usjeva u samo nekoliko jednostavnih koraka.
- Povećani prozor za promatranje spremnika za zrno radi brzog pregleda usjeva.
- Cijev za istovar s kutom zakretanja od 105°.
- Potpuno novi način protoka zraka klimatizacijskog uređaja osigurava hladnu glavu i topla stopala.
- Veliki pretinci u B-stupu i rashladna kutija ispod sjedala suvozača.
- Hands-free digitalni radio.
- LED rasvjeta za rad i održavanje dostupna je u različitim konfiguracijama.



Okretna mlaznica na izlaznoj cijevi spremnika za zrno precizno usmjerava mlaz.
Stranica 28

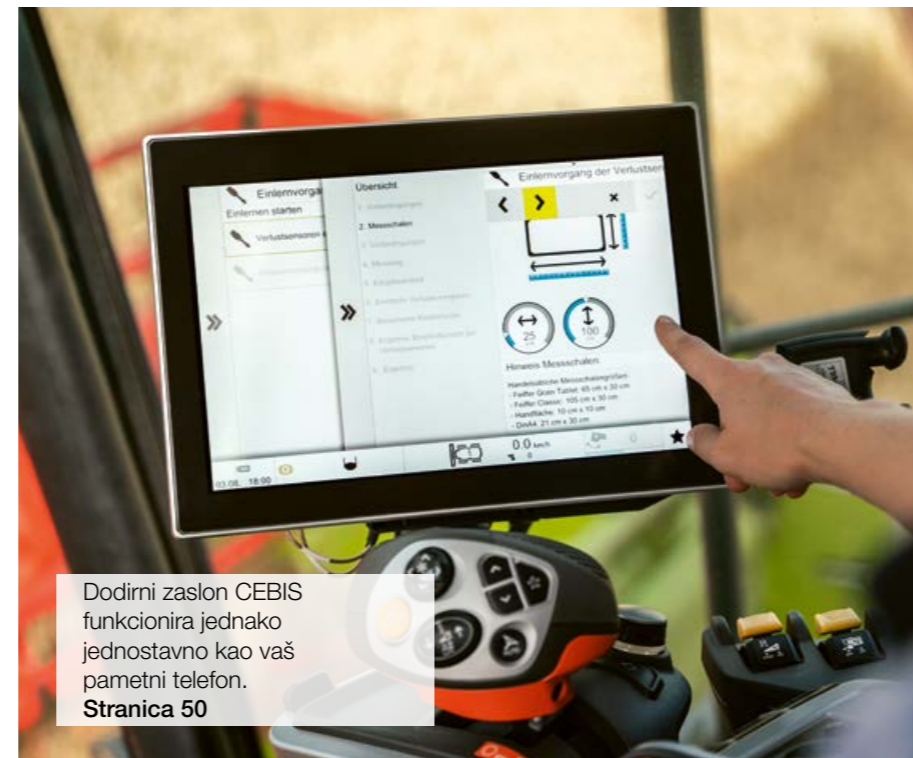

Dodirni zaslon CEBIS funkcionira jednako jednostavno kao vaš pametni telefon.
Stranica 50



Višenamjenskom kontrolom CMOTION može se intuitivno upravljati.
Stranica 50

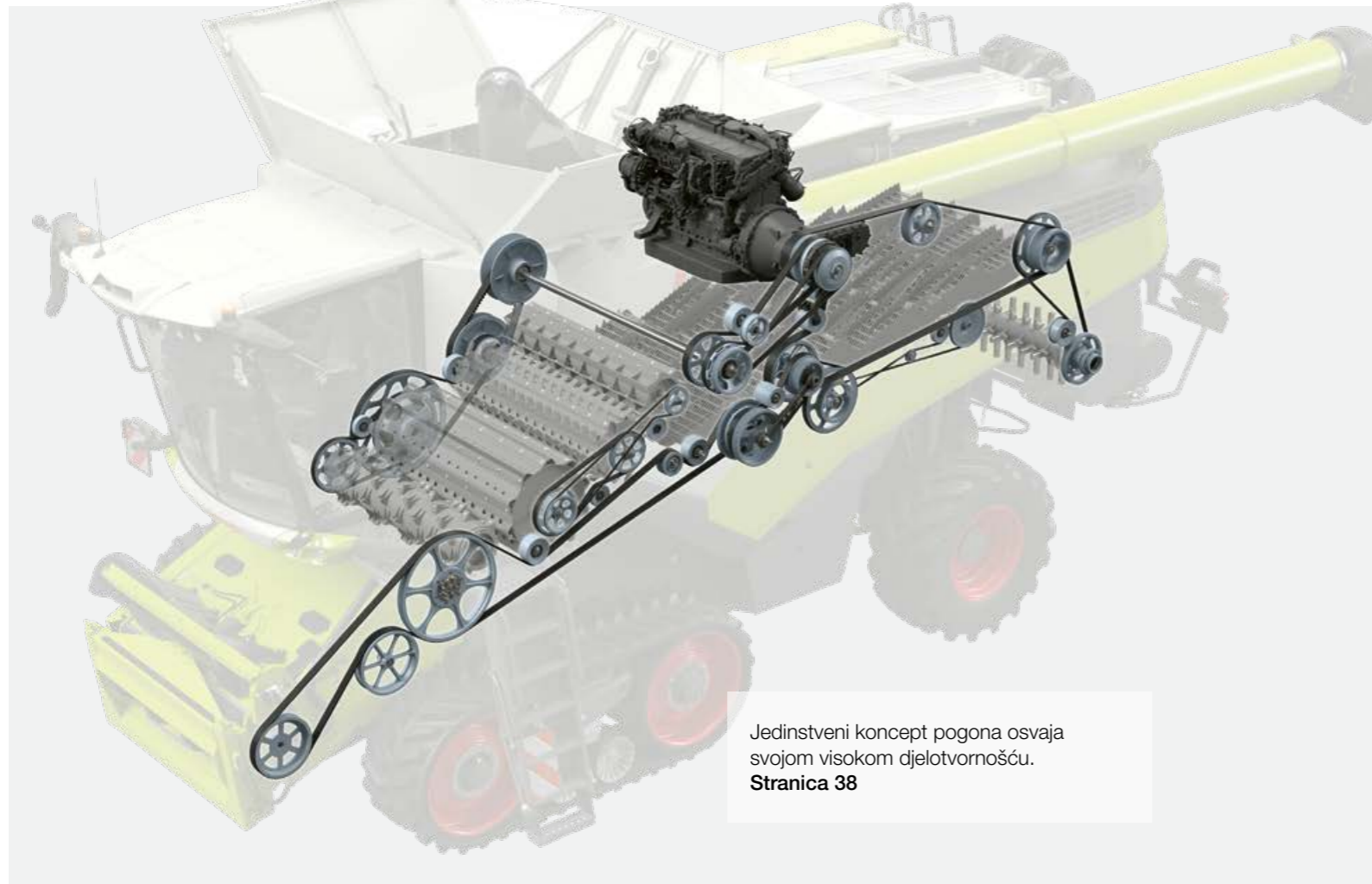

Jedinstveni koncept pogona osvaja svojom visokom djelotvornošću.
Stranica 38



Sva mjesta održavanja vrlo su pristupačna.
Stranica 64



Oslonite se na njega.

Ako kombajn postavlja standarde u pogledu snage i učinka, isto bi to trebao činiti i u pogledu izdržljivosti i pouzdanosti. Koncept inteligentnog pogona stroja LEXION jedan je od mnogih čimbenika koji pridonose niskim troškovima održavanja, ali visokoj pouzdanosti rada.



Komponente PREMIUM LINE izuzetno su otporne na habanje i vrlo su izdržljive.
Stranica 66

Pouzdanost vas čini sigurnim:

- Središnji sustav podmazivanja za sva područja, uključujući variatore.
- Integrirana zaštita od preopterećenja za sprečavanje blokada u mehanizmu vršidbe.
- Jače usisavanje prašine s povećanim poprečnim presjekom.
- Automatska parkirna kočnica za veću sigurnost.
- Spuštena podnica u usisnom kanalu za veći učinak protoka.
- Fleksibilni servisni proizvodi MAXI CARE za povećanu radnu sigurnost.
- Dijelovi za teška opterećenja u kvaliteti PREMIUM LINE otpornoj na habanje.
- Usluga daljinskog servisiranja za brzo i jednostavno održavanje i servisne pozive.



Usluga daljinskog servisiranja Remote Service pojednostavljuje rad na održavanju.
Stranica 62

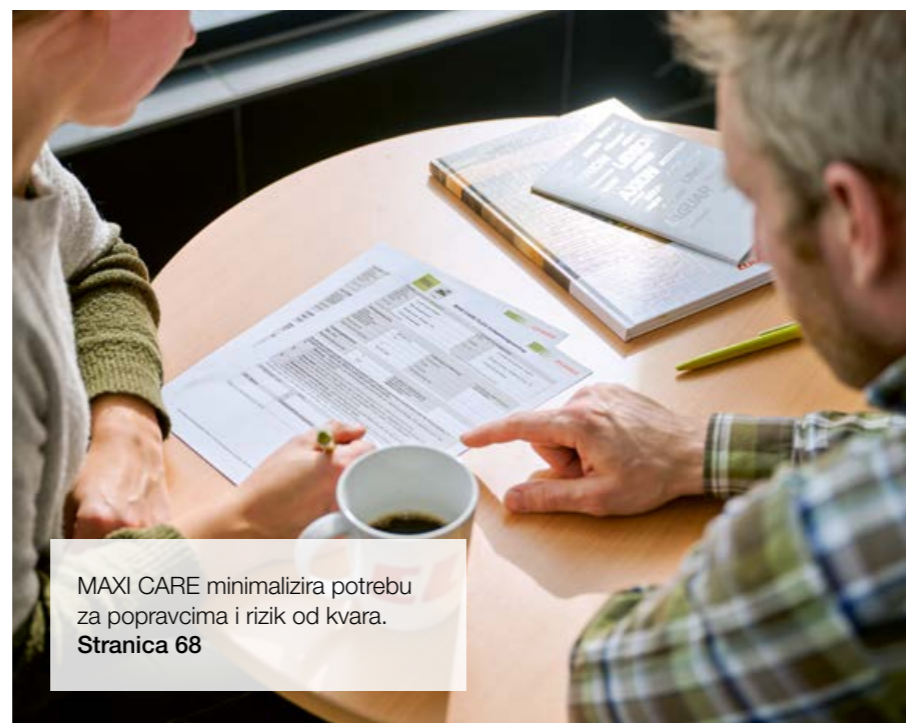

MAXI CARE minimalizira potrebu za popravcima i rizik od kvara.
Stranica 68

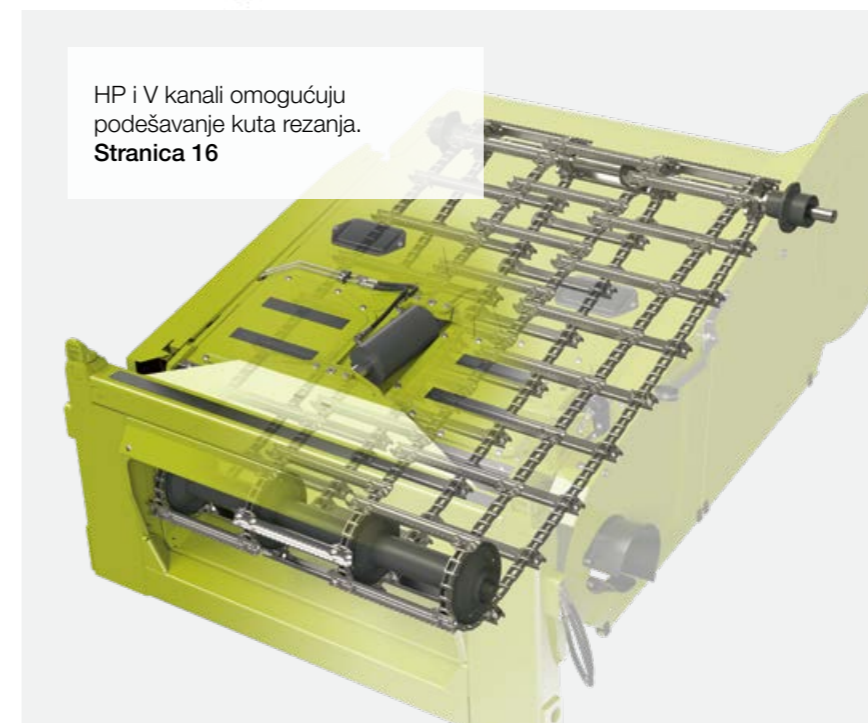

HP i V kanali omogućuju podešavanje kuta rezanja.
Stranica 16

Stroj prepozna je otkosne uređaje kako biste imali manje posla.

Dobar rez od samog početka.

S pravim otkosnim uređajem možete žeti učinkovito i snažno od prve minute. Automatsko prepoznavanje otkosnog uređaja pomaže vam da vaš LEXION bude brzo spreman za rad.



VARIO
1230 / 1080 / 930 / 770 /
680 / 620 / 560 / 500



CERIO
930 / 770 / 680 / 620 / 560



Preklopne kose
C 540 / 450



CONVIO / CONVIO FLEX
1230 / 1080 / 930 / 770

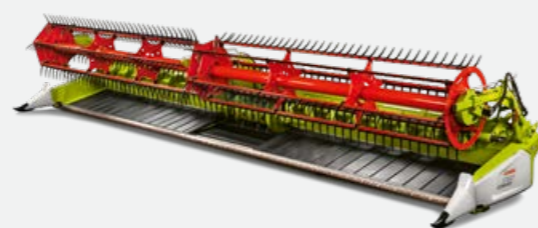

MAXFLEX
930 / 770 / 680 / 620 / 560

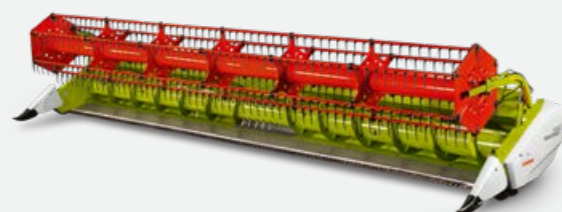

ROVIO
4.1275 / 4.1270 / 4.880 / 4.875 / 4.870 /
4.680 / 4.675 / 4.670



SUNSPEED
1200 / 940 / 750



SWATH UP
450



Automatsko prepoznavanje adaptera štedi vrijeme.

LEXION automatski postavlja važne parametre. Da bi to učinio, modul na otkosnom uređaju pruža mu sljedeće podatke: vrstu otkosnog uređaja, radnu širinu, broj odjeljaka, položaj vitla, položaj parkiranja, kao i zadane vrijednosti AUTO CONTOUR za radnu visinu i brojač hektara.

Imate koristi od samog početka.

- Kombajn je brzo spreman za žetvu.
- Rukovanje je puno jednostavnije i lakše.
- U obzir se uzimaju položaj vitla, stola za rezanje VARIO i usisnog kanala kako bi se isključile mogućnosti sudara i oštećenja.

AUTO CONTOUR preciznije reže.

AUTO CONTOUR precizno prilagođava adapter obliku terena. Detektorski stremeni ispod jedinice za rezanje reagiraju na neravnine. Senzori otkrivaju otklon i aktiviraju upotrebu odgovarajućeg cilindra za podešavanje nagiba adaptera. Željenu visinu rezanja postavljate pomoću terminala CEBIS.

Dopustite si olakšanje.

- AUTO CONTOUR amortizira i štiti adapter.
- Olakšava rad s otkosnim uređajima velike širine.
- Značajka pruža pogodnost za vaše vozače posebno noću, pri žetvi polegnutih žitarica i na kosom terenu.
- Povećava performanse i čini upotrebu stroja LEXION ekonomičnom.



Optimalan protok usjeva počinje već pri uvlačenju.

Posebno u zahtjevnim uvjetima žetve, optimalan kut rezanja ima veliki utjecaj na sakupljanje usjeva bez gubitaka i začepjenja. Zahvatni kanal je stoga ključan za vašu uspješnu žetvu. Mora savršeno odgovarati radnoj širini, priključku, plodoredu i terenu.

Za svoj LEXION pronaći ćete pravi kanal za svaku primjenu i zahtjev. S klinastim kanalom možete brzo mehanički podesiti kut rezanja. HP kanal nudi vam hidrauličku podršku za kontinuirano prilagođavanje postavki uvjetima žetve iz udobnosti kabine.

Velika snaga usisnog kanala čini vas učinkovitijima.

- Usisavanje prašine s povećanim presjekom omogućuje veće performanse čišćenja.
- Dodatni ventilator na usisnom kanalu sprječava taloženje prašine.
- Visinu valjka za uvlačenje možete prilagoditi bez alata.
- Spuštena podnica omogućuje vam postizanje još većih protoka.



E-kanal.

Univerzalni E-kanal s mehaničkim steznim uređajem dostupan je s otvorenim ili zatvorenim valjkom za odbijanje. Pogodan je za sve rezne jedinice radne širine do 12,30 m ili za berače kukuruza do 9 m.



V-kanal.

V-kanal omogućuje brzo, mehaničko podešavanje kuta rezanja. To vam omogućuje lakšu žetvu uskladištenih žitarica, soje i trave s manjim gubicima, s manjom tendencijom odugovlačenja. V kanal možete naručiti iz tvornice s otvorenim ili zatvorenim skretnim valjkom.



HP kanal.

Korištenjem višenamjenske ručke u kabini možete kontinuirano i hidraulički podesiti kut rezanja na HP kanalu od -8° do $+11^\circ$ – pri kretanju punom brzinom i to s pričvršćenim adapterom. Na terminalu CEBIS možete spremati odgovarajući kut rezanja za svaku od četiri visine rezanja. To vam omogućuje brzu i praktičnu reakciju na različite okolnosti, usjeve za vršidbu ili uvjete terena.



Sve za vašu sigurnu žetvu.

Kočnica prednjeg priključnog uređaja pruža vam učinkovitu zaštitu od stranih tijela. U hitnom slučaju možete odmah zaustaviti adapter pomoću multifunkcionalne ručke. Blokadu možete ukloniti laganim pokretanjem reverziranja s visokim okretnim momentom pokretanja. Polaganim uvlačenjem usjeva nakon reverzije izbjegavaju se vršna opterećenja. Sve funkcije mogu se potpuno regulirati.

Njegova procesna tehnologija ne može se usporiti.

Vaša žetva bit će još uspješnija.

Usisni kanal, vršidbeni sustav, sekundarno odvajanje, upravljanje slamom – procesna tehnologija stroja LEXION može se nositi sa svim uvjetima. Od samog početka ovaj kombajn ima sve što vam je potrebno za visoku učinkovitost žetvene kampanje. Povrh toga, impresionira inteligentnim pomoćnim sustavima, tako da ga možete trajno voziti na granici performansi.

Dobar protok mase postaje najbolji protok.

Vozači stroja LEXION uvijek su bili u pokretu s ogromnom snagom. Visoke performanse i učinkovitost su u DNK ovog stroja. To se neće promijeniti ni u budućnosti.

- Vršalica APS SYNFLOW WALKER može se nositi sa svim vrstama usjeva. CEMOS AUTO THRESHING podešava ga automatski i precizno.
- Čisto zrno vrijedi novca. JET STREAM intenzivno čisti zrno.
- AUTO CONTOUR rasterećenje je za vozača pri svakoj primjeni. LEXION precizno vodi otkosni uređaj preko tla.
- Smanjite zastoje. Kočnica prednjeg priključka drži strana tijela dalje od mehanizma vršidbe.
- Izbjegnite vršna opterećenja. Polagano uvlačenje mase nakon blokade i reverziranja može se kontrolirati intuitivno.
- Standardni kanal možete univerzalno koristiti za sve dostupne adaptere.
- Podesite kut rezanja tako da odgovara vašim uvjetima žetve. Mehaničko podešavanje na V-kanalu.
- Žanjite sve vrste usjeva bez ometanja. U HP kanalu možete jednostavno prilagoditi kut rezanja iz kabine.
- Njegovo upravljanje slamom je izvrsno. Radijalni razdjeljivač precizno odlaže slamu, čak i pri jakom bočnom vjetru, kad imate veliku količinu slame ili radite na strmim terenima.



APS SYNFLOW WALKER ubrzava vašu žetvenu kampanju.

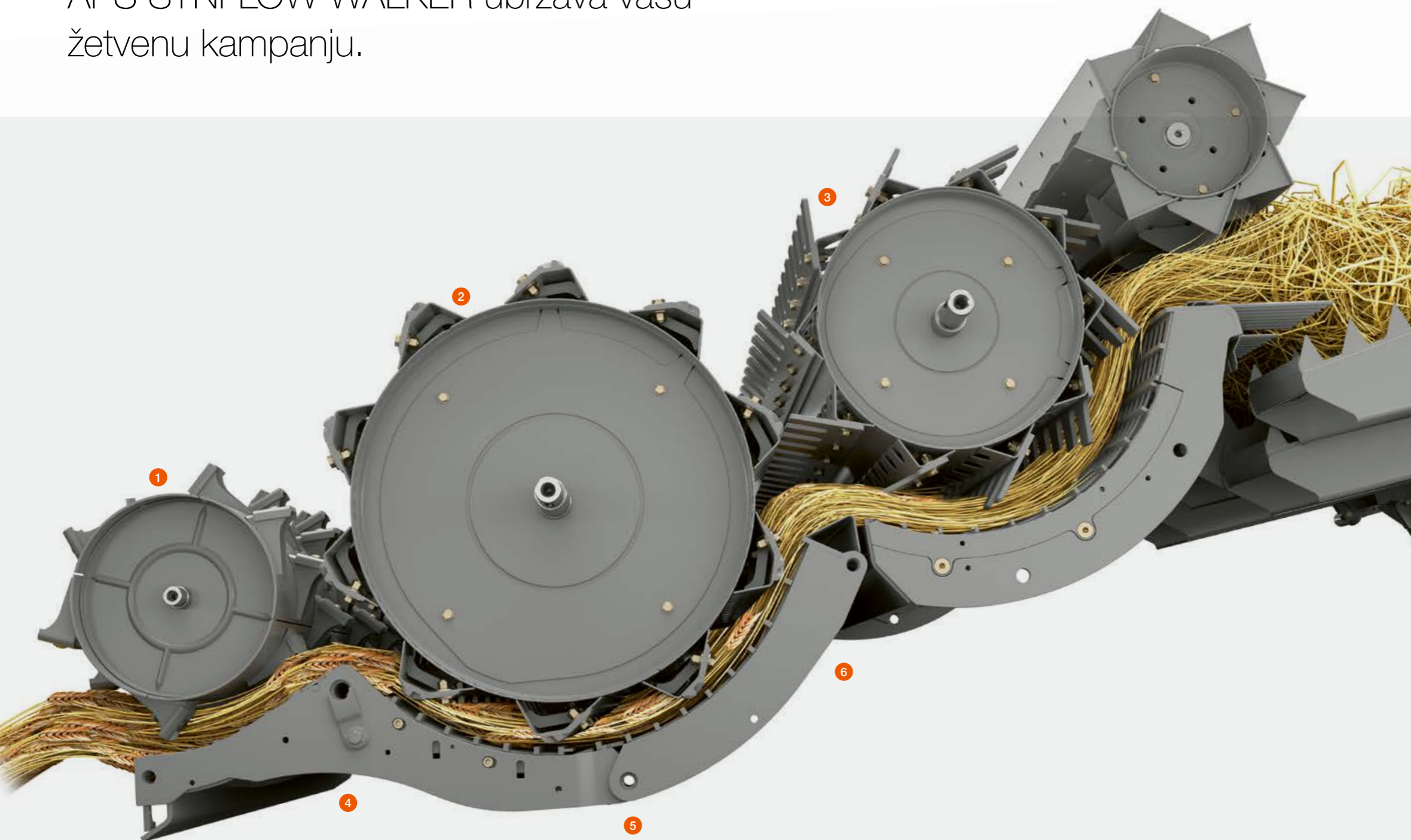

1 Visoka učinkovitost odvajanja.

Ravnomjerno ubrzanje protoka mase do 20 m/s ispod vršidbenog bubnja.

2 Vršidbeni bubanj 755 mm.

Veliki vršidbeni bubanj za visoku učinkovitost separacije i stabilan protok.

3 Separacijski bubanj 600 mm.

Veliki separacijski bubanj s aktivnim odvajanjem.

4 Zakretna letva vršidbene košare.

Može se hidraulički uključiti preko terminala CEBIS radi brzog prilagođavanja uvjetima vršidbe.

5 Hidraulična klapna bubnja za vršidbu.

Ako se promijene uvjeti žetve, može se upravljati hidraulično iz kabine ili ručno izvana.

6 Sinkrono postavljanje.

Predkošara i vršidbena košara podešavaju se paralelno. Brzine bubnjeva se sinkrono mijenjaju.

Izvrсна kvaliteta slame.

Sustav vršidbe APS SYNFLOW WALKER štiti slamu kroz posebno ravan tok usjeva. Požnjeveni usjev prolazi najkraćim putem kroz vršilicu. Veliki promjeri bubnjeva za vršidbu i odvajanje omogućuju male kutove okretanja i ravne prijelaze između bubnjeva. Izlaz iz košare separatora je veći od ulaza. Ovaj konusni razmak sprječava zaglavljivanje materijala. Slama je gotovo nepodvrgnuta mehaničkom naprezanju.

Jedinstvena prilagodljivost.

Mnoge mogućnosti podešavanja također povećavaju kvalitetu slame i protok. To uključuje paralelno, neovisno premještanje vršidbene i separacijske košare, reduktora vršidbenog bubnja i zakretne letve vršidbene košare. Sustav APS (APS: Accelerated Pre Separation) ravnomjerno ubrzava protok mase do 20 m/s i stvara visoke centrifugalne sile za maksimalnu učinkovitost odvajanja na svim površinama košare.



Povećajte protok i kvalitetu slame.

Sustav vršidbe APS SYNFLOW WALKER jedinstven je u segmentu strojeva s tresaćima. Kombinira ubrzanje protoka usjeva kroz APS s dodatnim separacijskim bubnjem nakon bubnja za vršidbu. To vam omogućuje postizanje jedinstvenih brzina protoka uz održavanje izvrsne kvalitete slame.

Jednostavno uključivanje klapne predkošare i vršidbene košare.

Kako bi brzo reagirao na promjenu vrste usjeva ili fleksibilno prilagodio putanju trenja u području vršidbe i odvajanja, vozač može izvana ručno uključiti klapnu predkošare i vršidbene košare. Opcionalno je dostupna i klapna vršidbenog bubnja s hidrauličkim podešavanjem. Njime se može praktično upravljati iz kabine i integriran je u CEMOS AUTO THRESHING.

Sinhrono podešavanje brzine okretaja.

Brzina vršidbenog bubnja može se lako prilagoditi za sve uvjete i vrste usjeva. U terminalu CEBIS možete ga kontinuirano podešavati od 330 do 930 o/min. Brzine bubnja akceleratora, separacijskog bubnja i bubnja za okretanje mijenjaju se sinkrono.

Savršeno prilagođavanje vršidbenog mehanizma.

Za optimalnu prilagodbu stroja LEXION vašem gospodarstvu i željenim vrstama usjeva dostupno je šest varijanti vršalica i tri kompleta za konverziju. Ovisno o sastavu vašeg žetvenog područja, pronaći ćete idealnu vršalicu za rižu, kukuruz, grah i žitarice s visokim ili niskim prinosima.

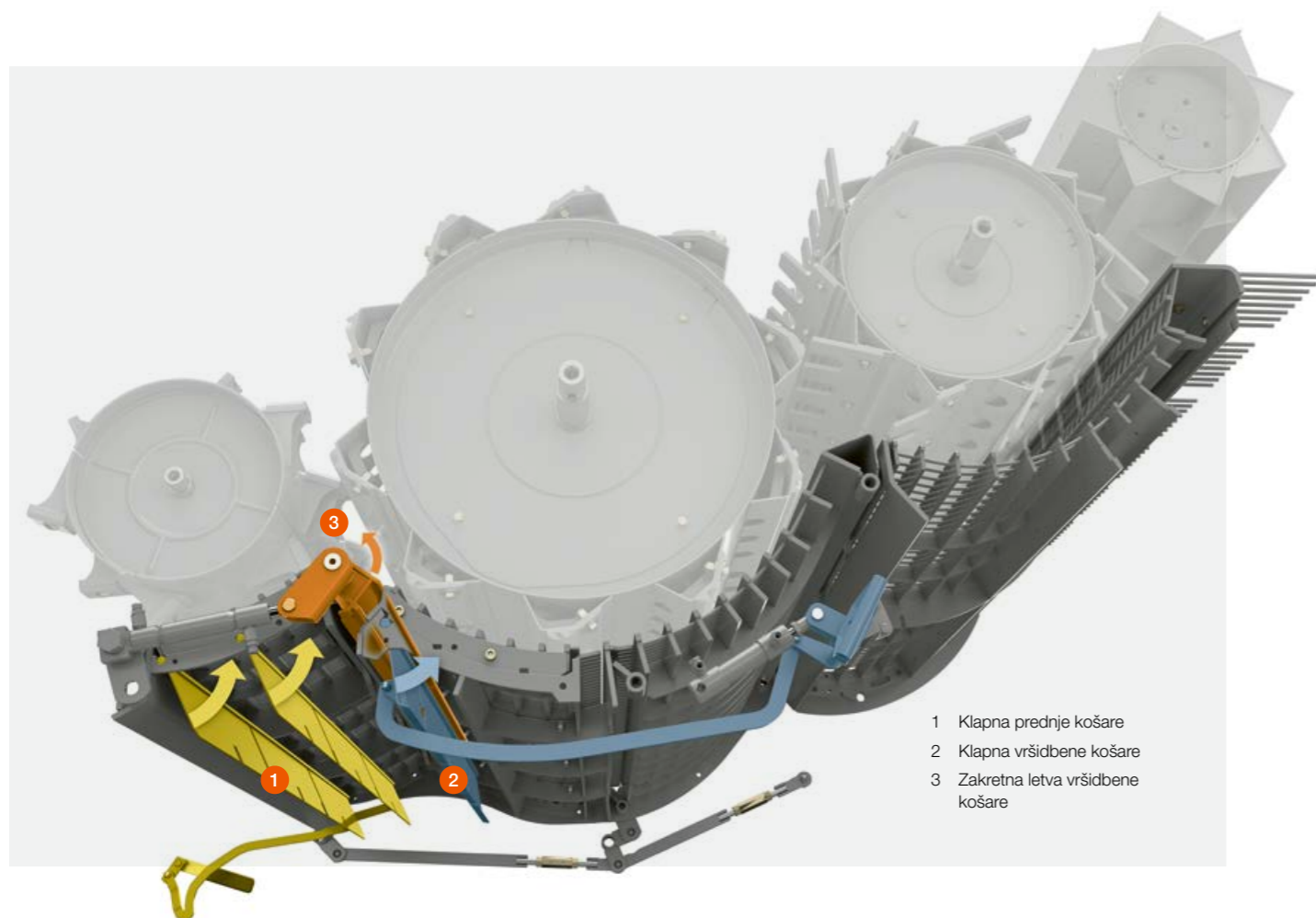

- 1 Klapna prednje košare
- 2 Klapna vršidbene košare
- 3 Zakretna letva vršidbene košare

Paralelno podešavanje vršidbene košare.

U terminalu CEBIS položaj vršidbenih košara može se hidraulički i kontinuirano mijenjati. Predkošara, vršidbena i separacijska košara podešavaju se paralelno i sinkrono. To vam pruža sigurnost da je protok mase ujednačen, a postupak nježan prema slami. Integrirana zaštita od preopterećenja sprječava začepljenja i štiti mehanizam vršidbe od oštećenja.

Hidrauličko okretanje letve vršidbene košare.

Primjerice ako je odvajanje i otklanjanje ljuski otežano, letva vršidbene košare se može hidraulički zakrenuti preko terminala CEBIS za čistu vršidbu u svim uvjetima žetve. Isto kao hidrauličko prebacivanje letve vršidbene košare i ova praktična funkcija integrirana je u CEMOS AUTO THRESHING.

Brzo mijenjanje segmenata vršidbene košare.

Vrijeme prelaska s jedne vrste usjeva na drugu se skraćuje. Prilikom izmjene, glavne komponente letve ostaju u stroju. Jednostavno možete mijenjati segmente predkošare kroz korito za hvatanje kamenja i jednostavno izvući segment vršidbene košare u stranu. Razne mogućnosti kombiniranja čine jedinstvenu funkciju MULTICROP stroja LEXION.



- 1 Separacijski bubanj
- 2 Separacijska košara
- 3 Povratna podnica
- 4 Otvoreni slamotresi

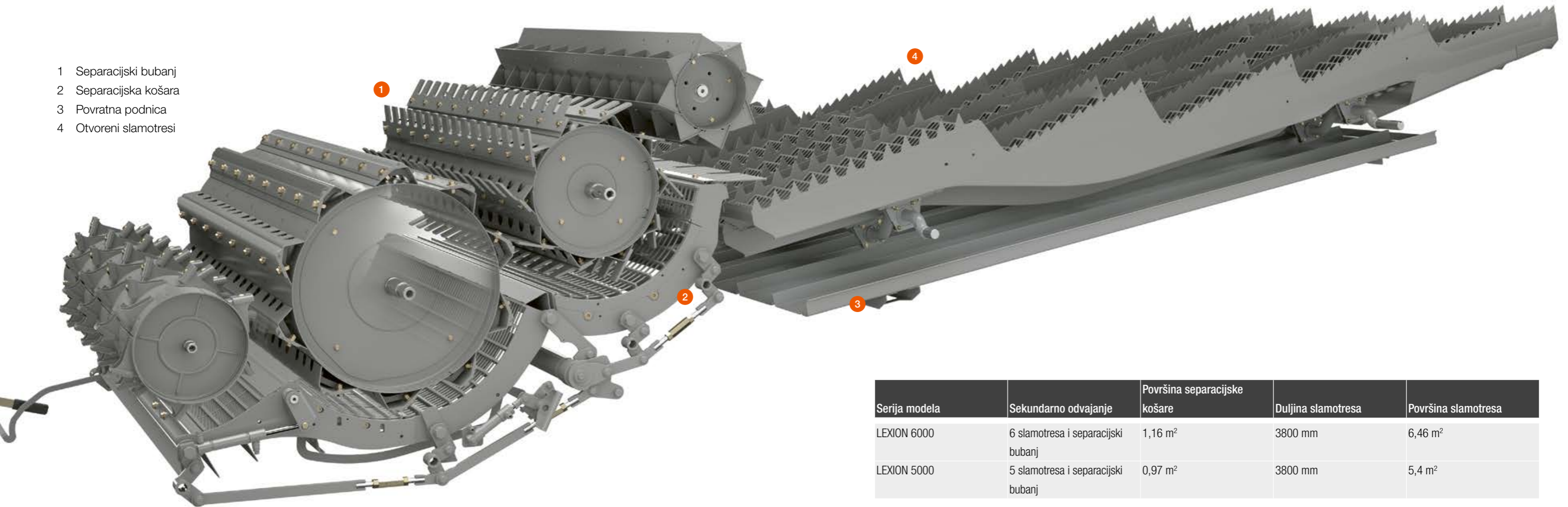

Serija modela	Sekundarno odvajanje	Površina separacijske košare	Duljina slamotresa	Površina slamotresa
LEXION 6000	6 slamotresa i separacijski bubanj	1,16 m ²	3800 mm	6,46 m ²
LEXION 5000	5 slamotresa i separacijski bubanj	0,97 m ²	3800 mm	5,4 m ²

Svako zrno vrijedi.

Stalan protok slame na slamotresima, koji su otvoreni na dnu, omogućava se velikim kutom nagiba tako da su praktički sva preostala zrna sigurno odvojena. Nije važno koliko su uvjeti žetve izazovni ili vršite li mokru ili suhu slamu.

Mješavina žitarica, slame i pljeve najprije dopijeva na pripremu podnicu, a zatim preko stepenica u kućište sita. To dovodi do značajnog rasterećenja kućišta sita.

U žetvi je važno svako zrno.

- Zahvaljujući sustavu vršidbe APS samo oko 10% zrna prolazi kroz proces odvajanja ostatka zrnja.
- Šest ili pet slamotresa brzo i jednostavno transportiraju, čak i velike količine slame.
- Čak i u teškim uvjetima žetve (vlažna slama, zeleni rast) zrnje se ne gubi.

Separacijski bubanj.

Separacijski bubanj promjera 600 mm, koji radi sinkronizirano s ostalim bubnjevima, odvaja slamu do zadnjeg zrna.

- Visoka učinkovitost odvajanja uz najbolju kvalitetu slame
- Nisko mehaničko opterećenje slamki zahvaljujući malom kutu uvijanja

Slamotresi velike površine.

Sekundarna separacija putem slamotresa odvija se na ukupnoj dužini od 3.800 mm kroz četiri koraka. Čak se i velike količine slame transportiraju brzo i jednostavno.

- Velike površine za precizno sekundarno odvajanje
- Središnji i bočni jezičci za olabavljenje materijala
- Održavanje robusnih ležajeva slamotresa nije potrebno



Intenzivno čišćenje.

Čisto žito vrijedi novca. Sustav za čišćenje JET STREAM sa svojim hidrauličkim podešavanjem ventilatora i povratom visokih performansi nudi izdašne rezerve snage u svim vrstama usjeva. Dvostruko ventilirani stupanj pada omogućuje intenzivno predčišćenje.

Sustavom JET STREAM možete udobno upravljati iz kabine. Više ne morate ništa prilagođavati ručno. Ako želite, sustavom za čišćenje JET STREAM možete potpuno automatski upravljati putem CEMOS AUTO CLEANING.



Osigurajte najveću finoću zrna.

- JET STREAM intenzivno čisti zрно.
- 3D čišćenje zadržava performanse čišćenja na strmom terenu stabilnima.
- Dijelovi CLAAS PREMIUM LINE produžuju vijek trajanja.

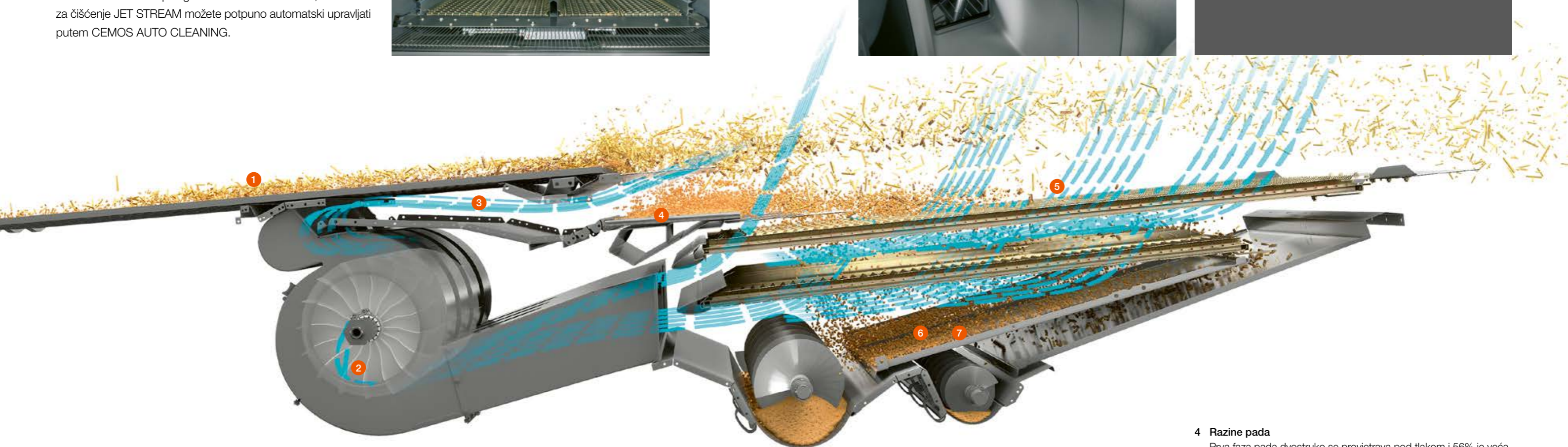

1 Pripremni kat

Povećava kapacitet čišćenja stroja LEXION i istodobno ublažava opterećenje gornjeg sita. Plastične podove možete ukloniti kroz korito hvatača kamenja i lako ih očistiti.

2 Turbinski ventilator

Snažan turbinski ventilator nudi dovoljno rezervi za teške uvjete. Hidrauličkim varijatorom se može upravljati pomoću CEMOS AUTO CLEANING.

3 Tunel za smirivanje vjetra

Dugi tunel za smirivanje vjetra s protokom zraka prema gore pruža stalne performanse čišćenja. Već u prvoj jesenskoj fazi postiže visoku razinu razdvajanja.

4 Razine pada

Prva faza pada dvostruko se provjetrava pod tlakom i 56% je veća u odnosu na standardno čišćenje. To omogućuje predčišćenje visokih performansi. Sito je samo malo napregnuto.

5 3D čišćenje

Sustav radi u pozadini bez održavanja. Aktivna unakrsna kontrola ravnomjerno raspoređuje materijal na gornjem situ. To znači da performanse čišćenja na strmom terenu ostaju stabilne.

6 GRAINMETER

Značajka GRAINMETER analizira pljevu uz pomoć svjetlosne barijere. To omogućuje izračunavanje udjela zrna u ukupnom volumenu. CEMOS AUTOMATIC također koristi ove podatke.

7 Povrat

Pljeva sadrži još zrnja u nemlaćenim dijelovima. Materijal se taloži na bubnju akceleratora, širi i vraća natrag u bubanj za vršidbu.

Spemite žitarice brzo i sigurno.

Do 13.500 litara zrna u spremniku.

S obujmom do 13.500 l kapacitet se prilagođava povećanom protoku stroja LEXION. Bunker za zrnje može se automatski otvoriti i zatvoriti pomoću gumba na naslonu za ruke. Dodatne stepenice i ručke čine pristup još sigurnijim.



Pražnjenje bubnja za zrnje do 180 l/s.

Protokom od 180 l/s veliki bunker za zrnje stroja LEXION možete isprazniti u rekordnom vremenu. Brzina se može smanjiti sa 180 l/s na 90 l/s. Ako je potrebno, možete odmah zaustaviti proces ili postupno isključiti pužnice kako biste najprije potpuno ispraznili ispusnu cijev bunkera za zrnje.

- Sigurno punjenje transportnih vozila
- Nema gubitaka kod preopterećenja

Precizno mjerenje prinosa.

QUNATIMETER brzo i točno određuje prinos pomoću pregradne ploče s integriranom mjernom ćelijom u točki izbacivanja podizača zrna. Kalibracija je moguća iz kabine.



- 1 Elevator za žitarice
- 2 GRAIN QUALITY CAMERA
- 3 Mjerenje prinosa QUANTIMETER
- 4 Mjerenje vlage

Veća visina i širina za udoban istovar.

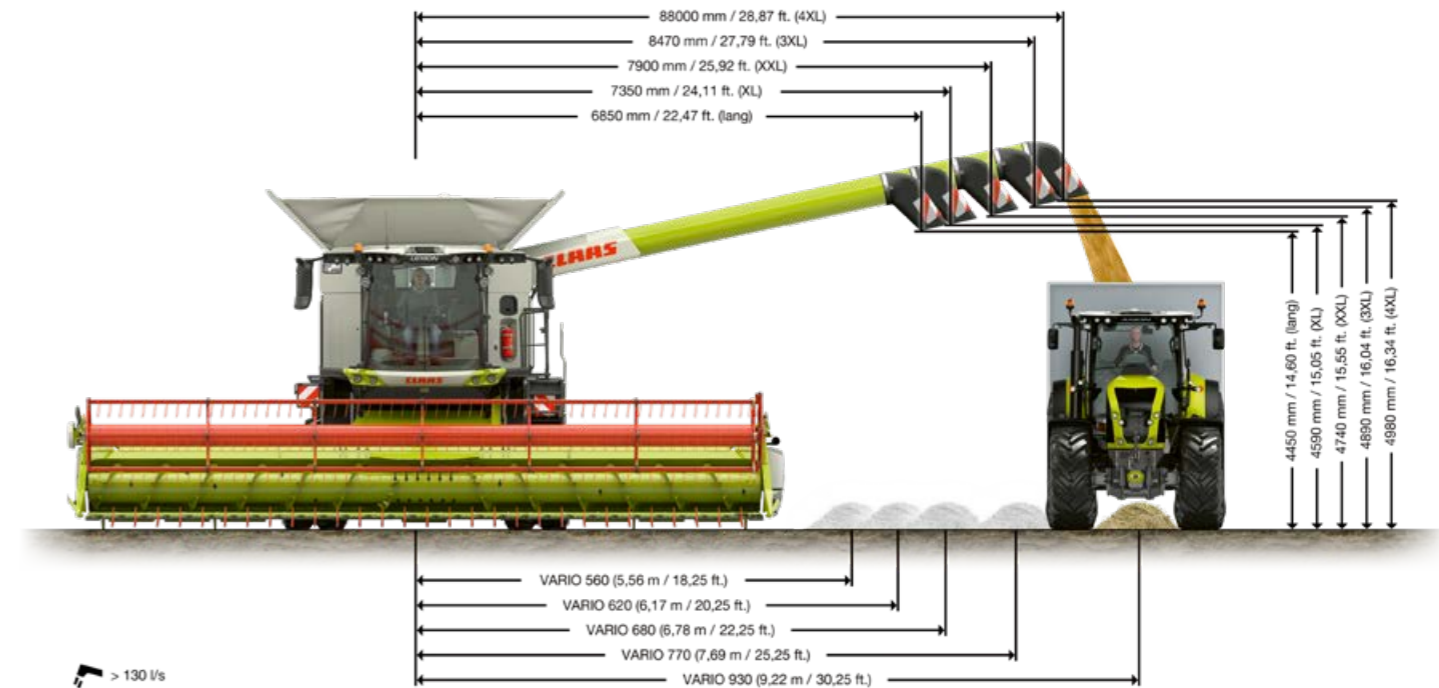

Izlazna cijev spremnika za zrnje s okretnom mlaznicom.

Kut zakretanja od 105° pruža vam izvrstan pogled na izlaznu cijev bunkera za zrnje. Duljinu možete odabrati prema širini adaptera. Promjer ovisi o brzini pražnjenja: 420 mm pri 180 l/s ili 330 mm pri 80 do 130 l/s.

Okretna mlaznica na kraju cijevi fokusira mlaz. Može se podesiti pomoću CMOTION višenamjenske ručke i pojednostavljuje precizan utovar transportnih vozila.

Siguran oporavak.

Priključeni mlaz omogućuje sigurno punjenje transportnih vozila. Automatski zatvarač na kraju izlazne cijevi bunkera za zrnje osigurava da ništa ne izađe van. Nema gubitaka pri pretovaru.

Precizna GRAIN QUALITY CAMERA (Kamera za snimanje kvalitete zrna).

GRAIN QUALITY CAMERA pruža slike usjeva u stvarnom vremenu. Softver prepoznaje komponente bez zrna i slomljeno zrnje. Pomoću terminala CEBIS možete u bilo kojem trenutku provjeriti kvalitetu i čistoću zrna te ih digitalno procijeniti.

Sklopive cijevi za pražnjenje spremnika za zrnje 4XL i 5XL.

Sklopive varijante ispusnih cijevi bunkera za zrnje smanjuju ukupnu duljinu stroja. Kao rezultat toga za stroj LEXION potrebno je manje prostora na ulici i u mehaničkoj radionici.



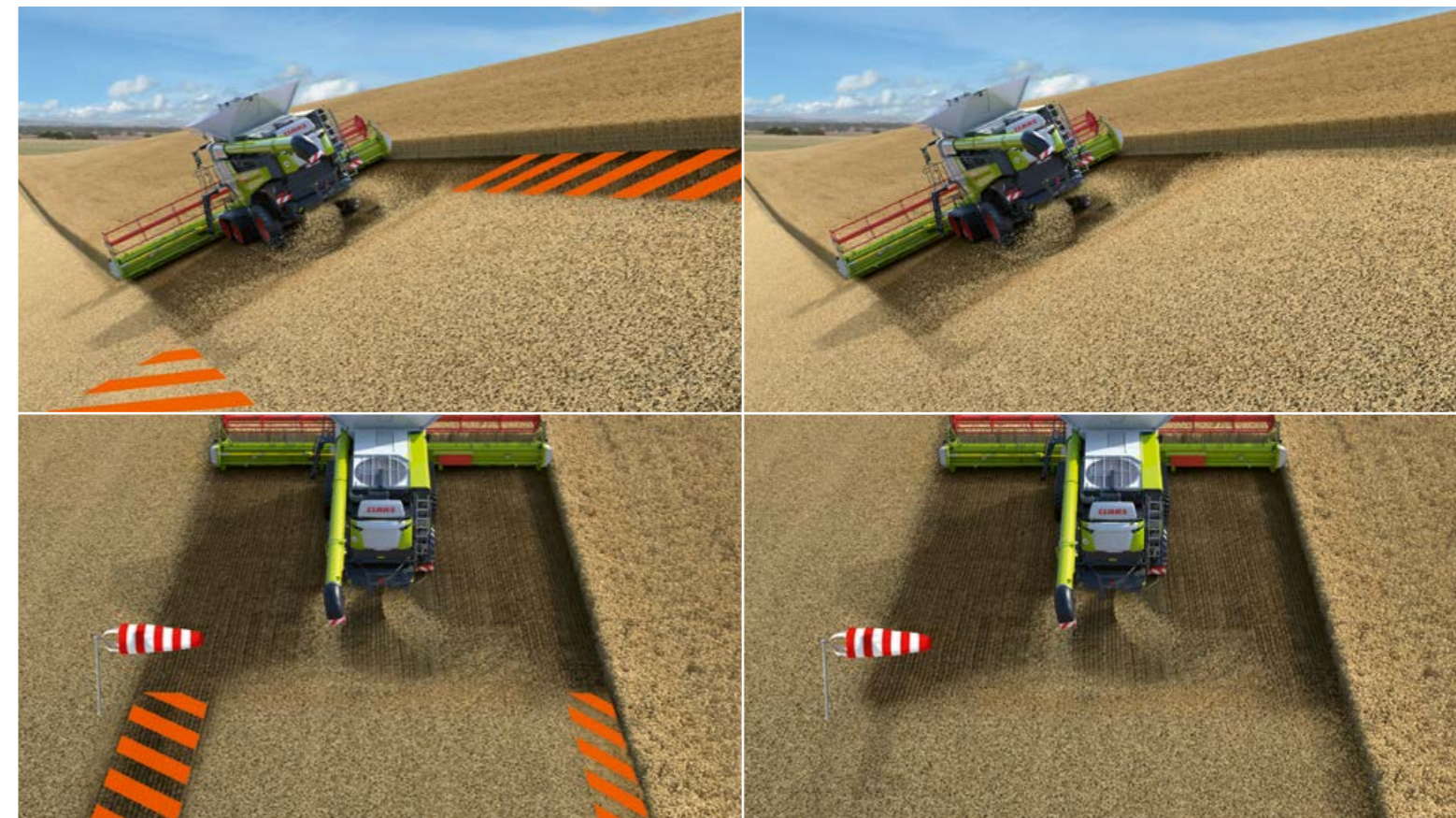

Sljedeći usjev uvijek na vidiku.

Kod žetve žitarica poseban izazov predstavljaju velike količine slame, promjenjiva vlažnost, bočni vjetar, nagibi i velike radne širine. LEXION odlično raspoređuje slamu i pljevu. Dobra kvaliteta usitnjavanja i precizna raspodjela usitnjene slame temelj su buduće obrade tla i narudžbi.

Snažan u svim vrstama usjeva.

Osim pogona za usitnjavanje s ručno podesivom brzinom, dostupna je i hidraulička regulacija brzine kojom možete jednostavno upravljati s vozačevog sjedala. Jedna prednost ako ste često u pokretu i mijenjate vrstu usjeva. Pri polaganju otkosa neutralni položaj štedi gorivo i smanjuje habanje.

Precizna raspodjela slame.

Radijalni razdjelivač precizno odlaže slamu, čak i pri jakom bočnom vjetru, kad imate veliku količinu slame ili radite na strmim terenima. Dva rotora za izbacivanje koji se okreću u suprotnim smjerovima rade konstantnom brzinom. Sjeckani materijal i pljeva od čišćenja podižu se izravnim pokretima, zatim se dalje ubrzavaju i ravnomjerno raspoređuju po cijeloj radnoj širini.

Tehnologija koja upravljanje slamom čini učinkovitim:

- Radijalni razdjelivač za preciznu raspodjelu slame kad imate veliku količinu slame, pri bočnom vjetru ili kad radite na strmim terenima
- Prebacivanje na polaganje otkosa iz kabine
- CEMOS AUTO CHOPPING optimizira kvalitetu usitnjavanja i smanjuje potrošnju goriva

Automatska prilagodba smjera izbacivanja.

Svoj stroj LEXION možete opremiti s dva senzora koji smjer bacanja usitjenog materijala automatski prilagođavaju nagibu terena. Senzori su smješteni na svijetlećim krakovima na stražnjoj strani stroja i osiguravaju da radijalni razdjelivač i otklonski deflektor raspršuju usitnjeni materijal ravnomjerno pri radu na strmom terenu ili pri bočnom vjetru. Osjetljivost postavljate na zaslonu CEBIS.

Ciljano rasipanje pljeve.

Ventilator za izbacivanje pljeve automatski se okreće prema van kada se polažu otkosi. Otkos duge slame i mješavina pljeve i kratke slame odlažu se odvojeno. S druge strane, u slučaju raspodjele slame ventilator za razbacivanje pljeve na ispustu kućišta sita šalje pljevu izravno u radijalni razdjelivač i doprema je za aktivno raspršivanje. Usitnjena slama i ispusni kućišta sita raspoređeni su po cijeloj radnoj širini.



Senzor za automatsko podešavanje smjera razbacivanja



Kontra-nož i zakretni osnovni element u sjeckalici SPECIAL CUT (Posebno rezanje)

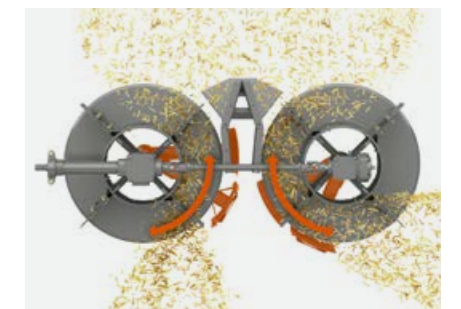

Radijalni razdjelnik za učinkovitu distribuciju slame uz minimalan napor

Za produktivnost žetve potrebna je snaga. CLAAS Power Systems.

Uzajamno djelovanje najboljih komponenata.

Maksimalne performanse postižu se kada su svi dijelovi vašeg stroja CLAAS precizno koordinirani i dobro međusobno funkcioniraju. CLAAS POWER SYSTEMS kombinira najbolje komponente za inteligentni pogonski sustav: Pogoni koji odgovaraju vašoj primjeni i zahtjevima; puna snaga motora uvijek vam zatreba; tehnologija uštede goriva koja vam se brzo isplati.

Nemojte pristajati na kompromise.

Imate brojne mogućnosti za precizno prilagođavanje stroja LEXION vašem gospodarstvu i poljima tako da se produktivnost žetvene kampanje može značajno povećati.

- Vrhunski model LEXION 6900 pokreće šestocilindrični motor MAN snage 507 KS i obujma 12,4 l.
- LEXION 6800 sada ima i MAN šestocilindrični motor s 466 KS i obujmom od 12,4 litre, koji pruža čistu snagu.
- DYNAMIC POWER prilagođava snagu motora potrebama za snagom. Štedite do 10% goriva.
- DYNAMIC COOLING smanjuje vaše troškove za dizel. Varijabilni pogon ventilatora samostalno i prema potrebi regulira brzinu.
- TERRA TRAC štiti tlo. Gusjenica pruža veliku udobnost pri vožnji, a prikladne je širine za cestu.
- Na padini žanje jednako kao u ravnici. LEXION 5500 dostupan je i u verziji MONTANA.
- Za veću vučnu snagu na zahtjevnim terenima svoj stroj možete opremiti pogonom na sve kotače POWER TRAC.
- Blokada diferencijala osigurava dobro prianjanje i veliku vučnu snagu na padinama i u mokrim uvjetima.



Više inteligencije u motoru.

DYNAMIC POWER automatski prilagođava snagu motora vašeg stroja LEXION radnim uvjetima. Tako uvijek vozite s najučinkovitijom krivuljom performansi u području djelomičnog opterećenja i štedite do 10% goriva – na primjer pri polaganju otkosa. Kod rada pod punim opterećenjem, kao što je pražnjenje bunkera za zrnje i uključena sjeckalica za slamu, maksimalni učinak automatski ostaje aktivan.

Snaga i inteligencija.

DYNAMIC POWER automatski kontrolira različite krivulje snage ovisno o opterećenju. Značajka parametar podešavanja snage kroz smanjenje ili povećanje broja okretaja motora zbog promjene zahtjeva za snagom pri radu.

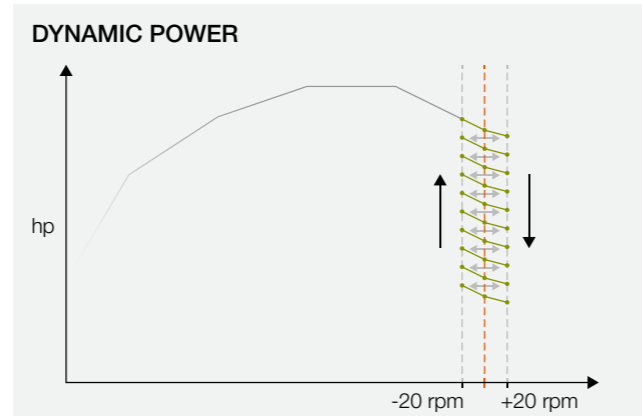

Manji broj okretaja na cesti.

Na cesti je stroju LEXION potrebno samo 1.600 o/min. Zahvaljujući ovoj tehnologiji štedite znatno više goriva te zbog smanjene razine buke imate visoku razinu udobnosti vožnje na cesti.



MAN D 26 s 373 kW / 507 KS za LEXION 6900



Mercedes-Benz OM 470 s 300 kW / 408 KS za LEXION 6700

LEXION		6900 / 6900 TT	6800 / 6800 TT	6700 / 6700 TT	6600	5500 TT / 5500 MONTANA	5400	5300
Tip		MAN D26	MAN D26	Mercedes-Benz / OM 470 LA	Mercedes-Benz / OM 936 LA	Mercedes-Benz / OM 470 LA	Mercedes-Benz / OM 936 LA	Mercedes-Benz / OM 936 LA
Cilindara / kapacitet	Broj/l	6/12,4	12,4	6/10,7	6/7,7	6/10,7	6/7,7	6/7,7
Maksimalna snaga	kW/KS	373/507	343/466	300/408	260/354	300/408	260/354	230/313



Tehnologija koja štedi gorivo:

- LEXION 6900 pokreće šestcilindrični motor MAN snage 507 KS i obujma 12,4 l.
- LEXION 6800 sada ima i MAN šestocilindrični motor s 466 KS i obujmom od 12,4 litre, koji pruža čistu snagu
- DYNAMIC POWER prilagođava snagu motora trenutnim potrebama za snagom.
- Uvijek vozite s najučinkovitijom krivuljom performansi u području djelomičnog opterećenja.
- Pri polaganju otkosa moguća je ušteda goriva do 10%.
- Broj okretaja motora smanjuje se na 1.600 o/min u vožnji cestom.
- To značajno smanjuje razinu buke i potrošnju dizela.

Značajka DYNAMIC COOLING hladi na pametan način.



DYNAMIC COOLING u svakom stroju LEXION.

DYNAMIC COOLING temelji se na varijabilnom pogonu ventilatora koji je jedinstven u sektoru kombajna te regulira svoju brzinu neovisno i, prije svega, prema potrebi. DYNAMIC COOLING lako se nosi sa svim vanjskim temperaturama. Sustav ne samo da pruža pouzdane performanse hlađenja, već i smanjuje dizanje prašine kroz protok zraka efektom zavjese. Za dinamičko hlađenje potrebno je 20 kW manje snage motora što pomaže u uštedi goriva.

Što DYNAMIC COOLING čini tako jedinstvenim:

- Hladi na zahtjev kao varijabilni pogon ventilatora
- Pruža sigurno i pouzdano hlađenje
- Koristi punu brzinu samo pri punom opterećenju
- Minimizira podizanje prašine
- Smanjuje kontaminaciju hladnjaka i motornog prostora
- Kada je ispusna cijev bunkera za zrnje rasklopljena, povećava broj okretaja motora i aktivno prozračuje motorni prostor
- Produžuje intervale održavanja zračnog filtra

Hlađenje i čišćenje u jednom.

Svježi zrak usisava se okomito odozgo i prolazi kroz hladnjak prema dolje kroz rotirajuće sito promjera 1,60 m. Zatim se ispušta kroz motorni prostor i preko bočnih rashladnih rebara. Ovaj idealni protok zraka gotovo ne dopušta podizanje prašine i tako preuzima funkciju trajnog čišćenja.

Veliki rashladni paket za dovoljnu rezervu hlađenja.

- 1 Hladnjak za vodu
- 2 Hladnjak ulja
- 3 Zračni hladnjak punjenja
- 4 Kondenzator
- 5 Hladnjak za gorivo





Hidrostatska vožnja do 40 km/h.

Svi modeli LEXION opremljeni su hidrostatičkim 2-brzinskim pogonom koji lako možete prebaciti tipkom na naslonu za ruku. Visoka učinkovitost hidrostata dovodi do uštede energije koja je dostupna ostatku stroja. Strojevi na kotačima i modeli TERRA TRAC mogu postići brzinu do 40 km/h.

Automatska parkirna kočnica za vašu sigurnost.

Ako vozite manje od 1 km/h dulje od jedne sekunde, promijenite brzinu, ugasi motor ili ustanete sa sjedala, stroj LEXION automatski aktivira parkirnu kočnicu. To povećava vašu udobnost vožnje kada se morate često zaustavljati i sigurnost kada napuštate kabinu. Čim pritisnete upravljačku ručicu, kočnica se ponovno otpušta.



40

40 km/h najveća brzina za strojeve na kotačima¹ i modele TERRA TRAC

¹ Nije dostupno za LEXION 5300

Koncept vožnje koji ima sve:

- Suha spojka s hidrauličkim pogonom
- Hidraulički zategnuti glavni remeni
- Unificirani zatezači remena
- Poboljšani prijenos snage
- Niži troškovi održavanja



Blokada diferencijala za bolju vuču.

Zahvaljujući elektrohidrauličkoj blokadi diferencijala, koju aktivirate gumbom na upravljačkoj ploči, možete sigurno raditi u ekstremnim uvjetima. Dobro prljanje i velika vučna snaga stroja LEXION dolaze do izražaja na padinama i u mokrim uvjetima. Također možete uključiti blokadu diferencijala pod opterećenjem.

Automatske funkcije za veću udobnost.

Funkcija automatskog uključivanja i isključivanja blokade diferencijala čini vaše vožnje na zadatke strojem LEXION posebno udobnima i sigurnima.

- Automatsko aktiviranje pri brzini vožnje manjoj od 10 km/h, kutu upravljanja ispod 15° ili klizanju
- Automatsko isključivanje pri brzini vožnje većoj od 10 km/h, kutu volana većem od 15° ili kočenju

Gume za visoku zaštitu tla.

Prednje gume promjera do 2,15 m i stražnje gume do 1,65 m omogućuju vam vožnju na način koji štiti tlo.

Snažan pogon na sve kotače POWER TRAC.

U nepovoljnim uvjetima na tlu, pogon na sve kotače uključuje se pritiskom na gumb kako biste aktivirali veću vučnu silu. Ili možete koristiti način Standby. Tada je pogon na sve kotače spreman u svakom trenutku. Ako je potrebno, možete ga brzo aktivirati.

- EIN (Uklj.): mehanički uklopljeni i pogonjeni stražnji kotači
- STANDBY (Stanje čekanja): stražnji kotači mehanički uklopljeni, ali bez pogona
- AUS (Odvojeno): Mehanički odvojeni stražnji kotači

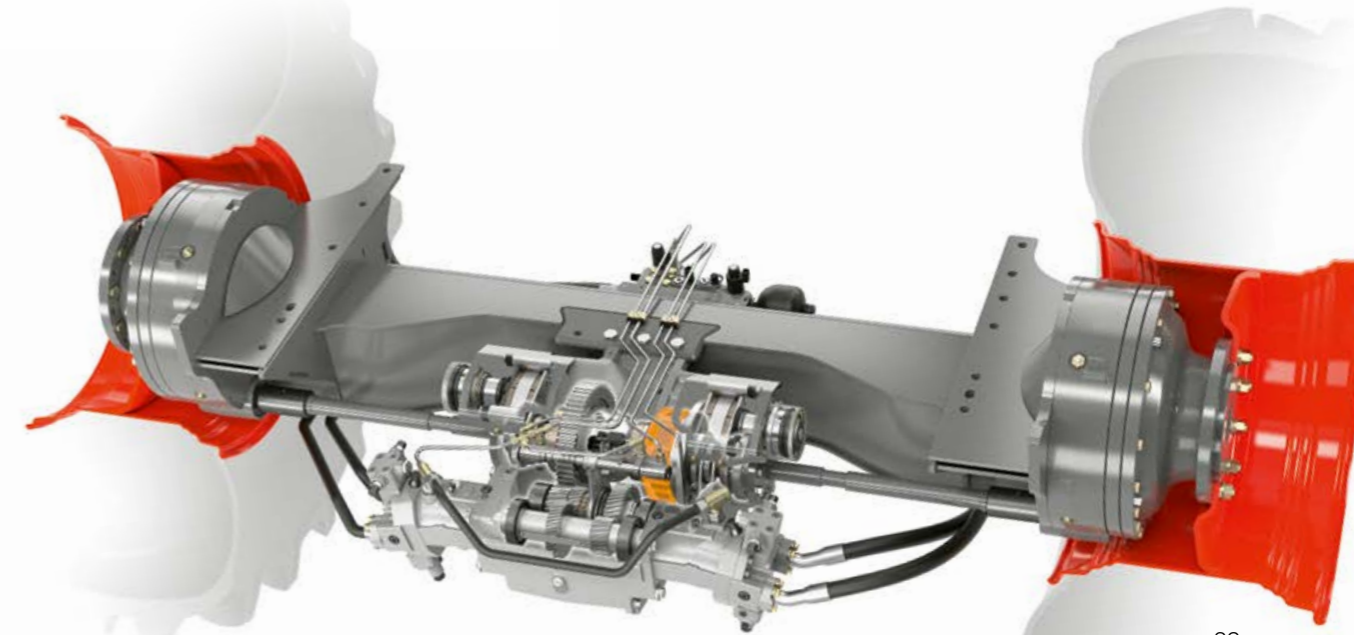



TERRA TRAC za sve potrebe.



TERRA TRAC 635 mm



TERRA TRAC 735 mm



TERRA TRAC 890 mm



TERRA TRAC 890 mm
Dizajn žbica



Riža TERRA TRAC 890 mm

Gusjenica treće generacije.

Zemlja je vaš najvažniji proizvodni resurs. Ne može se povećati. Da biste na raspoloživim površinama mogli stvoriti veće prinose, trebaju vam moćni strojevi koji su zahvaljujući gusjenicama TERRA TRAC izuzetno pogodni za tlo.

Treća generacija gusjenica TERRA TRAC impresionira velikim promjerom valjaka, hidropneumatskim ovjesom, poboljšanom zategnutošću trake i automatskim reguliranjem nivoa do brzine 2 km/h. TERRA TRAC izuzetno povećava vučnu snagu i ne ostavlja gotovo nikakve tragove na mokrim površinama, mekom tlu i na bočnim nagibima. Time se znatno olakšava rad transportnih vozila.

TERRA TRAC na cesti.

- Moguća je maksimalna brzina od 40 km/h
- Potpuna preglednost ceste pri 20, 25, 30 i 40 km/h
- Velika sigurnost pri vožnji i stabilnost tragova
- Veća udobnost vožnje u usporedbi sa strojem na kotačima

TERRA TRAC na terenu.

- Do 66% manji pritisak na tlo od strojeva na kotačima
- Bolje prijanjanje u kukuruzu, u mokrim uvjetima i na padinama
- Manje klizanja i veća stabilnost u bočnom nagibu
- Manji otpor u vožnji i manja potrošnja goriva

TERRA TRAC u riži.

- Širina 890 mm, posebne gusjenice za rižu
- Veća udaljenost između kopča na traci za samočišćenje
- Velika vučna snaga i nosivost
- Nema popuštanja u uvjetima mokre žetve

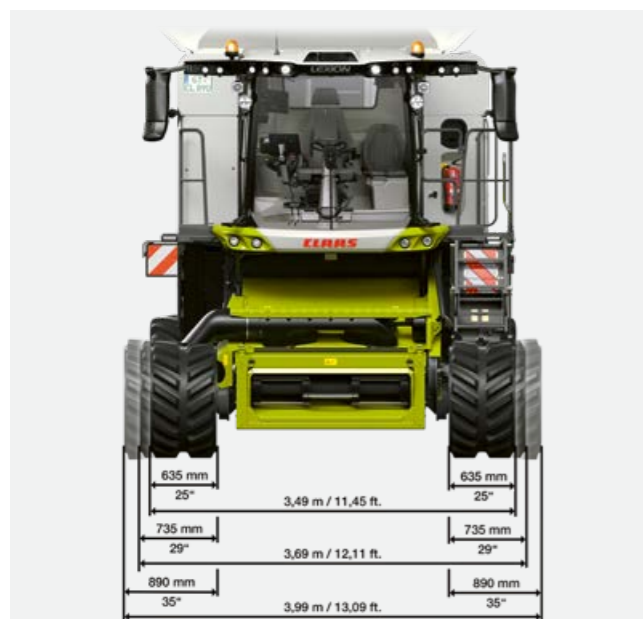

LEXION 6000 TERRA TRAC

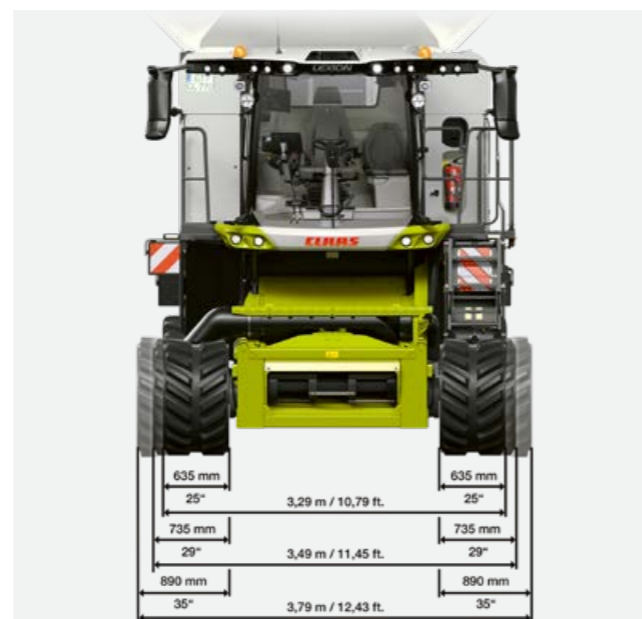

LEXION 5000 TERRA TRAC

Stroj LEXION žanje na padini jednako kao u ravnici.

LEXION 5500 MONTANA.

Vršidba na strmim padinama jednako efikasna i učinkovita kao u ravnici – u ovoj su se disciplini žetveni kombajni MONTANA tvrtke CLAAS proslavili na međunarodnom planu. S potpuno automatskim bočnim nagibnim poravnanjem do 18% i uzdužnim poravnanjem do 6%, LEXION 5500 svladava i najbrdovitija polja.

Stvoren za teške terene.

Kombajn LEXION 5500 MONTANA idealan je u slučaju da se vaša farma nalazi u brdskom području. Stroj se na neravnom terenu ponaša kao kod kuće i dobro se snalazi čak i u ekstremnim uvjetima.

- Stroj vam osjetno pomaže prilikom žetve na padinama. Sve funkcije MONTANA rade u potpunosti automatski.
- Na strmom terenu također možete žeti bez gubitaka. Takav rad je moguć zahvaljujući preciznom vođenju kosilice, usisnog kanala MONTANA i upravljačkoj jedinici MULTI CONTOUR.
- Uvijek možete dobro raditi na strmim padinama i zahtjevnim tlima zahvaljujući pogonu na sve kotače i blokadi diferencijala.
- Učinkoviti ste na terenu. Nije potrebna promjena stupnja prijenosa do 12,5 km/h.





Puna podrška na strmim terenima.

Zahvaljujući interakciji svih komponenti MONTANA, možete učinkovito žeti čak i na zahtjevnim strminama. Možete se sigurno kretati u svim uvjetima i uživati u udobnoj vožnji jer uvijek sjedite uspravno. Sve funkcije MONTANA rade automatski – prilagođene nagibu polja.

Uvlačenje do nagiba od 20%.

Usisni kanal MONTANA opremljen je s dva okomita cilindra za vožnju u režimu AUTO CONTOUR s bočnim nagibom do 20% kompenzacije.

Kućište usisnog kanala MULTI CONTOUR ima vodoravni cilindar za hidrauličko podešavanje kuta rezanja. Omogućuje automatsku uzdužnu kompenzaciju do 6%. Ovisno o položaju osi, sustav MULTI CONTOUR kontrolira zakretni okvir, podešavanje kuta rezanja i sve poznate funkcije AUTO CONTOUR.



- 1 Usisni kanal MONTANA**
Kompenzacija nagiba do 20%
- 2 MONTANA prednja osovina**
Kompenzacija nagiba do 18% i blokada diferencijala za veću vuču
- 3 AUTO SLOPE**
Automatsko podešavanje brzine ventilatora
- 4 3D čišćenje**
Aktivna unakrsna kontrola gornje žice
- 5 Pogon na sve kotače POWER TRAC**
Maksimalna vuča na zahtjevnom terenu
- 6 Motor Mercedes-Benz**
Puno snage i zalihe visokih performansi

Precizno rezanje sustavom AUTO CONTOUR.

Sustav AUTO CONTOUR precizno vodi kosilicu prema konturama tla i osigurava čistu žetvu, besprijekornu vršidbu i ravnomjerno strnište u svim usjevima.

Učinkovit rad na dva načina.

U značajki MONTANA dostupna su dva različita načina rada. Postavka maksimalne kompenzacije nagiba omogućuje prilagođavanje prednje osovine u cijelom rasponu. Ovaj se način preporučuje za većinu područja primjene.

Postavljanjem konstantnog kuta kosidbe ograničava se prilagođavanje prednje osovine i umjesto toga daje prednost zadanom kutu kosidbe. Ovaj se način preporučuje kod žetve polegnutog žita, mahunarki i leguminoza.

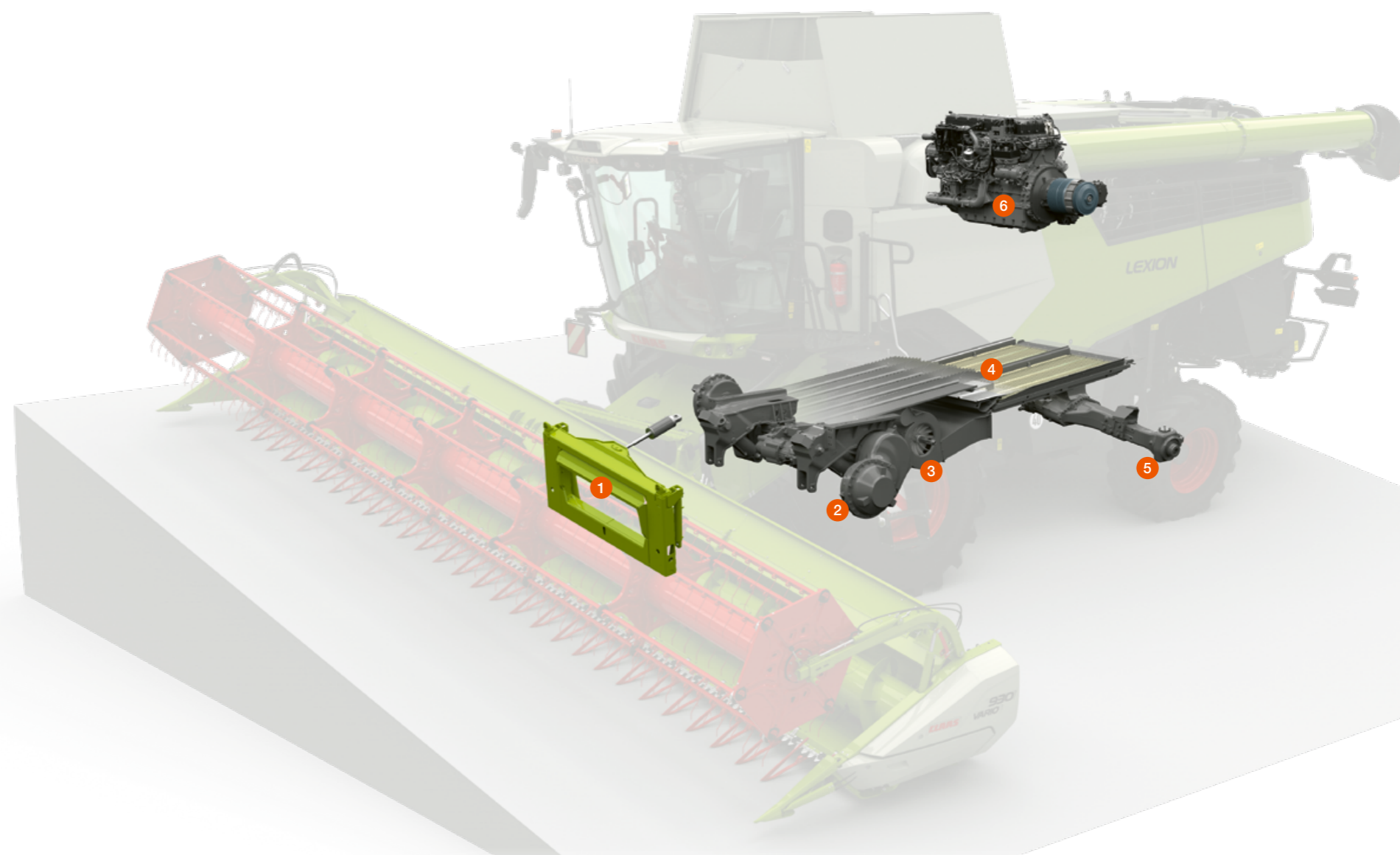

Ostanite mobilni pri bočnom nagibu od 18%.

Šasija stroja MONTANA kompenzira bočne nagibe do 18%. Kutni senzori mjere položaj osi. Hidraulički zakretni cilindri okreću nosače osovine i prilagođavaju kotače tlu. Time se omogućuje vršenje na strmom terenu jednako učinkovito kao i na ravnom.

Žanjite udobno u dva stupnja brzine.

2-stupanjski mjenjač s automatskim podešavanjem snage jamči vam veliku vučnu snagu na strmim terenima. U oba stupnja prijenosa možete koristiti dvije različite brzine. Kad stroju treba maksimalna vučna snaga, automatski se prebacuje na nižu razinu pogona. Zahvaljujući pogonu na svim kotačima i elektrohidrauličkoj blokadi diferencijala (opcionalno), možete biti sigurni da ćete na cesti uvijek imati dovoljno snage za vuču.

Sve što vam treba u brdima.

- Sustav upravljanja MONTANA automatski regulira šasiju do nagiba od 18%.
- Usisni kanal kompenzira nagibe do 20%.
- Usisni kanal MULTI CONTOUR omogućuje uzdužnu kompenzaciju do 6%.
- Blokada diferencijala i pogon na svim kotačima pružaju vam veliku vučnu snagu i sigurnost.
- Snažni pogon s dvije brzine omogućuje radnu brzinu do 12,5 km/h u prvom stupnju prijenosa.
- Značajka AUTO SLOPE automatski podešava brzinu ventilatora.

Također možete povećati učinak u mjeri u kojoj se osjećate ugodno.

Pomoć kakva vam je potrebna.

Ne budite zadovoljni značajkama koje vam drugi nameću – odaberite one koje odgovaraju vašem imanju. To uključuje sustave za pomoć vozaču koji samostalno uče, kao i vrhunske komplete rasvjetnih tijela koji će vaša polja rasvijetliti jakim svjetlom.

Udobnost vas čini produktivnima.

Znamo da na terenu radite bolje kada vam je ugodno. Stoga je kabina stroja LEXION dizajnirana za udobnost. Kabina ima osjetno veći prostor za glavu, ramena i noge, inteligentan koncept rada i osvijetljeni terminal CEBIS-a koji vam jasno pruža sve informacije.

- Osjećat ćete se dobro i u toplim i u hladnim danima. Idealan protok zraka osigurava ugodnu klimu u kabini.
- Možete udobno sjediti čak i u dugim danima, bez obzira na to jeste li se odlučili za standardno sjedalo ili vrhunsko kožno sjedalo.
- Sve se sigurno odlaže i dobro hladi u pretincima B-stupa ili u rashladnoj kutiji ispod pomoćnog sjedala.
- Budite dobro informirani i organizirani zahvaljujući hands-free držaču za digitalni radio i tablet.
- Zadržite pregled nakon zalaska sunca. LED rasvjeta za rad i održavanje dostupna je u raznim fazama proširenja.
- Možete pretovariti ili spojiti transportna kolica sigurno i prikladno. Sustavi kamera imaju sve na vidiku.
- Radio zvučni sustav s Apple CarPlay i Android Auto sustavima osigurava najbolju zabavu.

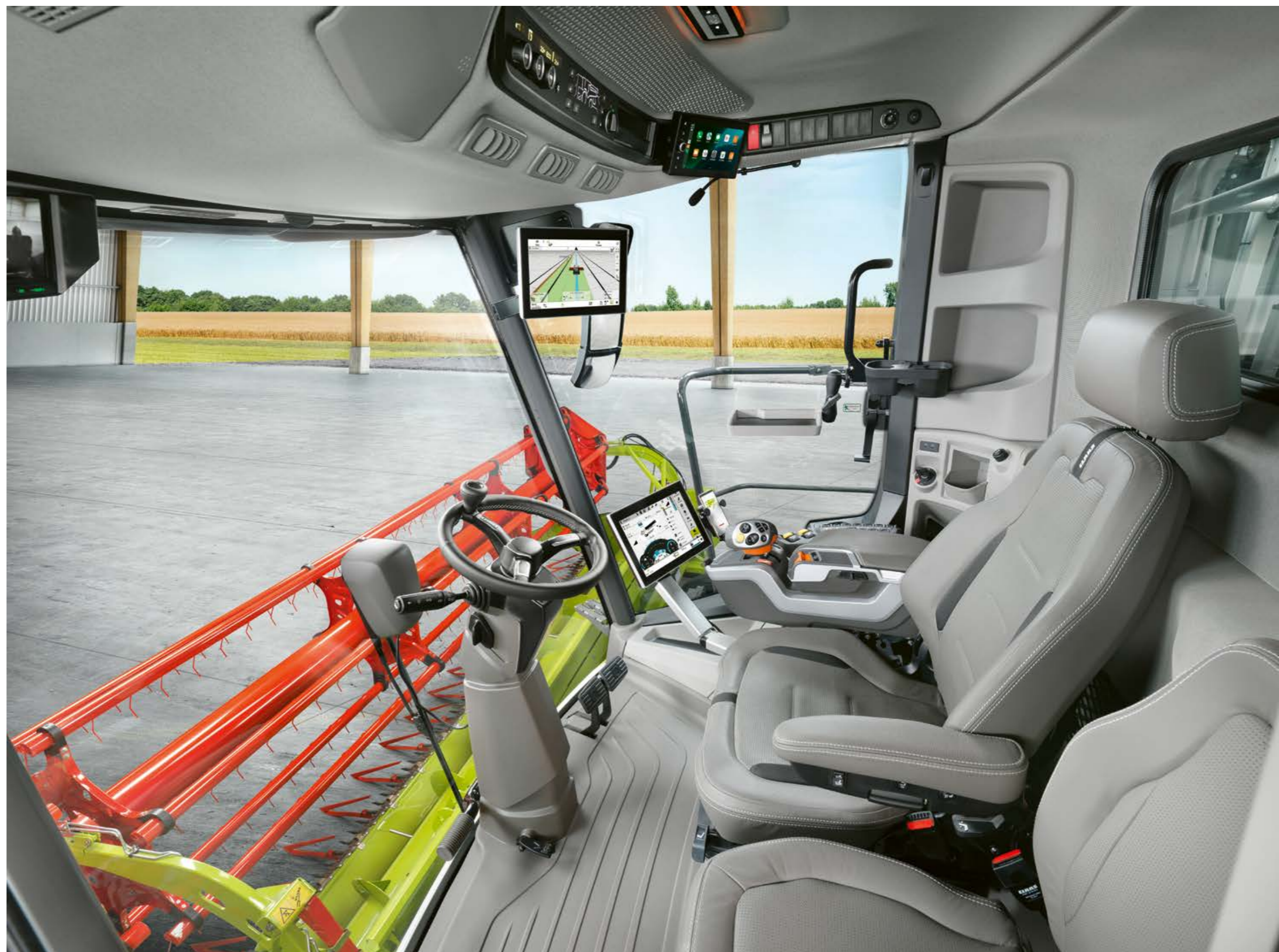

Više udobnosti. Više snage.

Svatko tko pruža vrhunske performanse iz dana u dan zaslužuje radno mjesto gdje se može osjećati dobro. Ergonomska sjedala i sofisticirani klima uređaj osiguravaju opušten rad čak i tijekom dugih žetvenih dana. Visokokvalitetni zvučni sustav, praktični pretinci za pohranu i integrirana rashladna kutija čine svaku minutu korištenja ugodnijom.

- 1 Automatsko upravljanje CEBIS
- 2 Naslon za ruke s izravnim podešavanjem
- 3 Obilje prostora za pohranu
- 4 Hladnjak
- 5 Vrlo tiha kabina za ugodne radne dane



Kabina puna vrhunskih značajki.

- Novi radio sustav s 6,75-inčnim zaslonom za Apple Car Play® i Android® Auto
- Niska razina buke zahvaljujući učinkovitoj izolaciji kabine i smanjenoj brzini motora
- Udobna sjedala za duge radne dane
- Mnogo mjesta u odjeljcima za odlaganje i rashladnoj kutiji
- Držač za pametni telefon s funkcijom bežičnog punjenja
- LED rasvjeta za rad i održavanje
- Sustavi kamera za potpuni pregled
- Priključak za komprimirani zrak sa spiralnim crijevom i zračnim pištoljem u kabini za praktično čišćenje tijekom upotrebe

Ovisno o vašim individualnim potrebama, možete birati između tri paketa udobnosti:

Paket upravljačkih programa

- Udobno sjedalo sa zračnim ovjesom
- Naslonjač za ruke od tkanine s integriranim kontrolama za radio i telefon
- Radio zvučni sustav s funkcijom „hands-free“
- Pretinci za odlaganje s USB-C priključkom u B-stupu
- Nožni oslonci

Paket upravljačkih programa PLUS

- Naslon za ruke s kožnom presvlakom i kožnim volanom
- Sjedalo za pomoćnika s hladnjakom
- Razne opcije radija
- Držač za pametni telefon s funkcijom bežičnog punjenja
- Sjenila za bočne prozore
- Hladnjak sa sjedalom za pomoćnika

Paket upravljačkih programa PROFESSIONAL

- Sjedalo sa zračnim oprugama, od vrhunske kože, okretno
- Radio-zvučni sustav s Apple CarPlay®, Android® Auto i dodirnim zaslonom

Za najbolju vidljivost i maksimalnu sigurnost.

Paket svjetla i vidljivosti

- Radna svjetla LED
- Sustav brisača vjetrobranskog stakla
- Ogledalo za blisku vidljivost

Paket svjetla i vidljivosti PLUS

- LED Plus radna rasvjeta
- Električno podešivi i grijani retrovizori
- Stražnja kamera s prikazom u CEBIS terminalu

Paket svjetla i vidljivosti PROFESSIONAL

- LED profesionalna radna rasvjeta
- Sustav brisača vjetrobranskog stakla za prednja i bočna stakla
- Dodatne opcije kamere i dodatni zaslon kamere



Apple CarPlay i Android Auto pružaju savršenu glazbenu podlogu za žetvu.



Za brzo čišćenje između – zračni pištolj u kabini

CEBIS djeluje intuitivno.

Rukovanje je intuitivno i ne zahtijeva predznanje. To znači da novi vozači također mogu upravljati strojem LEXION nakon kratkog upoznavanja. CEBIS u tome igra presudnu ulogu. Sustav je dobavljač informacija, optimizator performansi i rješavanje problema, sve u jednom.

CEBIS vam pruža trenutačnu pomoć.

Mjere za otklanjanje raznih problema u radu pohranjuju se na terminalu CEBIS na temelju empirijskih vrijednosti brojnih vozača kombajna tvrtke CLAAS. Program uzima u obzir sve parametre koji mogu pridonijeti rješenju. Na taj vam način pružaju sveobuhvatnu pomoć kako biste iskoristili instalirane performanse stroja.

CEBIS ima pojednostavljeni izbornik.

Svejedno jeste li početnik, obični vozač ili stručnjak: vi definirate tip korisnika, a CEBIS prilagođava izbornik vašoj razini iskustva. Tako novi vozači neće biti preopterećeni komplikiranim izbornicima. Sustav pomoći vozaču također je integriran u terminal CEBIS. Značajke CEMOS DIALOG i CEMOS AUTOMATIC prikladno se reguliraju preko zaslona osjetljivog na dodir. Pomoću klizača određujete automatske funkcije sustava odabrane metode rada.



Vožnja po cesti, terenska vožnja – značajka CEMOS AUTOMATIC: tri prikaza na zaslonu CEBIS pružaju vam izravan pristup svim postavkama.

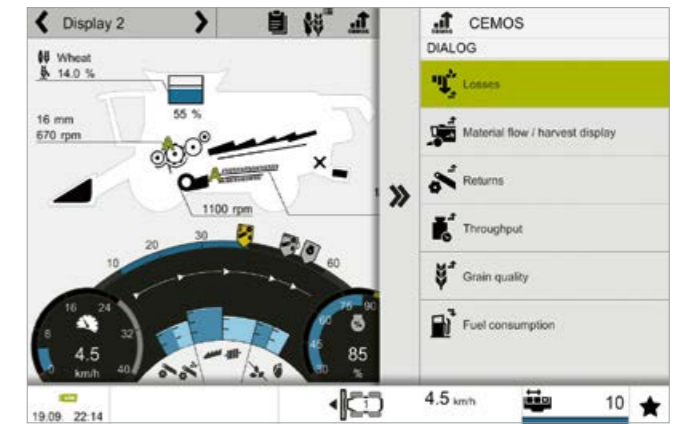

CEMOS DIALOG integriran u CEBIS



Inteligentno upravljanje s pomoću značajke CEMOS AUTOMATIC putem terminala CEBIS

1 CEBIS zaslon osjetljiv na dodir

Dodirnite zaslon osjetljiv na dodir i CEBIS odmah reagira. Imate izravan pristup funkcijama stroja tijekom terenske ili cestovne vožnje kao i svim modulima sustava za pomoć u vožnji CEMOS AUTOMATIC.

2 Okretna/pritisna sklopka CEBIS

Uz pomoć okretnih gumba i gumba Escape i Favorite možete se sigurno kretati kroz upravljačku ploču CEBIS čak i kad je vožnja po terenu neravna – na primjer, za podešavanje brzine bubnja za vršidbu.

3 Izravno podešavanje prekidačem

Definiranim osnovnim funkcijama upravljate izravno putem dodijeljenih prekidača. Pomoću njega možete, na primjer, podesiti otvaranje sita ili brzinu ventilatora.

4 Upravljanje favoritima CMOTION

Sedam postavki može se programirati kao favoriti na terminalu CEBIS. Kad je u upotrebi, možete ih pozvati pomoću preklapne sklopke na upravljačkoj ručici CMOTION. Vaša ruka navigira intuitivno, pogled vam ostaje usredotočen na adapter.

Jednostavnost upotrebe koja vas opušta i koja vam pomaže.

- Ovisno o vašim željama, stroj LEXION možete postaviti na tri načina: putem zaslona osjetljivog na dodir CEBIS, ozbilnog prekidača CEBIS ili izravnog podešavanja pomoću prekidača.
- Kada se aktivira izravno podešavanje, na zaslonu CEBIS otvara se dijaloški okvir.
- Brojilo vam pomaže u unosu točnih ciljnih vrijednosti.
- Svi se parametri mogu povoljno mijenjati pomoću okretnih i klizajućih kontrola na zaslonu CEBIS.
- Sve funkcije sustava pomoći vozaču CEMOS AUTOMATIC i CEMOS DIALOG integrirane su u CEBIS.
- Možete pozvati svojih sedam omiljenih postavki izravno na upravljačkoj ručici CMOTION.

Digitalizacija je bitna.

Postoje vrlo dobri razlozi da prijeđemo na digitalizaciju vaših strojeva. Da budemo precizni, tri su razloga: želimo da vaši vozači budu sigurni, želimo da vaša žetva bude besprijekorna i želimo smanjiti vaše troškove. Primjerice, sa sustavima za pomoć vozaču koji samostalno uče, kao što je CEMOS AUTOMATIC ili sustavima upravljanja koji su precizni do centimetra.

Umreženi strojevi čine više.

Kako biste mogli više iskoristiti svoje CLAAS strojeve, nudimo vam razne module za umrežavanje strojeva i operacija. Ponuda se kreće od mapiranja prinosa i koordinacije flote do tekuće dokumentacije o vašem radu i podacima o prinosu.

- Neka CEMOS AUTOMATIC učini puno posla za vas. Odaberite prave module od početne do pune verzije.
- Uređaj CEMOS AUTO HEADER aktivno regulira položaj vitla i stola za rezanje VARIO.
- Što precizniji ste na polju, to ćete učinkovitije žeti. GPS PILOT CEMIS 1200 minimizira vaše prijelaze s točnošću do 2,5 cm.
- Prikupljajte i obrađujete svoje podatke kako i gdje želite. Zahvaljujući programu CLAAS connect, imate sve mogućnosti.
- Povećajte protok, kvalitetu zrna i udobnost. U tome će vam pomoći aktivni regulator prolaska ili mehanizma vršidbe koji se sam podešava.



Konfigurirajte značajku CEMOS AUTOMATIC prema individualnim postavkama.

Značajka CEMOS AUTOMATIC je sustav za pomoć vozaču koji samostalno uči. Njegove automatske funkcije pomažu vama i vašim vozačima trajno i aktivno tijekom cijelog procesa rada. Sustav provjerava senzore i postavke na temelju poljoprivrednih ekonomskih ciljnih parametara kao što su kvaliteta zrna, kvaliteta vršidbe, čistoća, kvaliteta slame i propusnost. Optimizira vaš stroj TRION tijekom rada do granica tehničkih mogućnosti.

Vozač odlučuje.

Sustavu zadajte svoje zahtjeve u pogledu kvalitete zrna i razine gubitaka. Značajka CEMOS AUTOMATIC izvući će maksimum iz stroja tijekom žetve kako bi precizno ispunio vaše kriterije.

Dodatne performanse prilagođene vašim potrebama:

CEMOS paketi.

Za svaki zahtjev postoji odgovarajuća razina proširenja.

CEMOS AUTO

10% više performansi susreće se s većom udobnošću, sigurnošću i iskustvom

- automatska kontrola prava prolaza
- optimizacija temeljena na dijalogu
- dosljedna kvaliteta vršidbe
- automatska kontrola protoka usjeva
- trajni učinak učenja
- više olakšanja i sigurnosti vozača

CEMOS AUTO Plus

do 20% više snage i poboljšana čistoća zrna

- automatska optimizacija postavki sita
- digitalno mjerenje i prikaz sastava jalovine
- trajni učinak učenja
- više olakšanja i sigurnosti vozača

CEMOS AUTO Professional

automatska optimizacija duž cijelog toka usjeva

- automatska optimizacija vršidbene jedinice
- GRAIN QUALITY CAMERA snima i analizira kvalitetu i čistoću zrna
- manje škarta
- Optimizacija kvalitete zrna
- trajni učinak učenja
- više olakšanja i sigurnosti vozača

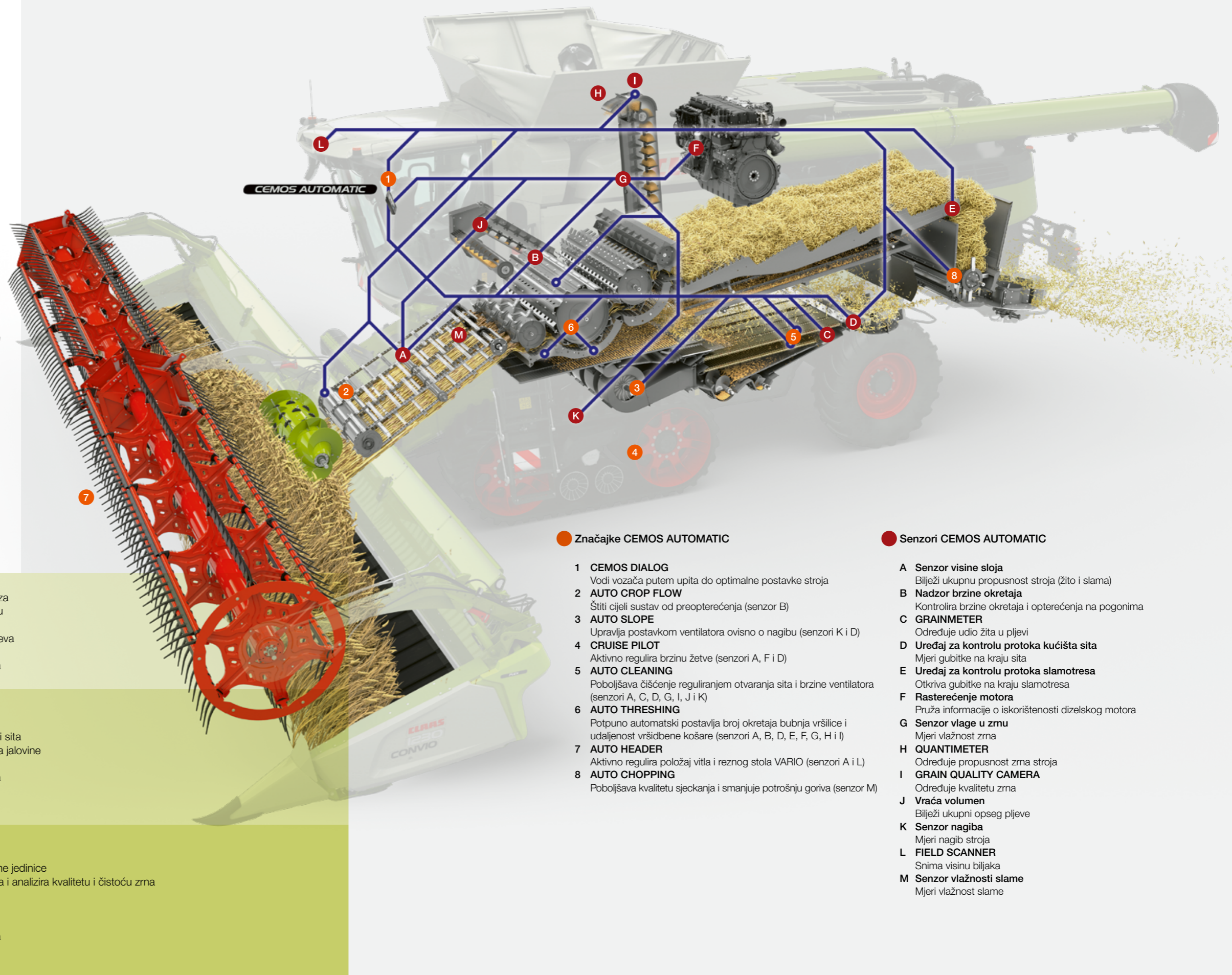

Značajke CEMOS AUTOMATIC

- 1 CEMOS DIALOG**
Vodi vozača putem upita do optimalne postavke stroja
- 2 AUTO CROP FLOW**
Štiti cijeli sustav od preopterećenja (senzor B)
- 3 AUTO SLOPE**
Upravlja postavkom ventilatora ovisno o nagibu (senzori K i D)
- 4 CRUISE PILOT**
Aktivno regulira brzinu žetve (senzori A, F i D)
- 5 AUTO CLEANING**
Poboljšava čišćenje reguliranjem otvaranja sita i brzine ventilatora (senzori A, C, D, G, I, J i K)
- 6 AUTO THRESHING**
Potpuno automatski postavlja broj okretaja bubnja vršilice i udaljenost vršidbene košare (senzori A, B, D, E, F, G, H i I)
- 7 AUTO HEADER**
Aktivno regulira položaj vitla i reznog stola VARIO (senzori A i L)
- 8 AUTO CHOPPING**
Poboljšava kvalitetu sjeckanja i smanjuje potrošnju goriva (senzor M)

Senzori CEMOS AUTOMATIC

- A Senzor visine sloja**
Bilježi ukupnu propusnost stroja (žito i slama)
- B Nadzor brzine okretaja**
Kontrolira brzine okretaja i opterećenja na pogonima
- C GRAINMETER**
Određuje udio žita u pljevi
- D Uređaj za kontrolu protoka kućišta sita**
Mjeri gubitke na kraju sita
- E Uređaj za kontrolu protoka slamotresa**
Otkriva gubitke na kraju slamotresa
- F Rasterećenje motora**
Pruža informacije o iskorištenosti dizelskog motora
- G Senzor vlage u znu**
Mjeri vlažnost zrna
- H QUANTIMETER**
Određuje propusnost zrna stroja
- I GRAIN QUALITY CAMERA**
Određuje kvalitetu zrna
- J Vraća volumen**
Bilježi ukupni opseg pljeve
- K Senzor nagiba**
Mjeri nagib stroja
- L FIELD SCANNER**
Snima visinu biljaka
- M Senzor vlažnosti slame**
Mjeri vlažnost slame

Prilagodite značajku CEMOS AUTOMATIC svojim poljima.

Značajke funkcije CEMOS AUTOMATIC.

U značajki CEMOS AUTOMATIC imate na raspolaganju modularni sustav pomoći vozaču koji samostalno uči. Odaberite funkcije iz modularnog sustava koje će se najbolje isplatiti vašoj tvrtki.

Na primjer, značajke CRUISE PILOT i AUTO SLOPE predstavljaju ekonomičan način ulaska u automatizaciju. Pomoću njih vaš LEXION ima više od samo inteligentne regulacije propusnosti. On također automatski prilagođava brzinu ventilatora tako da čišćenje zrna radi bez gubitaka na brdovitom terenu.

Ili možete odabrati punu verziju značajke CEMOS AUTOMATIC i pustiti stroj da samostalno optimizira mehanizam vršidbe, primarno i sekundarno odvajanje. Okoristite se velikom propusnosti, čistim zrnom i smanjenom potrošnjom goriva.

Žetva na granici.

- Vaši će vozači znatno odahnuti.
- Postižete veću propusnost i visoku čistoću zrna.
- Izbjegavate zastoje zbog blokade ili preopterećenja.
- Učinkovitost goriva stroja LEXION se poboljšava.
- Nemate grešaka zbog netočnih postavki.
- Učinkovito smanjujete troškove i napor.
- Povećavate rezultate žetve.

CEMOS AUTOMATIC vam jamči uspješnu žetvu.

AUTO THRESHING
AUTO SEPARATION
AUTO CLEANING
CRUISE PILOT
AUTO CROP FLOW
CEMOS DIALOG

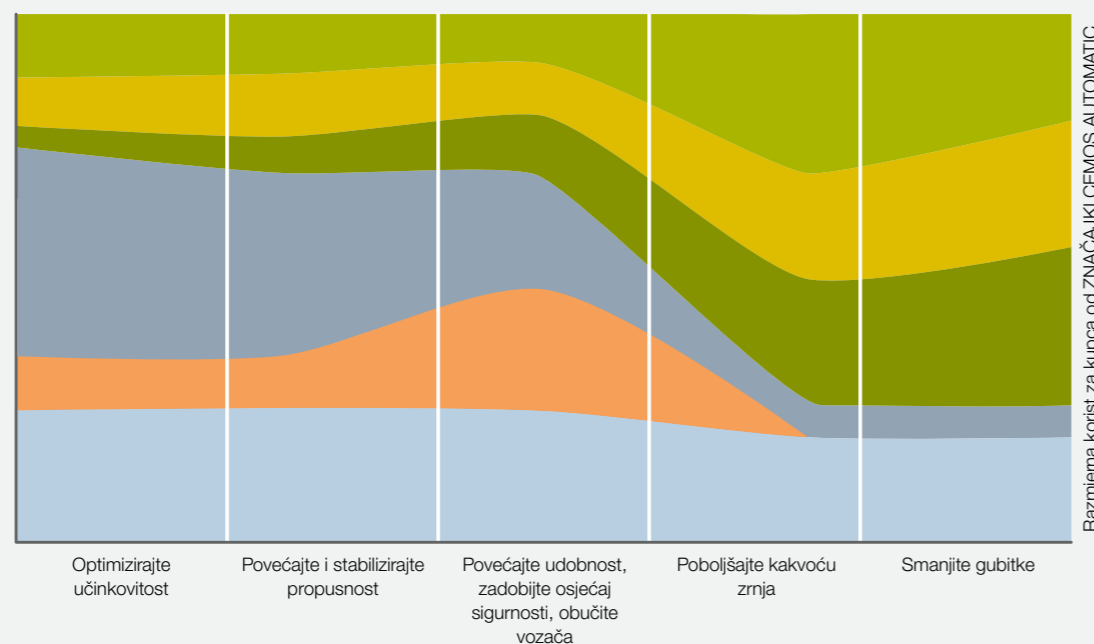

Značajke CEMOS AUTOMATIC podržavaju vas tijekom cijele žetve. Možete kombinirati značajke kako bi točno odgovarale vašim potrebama. Na primjer, praktični CRUISE PILOT pomaže vam optimizirati učinkovitost te povećati i stabilizirati propusnost. Ako želite poboljšati kakvoću zrnja i smanjiti gubitke, najbolje vam može pomoći značajka AUTO THRESHING.

Značajka AUTO CROP FLOW otkriva vršna opterećenja.

Ako se prekorači prethodno postavljeno ograničenje klizanja, sustav AUTO CROP FLOW pokreće korektivne mjere kako bi spriječio ulazak viška materijala u stroj. Time se izbjegavaju zastoji zbog začepjenja, oštećenja ili preopterećenja.

AUTO SLOPE čisti na strmom terenu.

Brdovita polja izazov su za čišćenje zrna. Značajka AUTO SLOPE uklanja opterećenje kontrolirajući brzinu ventilatora ovisno o duljini nagiba.

- Povećava se protok i smanjuje gubitak zrna na padinama.
- Učinak čišćenja uvijek ostaje stabilan.
- Protok usjeva u čišćenju se održava.

CRUISE PILOT kontrolira tempo.

Optimalna brzina žetve povećava produktivnost vaše žetve. Značajka CRUISE PILOT automatski je regulira ovisno o opterećenju motora. Možete birati između tri strategije:

- 1 Maksimalna propusnost s kontrolom gubitaka: Žanjete uvijek s najvećim performansama stroja.
- 2 Stalna propusnost: Sve su jedinice stalno navikle na kapacitet, čak i pod promjenjivim uvjetima.
- 3 Tempomat: Žanjete konstantnom brzinom.

CEMOS AUTO CHOPPING.

Položaji protunoža i tarnog poda automatski se prilagođavaju trenutnom sastavu slame kako bi se poboljšala kvaliteta sjeckanja.

CEMOS AUTO CLEANING.

CEMOS AUTO CLEANING automatski regulira postupak čišćenja pomoću parametara brzine ventilatora, gornjeg i donjeg sita. Sustav kontinuirano testira različite postavke za optimizaciju rada u pozadini. Ako se promijene parametri kao što su prinos, kvaliteta zrna, propusnost ili vlaga, CEMOS AUTO CLEANING odmah reagira.

CEMOS AUTO THRESHING.

Sustav poboljšava performanse mehanizma vršidbe i primarnog odvajanja. Potpuno automatski regulira udaljenost vršidbene košare i broj okretaja vršidbenog bubnja. Usporedba svih mogućih postavki za optimizaciju izvedbe odvija se u pozadini. Brojni senzori u stroju pune bazu podataka.

CEMOS AUTO HEADER.

Senzor FIELD SCANNER mjeri visinu biljaka, senzor visine sloja procjenjuje protok usjeva u usisnom kanalu. Značajka CEMOS AUTO HEADER koristi ove podatke za aktivno reguliranje položaja vitla i stola za rezanje VARIO. Vozač je značajno rasterećen, usjev se uvijek optimalno uvlači.

CEMOS AUTO HEADER dostupan je za rezne jedinice VARIO i CONVIO.



Značajka CEMOS AUTO HEADER nagrađena je srebrnom medaljom od strane Komisije za inovacije Agritechnica.

Sustav CEMOS DIALOG vas motivira kao nikada do sada.



Više sigurnosti na djelu.

Sustavom za pomoć u vožnji CEMOS DIALOG upravljate putem terminala CEBIS. Sustav za pomoć vozaču CEMOS DIALOG vodi vas do optimalnih postavki stroja putem upita. Ako potvrdite njegove prijedloge, CEMOS DIALOG izravno izvršava postavke. Sustav vas potiče da češće provjeravate postavke i da imate koristi od učenja.

NOVO: CEMOS DIALOG analizira izvedbu.

Kombajn vas uvijek drži u tijeku s potencijalom optimizacije. Stalno vam pokazuje sve čimbenike koji najviše ograničavaju propusnost i aktivno daje prijedloge za daljnje povećanje performansi.

Čak usput sam kalibrira osjetljivost senzora za gubitak. Ako promijenite prihvaćenu razinu gubitka tijekom postavljanja, CEMOS DIALOG automatski podešava osjetljivost senzora. Novo mjerenje gubitaka nije potrebno.

Aplikacija CEMOS Advisor vam pomaže.

Besplatna aplikacija CEMOS Advisor pomaže vam pronaći optimalne postavke stroja putem pametnog telefona. Izračun izgubljenog zrnja već je integriran u ovu vrijednu pomoć pri postavljanju.

Žanjite točno na granici gubitaka.

- Kalibrirajte senzore gubitka samo na početku dana.
- CEMOS DIALOG vam neprestano pomaže u mjerenju gubitaka.
- Nakon promjene razine gubitka, osjetljivost senzora će se automatski prilagoditi.
- Stroj uvijek radi točno na granici prihvatljivih gubitaka.



Utvrđite gubitke.

Povećajte rezultate žetve.

Točna razina gubitka je ključni čimbenik u povećanju rezultata vaše žetve. Ako je granica gubitka točno definirana, nećete nimalo smanjiti rezultate. Nakon utvrđivanja gubitka i odgovarajućeg prilagođavanja osjetljivosti senzora gubitka, značajka CEMOS AUTOMATIC vrši optimalne postavke. Na taj način sustav uvijek dovodi stroj točno do granice prihvatljivih gubitaka. Također se izbjegava unos netočnih vrijednosti koje bi mogle usporiti stroj.

Naučite senzor gubitka da pravilno radi.

CEMOS DIALOG vas podržava u kalibraciji senzora gubitka za odvajanje i čišćenje. Možete koristiti posudu za gubitak koju već koristite.

Sustav vas sigurno vodi korak po korak kroz mjerenja gubitaka. Ispituje dimenzije vaše posude za gubitak i govori vam kada je možete ispustiti. Nakon što ste unijeli rezultate mjerenja iz posude za gubitak (volumen, težinu ili broj zrna), CEMOS DIALOG predlaže vrijednost za osjetljivost senzora za gubitke. Što je osjetljivost senzora bolje postavljena, to je prikaz gubitka precizniji.



U CEBIS unesite dimenzije postojeće ladice za gubitke

Podesite osjetljivost.

Je li vam poznata ova situacija: Žetvu žanjete ujutro uz razinu gubitka od 0,5%. U večernjim satima postoji opasnost od kiše. Želite pomaknuti granicu gubitka na 1%. Čim unesete novu vrijednost za gubitke, CEMOS DIALOG automatski određuje odgovarajuću vrijednost za osjetljivost senzora gubitka. CEMOS AUTOMATIC vraća stroj na granicu maksimalnog gubitka i optimizira protok. Štedite mnogo vremena jer nema potrebe za ponovnim mjerenjem gubitaka i postavljanjem ispitne posude.

NOVO: CEMOS DIALOG optimizira kvalitetu vašeg ubranog usjeva.

Vi definirate kvalitetu svog usjeva, CEMOS DIALOG ispituje vaše ciljane vrijednosti i podržava vas u kalibraciji GRAIN QUALITY CAMERA. Sustav vas zatim korak po korak vodi do željenog rezultata.

Kako bi to učinila, GRAIN QUALITY CAMERA neprestano analizira usjev u pozadini na polomljeno zrno i komponente koje nisu žitarice. Uvijek ste u tijeku s trenutnom kvalitetom požnjevenog usjeva. Osim toga, CEMOS AUTO THRESHING koristi vrijednosti analize za kontinuirano optimiziranje postavki mehanizma vršidbe.

Minimizirajte svoje prijelaze.

Sustavi upravljanja su nezamjenjiva pomagala u vašem svakodnevnom radu. LEXION može biti opremljen s dva automatska sustava upravljanja, koje možete odabrati ovisno o primjeni: digitalni AUTO PILOT i satelitski GPS PILOT CEMIS 1200.

Preciznost za svaku primjenu.

- GPS PILOT upravlja precizno, a njime se može intuitivno upravljati putem CEMIS 1200.
- AUTO PILOT poboljšava vašu preciznost u polju kukuruza.
- Uz dinamično upravljanje, možete se brzo i udobno okretati na rubovima polja.



Dinamičko upravljanje



Dinamično upravljanje za brzo okretanje.

Strojem LEXION upravljate s jedne strane na drugu s otprilike četiri okretaja upravljača. Ako želite manje napora pri skretanju na kraju polja, možete aktivirati dinamično upravljanje. To znači da vam je potrebno 40% manje okretaja upravljača iz vožnje ravno naprijed do potpunog zaokreta. Podrazumijeva se, pod uvjetom da je brzina manja od 10 km/h.

GPS PILOT s nenadmašnom preciznošću upravljanja.

Automatski satelitski sustav automatskog upravljanja tvrtke CLAAS čvrsto je integriran u stroj. Pomaže vam u svim poslovima koji zahtijevaju visoku preciznost prijenosa. GPS PILOT pokrećete pomoću višenamjenske palice. Sustav aktivno intervenira u hidraulici upravljanja i precizno vas vodi preko polja u svim brzinama. Intenzitet osvjetljenja pri tome nije bitan. Radi precizno noću i u magli kao i danju. Primat ćete signale za korekciju za bilo koju željenu točnost.

CEMIS 1200 terminal s intuitivnim upravljanjem.

S terminalom CEMIS 1200 imate potpuno novi upravljački terminal u kabini kombajna. Kad je u pitanju precizno GPS praćenje, ono je uvijek uz vas. Također ga možete koristiti za rukovanje svim uobičajenim primjenama preciznog poljodjelstva. Mapirajte svoje prinose u stvarnom vremenu, upravljate svojim narudžbama i dokumentirajte ih izravno u stroju. Logiku rada već znate zahvaljujući upravljanju terminalom CEMIS. Terminalom CEMIS 1200 može se upravljati jednako intuitivno.

- Sjajni 12-inčni zaslon neprestano vam pruža ugodan pregled informacija.
- Svim relevantnim funkcijama možete pristupiti brzo i izravno.
- Radna područja možete prilagoditi svojim zahtjevima i slobodno ih konfigurirati.

AUTO PILOT.

Dvije digitalne tipke u jedinici za branje berača kukuruza automatski vode LEXION kroz redove kukuruza i tako osiguravaju optimalan položaj u kukuruza.



Digitalizacija se isplati.

Smislena digitalizacija po mjeri vašeg poslovanja rasterećuje vas u poslu i povećava vašu produktivnost. Možete centralno prikupljati i procjenjivati podatke generirane na velikom broju mjesta. To štedi vaše resurse i poboljšava vaše radne procese.

Kako biste mogli izvući više iz stroja LEXION i vaših ostalih strojeva, CLAAS vam nudi različite module za umrežavanje sustava, tehnologije i radnih procesa među proizvođačima.

Planirajte unaprijed u uredu.

- Uz CLAAS connect odredite slijed berbe za svaki plod na temelju zrelosti
- Pripremite naloge uključujući referentne staze i pošaljite ih na CEMIS 1200

Optimizirajte na stroju.

- Kreirajte i upravljajte svim nalogima koristeći CEMIS 1200 izravno na stroju
- Dokumentirajte sve podatke o nalogu online i automatski u pozadini
- Lako prenesite podatke različitih proizvođača na Cloud
- Uz CLAAS connect i CEMOS Advisor, možete pratiti performanse kombajna i u potpunosti ih iskoristiti
- Uštedite dragocjeno vrijeme održavanja i servisiranja s pomoću daljinskog dijagnosticiranja

Detaljno procijenite u uredu.

- Brzo prenesite i dokumentirajte podatke o radu i žetvi
- Jednostavno analizirajte polja i precizno mapirajte prinose
- Intenzivno procijenite radne procese i identificirajte potencijal za poboljšanje

NOVO: CLAAS connect. Vaše cjelokupno poslovanje u jednoj aplikaciji.

Automatsko dokumentiranje podataka o stroju i žetvi vezanih uz polje, funkcije povezivanja, rješenja za upravljanje farmom, rezervni dijelovi, licence – uz CLAAS connect imate cijeli svijet CLAAS u svom džepu.

Veća radna sigurnost.

Imate pristup svim podacima o servisu i održavanju i izravno ste povezani s prodavačem. Upute za uporabu za svoj LEXION možete pronaći u tren oka i naručiti radni materijal i rezervne dijelove¹ izravno od svog prodavača.

Potpuni pregled stroja.

Bez obzira gdje se nalazite, imate pregled performansi svog stroja i vidite kada se očekuje završetak radova na terenu. Uz CEMOS Advisor možete optimizirati postavke vašeg stroja LEXION.

¹ Ponude trgovine mogu se razlikovati ovisno o zemlji

Učinkovito upravljanje nalogima.

S CEMIS 1200 možete kreirati narudžbe jednim klikom i poslati ih online na teren i natrag.

Jasne karte prinosa.

Geocentar se brine za izradu vaših karti prinosa. Nalazite sve geopodatke i karte, uključujući pridružene strojne podatke, strukturirane na jednom mjestu.

Upravljanje voznim parkom među proizvođačima.

Možete jednostavno integrirati strojeve trećih strana koristeći DataConnect. Connection Manager omogućuje izravnu razmjenu svih podataka stroja.

Dva Connect paketa pojednostavljaju vaš rad.

S paketima Connect možete postaviti smjer za sve digitalne zadatke u vašoj tvrtki. Digitalni stručnjak kod vašeg CLAAS prodajnog partnera rado će postaviti sve funkcionalnosti koje su vam potrebne za vaše poslovanje.

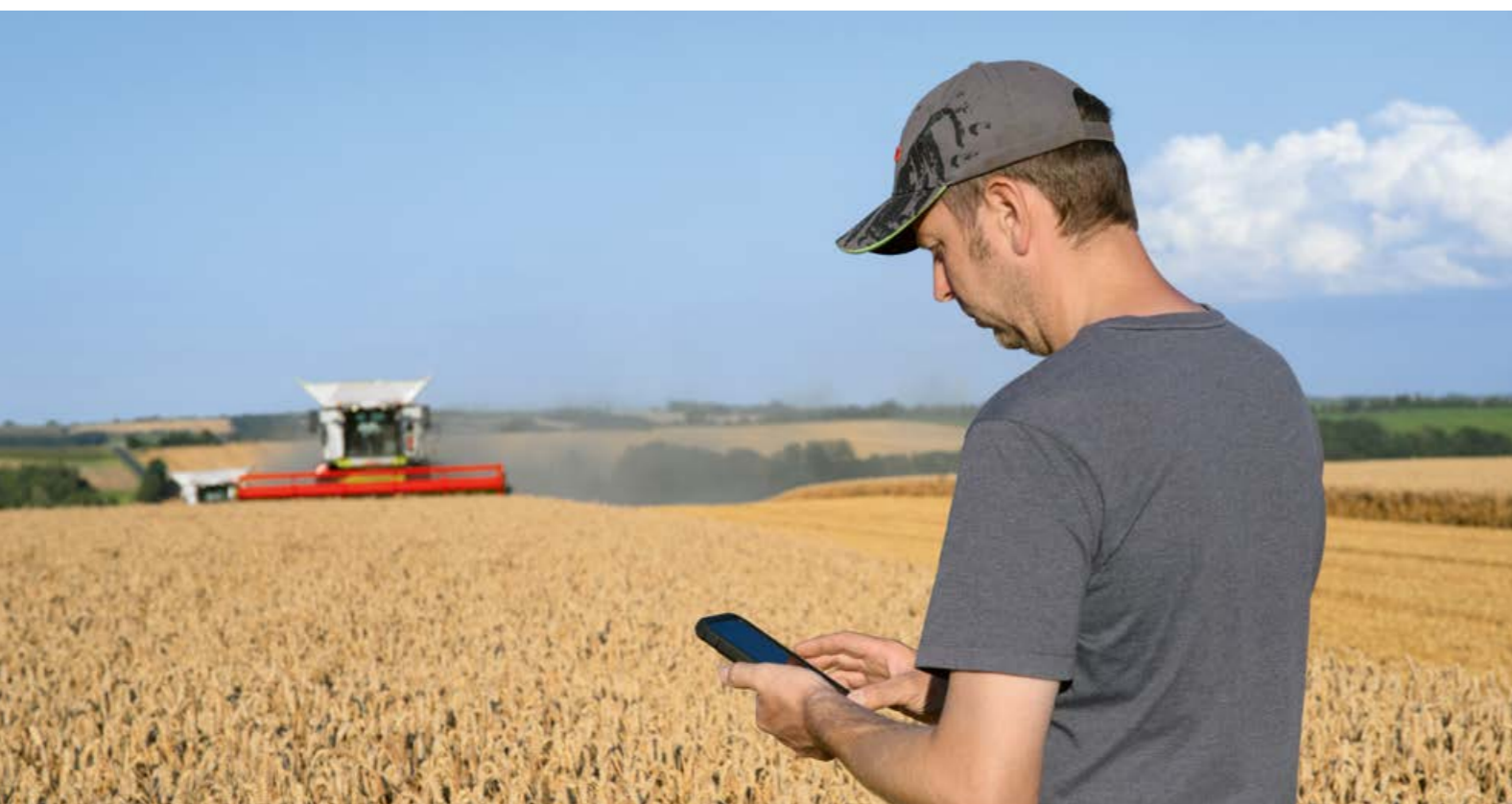

CLAAS connect paketi za kombajne.

Connect paket	Dokumentacija <ul style="list-style-type: none">– CLAAS connect– Opcija: Radne licence za CLAAS connect– Machine connect
Connect paket PROFESSIONAL	Dokumentiranje, Upravljanje, Precision Farming <ul style="list-style-type: none">– CLAAS connect– Opcija: Radne licence za CLAAS connect– Machine connect– GPS PILOT CEMIS 1200– TC Geo

Brzo održavanje ključno je za dobru žetvenu sezonu.



Manje potrebno održavanje po danu.

Što se tiče održavanja, LEXION, kao i svi njegovi prethodnici, impresionira iznimnom štedljivošću. Intervali održavanja su dugi, interval izmjene ulja radne hidraulike je 1.000 sati. Svakodnevne poslove održavanja obavljajte brzo i bez napora. Sve točke važne za održavanje lako su dostupne.

Sigurno podmazivanje.

Središnji sustav podmazivanja automatski opskrbljuje mašću sve točke bitne za podmazivanje, uključujući varijatore, prema potrebi. Dovoljno je prethodno jednokratno podesiti točke i intervale podmazivanja.



Dobra pristupačnost.

Robusni poklopac odjeljka motora čini pristup spremniku za žito i radove održavanja mnogo lakšim. Nema klizanja i može se normalno hodati. Ručke za hvatanje i sklopiva stepenica daju dodatnu sigurnost.

- Sve točke održavanja oko stroja lako su dostupne.
- Pričvrstne točke za pokretne ljestve pružaju vam sigurnost tijekom održavanja i čišćenja.
- Bočni otvori, stepenice i motorni prostor su jako osvijetljeni.

Dobro osmišljen paket udobnosti.

Komplet s pogodnostima održavanja nudi vam niz praktičnih rješenja koja će svakodnevno održavanje učiniti praktičnijim:

- Pričvršćen nosač pištolja za podmazivanje
- Odvojivi spremnik za vodu kapaciteta 15 l
- Odvojena odvodna slavina za pranje ruku sa strane odjeljka za alat

Automatski kolut za crijevo.

LEXION paket za udobnost održavanja također uključuje kolut za crijevo s crijevom za komprimirani zrak od 15 m, koje se zahvaljujući integriranom automatskom sustavu može jednostavno i čisto namotavati i odmotavati. Bubaš se zaključava na mjesto čim izvučete crijevo. Ako ponovno kratko povučete, crijevo će se automatski uvući. To čini brzo međučišćenje stroja još praktičnijim.

Preostaje vam više vremena za žetvu.

- Središnja postavljena odvodna crijeva za motorno i hidraulično ulje lako su dostupna.
- Svi varijatori spojeni su na središnji sustav podmazivanja.
- Kompresor komprimiranog zraka sa spremnikom za pohranjivanje omogućuje brzo čišćenje, čak i na terenu.
- Spremnik za zrno lako je dostupan preko poklopca odjeljka motora kroz koji se može lako ući.





Prebacite se u tren oka.

Svaka minuta u kojoj LEXION nije u dvorištu dobitak je za uspješnu žetvu. To se ne odnosi samo na svakodnevno održavanje, već i na preinake i zamjenu istrošenih dijelova koje morate provoditi s vremena na vrijeme. Na primjer, kada mijenjate vršidbenu košaru ili podešavate broj okretaja bubnja za vršidbu i sjeckalice za slamu. Dizajneri smo LEXION na način da vaš trud za sav ovaj posao bude što manji.

Istrošene dijelove mijenjat ćete rjeđe.

Sve komponente stroja koje su izložene posebno velikim opterećenjima u protoku požnjevenih usjeva dostupne su u kvaliteti PREMIUM LINE na zahtjev. One su pravi izbor kada žetvu obavljate u ekstremnim uvjetima koji posebno opterećuju vaš kombajn.

Komponente PREMIUM LINE su posebno otporne na habanje, otporne na koroziju i vrlo izdržljive. Čak i uz visoku godišnju iskoristivost ili agresivne usjeve, često morate mijenjati dijelove tek nakon nekoliko kampanja. Ova povećana stabilnost postiže se posebnim proizvodnim procesima, visokokvalitetnim materijalima i posebnim premazima.

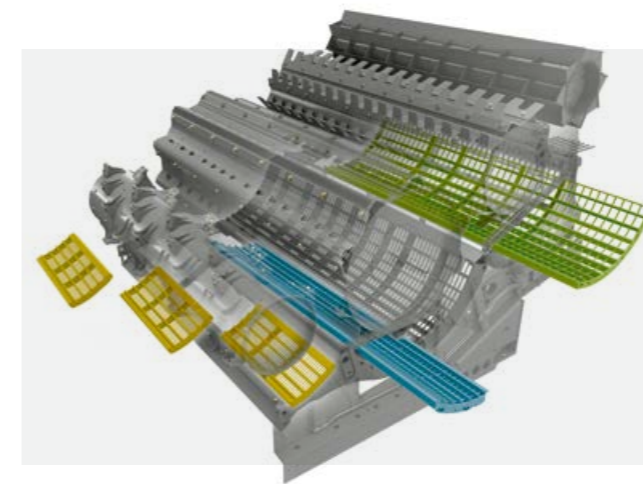

Brže mijenjajte segmente košare.

Kad prijedete s jedne vrste usjeva na drugu i npr. pripremite LEXION za kukuruz nakon žetve žitarica, možete računati na kratko vrijeme prijelaza. Prilikom izmjene, glavne komponente vršidbene košare ostaju u stroju. Segmente predkošare možete brzo zamijeniti kroz korito za hvatanje kamenja. Segment vršidbene košare jednostavno izvucite u stranu.

Podesite broj okretaja bez alata.

Ovisno o vrsti ploda, bubanj za vršidbu zahtijeva različite brzine. S reduktorom bubnja za vršidbu možete brzo mijenjati dva raspona brzine. U niskom rasponu brzina imate na raspolaganju 170 – 460 okr/min, u visokom 330 – 930 okr/min.



Za podešavanje mehaničke verzije također vam nisu potrebni nikakvi alati. Ako želite uštedjeti još više vremena, odlučite se za hidrauličko podešavanje (opcija). Ta opcija vam omogućuje prikladno podešavanje iz kabine.

Jednostavno ostavite nož sjeckalice u stroju.

Prilagodba upravljanja slamom također oduzima vrlo malo vremena. Odlučite li se za sjeckalice u kvaliteti PREMIUM LINE otporne na habanje, imat ćete koristi od dugog vijeka trajanja i nećete morati često mijenjati noževe.

Univerzalni nož sjeckalice za žitarice i kukuruz kvalitete PREMIUM LINE.

Ovi izdržljivi noževi sjeckalice prikladni su za žetvu žitarica i kukuruza. Kada mijenjate vrstu ploda, jednostavno ih ostavite u stroju.

Svaka minuta je dragocjena.

- Ekstra otporne na habanje komponente PREMIUM LINE potrebno je rjeđe mijenjati.
- Segmente predkošare možete brzo zamijeniti kroz korito za hvatanje kamenja.

- Segment vršidbene košare jednostavno izvucite u stranu.
- Možete podesiti brzinu bubnja za vršidbu iz kabine bez alata ili uz hidrauličku potporu (opcija).
- Prilikom prelaska sa zrna na kukuruz, noževi sjeckalice ostaju u stroju.

Rezervni dijelovi i servis?

**Sve u pravo
vrijeme.**

Tu smo za vas – radimo rame uz rame kako bismo postigli najbolje.

CLAAS cijeni vašu predanost kao glavni prioritet. S opsežnom ponudom usluga, rezervnih dijelova i pogonskih materijala, osiguravamo da vaši strojevi uvijek optimalno funkcioniraju.

To uključuje širok raspon usluga održavanja i popravka od vašeg pouzdanog prodavača, veliki izbor ORIGINAL rezervnih dijelova i radnih materijala te digitalne alate koji će vam pomoći u planiranju i donošenju odluka. Tako se uvijek spremni za akciju.

Potpuno pokriveno MAXI CARE servisnim ugovorima.

Uz MAXI CARE imate potpuno osiguranje za popravke i održavanje. Ova sveobuhvatna ponuda osigurava da su vaši strojevi uvijek spremni za upotrebu, omogućujući vam da se u potpunosti usredotočite na svoje glavne zadatke. CLAAS vam nudi četiri MAXI CARE servisna ugovora koji su individualno prilagođeni potrebama vašeg poslovanja.





- | | | |
|-------------------------------------|--|---|
| 1 Udobna kabina | 9 Spremnik za žitarice do 13.500 l | 16 Ventilator za izbacivanje pljeve |
| 2 CEMOS AUTOMATIC | 10 Okretna mlaznica | 17 Radijalni razdjelivač |
| 3 Usisni kanal s usisavačem prašine | 11 Pražnjenje bubnja za zrnje do 180 l/s | 18 TERRA TRAC s najvećom brzinom od 40 km/h |
| 4 NOVO: APS SYNFLOW WALKER. | 12 Poklopac za zatvaranje cijevi za pražnjenje bubnja za zrnje | 19 Odvojena povratna podnica |
| 5 Separacijski bubanj | 13 DYNAMIC COOLING | 20 3D čišćenje |
| 6 Sustav za čišćenje JET STREAM | 14 Motori MAN / Mercedes-Benz | |
| 7 Visokoučinski slamotresi | 15 Sječka SPECIAL CUT | |
| 8 Elevator za žito s QUANTIMETER | | |



Machine of the year 2020



Agritechnica Innovation Award 2019:
CEMOS AUTO CHOPPING



Agritechnica Innovation Award 2022:
CEMOS AUTO HEADER



Učinkovitost.

- APS SYNFLOW WALKER povećava propusnost i kvalitetu slame.
- Veliki bubnjevi za vršidbu i odvajanje osiguravaju ravan, ravnomjeran i brz protok mase.
- DYNAMIC COOLING hladi prema potrebi
- DYNAMIC POWER štedi do 10% goriva.
- Sustav JET STREAM besprijekorno čisti zrnje.
- 13.500 l se isprazni za 75 s
- S 40 km/h brzo ćete doći do odredišta.
- Noževi tvrtke CLAAS osiguravaju optimalan protok usjeva od samog početka.
- LEXION 5500 MONTANA žanje na kosinama jednako kao i na ravnom.



Preciznost.

- CEMOS AUTOMATIC stalno optimizira vršalicu, čišćenje i protok mase.
- CEMOS AUTO THRESHING u sustavu CEBIS prilagođava broj okretaja bubnja vršalice, rastojanje vršidbene košare, letvu i poklopac vršidbene košare.
- AUTO SLOPE rasterećuje vas na padini.
- GPS upravljanje smanjuje vaše preklapanje staza.
- CEMOS AUTO CHOPPING optimizira kvalitetu sječkanja i smanjuje potrošnju goriva.
- CEMOS AUTO HEADER optimizira protok usjeva u otkosnom uređaju.
- CEMIS 1200 precizno navodi i dokumentira.
- Automatsko dokumentiranje vašeg rada i podataka o prinosu uz CLAAS connect
- Uspoređivanje i optimizacija strojeva koji se koriste s CLAAS connect.



Udobnost.

- Udobna kabina s konceptom kontrole klime nudi puno prostora za noge i glavu.
- Dodirni zaslon CEBIS funkcionira jednako jednostavno kao vaš pametni telefon.
- Višenamjenskom ručkom CMOTION rukuje se intuitivno.
- Izravno podešavanje u naslonu za ruke omogućuje vam pristup najvažnijim funkcijama.
- Možete brzo reagirati na promjenu vrste usjeva.
- Kut zakretanja od 105° pospješuje pregled izlazne cijevi spremnika za zrno.
- Kompleti LED svjetala noć pretvaraju u dan.
- Okretna mlaznica na izlaznoj cijevi spremnika za zrno precizno usmjerava mlaz.



Pouzdanost.

- Promijenjeni koncept pogona osvaja svojom visokom djelotvornošću.
- Glavni pogon se lagano uključuje putem suhe spojke.
- Središnji sustav podmazuje sva područja, uključujući variatore.
- Komponente PREMIUM LINE izuzetno su otporne na habanje i vrlo su izdržljive.
- Fleksibilni servisni proizvodi MAXI CARE povećavaju radnu sigurnost.
- Usluga daljinskog servisiranja pojednostavljuje održavanje i servis.
- Sve točke održavanja oko stroja lako su dostupne.



LEXION LEXION TERRA TRAC (TT) LEXION MONTANA		6900 / 6900 TT	6800 / 6800 TT	6700 / 6700 TT	6600	5500 TT / 5500 MONTANA	5400	5300
Mehanizam vršidbe i primarno odvajanje								
APS SYNFLOW WALKER		●	●	●	●	●	●	●
Širina bubnja za vršidbu	mm	1700	1700	1700	1700	1420	1420	1420
Promjer bubnja za vršidbu	mm	755	755	755	755	755	755	755
Brzina bubnja za vršidbu	o/min	330-930	330-930	330-930	330-930	330-930	330-930	330-930
S reduktorom	o/min	170-460 / 330-930	170-460 / 330-930	170-460 / 330-930	170-460 / 330-930	170-460 / 330-930	170-460 / 330-930	170-460 / 330-930
Mali kut savijanja vršidbene košare	Stupnjeva	132	132	132	132	132	132	132
Površina glavne vršidbene košare	m ²	1,55	1,55	1,55	1,55	1,30	1,30	1,30
Vršidbena košara za rižu		–	–	–	–	○	–	–
Sekundarno odvajanje								
Promjer bubnja	mm	600	600	600	600	600	600	600
Površina separacijske košare	m ²	1,16	1,16	1,16	1,16	0,97	0,97	0,97
Mali kut savijanja separacijskog bubnja	Stupnjeva	116	116	116	116	116	116	116
Slamotres	Broj	6	6	6	6	5	5	5
Duljina slamotresa	mm	3800	3800	3800	3800	3800	3800	3800
Ukupna površina sekundarnog odvajanja	m ²	7,62	7,62	7,62	7,62	6,37	6,37	6,37
Čišćenje								
JET STREAM		●	●	●	●	●	●	●
Turbinski ventilator		8-struki	8-struki	8-struki	8-struki	6-struki	6-struki	6-struki
Podešavanje ventilatora, hidraulično		●	●	●	●	●	●	●
Dvostruka stopa, ventiliranje pod tlakom		●	●	●	●	●	●	●
3D čišćenje		○	○	○	○	○	○	○
Ukupna površina sita	m ²	6,20	6,20	6,20	6,20	5,10	5,10	5,10
Prikaz povrata u terminalu CEBIS		○	○	○	○	○	○	○
GRAINMETER		○	○	○	○	○	○	○
Bunker za zrnje								
Volumen (prema ANSI/ASAE S312.2)	l	12500 / 13500	11000 / 12500	10000 / 11000	9000 / 11000	10000 / 11000	10000	9000 / 10000
Izlazna cijev sa zakretnim kutom	Stupnjeva	105	105	105	105	105	105	105
Zakretni izljev		○	○	○	○	○	○	○
Brzina pražnjenja	l/s	130/180	110/130	110/130	110 /130	110/130	110	110
Uređaj za mjerenje prinosa QUANTIMETER		○	○	○	○	○	○	○
Sjeckalica								
Sjeckalica SPECIAL CUT, noževi	Broj	88	88	88	88	72	72	72
Sjeckalica STANDARD CUT, noževi	Broj	64	64	64	64	52	52	52
Radijalni razdjeljivač		○	○	○	○	○	○	○
Hidraulično pomicanje iz kabine (cesta, uvratina, sjeckanje)		○	○	○	○	○	○	○
Hidraulično podešavanje češlja protunoža i tamog elementa		○	○	○	○	○	○	○
Razbacivač pljeve		○	○	○	○	○	○	○
Ventilator za razbacivanje pljeve s radijalnim razdjeljivačem		○	○	○	○	○	○	○
Automatska prilagodba smjera izbacivanja		○	○	○	○	○	○	○

● Serijska oprema ○ Dodatna oprema □ Dostupno – Nije dostupno

LEXION LEXION TERRA TRAC (TT) LEXION MONTANA		6900 / 6900 TT	6800 / 6800 TT	6700 / 6700 TT	6600	5500 TT / 5500 MONTANA	5400	5300
Podvozje								
Pogonske gusjenice TERRA TRAC s hidropneumatskim federiranjem		○	○	○	–	●	–	–
Pogon na sve kotače POWER TRAC		○	○	○	○	○	○	○
2-brzinski mjenjač		●	●	●	●	●	●	●
40 km/h		○	○	○	○	○	○	–
Blokada diferencijala stroja s kotačima		○	○	○	○	–	○	○
Automobilska vožnja		●	●	●	●	●	●	●
Motor Stage V								
Proizvođač / tip		MAN D26	MAN D26	Mercedes-Benz / OM 470 LA	Mercedes-Benz / OM 936 LA	Mercedes-Benz / OM 470 LA	Mercedes-Benz / OM 936 LA	Mercedes-Benz / OM 936 LA
Cilindara / kapacitet	Broj/l	6/12,4	6/12,4	6/10,7	6/7,7	6/10,7	6/7,7	6/7,7
Maksimalna snaga (ECE R 120)	kW/KS	373/507	343/466	300/408	260/354	300/408	260/354	230/313
Mjerenje potrošnje goriva		○	○	○	○	○	○	○
Kapacitet spremnika za gorivo	l	950	950	950	950	950	950	950
Sadržaj uree u spremniku	l	110	110	110	110	110	110	110
DYNAMIC COOLING		●	●	●	●	●	●	●
DYNAMIC POWER		●	●	●	●	●	●	●
Upravljanje podacima								
Machine connect – 5-godišnja licencija		●	●	●	●	●	●	●
Upravljanje nalogima		○	○	○	○	○	○	○
Unos prinosa u Kartoteku		○	○	○	○	○	○	○
Sustavi za pomoć vozaču								
CRUISE PILOT		○	○	○	○	○	○	○
CEMOS AUTO THRESHING		○	○	○	○	○	○	○
CEMOS AUTO CLEANING		○	○	○	○	○	○	○
CEMOS AUTO CHOPPING		○	○	○	○	○	○	○
CEMOS AUTO HEADER		○	○	○	○	○	○	○
AUTO SLOPE		○	○	○	○	○	○	○
AUTO CROP FLOW		○	○	○	○	○	○	○
CEMOS DIALOG		○	○	○	○	○	○	○
GRAIN QUALITY CAMERA		○	○	○	○	○	○	○
Upravljački sustavi								
GPS PILOT CEMIS 1200, AUTO PILOT		○	○	○	○	○	○	○
Težine (mogu se razlikovati ovisno o opremi) bez adaptera, sjeckalice i razbacivača pljeve, punog spremnika goriva, punog spremnika ureje	kg	17850 / 20250 TT	17350 / 19850 TT	17250 / 19750 TT	16850	18750 TT / 16650 MONTANA	15850	15850

CLAAS nastoji sve proizvode prilagoditi praktičnim zahtjevima. Stoga pridržava pravo na izmjene. Podaci i slike se uzimaju kao približni, a mogu sadržavati i posebnu opremu koja ne spada u serijski opseg isporuke. Ovaj prospekt je tiskan za korištenje u čitavom svijetu. Molimo da gledate tehničke opreme uzmete u obzir Cjenik svojeg ovlaštenog prodavača proizvoda CLAAS. Na fotografijama su djelomično skinuti zaštitni uređaji. To je učinjeno samo stoga da bi funkcija bila jasnija i ni u kom slučaju se ne smije vršiti samovoljno, radi izbjegavanja opasnosti. U tom smislu ukazujemo na dotične savjete iz Uputa za uporabu. Svi tehnički podaci za motore se odnose načelno na europsku Smjernicu propisa o ispušnim plinovima: Stage. Naziv Tier-Norm u ovom dokumentu služi isključivo radi informiranja i boljeg razumijevanja. Na osnovu toga se ne može podrediti dopuštenje za regije u kojima je propis o ispušnim plinovima uređen preko Tier.

● Serijska oprema ○ Dodatna oprema □ Dostupno – Nije dostupno

LEXION LEXION TERRA TRAC (TT) LEXION MONTANA			6900 / 6900 TT	6800 / 6800 TT	6700 / 6700 TT	6600	5500 TT / 5500 MONTANA	5400	5300
Veličina guma pogonske osovine			Ø razred		Vanjska širina				
1250/50 R 32	m	2,05	4,93	4,93	4,93	4,93	–	–	–
900/60 R 42 CHO	m	2,15	3,90	3,90	–	–	–	–	–
800/70 R 42 CHO	m	2,15	3,76	3,76	–	–	–	–	–
680/80 R 42 CHO	m	2,15	3,49	3,49	–	–	–	–	–
VF 900/60 R 38 CHO	m	2,05	3,90	3,90	3,90	3,90	–	3,62	3,62
900/60 R 38 CHO	m	2,05	3,90	3,90	3,90	3,90	–	3,62	3,62
IF 800/70 R38 CFO	m	2,05	3,76	3,76	3,76	3,76	–	3,48	3,49
800/70 R 38 CHO	m	2,05	3,76	3,76	3,76	3,76	–	3,49	3,49
680/80 R 38 CHO	m	2,05	3,49	3,49	3,49	3,49	–	3,22	3,22
900/60 R 32	m	1,95	–	3,90	3,90	3,90	3,62 ¹	3,62	3,62
IF 800/70 R 32 CFO	m	1,95	–	3,76	3,76	3,76	–	3,48	3,48
800/70 R 32	m	1,95	–	3,76	3,76	3,76	3,48 ¹	3,48	3,48
710/75 R 34	m	1,95	–	3,65	3,65	3,65	3,37 ¹	3,37	3,37
IF 680/85 R 32 CFO	m	1,95	–	3,49	3,49	3,49	–	3,22	3,22
680/85 R32	m	1,95	–	3,49	3,49	3,49	3,22 ¹	3,22	3,22
TERRA TRAC 635 mm	m	–	3,49	3,49	3,49	–	3,29	–	–
TERRA TRAC 735 mm	m	–	3,79	3,79	3,79	–	3,49	–	–
TERRA TRAC 890 mm	m	–	3,99	3,99	3,99	–	3,79	–	–
Veličina guma upravljačke osovine			Ø razred		Vanjska širina				
750/65 R 26	m	1,60	3,96	3,96	–	–	–	–	–
710/60 R 30	m	1,65	3,89	3,89	–	–	–	–	–
VF 620/70 R 30	m	1,65	3,69	3,69	–	–	–	–	–
620/70 R 30	m	1,65	3,70	3,70	–	–	–	–	–
VF 520/85 R 30	m	1,65	3,49	3,49	–	–	–	–	–
500/85 R 30	m	1,65	3,48	3,48	–	–	–	–	–
VF 620/70 R 26	m	1,50	3,69	3,69	3,69	3,69	3,49	3,49	3,49
600/65 R 28	m	1,50	3,70	3,70	3,69	3,69	3,49	3,49	3,49
500/85 R 24	m	1,50	3,48	3,48	3,48	3,48	3,28	3,28	3,28

LEXION LEXION TERRA TRAC (TT) LEXION MONTANA			6900 / 6900 TT	6800 / 6800 TT	6700 / 6700 TT	6600	5500 TT / 5500 MONTANA	5400	5300
Adapteri za žetvu									
Kose VARIO			VARIO 1230 ² , VARIO 1080, VARIO 930, VARIO 770, VARIO 680, VARIO 620, VARIO 560, VARIO 500						
Kose CERIO			CERIO 930, CERIO 770, CERIO 680, CERIO 620, CERIO 560						
Oprema za repicu			Za sve modele CONVIO / CONVIO FLEX i žetvene adaptere VARIO						
Preklopne kose			C 540, C 450						
Berač kukuruza ROVIO	Redovi		12, 8, 6						
SUNSPEED	Redovi		16, 12, 8						
MAXFLEX			MAXFLEX 930, MAXFLEX 770, MAXFLEX 620, MAXFLEX 560						
CONVIO FLEX			CONVIO FLEX 1230 ² , CONVIO FLEX 1080, CONVIO FLEX 930, CONVIO FLEX 770						
CONVIO			CONVIO 1230 ² , CONVIO 1080, CONVIO 930, CONVIO 770						
SWATH UP			SWATH UP 450						
Upravljački pogon žetvenog adaptera (elektrohidraulični)	o/min		284-420						
Žetveni adapter – stupanjski pogon	o/min		332, 420						
Aktivna kočnica adaptera			o						

¹ Samo za model MONTANA 5500

² Samo za LEXION s TERRA TRAC

Rastimo zajedno.

Kao naši kupci ste u fokusu svih naših aktivnosti. Poznajemo vaše svakodnevne izazove i radimo s vama na razvoju poljoprivredne tehnologije koja će vam omogućiti uspješno i održivo poslovanje danas i u budućnosti. Naša digitalna rješenja pojednostavljuju složene procese i olakšavaju vaš rad. Želimo vam omogućiti da budete najbolji u svom području i da rastete.

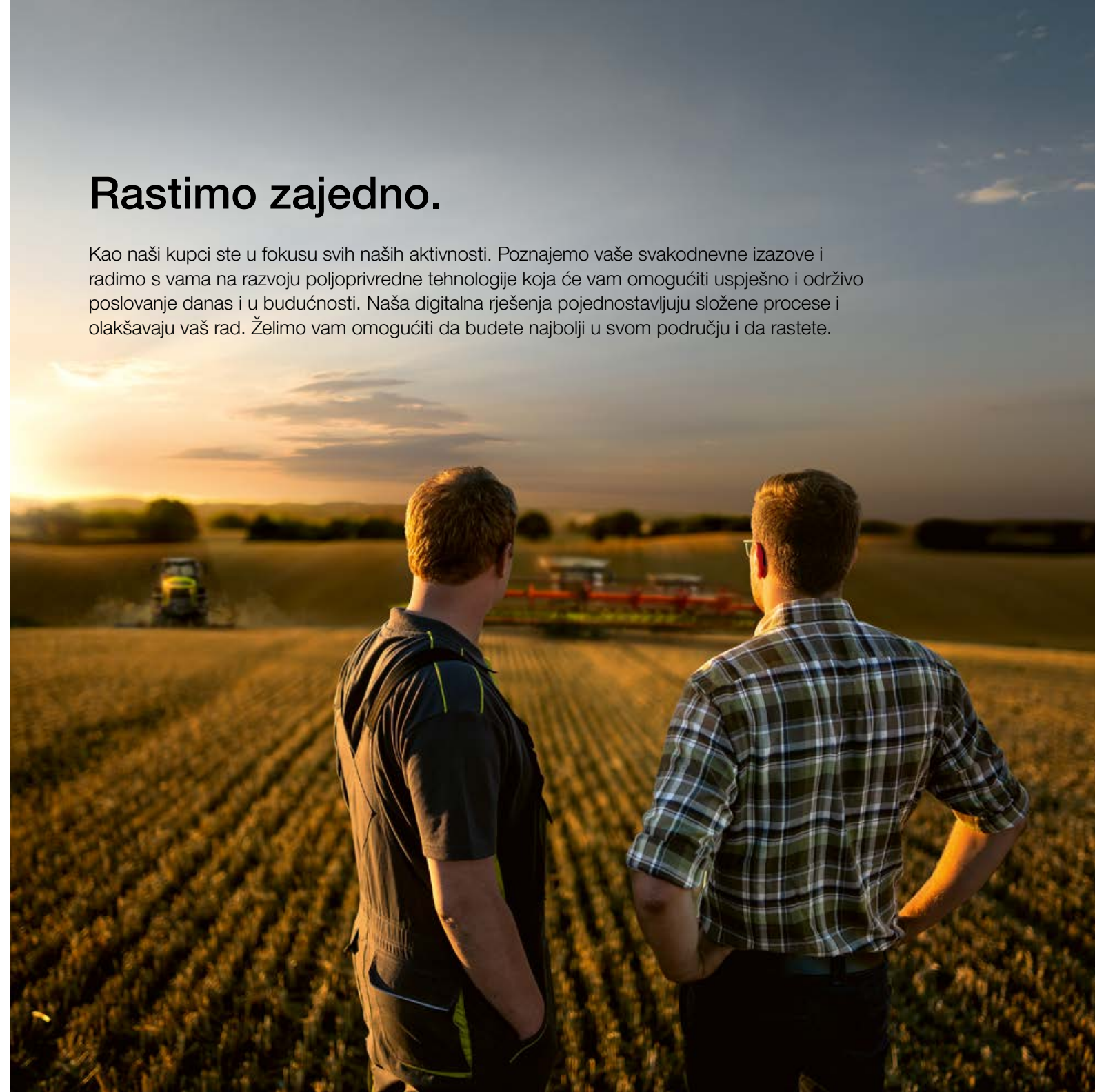

CLAAS Regional Center Central Europe GmbH
Industriestraße 18, 2104 Spillern, Austria

Distributer tvrtke CLAAS u Hrvatskoj:

Eko-Terra d.o.o Jerkovic d.o.o
Ulica Gorčica 2 Josipa Kozarea 51
40305 Nedelišće 31224 Koska