



Skördetröskor

LEXION

6900 6800 6700 6600

5500 5400 5300

CLAAS





Tröskor från CLAAS. Mera än en maskin.

Du investerar i potential för din bästa skörd.

Utmaningar inom lantbruket blir alltmer komplexa. Det känns bra att alltid kunna lita på optimal support från CLAAS – före, under och efter varje skörd – och under alla förhållanden.

Din investering i en CLAAS tröska är en investering i optimal anpassning för att kunna arbeta flexibelt – med bestående prestanda för att slippa begränsningar – och med tryggheten att alltid vara redo för nya skördeuppdrag.

Upptäck mera än en maskin.
combines.claas.com

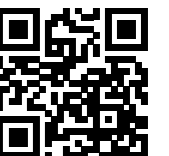

LEXION från CLAAS. Mera än en maskin.

Reducera förbrukningen och öka lönsamheten.

När alla enheter i din maskinpark arbetar så effektivt som möjligt, kan du prestera både med kapacitet och lönsamhet.

Särskilt vid besvärliga förhållanden är maximal kapacitet och effektivitet de viktigaste kriterierna för framgång.

LEXION toppmodeller övertygar med bränsleförbrukning från ca 1 liter/ton vid max genomflöde och använder max effekt just när det verkligen behövs.

Upptäck den nya standarden inom begreppet effektivitet.



Arbetsmiljön i hytten på LEXION ökar din produktivitet.

Speciellt i skördarbetets slutspurt är det viktigt att du har förmåga att arbeta koncentrerat och effektivt.

Därför är allt inriktat på din komfort i hytten på LEXION.

Du erbjuds markant mera rörelseutrymme för dina ben, för överkroppen och för huvudet samt ett nytt koncept för klimatanläggning och din miljö i hytten.

Smart koncept för manövrering gör att du utnyttjar tröskans hela potential.

CEBIS terminal ger dig exakta informationer och med en snabb blick på den tydliga, ljusa skärmen har du alla relevanta data.

Gör det bekvämt för dig och öka produktiviteten.

CEMOS levererar kontinuerligt högsta kapacitet och kvalitet.

Assistanssystemet CEMOS AUTOMATIC är självlärande och ger dig aktivt understöd under hela din skördesäsong.

Baserat på agrarekonomiska målvärden såsom avverkning, renhet, kärn- och tröskkvalitet prövar systemet kontinuerligt under körning alla inställningar och optimerar tröskan till den tekniska kapacitetsgränsen.



Du investerar i högsta kapacitet för att slippa begränsningar.

Effektivitet	6
Precision	8
Komfort	10
Driftsäkerhet	12

Skärbrordsautomatik	14
Inmatningskanal	16

Materialflöde	18
APS SYNFLOW WALKER	20
Tröskverk	22
Skakare	24
Rensverk	26
Spannmålshantering	28
Halmhantering	30

CLAAS POWER SYSTEMS	32
DYNAMIC POWER	34
DYNAMIC COOLING	36
Framdrivning och transmissionskoncept	38
TERRA TRAC	40
MONTANA	42

Hytt	46
Manövreringskoncept	50

Digitalisering	52
CEMOS	54
Styrsystem	60
Datahantering	62

Underhåll	64
CLAAS Service & Parts	68
Teknik i detalj	70
Fördelar	72
Tekniska data	75

APS SYNFLOW WALKER ger högre kapacitet och halmkvalitet.
Sid 20

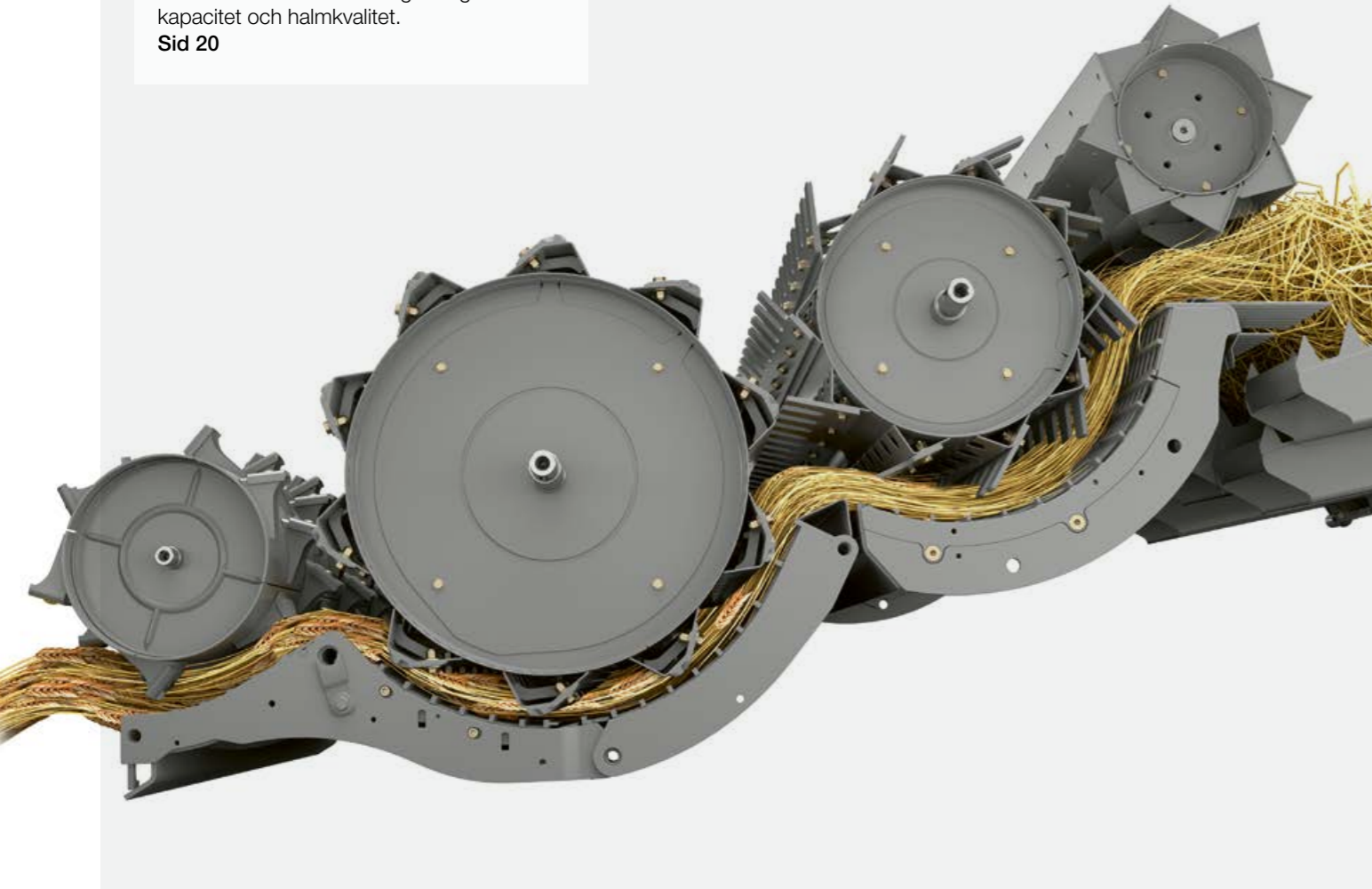

LEXION MONTANA 5500 skördar lika bra på kuperade fält.
Sid 42



JET STREAM rensar perfekt.
Sid 26

13500 liter tömmas på 75 sekunder.
Sid 28



DYNAMIC COOLING behovsanpassad kylning.
Sid 36



DYNAMIC POWER sparar upp till 10 % drivmedel.
Sid 34



Öka dina skördar.

I skördarbetet är det kapacitet och effektivitet som räknas. Med LEXION kan man öka skördeutbytet, använda tidsfönstret för skörd effektivt och minimera bränsleförbrukningen eftersom tröskan tar ut max effekt endast när det verkligen behövs.

Effektivitet ger framgång:

- APS SYNFLOW WALKER trösksystem med maximal avskiljningskapacitet.
- Stora trösk- och avskiljningscylindrar med rakt och jämnt materialflöde.
- Parallell slagskoinställning med Integrerat överbelastningskydd.
- Spannmålstank med volym på upp till 13500 liter och tömningskapacitet på upp till 180 l/sek.
- DYNAMIC POWER – smart motorstyrning.
- DYNAMIC COOLING på alla modeller.
- JET STREAM rensverk som standard.
- Max körhastighet 40 km/h både som hjulmaskin och med TERRA TRAC.
- Skärbord upp till 12,30 m.

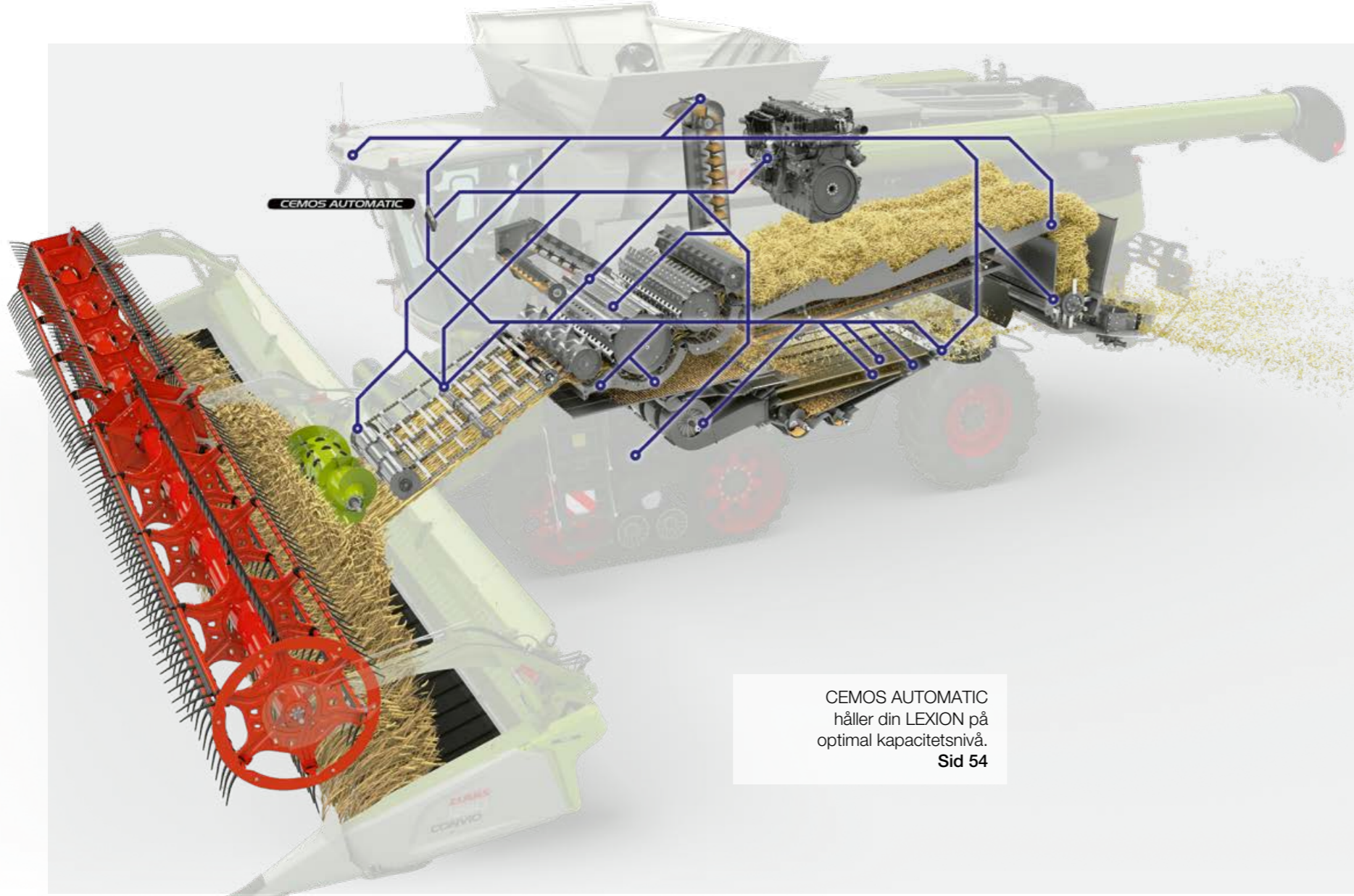

CEMOS AUTOMATIC håller din LEXION på optimal kapacitetsnivå.
Sid 54



AUTO SLOPE underlättar förarens arbete vid skörd på kuperade fält.
Sid 56



GPS PILOT ger dig fria händer.
Sid 60



Dra fördel av intelligensen.

Varje parameter som kan ge ökad säsongskapacitet är viktig. LEXION har automatiska assistanssystem, t ex CEMOS AUTOMATIC, som hjälper dig i ditt precisionsarbete.

Precision ger lönsamhet:

- CEMOS AUTOMATIC optimerar kontinuerligt tröskverket, rensverket och materialflödet.
- CEMOS AUTO THRESHING kopplar nu också Till / Från tröskslagskons vridbara segment och nötplåt.
- CEMOS AUTO CHOPPING optimerar halmhantering och bränsleförbrukning.
- GPS PILOT CEMIS 1200 styr exakt.
- Machine connect överför dina data från maskinen till CLAAS connect.
- Med DataConnect hanterar du maskinens data oavsett fabrikat.
- CEMOS AUTO HEADER reglerar aktivt positioner för haspel och för VARIO skärbordslängd.



CEMOS AUTO CHOPPING tilldelades DLG silvermedalj 2019.
Sid 30



CLAAS connect dokumenterar dina arbets- och skördedata.
Sid 62

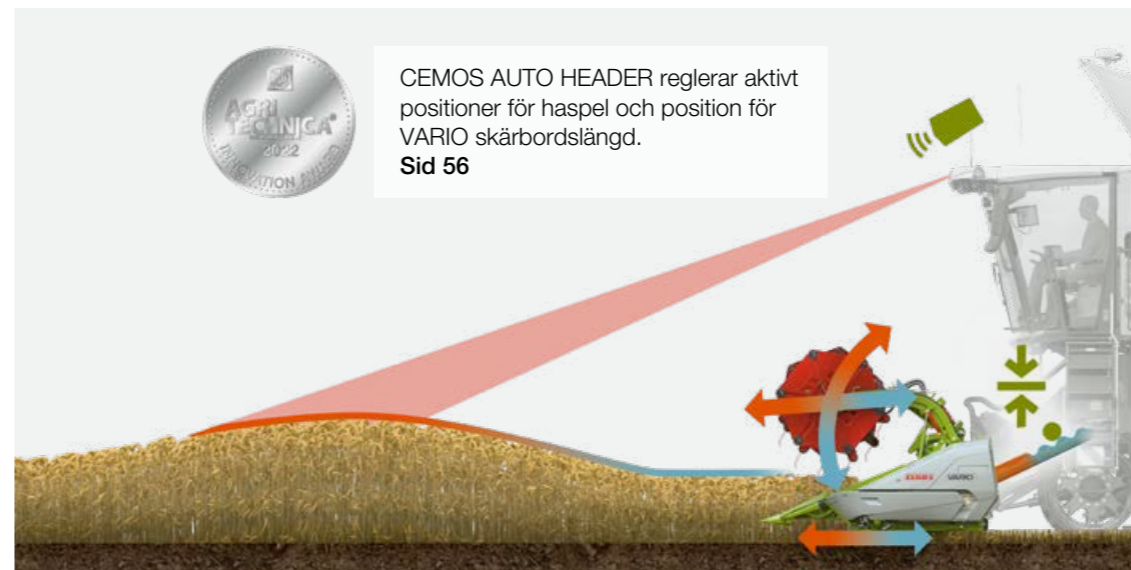

CEMOS AUTO HEADER reglerar aktivt positioner för haspel och position för VARIO skärbordslängd.
Sid 56

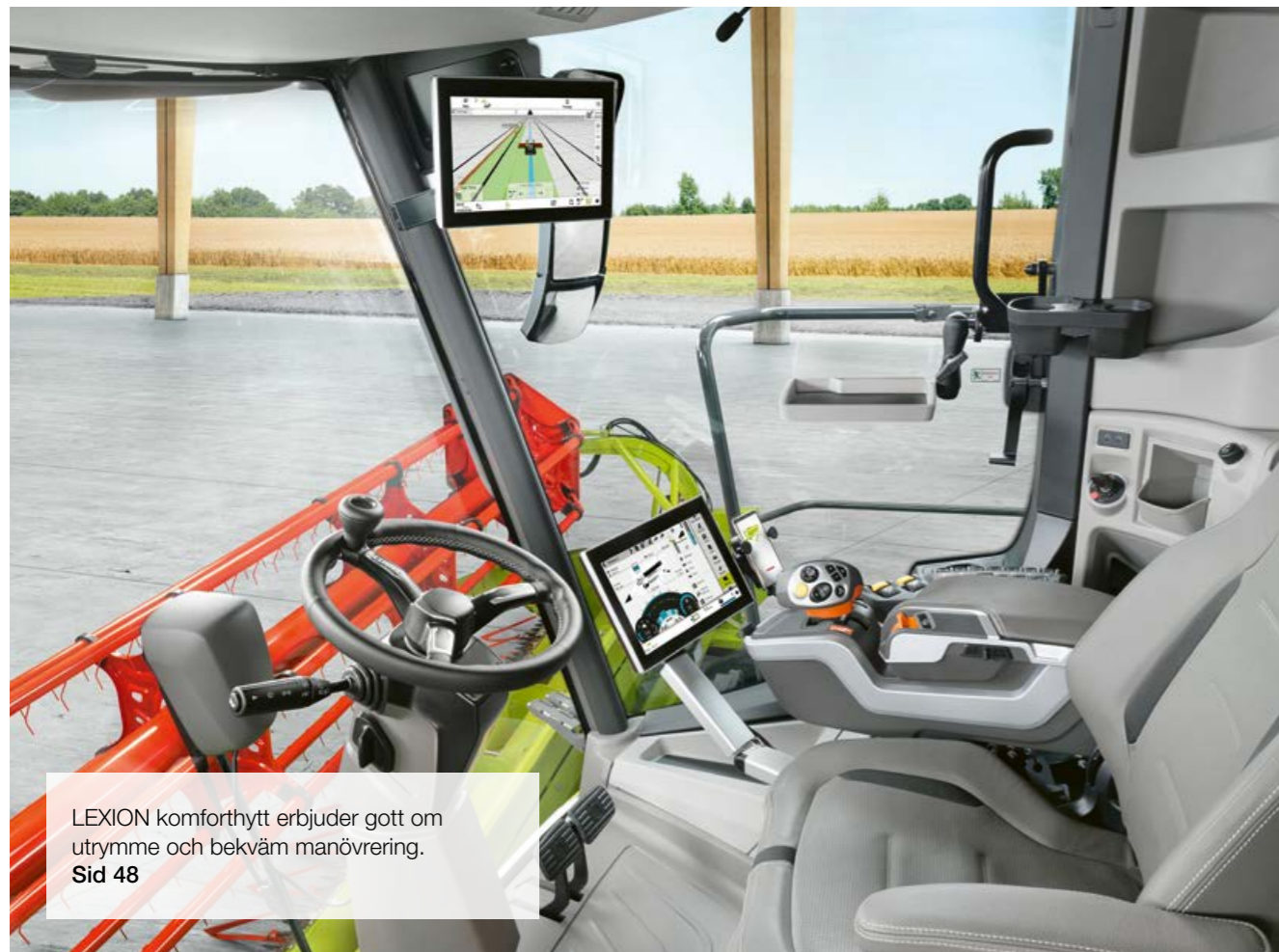

LEXION komforthytt erbjuder gott om utrymme och bekväm manövrering.
Sid 48

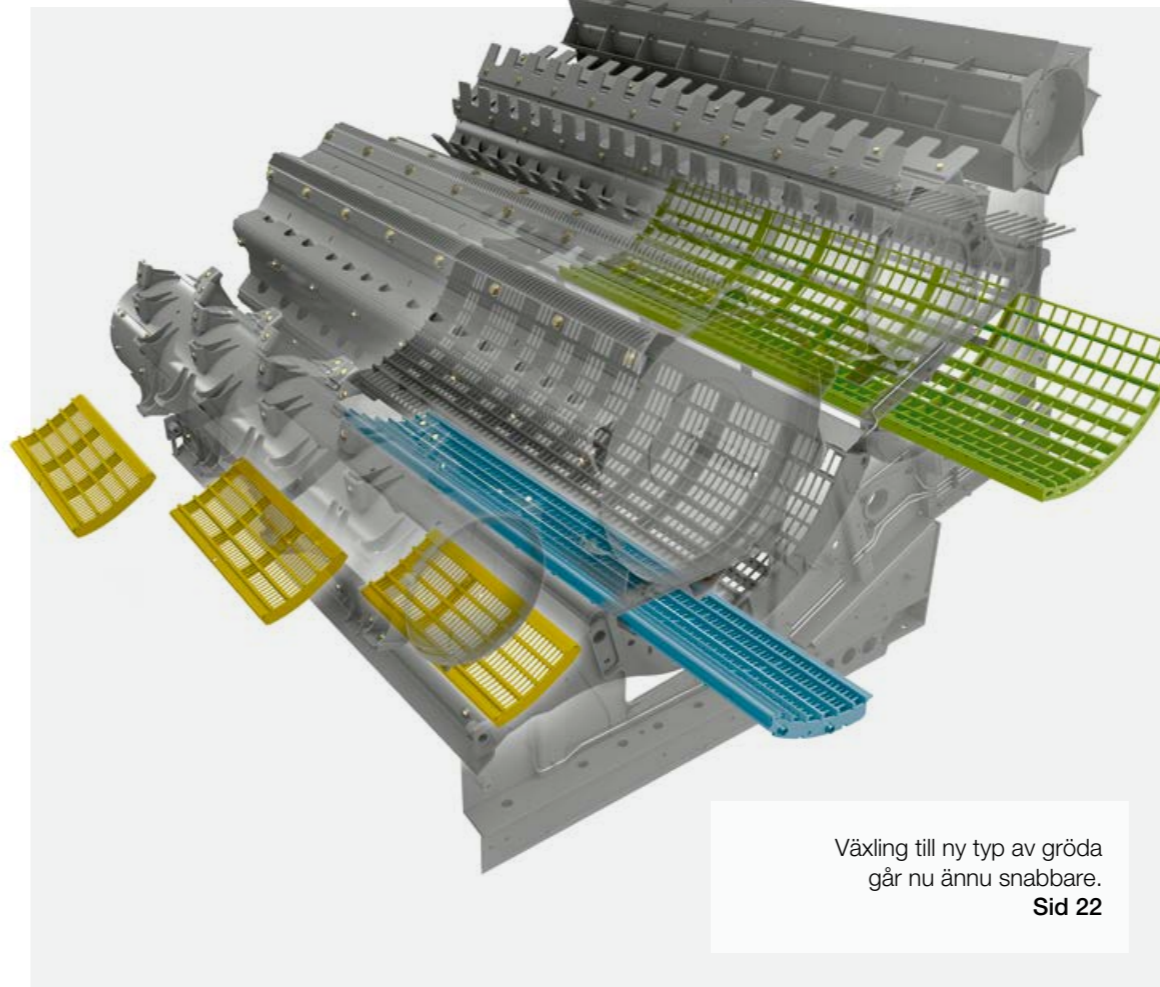

Växling till ny typ av gröda går nu ännu snabbare.
Sid 22



Skördetid.

CLAAS står för komfortördelar som underlättar arbetet i skörden. Nya funktioner i LEXION ger varje förare det individuella stöd han behöver för att vara effektiv under långa arbetspass.

Komfort ger effektivitet:

- CEBIS terminal med touchfunktion och skjutreglage för manövrering av CEMOS AUTOMATIC.
- Snabb växling till ny typ av gröda med ett fåtal handgrepp.
- Större inspektionsfönster till spannmålstanken.
- Tanktömningsrör med 105° svängvinkel.
- Klimatanläggning med helt ny luftfördelning håller behaglig temperatur i hytten.
- Gott om förvaringsplats i B-stolpen och kylbox under extrasätet.
- Digital radio med hands-free.
- LED arbets- och servicebelysning i flera varianter för arbete när det mörknar.



Vinklingsbart utlopp på tanktömningsröret säkrar exakt fyllning av vagnen.
Sid 28

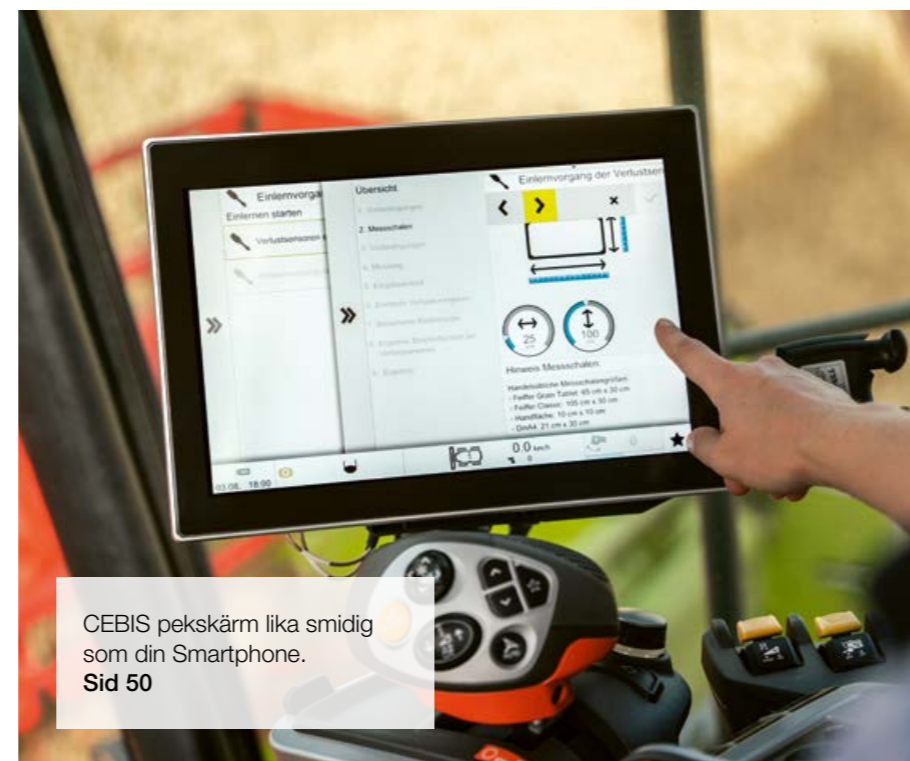

CEBIS pekskärm lika smidig som din Smartphone.
Sid 50



CMOTION multifunktionsspak med logisk manövrering.
Sid 50

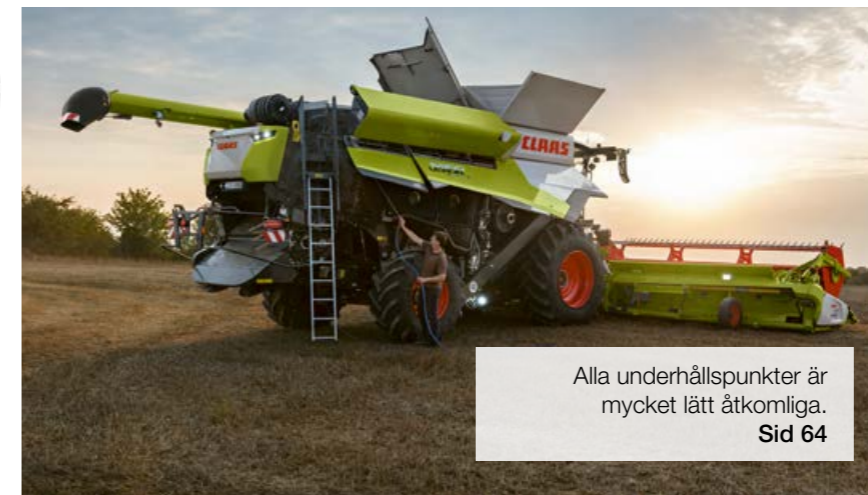
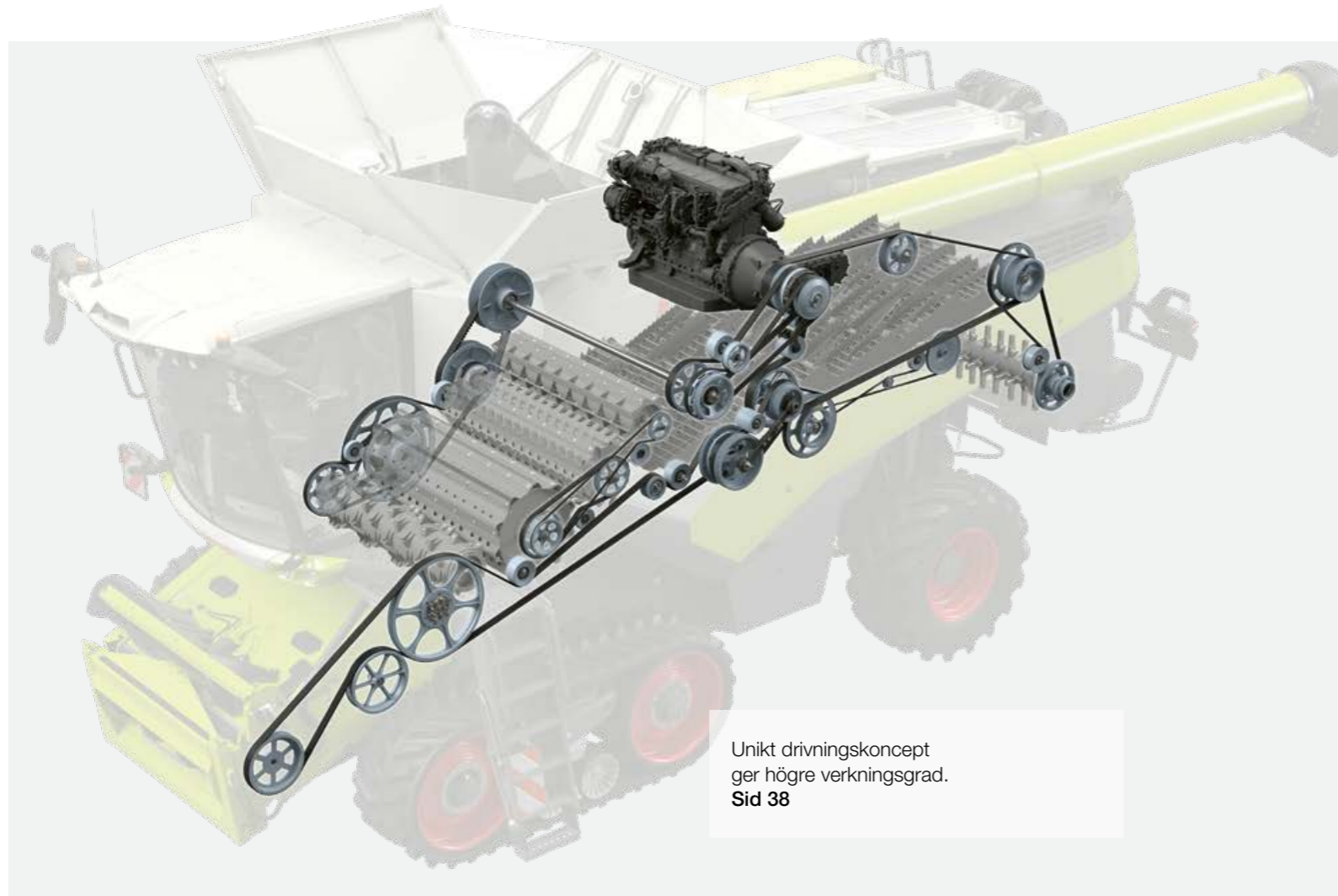

Tillförlitlig.

Tröskteknik som sätter standard för effekt och kapacitet, men också för uthållighet och tillförlitlighet – Smart drivningskoncept i LEXION som minimerar underhållsbehov och maximerar driftsäkerhet.

Tillförlitlighet ger driftsäkerhet:

- Centralsmörjning till alla smörjpunkter, inkl variatorerna.
- Integrerat överbelastningsskydd för att undvika igensättning i tröskverket.
- Dammreducering med större diameter ännu mer effektiv.
- Automatisk parkeringsbroms ökar säkerheten.
- Sänkt bottenplåt i inmatningskanalen för högre kapacitet.
- Flexibla MAXI CARE serviceprodukter för ökad driftsäkerhet.
- Utsatta delar i extra slitstark PREMIUM LINE kvalitet.
- CLAAS connect – ger dig enklare och snabbare underhålls- och servicearbete.

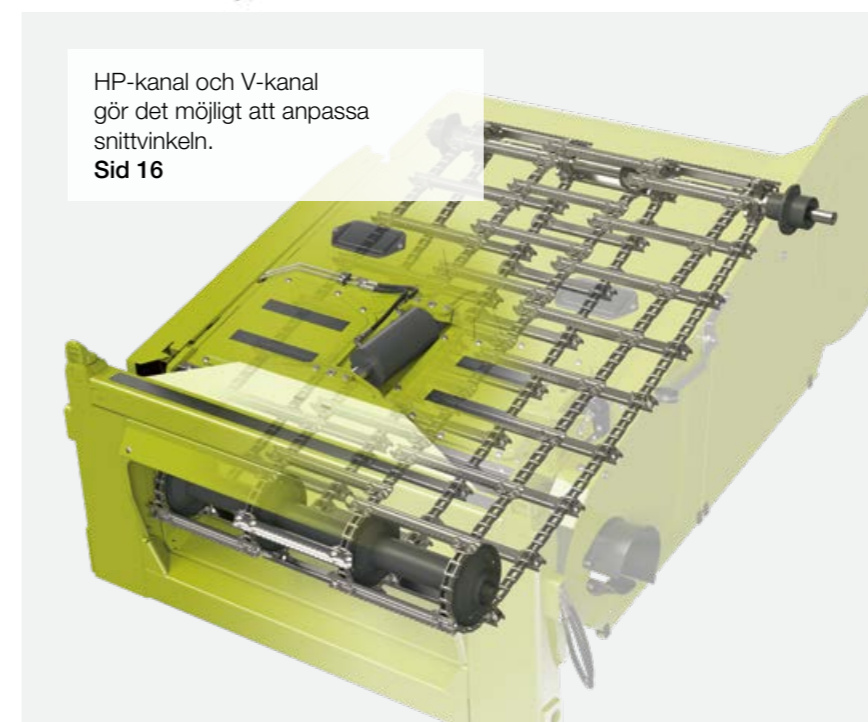
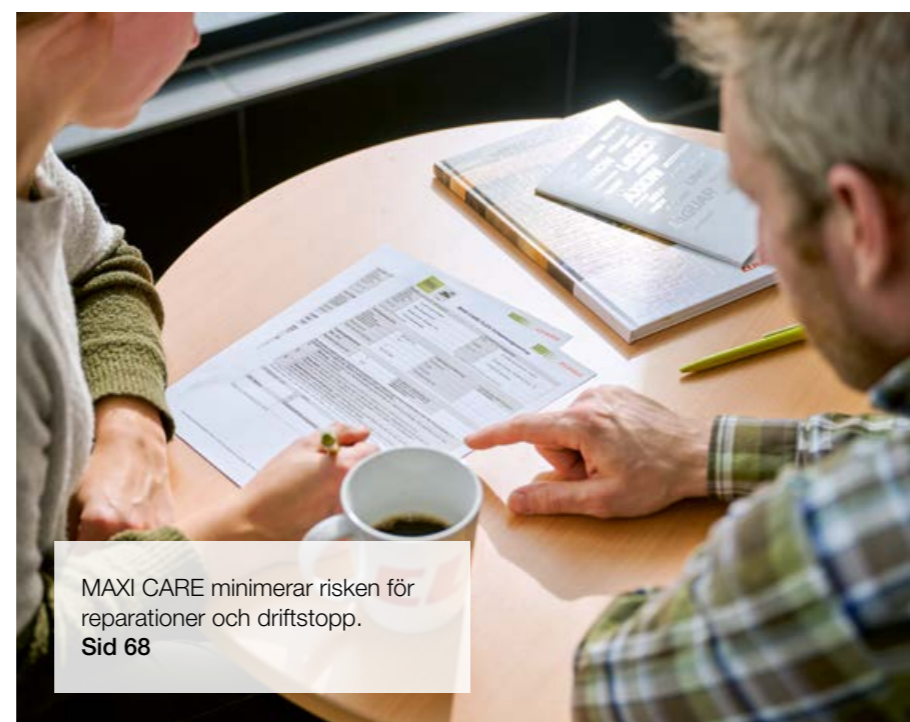
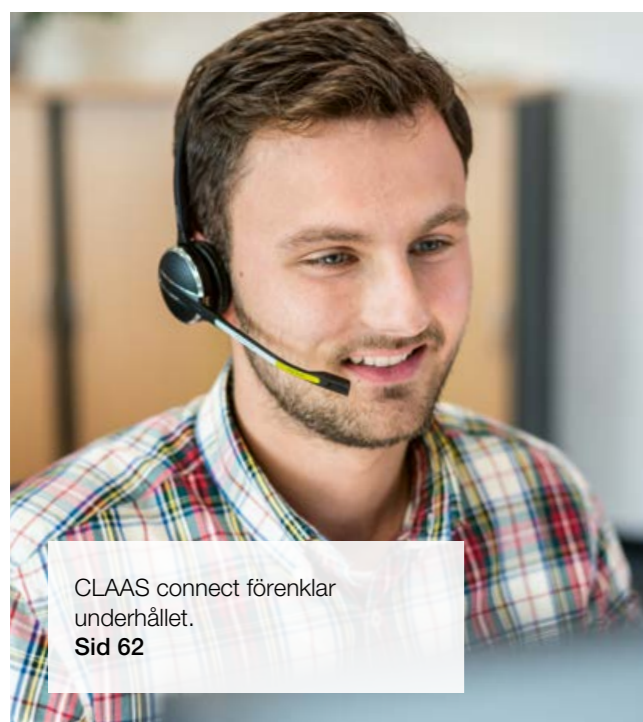

Automatisk registrering av skärbord tar över en del av ditt arbete.

Exakt snitt från start.

Automatisk registrering av skärbord gör att din LEXION snabbt blir klar för arbete.

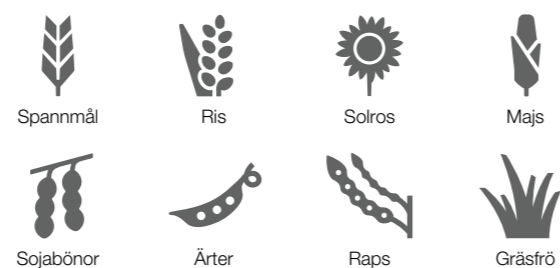

VARIO
1230 / 1080 / 930 / 770 /
680 / 620 / 560 / 500

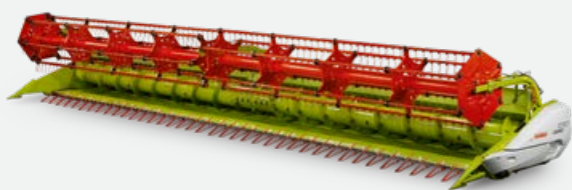

CERIO
930 / 770 / 680 / 620 / 560



Vikbord
C 540 / 450



CONVIO / CONVIO FLEX
1230 / 1080 / 930 / 770



MAXFLEX
930 / 770 / 680 / 620 / 560

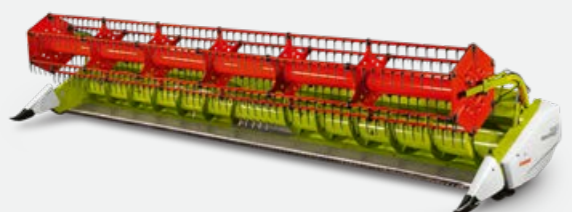

ROVIO
4.1275 / 4.1270 / 4.880 / 4.875 / 4.870 /
4.680 / 4.675 / 4.670



SUNSPEED
1200 / 940 / 750

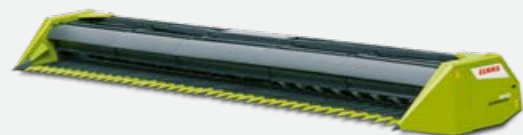

SWATH UP
450



Automatisk registrering av skärbord sparar tid.

LEXION ställer in viktiga parametrar automatiskt. Modulen ger följande information: skärbordstyp, skärvidd, antal delbredder, haspelposition, parkeringsposition samt AUTO CONTOUR börvärden för stubbhöjd och arealmätning.

Du sparar tid direkt från start.

- Tröskan är snabbt driftklar.
- Manövrering blir betydligt enklare.
- Positioner för haspel, inmatningskanal och VARIO skärbordsbotten ställs snabbt in.

AUTO CONTOUR ger exakt snitt.

AUTO CONTOUR kompenserar för markens ojämnheter. Sensorer under skärbordet reagerar snabbt och reglerar styrning av hydraulkolvarna på inmatningskanalens sidor. Inställning för önskad stubbhöjd görs via CEBIS.

Underlätta för dig själv.

- AUTO CONTOUR dämpar och skyddar skärbordet.
- Underlättar arbetet vid skörd med breda skärbord.
- Stödjer alla förare vid arbete i mörker, liggsäd, sidolutning och vid stenförekomst.
- Ökar kapaciteten och gör skördearbetet med LEXION ännu mer lönsamt.



Optimalt genomflöde börjar vid inmatningskanalen.

Optimal snittvinkel är en viktig faktor för störningsfritt materialflöde, särskilt vid krävande skördeförhållanden.

Därför har inmatningskanalen stor betydelse för resultatet av ditt skördearbete – i kombination med skärbordet, skärvidden, typ av gröda och marken.

LEXION kan utrustas med rätt inmatningskanal, passande för alla typer av skörd.

På V-kanalen kan du snabbt justera snittvinkeln mekaniskt.

HP-kanalen erbjuder hydraulisk justering så att du bekvämt från hytten kan anpassa snittvinkeln kontinuerligt utifrån varierande skördeförhållanden.

Nyheter som gör inmatningen så effektiv.

- Dammreducering med större diameter ännu mer effektiv.
- Extra fläkt på inmatningskanalen förhindrar pålagring av damm.
- Höjden på inmatningsvalsens inställes utan verktyg.
- Sänkt bottenplåt för ännu bättre materialflöde.



Standard inmatningskanal.

Standardkanal med mekanisk justering av inmatningskedjans spänning, kan fås med öppen eller sluten inmatningsvals.

Kan användas till skärbord med arbetsbredd upp till 12,30 m eller till CONVIO upp till 1080.



V-kanal.

På V-kanalen inställes skärvinkeln mekaniskt, snabbt och enkelt.

Liggsäd, sojabönor eller gräsfrö kan skördas enklare, med mindre risk för spill vid skärbordet och mindre risk för anhopning/igensättning.

V-kanalen kan fås från fabrik med öppen eller sluten inmatningsvals.

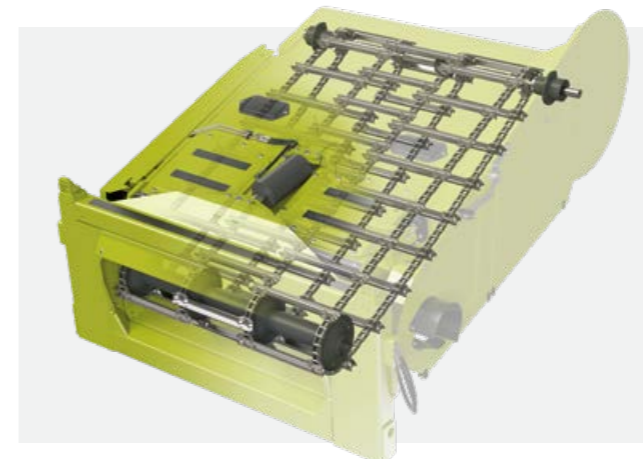

HP-kanal.

På HP-kanalen kan skärvinkeln ställas in under arbetets gång, via multifunktionsspaken i hytten, steglöst och hydrauliskt, från -8° till +11°.

I CEBIS kan man spara separata skärvinklar för fyra olika stubbhöjder. Snabbt och enkelt att justera vid varierande bestånd eller fältförhållanden.



Säker skörd.

Skärbordsbromsen ger bra skydd mot främmande föremål. Skärbordet snabbstoppas via multifunktionsspaken. Igensättning avlägsnas med skonsam reversering och högt startmoment som aktiveras bekvämt från hytten. Efter reversering kan inmatningen startas med reducerad hastighet för att undvika belastningstoppar.

För ännu effektivare skörd.

Inmatningskanal, trösksystem, avskiljning, halmhantering – processtekniken i LEXION är framtagen för alla förhållanden och från grunden konstruerad för högsta säsongskapacitet. Avancerad teknik i kombination med imponerande och smarta assistanssystem gör att tröskan kan köras kontinuerligt på maximal kapacitetsgräns.

Materialflöde när det är som bäst.

LEXION har alltid presterat maximalt. Högsta kapacitet och effektivitet ligger i tröskans DNA. Det kommer inte att ändras i framtiden.

- APS SYNFLOW WALKER tröskverk klarar alla grödor. CEMOS AUTO THRESHING ställer in tröskverket – kontinuerligt, automatiskt och exakt.
- Ren spannmål är guld värd. JET STREAM rensar mera intensivt.
- AUTO CONTOUR underlättar ditt arbete. Skärbordet på LEXION följer markens konturer exakt.
- Minimera stilleståndstider. Skärbordsbromsen skyddar tröskverket mot främmande föremål.
- Undvik belastningstoppar. Långsam inmatning efter reversering.
- Standard inmatningskanal passar alla förekommande frontaggregat.
- Anpassa skärvinkeln utifrån dina skördeförhållanden. Mekanisk inställning på V-kanalen.
- Skörda alla grödor störningsfritt. Skärvinkeln på HP-kanalen inställes enkelt från hytten.
- Unik halmhantering. POWER SPREADER fördelar stora halmmängder exakt även vid sidolutning eller sidvind.

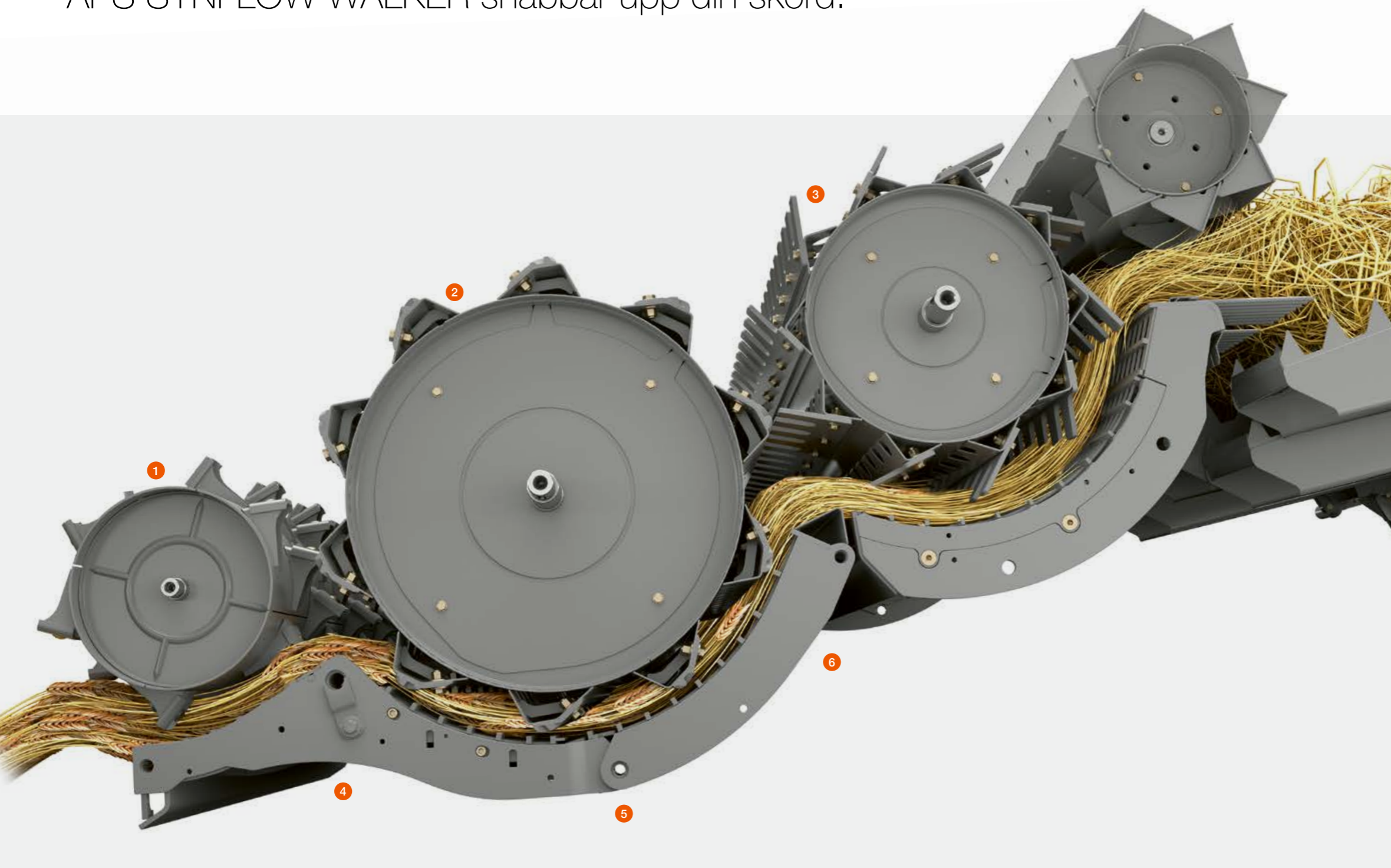

**1 Maximal avskilningskapacitet.**

Kraftig acceleration av materialflödet i upp till 20 m/sek under tröskcylindern.

2 Tröskcylinder, 755 mm.

Stor tröskcylinder för effektiv urtröskning och stabil kapacitet.

3 Avskilningscylinder, 600 mm.

Stor avskilningscylinder med aktiv separation.

4 Vridbart slagskosegment.

Manövreras hydrauliskt via CEBIS, för snabb anpassning till skiftande skördeförhållanden.

5 Hydraulisk nötplåt under tröskslagsko.

Kan kopplas in vid skiftande skördeförhållanden, hydrauliskt från hytten eller manuellt utifrån.

6 Synkron inställning.

Förslagsko och tröskslagsko ställs in parallellt. Cylindramas varvtal ändras synkront.

Perfekt halmkvalitet.

APS SYNFLOW WALKER trösksystem är skonsamt mot halmen tack vare imponerande rakt materialflöde. Grödan tar den kortaste vägen genom tröskan. Tröskcylinder och avskilningscylinder med stor diameter och liten omslutningsvinkel ger ett materialflöde med raka övergångar genom tröskverket. Avskilningsslagskon har större öppning på utloppssidan än på inloppssidan för att minimera risk för igensättning. Halmen utsätts för minimal mekanisk påverkan.

Unik kapacitet.

Flera inställningsmöjligheter för högsta genomflöde och bästa halmkvalitet. Exempel: Parallell, oberoende justering av slagskorna för trösk- och avskilningscylinder, reduktionsväxel för tröskcylinderns drivning och vridbart slagskoelement. APS trösksystem accelererar materialflödet upp till 20 m/s och genererar höga centrifugalkrafter för maximal avskilningskapacitet jämnt över de totala slagskoytorna.



Högsta kapacitet och halmkvalitet.

APS SYNFLOW WALKER trösksystem är unikt i segmentet skakartröskor.

Kombinationen av materialflödets acceleration under tröskcylindern och en extra avskiljningscylinder efter tröskcylindern ger både unik kapacitet och utmärkt halmkvalitet.

Enkelt och bekvämt att koppla in agnavskiljningsplåtar i förslagskon och nötplåt under tröskslagskon.

Föraren kan manuellt utifrån koppla in agnavskiljningsplåtar i förslagskon och nötplåt under tröskslagskon för att snabbt kunna växla till annan gröda eller för att flexibelt anpassa trösk- och avskiljningsytorna.

Hydraulisk omställning av nötplåt under tröskslagskon finns som tillval, en komfortfunktion som manövreras från hytten och är integrerad i CEMOS AUTO THRESHING.

Synkron inställning av varvtalen.

Tröskcylinderns varvtal kan bekvämt anpassas till alla förhållanden och alla grödor. Steglös inställning i CEBIS från 330 till 930 rpm. Varvtalen för acceleratoren, avskiljningscylindern och halmvindan ändras synkront med tröskcylindern.

Perfekt anpassning av tröskverket.

Sex tröskverksvarianter och tre ombyggnadsvarianter till nya LEXION ger möjlighet att anpassa valet av tröska till den enskilda gården och de vanligaste grödorna. Det idealiska tröskverket för gårdens växtföljd med t ex ris, majs och bönor eller spannmål med hög resp låg avkastning.

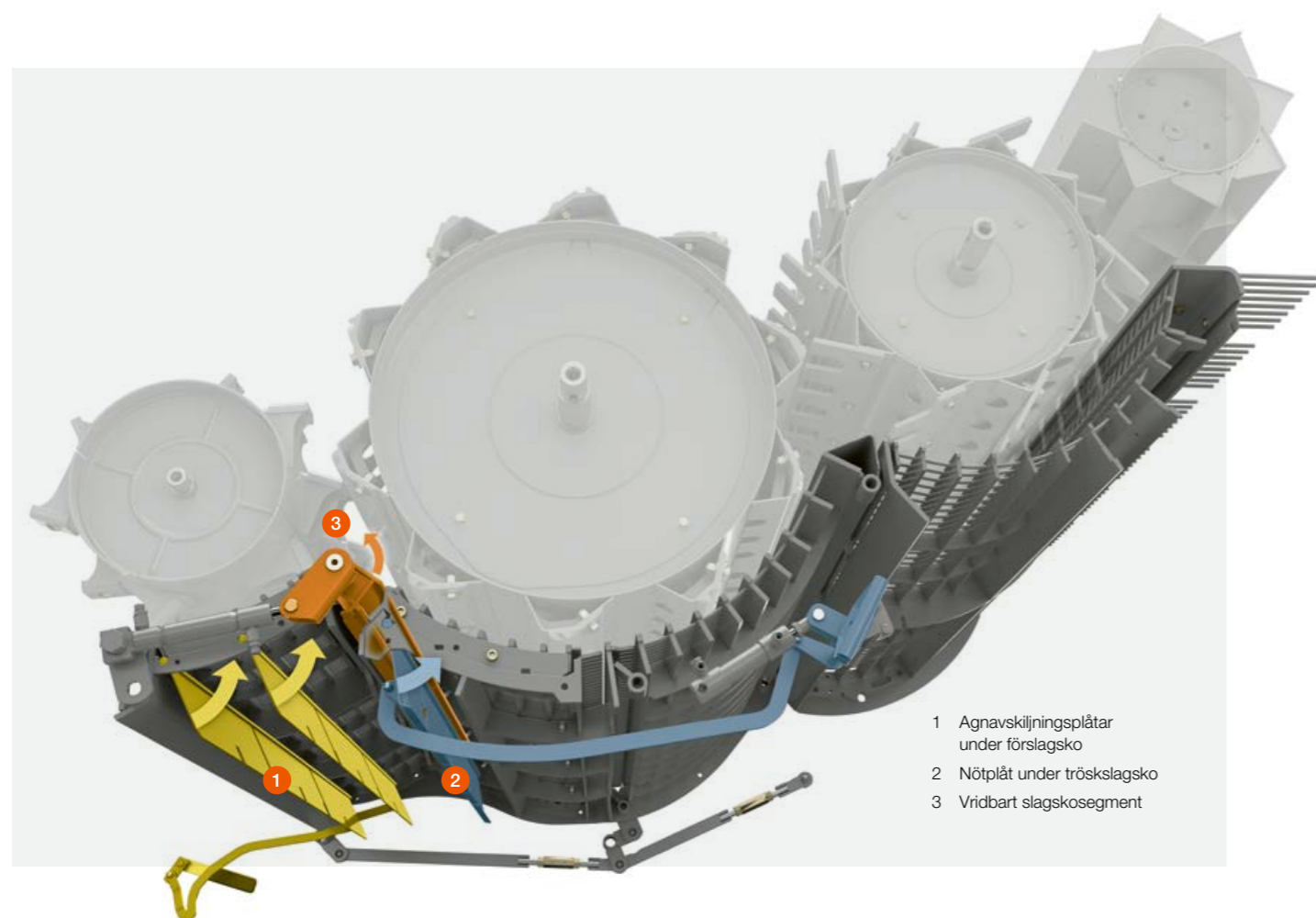

- 1 Agnavskiljningsplåtar under förslagsko
- 2 Nötplåt under tröskslagsko
- 3 Vridbart slagkosegment

Parallell inställning av slagskorna.

Inställning för slagskorna ändras steglöst och hydrauliskt via CEBIS.

Förslagsko och tröskslagsko ändras parallellt och synkront. Jämmt materialflöde och skonsamt mot halmen. Integrerat överbelastningsskydd förhindrar igensättning och skyddar tröskverket.

Hydraulisk omställning av tröskslagskons vridbara slagkosegment.

För absolut ren urtröskning under alla förhållanden, t ex om grödan har mycket skal och borst, kan tröskslagskons vridbara slagkosegment ställas om hydrauliskt via CEBIS. En komfortfunktion, integrerad i CEMOS AUTO THRESHING (standard).

Snabbt utbyte av segment i tröskslagsko.

Vid växling till annan typ av gröda, t ex majs, vill man ha kortast möjliga ställtid.

Huvudkomponenterna till slagskorna sitter kvar i trösken. Segmenten till förslagskon byts snabbt via stenfickan, segmenten till tröskslagskon dras helt enkelt ut sidledes. Många kombinationsmöjligheter ger unik MULTICROP flexibilitet i LEXION.



- 1 Avskiljningscylinder
- 2 Avskiljningsslagsko
- 3 Återföringsplan
- 4 Öppna skakare

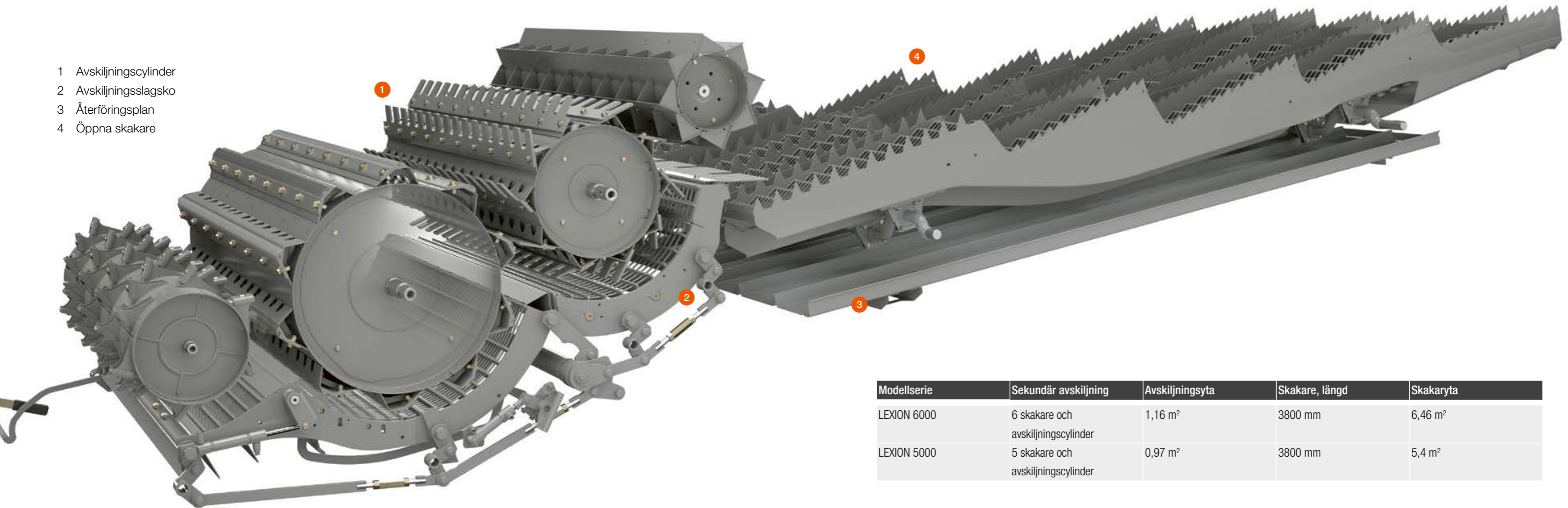

Modellserie	Sekundär avskiljning	Avskiljningsyta	Skakare, längd	Skakaryta
LEXION 6000	6 skakare och avskiljningscylinder	1,16 m ²	3800 mm	6,46 m ²
LEXION 5000	5 skakare och avskiljningscylinder	0,97 m ²	3800 mm	5,4 m ²

Varje kärna räknas.

Uppluckrat halmflöde, jämnt fördelat över skakarna som har unikt utformad brant stigning och öppen botten. Denna kombination ger mycket bra restavskiljning. Effektivt – oavsett om halmen är helt torr eller om tröskningen sker under besvärliga förhållanden.

Mixen av kärnor, boss och agnar under skakarna transporteras via återföringsplanet först till förberedningsplanet och sedan vidare över de höga fallstegen till sållkassen. Belastningen på sållkassen reduceras, med ökad kapacitet och renare spannmål som resultat.

Varje kärna räknas.

- Tack vare APS trösksystem är det bara ca 10 % av kärnorna som kommer till restavskiljningen.
- Sex eller fem skakare klarar stora mängder halm.
- Hög avskiljningskapacitet fångar alla kärnor även under svåra skördeförhållanden (fuktig halm eller stor andel gröna växtdelar).

Avskiljningscylinder.

Avskiljningscylinder med diametern 600 mm löper synkront med de andra cylindrarna för fullständig avskiljning.

- Hög avskiljningskapacitet och perfekt halmkvalitet.
- Liten omslutningsvinkel för minimal mekanisk påverkan på halmen.

Stor skakaryta.

Restavskiljning sker över skakarna med en total längd på 3800 mm fördelad på 4 fallsteg.

- Stor yta för perfekt restavskiljning.
- Mitten- och sidoryttare för uppluckring av halmen.
- Underhållsfria, kraftiga skakarlager.



Ren spannmål är guld värd.

Intensiv rensning.

Ren spannmål är värdefull.

JET STREAM rensverk med hydraulisk variator för fläktvarvtal och det högeffektiva retursystemet erbjuder högsta kapacitet i alla grödor.

Dubbla ventilerade fallsteg ger intensiv förensning.

JET STREAM regleras bekvämt från hytten. Inga manuella inställningar. JET STREAM rensverk kan också styras helt automatiskt via CEMOS AUTO CLEANING (tillval).



Spannmål av högsta kvalitet.

- JET STREAM rensar mera intensivt.
- 3D rensverk gör skillnad - bibehållen stabil rensning vid sidolutning.
- CLAAS PREMIUM LINE slitdelar med längre livslängd.

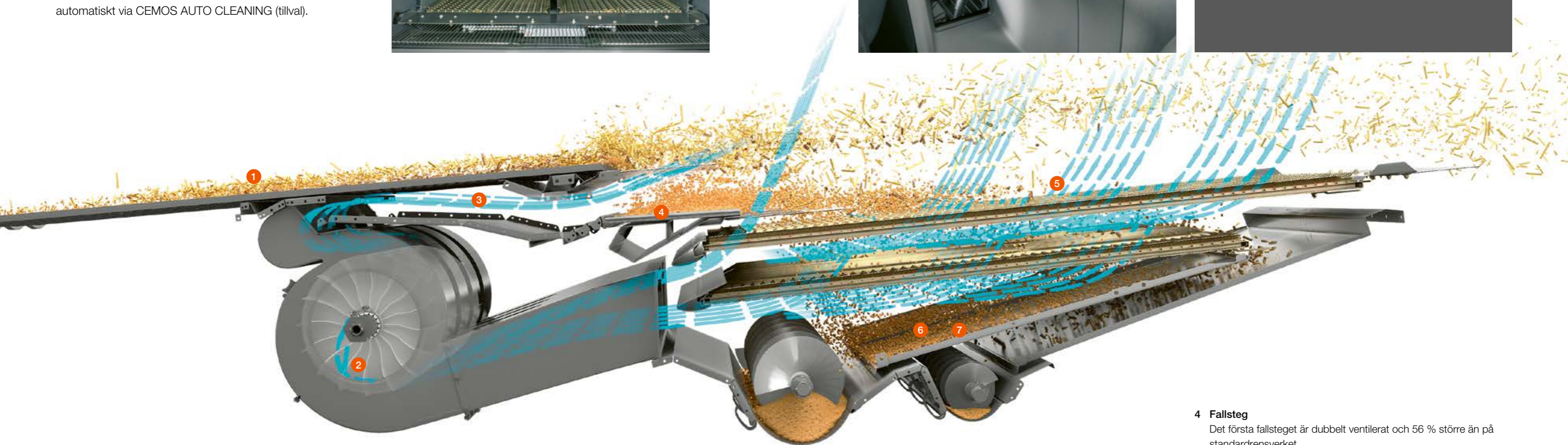

1 Förberedningsplan

Effektiv försortering minskar belastning på översållet och ökar rensningskapaciteten i LEXION. Bottensegmenten av plast går enkelt att dra ut framåt genom stenfickan för rengöring.

2 Turbinfläktar

Högeffektiva turbinfläktar med reserver för svåra förhållanden. Hydraulisk variator kan styras via CEMOS AUTO CLEANING.

3 Luftutjämningskanal

Lång luftutjämningskanal med uppåtriktad luftström ger konstant rensningskapacitet. Stor rensningseffekt redan i första fallsteget.

4 Fallsteg

Det första fallsteget är dubbelt ventilerat och 56 % större än på standardrensverket. Det ger effektiv förensning och avlastar sållen.

5 3D rensverk

Aktiv lutningskompensering fördelar materialet jämnt på översållet för bibehållen stabil rensning vid sidolutning. Systemet är helt underhållsfritt.

6 GRAINMETER

GRAINMETER analyserar returgodset med hjälp av en sensor och fotocell. Returgodsets totalmängd och andelen kärnor kan då avläsas elektroniskt och värdena användas av CEMOS AUTOMATIC.

7 Returgods

Returgodset släpps ner på acceleratoren, fördelas på hela bredden och matas jämnt till tröskcyklern.

Ta hand om din spannmål snabbt och säkert.

Spannmålstanken rymmer upp till 13500 liter.

Volym på upp till 13500 liter i spannmålstanken matchar den ökade kapaciteten i LEXION.

Via knappar i armstödet manövreras tankförhöjningen automatiskt. Uppfällbar handledare på spannmålstankens utsida och fotsteg på insidan för säker åtkomst till tanken.



Tömning av spannmålstanken med upp till 180 l/sek.

Med 180 l/sek tömmes den stora spannmålstanken i LEXION på rekordtid.

Kapaciteten kan sänkas via CEBIS från 180 l/sek till 90 l/sek.

Vid behov kan tömningen snabbstoppas, eller så kan skruvarna stängas av stegvis så att tömningsröret blir helt tomt.

- Säker fyllning av transportfordonet.
- Inget spill vid tömningen.

Noggrann skördemätning.

QUANTIMETER beräknar grödans avkastning snabbt och noggrant via en sensorplåt med integrerad mätcell i spannmålselevators utlopp.

Kalibrering kan utföras från förarhytten.



- 1 Spannmålselevator
- 2 GRAIN QUALITY CAMERA
- 3 QUANTIMETER skördemätning
- 4 Vattenhaltsmätning

Höjd och bredd för bekväm tanktömning.

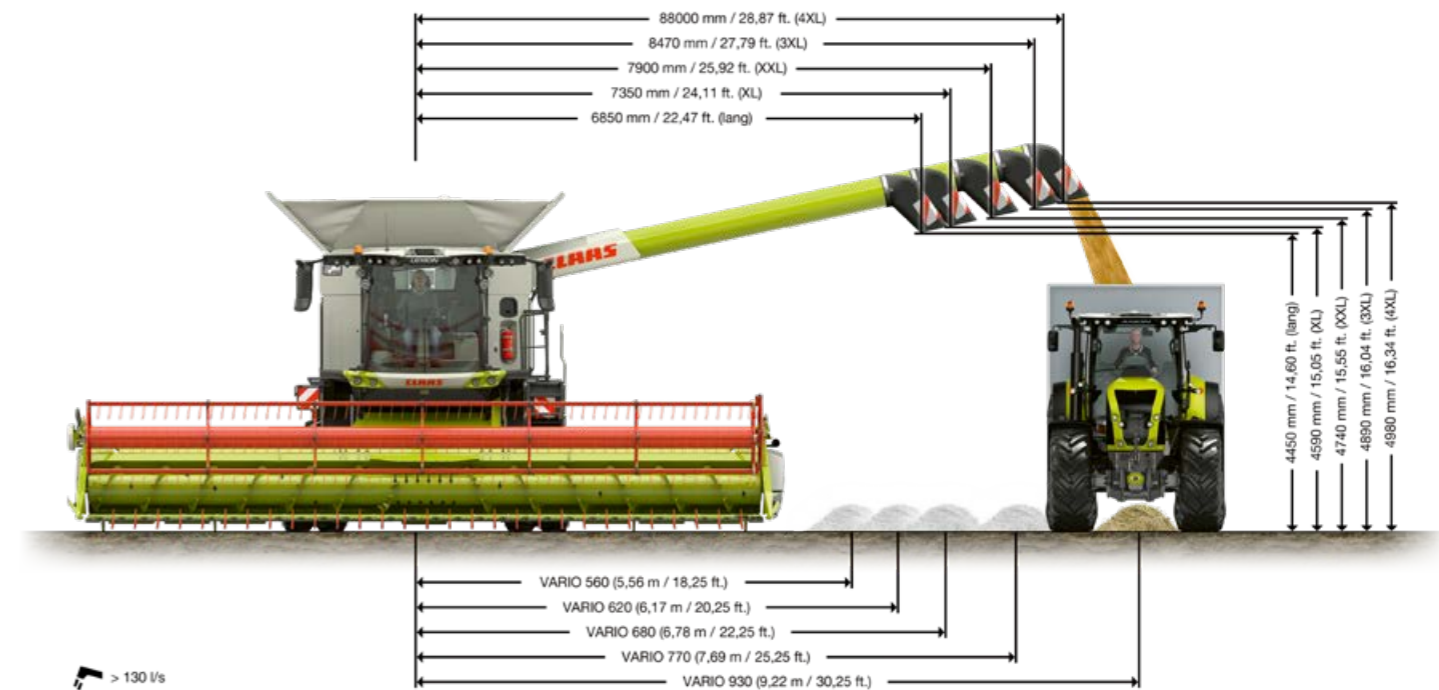

Tanktömningsrör med vinklingsbart utlopp.

Bästa uppsikt över tömningsröret med svängvinkel på 105°. Längden på röret kan väljas, anpassad till skärbordets bredd. Diametern väljes utifrån önskad tömningshastighet: 420 mm vid 180 l/s, resp 330 mm vid 110 till 130 l/s.

Vinklingsbart utlopp som styres via CMOTION multifunktionsspak för exakt och säker fyllning av transportfordon.

Säker skörd.

Automatiskt spjäll i tömningsröret före utloppet sluter tätt när skruven stannat.

Precision: GRAIN QUALITY CAMERA.

GRAIN QUALITY CAMERA levererar bilder av spannmålen i realtid. Programvaran registrerar andelen skadade kärnor och andelen "ej kärna". Man kan kontinuerligt kontrollera kärn kvalitet och kärnrenhet via CEBIS och göra en digital utvärdering.

Vikbart tanktömningsrör 4XL och 5XL.

Vikbart tanktömningsrör reducerar tröskans total längd. LEXION tar mindre plats på vägen och i maskinhallen.



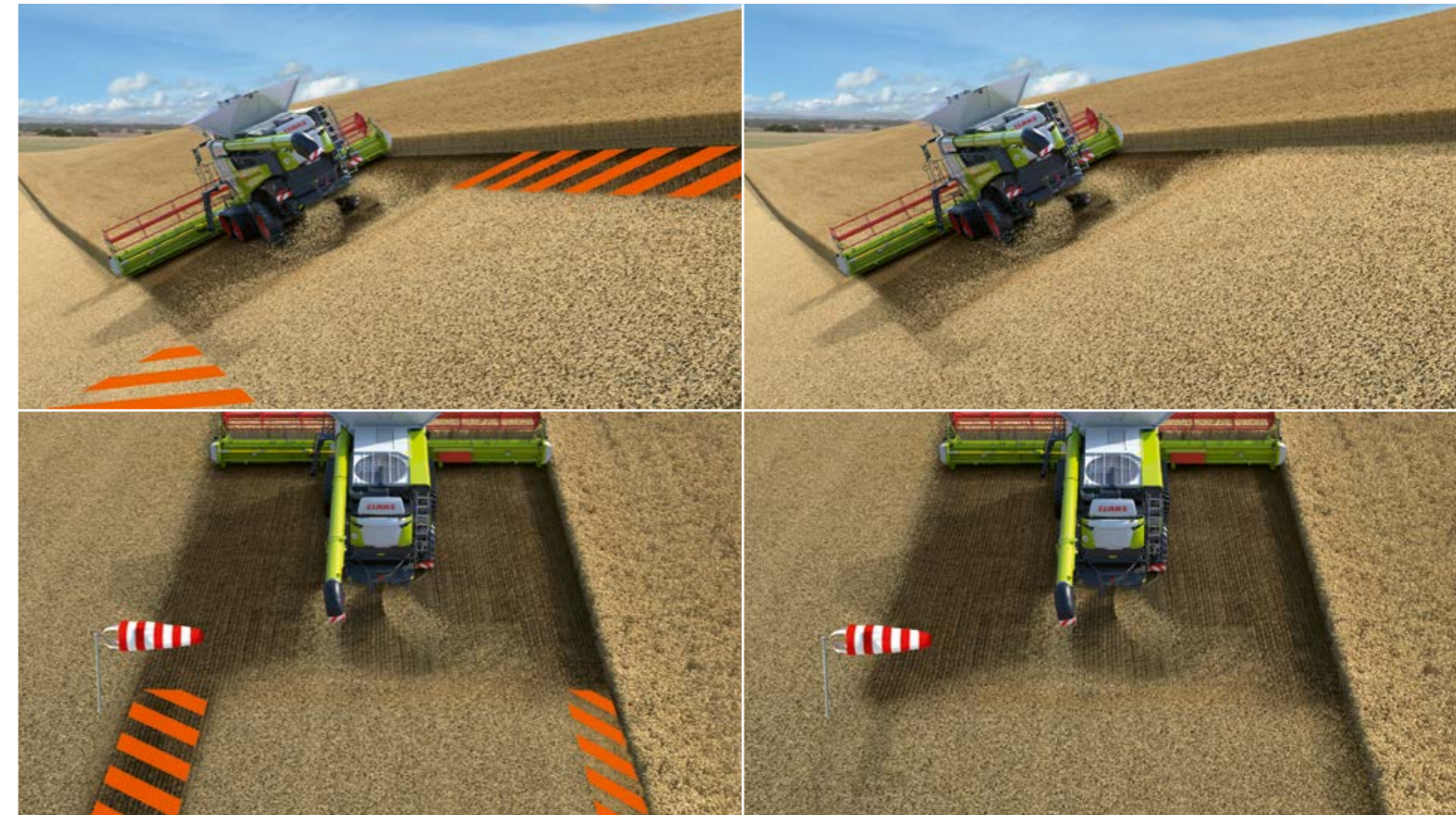

Förbereder för nästa gröda.

Stor arbetsbredd, stor mängd halm (ofta med varierande fuktighet), kraftig sidvind eller att fältet lutar i sidled.

Speciella utmaningar vid skörden.

LEXION har utmärkt kapacitet när det gäller spridning av halm och boss.

Hög snittkvalitet och exakt fördelning lägger grunden för efterföljande jordbearbetning och etablering av nästa gröda.

Effektiv i alla typer av gröda.

Drivning till halmhacken har manuell inställning av varvtalet och kan fås med hydraulisk inställning, som manövreras bekvämt från hytten.

En fördel om man ofta arbetar med varierande grödor.

Vid läggning av hel halm finns ett neutralläge för drivningen, som reducerar bränsleförbrukning och slitage.

Exakt halm-spridning.

POWER SPREADER har kapacitet för exakt spridning, även vid stor mängd halm, kraftig sidvind eller sidolutning. Två kastrotorer som roterar i motsatt riktning mot varandra med konstant varvtal.

Den hackade halmen från hacken och boss från rensverket samlas, accelereras ytterligare och fördelas jämnt över hela skärvidden.

Automatiskt anpassad kastriktning.

LEXION kan utrustas med två sensorer för automatisk anpassning av kastriktningen för den hackade halmen. Sensorerna sitter på höger resp vänster bakre belysningsarm. De styr inställning av spridarvingar eller POWER SPREADER för jämn fördelning av materialet vid sidvind eller sidolutning. Via CEBIS kan föraren enkelt och bekvämt ställa in sensorernas känslighet.

Riktad boss-spridning.

Agnar och boss kommer från sållet till bossfläkten. Vid hackning av halmen leder bossfläkten materialet direkt till POWER SPREADER. Denna blandning av boss och agnar sprids därmed tillsammans med den hackade halmen över hela skärvidden. Vid läggning av hel halm på sträng, faller man ner POWER SPREADER och drivningen kopplas ur helt. Boss och agnar från sållet fördelas nu från bossfläkten och sprids enbart på båda sidor om halmsträngen.

Teknik som gör halmhanteringen effektiv:

- POWER SPREADER ger exakt spridning, även vid stor mängd halm, kraftig sidvind eller på kuperade fält.
- Omställning av hacken från hytten.
- CEMOS AUTO CHOPPING optimerar hackens snittkvalitet och ger lägre bränsleförbrukning.



Sensor för automatiskt anpassad kastriktning.



Motknivar och svängbar ledplåt i SPECIAL CUT.

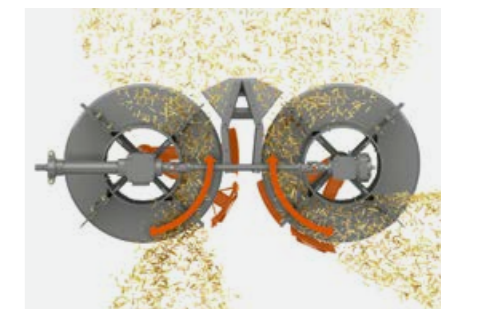

POWER SPREADER ger effektiv fördelning av hackad halm med minimalt effektbehov.

Säsongskapacitet kräver kraft. CLAAS POWER SYSTEMS.

Ett samspel mellan de bästa komponenter.

Toppkapacitet – när alla delar i din CLAAS maskin är exakt avstämde och samarbetar på bästa sätt. CLAAS POWER SYSTEMS kombinerar utvalda komponenter till ett smart transmissionssystem. Maximal motoreffekt – endast när den behövs. Transmissioner – anpassade till maskinens funktion. Bränslebesparande teknik – som snabbt betalar sig.

Kompromissa inte.

Du har många möjligheter att anpassa din LEXION precis till dina fält och din verksamhet, för högsta säsongskapacitet.

- Toppmodellen LEXION 6900 är utrustad med MAN 6-cyl motor på 507 hk och 12,4 liter cyl volym.
- LEXION 6800 är också utrustad med MAN 6-cyl motor på 466 hk och 12,4 liter cyl volym.
- DYNAMIC POWER anpassar motoreffekten till effektbehovet och sparar upp till 10 % drivmedel.
- DYNAMIC COOLING sänker dina dieselkostnader. Variabel fläktdrivning reglerar automatiskt varvtalet efter behovet.
- TERRA TRAC är skonsamt mot din mark. Bandstället ger god körkomfort och har totalbredd som passar på vägarna.
- Skörda lika bra på kuperade fält som på jämn mark. LEXION 5500 finns också som MONTANA version.
- Du kan utrusta din tröska med POWER TRAC för högsta dragkraft under svåra förhållanden.
- Differentialspärren ger mycket bra grepp och hög dragkraft vid lutning och på blöta fält.



Smart motorteknologi.

DYNAMIC POWER anpassar automatiskt motoreffekten i LEXION till skördeförhållandena.

Vid dellast kör man alltid med motorns optimala effektkurva och sparar – t ex vid läggning av halmen på sträng – upp till 10 % drivmedel.

Vid arbete med full belastning är max effekt automatiskt aktiv, t ex vid tömning av spannmålstanken när halmhacken är i drift samtidigt.

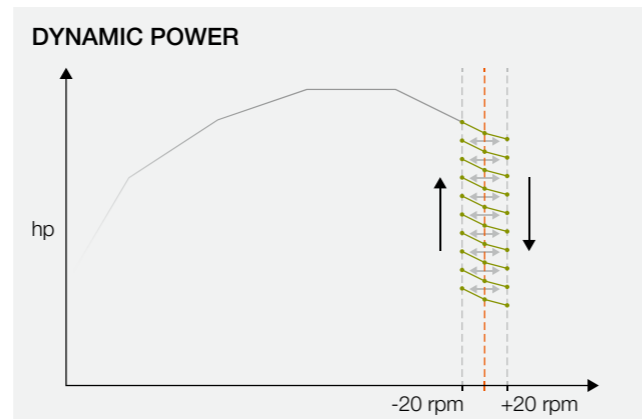

Kraft och intelligens.

DYNAMIC POWER använder automatiskt olika effektkurvor beroende på motorbelastning. Motorns varvtal anpassas uppåt eller neråt i förhållande till ändrat effektbehov.

Lägre motorvarvtal vid körning på väg.

LEXION kräver endast 1600 rpm vid körning på väg.

Denna teknologi ger en markant lägre bränsleförbrukning och behagligare körning med lägre ljudnivå.



MAN D 26 med 373 kW / 507 hk för LEXION 6900.



Mercedes-Benz OM 470 – 300 kW / 408 hk för LEXION 6700.

LEXION		6900 / 6900 TT	6800 / 6800 TT	6700 / 6700 TT	6600	5500 TT / 5500 MONTANA	5400	5300
Typ		MAN D26	MAN D26	Mercedes-Benz / OM 470 LA	Mercedes-Benz / OM 936 LA	Mercedes-Benz / OM 470 LA	Mercedes-Benz / OM 936 LA	Mercedes-Benz / OM 936 LA
Antal cylindrar / cylindervolym	antal/liter	6/12,4	12,4	6/10,7	6/7,7	6/10,7	6/7,7	6/7,7
Maxeffekt	kW/hk	373/507	343/466	300/408	260/354	300/408	260/354	230/313



Teknik som ger lägre bränsleförbrukning:

- LEXION 6900 är utrustad med MAN 6-cyl motor på 507 hk och 12,4 liter cyl volym.
- LEXION 6800 är också utrustad med MAN 6-cyl motor på 466 hk och 12,4 liter cyl volym.
- DYNAMIC POWER anpassar motoreffekten till aktuellt effektbehov.
- Alltid bästa effektkurva vid delbelastning.
- Vid läggning av halmen på sträng kan det sparas upp till 10 % drivmedel.
- Motorvarvtalet sänks till 1600 rpm vid körning på väg.
- Markant reducering av bränsleförbrukning och ljudnivå.



DYNAMIC COOLING i alla LEXION.

DYNAMIC COOLING har steglöst variabel drivning till kylfläkten som automatiskt anpassar fläktens varvtal utifrån behovet av kylning.

Unikt för skördetröskor.

DYNAMIC COOLING ger tillräcklig kyleffekt vid alla utomhus-temperaturer och ger en luftström med jalousieffekt som reducerar dammansamling i motorrummet.

Dynamisk kylning minskar behovet av motoreffekt med 20 kW och reducerar därmed bränsleförbrukningen.

Detta gör DYNAMIC COOLING unik:

- Variabelt varvtal för kylfläkten – koler efter behov.
- Säker och tillförlitlig kyleffekt.
- Fullt varvtal endast vid full last.
- Motverkar dammansamling i motorrummet.
- Reducerar igensättning av kylaren.
- När tanktömningsröret är utfällt, ökas fläktens varvtal automatiskt för att aktivt blåsa rent i motorrummet.
- Längre serviceintervall för motorns luftfilter.

Kylning och rengöring samtidigt.

Kylsystemets unika konstruktion skapar ett idealiskt luftflöde.

Ren kylluft sugas in uppifrån och passerar ner igenom kylarpaketet. Luften pressas sedan ut genom flänsar i tröskans sidoplåtar, samt genom motorrummet.

Luftflödet skapar en speciell jalousieffekt som pressar ner boss och agnar mot marken, samtidigt som övertrycket håller motorrummet fritt från damm.

Stort kylarpaket med rejäl reservkapacitet.

- 1 Motorkylare
- 2 Oljekylare
- 3 Laddluftkylare
- 4 Kondensor
- 5 Bränslekylare





Hydrostatisk framdrivning upp till 40 km/h.

Alla LEXION modeller är utrustade med hydrostatisk 2-stegs framdrivning som manövreras bekvämt med reglagen i armstödet.

Hydrostatens höga verkningsgrad ger effektreserver till drivning av tröskans övriga komponenter.

Både hjulmaskinerna och TERRA TRAC modellerna kan köra i 40 km/h (tillval).



40

40 km/h topphastighet på alla hjulmaskiner¹ och TERRA TRAC modeller

¹ Ej tillgängligt för LEXION 5300

Transmissionskoncept med fördelar:

- Hydrauliskt manövrerad torrlamellkoppling.
- Hydraulisk spännanordning för huvudremmar.
- Enhetliga remspännare.
- Effektivare kraftöverföring.
- Lägre underhållskostnader.



Differentialspärr för bättre dragkraft.

Elhydrauliskt manövrerad differentialspärr som enkelt aktiveras med ett knapptryck på manöverpanelen, ger säker framkomlighet för LEXION.

Högsta dragkraft på kuperade eller blöta fält.

Differentialspärren kan kopplas in under belastning.

Automatikfunktion för mer komfort.

Automatisk in- och urkoppling av differentialspärren gör arbete med LEXION både bekvämt och säkert.

- Automatisk inkoppling vid körhastighet lägre än 10 km/h, eller styrvinkel mindre än 15°, eller vid sliming.
- Automatisk urkoppling vid körhastighet högre än 10 km/h, eller styrvinkel mer än 15°, eller vid bromsning.

Däckutrustning för skonsamhet mot marken.

Däckdiameter på upp till 2,15 m på framaxeln och 1,65 m på bakaxeln för skonsam körning på fälten.

Kraftfull POWER TRAC.

Vid besvärligt underlag kopplas fyrhjulsdriften in med ett knapptryck och dragförmågan ökar. Alternativt används STANDBY och fyrhjulsdriften aktiveras snabbt vid behov.

- TILL: Bakhjulen mekaniskt inkopplade och drivande.
- STANDBY: Bakhjulen mekaniskt inkopplade, ej drivande.
- FRÅN: Bakhjulen mekaniskt bortkopplade.



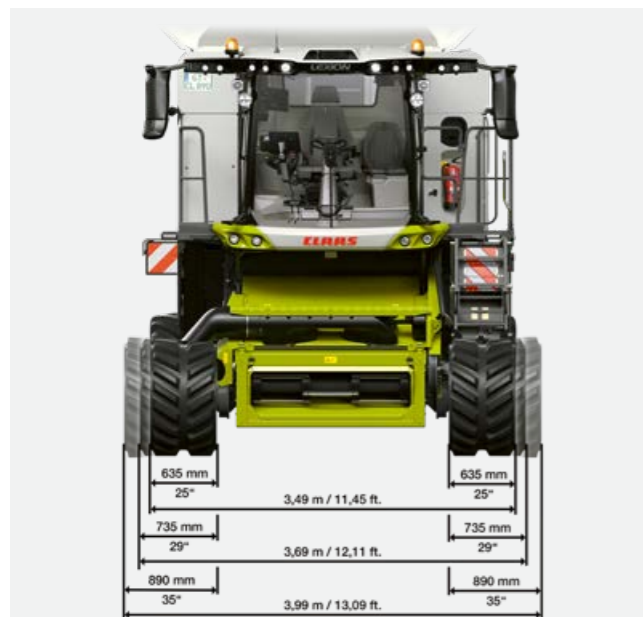

LEXION 6000 TERRA TRAC

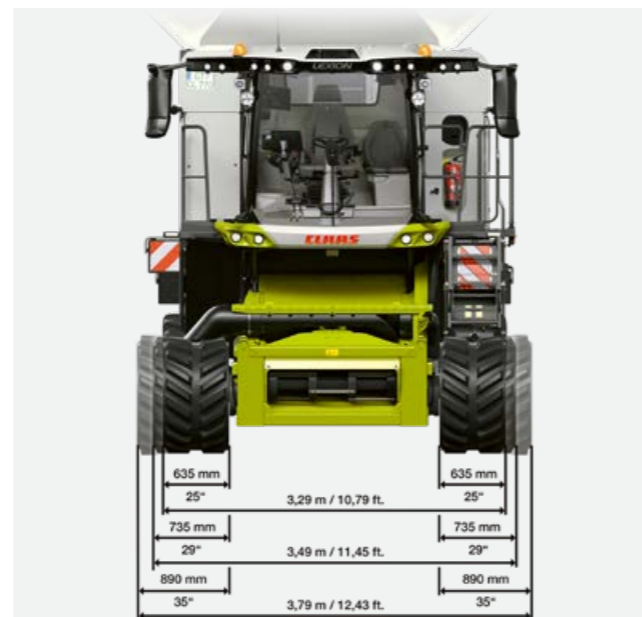

LEXION 5000 TERRA TRAC

TERRA TRAC för alla krav.



TERRA TRAC 635 mm



TERRA TRAC 735 mm



TERRA TRAC 890 mm



TERRA TRAC 890 mm i utförande med ekrar



TERRA TRAC 890 mm ris

Bandställ, generation 3.

Marken är lantbrukarens viktigaste produktionstillgång. Ökad avkastning kräver effektiva maskiner som också är skonsamma mot marken: TERRA TRAC.

TERRA TRAC generation 3, är unik med stor diameter på löphjulen, hydro-pneumatisk fjädring, förbättrad bandspänning och automatisk nivåreglering från 2 km/h. TERRA TRAC har extremt hög dragkraft och god bärförmåga på blöta eller mjuka fält eller på sidolutning.

TERRA TRAC på vägen.

- Max körhastighet 40 km/h.
- Byggt för körhastighet på väg i 20, 25, 30, alt 40 km/h.
- Högsta körsäkerhet och spårstabilitet.
- Bättre körkomfort jämfört med hjulmaskiner.

TERRA TRAC i fält.

- Upp till 66 % lägre marktryck än hjulmaskiner.
- Bättre grepp (blöta fält / majs / lutning).
- Mindre slirning och bättre stabilitet vid sidolutning.
- Lägre rullningsmotstånd och bränsleförbrukning.

TERRA TRAC ris.

- 890 mm breda speciella risbandställ.
- Större avstånd mellan bandets ribbor för bättre självrensning.
- Högsta bärförmåga och dragkraft.
- Bästa framkomlighet vid blöta förhållanden.

LEXION skördar lika bra på kuperade fält.

LEXION 5500 MONTANA.

Tröskar lika bra och effektivt på kuperade fält.

MONTANA systemet från CLAAS har prestanda som skapat ett internationellt gott rykte. Helautomatisk lutningsutjämning i sidled på upp till 18 % och i längdled på upp till 6 %.

LEXION 5500 klarar alla kuperade fält.

Konstruerad för besvärliga fält.

LEXION 5500 MONTANA är den idealiska tröskan på gårdar i bergsregioner, den tar sig fram vid extrema förhållanden.

- Ditt arbete underlättas betydligt av att alla MONTANA funktioner är helt automatiska.
- MONTANA inmatningskanal och MULTI CONTOUR, din garanti för att kunna skörda med minimal spillnivå på kuperade fält.
- God framkomlighet på branta sluttningar och besvärligt underlag tack vare fyrhjulsdraft och differentialspar.
- Effektiv körning, fåtal växlingar.
Första växeln upp till 12,5 km/h.





Full kraft på branta lutningar.

Samspelet mellan komponenterna i MONTANA systemet ger hög tröskkapacitet och lika effektivt arbete som på plan mark. Du tar dig fram säkert och med hög körkomfort, du sitter hela tiden vågrätt.

Alla MONTANA funktioner är automatiska – anpassade till fältets lutning.

Inmatning kompenserar upp till 20 % sidolutning.

MONTANA inmatningskanal har två kraftiga hydraulkolvar för AUTO CONTOUR styrning och kompenserar för upp till 20 % sidolutning.

MULTI CONTOUR inmatningskanal har en liggande kolv för hydraulisk anpassning av skärvinkeln. Den ger automatisk lutningsutjämning på upp till 6 % i längdled.

MULTI CONTOUR systemet styr svängramen, inställning av skärvinkeln och alla AUTO CONTOUR funktioner.



1 MONTANA inmatningskanal
Upp till 20 % lutningsutjämning.

2 MONTANA framaxel
Upp till 18 % lutningsutjämning och differentialspär för bästa dragförmåga.

3 AUTO SLOPE
Automatisk anpassning av rensfläktens varvtal.

4 3D rensverk
Aktiv tvärstyrning av översållet.

5 POWER TRAC
Max dragkraft på besvärligt underlag.

6 Mercedes-Benz motor
Kraftfull med stor effektreserv.

Exakt stubb med AUTO CONTOUR.

AUTO CONTOUR styr skärbordet exakt utmed markens konturer och säkerställer ren upptagning av grödan och jämn stubbhöjd i alla grödor.

Två sätt att arbeta effektivt.

Två körlägen kan ställas in för MONTANA.

Inställning av "maximal sidolutning" medger fullt utslag för framaxelns sidolutning.

Rekommenderas för de flesta situationer.

Inställning av "konstant skärvinkel" begränsar framaxelns utslag för sidolutning och prioriterar den inställda skärvinkeln.

Rekommenderas vid skörd av liggande gröda eller vid skörd av lågväxande gröda med MAXFLEX skärbord.



Skörda på fält med 18 % sidolutning.

Hjulupphängningen påverkas med hydraulkolvar så att drivhjulens position anpassas till markens lutning.

MONTANA chassit kompenserar sidolut på upp till 18 %.

Högsta tröskkapacitet och bekväm körning gör arbetet lika effektivt som på plan mark.

Framdrivning med två hastighetsområden.

Manuell transmission med två steg och automatisk anpassning till motorns belastning.

Båda växlarna har två hastighetsområden som föraren kan välja, med avseende på körförhållanden.

När det behövs max dragkraft, växlas automatiskt till det lägre hastighetsområdet.

Med fyrhjulsdraft och elhydraulisk differentialspär (tillval) har du allt som behövs för säker körning och har alltid tillräcklig dragförmåga.

Allt du behöver på fält med branta lutningar.

- MONTANA systemet styr chassit automatiskt vid lutningar upp till 18 %.
- Inmatningskanalen kompenserar för lutningar upp till 20 %.
- MULTI CONTOUR inmatningskanal kan justeras för lutning i längdled med upp till 6 %.
- Differentialspär och fyrhjulsdraft säkerställer hög dragförmåga och säkerhet.
- Kraftfull 2-stegs framdrivning ger möjlighet att köra i upp till 12,5 km/h i första växel.
- AUTO SLOPE anpassar automatiskt rensfläktens varvtal.

Bekväm arbetsmiljö bidrar till hög produktivitet.

Rätt anpassad assistans.

Välj själv de funktioner som passar dig och din verksamhet. Bland utbudet finns såväl självlärande assistanssystem som avancerade belysningspaket.

Komfort ger effektivitet.

Det är ett välkänt faktum att arbetet blir effektivare om man har en bekväm arbetsmiljö. Hytten på LEXION är utformad för komfort. Den erbjuder gott om plats, både i huvudhöjd och vid golvet för benutrymme. Smart manöverkoncept och CEBIS terminal med god skärpa som ger dig all viktig information.

- Du har det bra, både varma och kalla dagar. Idealisk luftfördelning ger behagligt klimat i hytten.
- Standardstol eller premiumstol – du sitter bekvämt under långa arbetspass.
- Säkert förvaringsfack i B-stolpen och rejält kylfack under extrasätet.
- Digital radio, handsfree telefon och iPad håller dig informerad och uppdaterad.
- LED arbets- och servicebelysning i flera varianter för arbete när det mörknar.
- Kamerasystem för god överblick, t ex vid fyllning av transportfordon eller tillkoppling av skärbordsvagn.
- Radiosoundsystem med Apple Car Play och Android Auto.



Fullt fokus på föraren.

Högsta komfort. Högsta kapacitet.

Den som dag efter dag utför högeffektivt arbete förtjänar en angenäm arbetsmiljö. Ergonomisk förarstol och genomtänkt klimatanläggning underlättar förarens arbete under långa arbetspass. Högklassigt soundsystem, praktisk förvaring och integrerad kylbox gör varje minut i skörden mera angenäm.

- 1 CEBIS manöverterminal
- 2 Armstöd med snabbvalsknappar
- 3 Rejåla utrymmen för förvaring
- 4 Kylbox
- 5 Mycket låg ljudnivå i hytten för behaglig arbetsmiljö under långa arbetspass



En hytt med många fördelar.

- Nytt radiosystem med 6,75-tums display för Apple Car Play® & Android® Auto.
- Effektiv hyttisolering och reducerat motorvarvtal ger mycket låg ljudnivå.
- Bekväma förarstolar för långa arbetspass.
- Gott om plats i förvaringsfacken och kylboxen.
- Smartphonehållare med trådlös laddningsfunktion.
- LED arbets- och servicebelysning.
- Kamerasystem för bästa överblick.
- Anslutning i hytten för tryckluft samt spiralslang och pistolmunstycke för rengöring.

Tre komfortpaket att välja på för dina egna önskemål:

För bästa sikt och högsta säkerhet.

<p>Förarpaket</p> <ul style="list-style-type: none"> - Luftfjädrad komfortstol - Armstöd med tygklädsel och integrerade reglage för radio och telefon - Radiosoundsystem med handsfree - Förvaringsfack med USB-C-anslutning i B-stolpen - Fotstöd 	+
<p>Förarpaket PLUS</p> <ul style="list-style-type: none"> - Armstöd med läderklädsel och läderratt - Passagerarsäte med kylbox - Flertal radiotillval - Smartphonehållare med trådlös laddningsfunktion - Solskyddsgardiner för sidorutorna - Kylbox inkl passagerarsäte 	+
<p>Förarpaket PROFESSIONAL</p> <ul style="list-style-type: none"> - Luftfjädrad Premium förarstol med läderklädsel, svängbar - Radiosoundsystem med Apple CarPlay®, Android® Auto och Touchscreen 	+

<p>Belysnings- och siktkoncept</p> <ul style="list-style-type: none"> - LED arbetsbelysning - Vindrutespolare - Backspegel, närområde 	+
<p>Belysnings- och siktkoncept PLUS</p> <ul style="list-style-type: none"> - LED Plus – arbetsbelysning - Backspeglar med elvärme och elektrisk inställning - Bakre kamera med visning i CEBIS terminal 	+
<p>Belysnings- och siktkoncept PROFESSIONAL</p> <ul style="list-style-type: none"> - LED professional arbetsbelysning - Spolare för framruta och sidorutor - Extra kameratillval och extra kamera bildskärm 	+



Apple Car Play och Android Auto ger rätt Soundtrack för skördarbetet.



För snabb städning ute i fält – uttag för tryckluft och spiralslang med pistolventil.

CEBIS – logisk.

Logisk manövrering och kort upplärningstid för nya förare på LEXION, där CEBIS har en avgörande roll. Systemet levererar information, optimerar kapacitet och hittar lösningar.

CEBIS erbjuder snabbhjälp.

CEBIS har lagrad information om åtgärder – baserat på erfarenheter från otaliga CLAAS tröskförare – för att lösa olika förbättringar.

Åtgärderna analyseras och prioriteras för korrekt lösning och är en omfattande stödresurs för att få optimal nytta av tröskans prestanda.

CEBIS förenklar menyn.

Nybjörjare, normal eller expert:

Du anger din användarstatus och CEBIS anpassar meny-systemet till din erfarenhet. Skörden kan påbörjas utan att nya förare behöver sätta sig in i alltför avancerade menyer. Assistanssystemet är också integrerat i CEBIS. CEMOS DIALOG och CEMOS AUTOMATIC hanteras enkelt på pekskärmen.

Via ett skjutreglage drar du med fingret för att välja strategi för systemets automatikfunktioner.



CEMOS DIALOG integrerad i CEBIS.



Smart styrning med CEMOS AUTOMATIC via CEBIS.

1 CEBIS pekskärm.

Ett klick på pekskärmen, CEBIS reagerar snabbt. Direkt åtkomst till alla maskinfunktioner vid körning på väg, arbete i fält samt alla moduler i assistanssystemet CEMOS AUTOMATIC.

2 CEBIS vrid- / tryckomkopplare.

Med vridreglage, ESC knappen och favoritknappar kan man navigera på ett säkert sätt genom hela CEBIS manövermeny.

3 Snabbvalsknappar för direkt inställning.

Förvalda basfunktioner kan manövreras direkt med respektive knappar – t ex sållöppningar eller varvtal för rensfläkten.

4 CMOTION hantering av favoriter.

Sju inställningar kan programmeras i CEBIS som favoriter. Under arbetet hämtar du dem enkelt via vippbrytaren på CMOTION. Din hand arbetar logiskt och du har ögonen på skärbordet.

Manövreringskomfort.

- Du har tre sätt att göra inställningar på LEXION, välj det du föredrar: CEBIS pekskärm, CEBIS vrid- / tryckreglage eller direkt via snabbvalsknappar.
- Vid användande av snabbvalsknappar öppnas ett dialogfönster i CEBIS.
- Via en knappsats kan föraren ange exakta börvärden.
- Alla parametrar kan enkelt ändras via skjutreglage eller cirkelreglage i CEBIS.
- Alla funktioner i systemen CEMOS AUTOMATIC och CEMOS DIALOG är integrerade i CEBIS.
- Du kan hantera dina sju favoriter direkt på CMOTION.

Digitalisering är oundgänglig.

Vi digitaliserar våra maskiner på flera goda grunder. Tre, för att vara exakt: Vi vill göra förarna mera säkra, göra skörden mera störningsfri och reducera kostnader. T ex med självlärande system för förarassistans eller styrsystem med centimeterprecision.

Nätuppkopplade maskiner presterar mera.

För att du bäst ska kunna utnyttja dina CLAAS maskiner erbjuder vi moduler för att koppla upp maskiner mot driftledningen, t ex för skördekartering, koordinering av maskinparken eller löpande dokumentation av arbets- och skördedata.

- Lämna över en del av arbetet till CEMOS AUTOMATIC. Välj de moduler som passar dig, från bas- till fullversion.
- Position för haspel och VARIO skärbordslängd regleras av CEMOS AUTO HEADER.
- Exakt körning – effektiv skörd. GPS PILOT CEMIS 1200 minimerar överlappning med noggrannhet ner till 2,5 cm.
- Registrera och behandla dina data hur och var du vill. Med CLAAS connect har du alla möjligheter.
- Öka kapacitet, kärnkvalitet och körkomfort. Aktiv farthållare och självinställande tröskverk hjälper dig.



CEMOS AUTOMATIC konfigureras individuellt.

CEMOS AUTOMATIC är självlärande och stödjer föraren kontinuerligt och aktivt under hela skördearbetet. Systemet kontrollerar med hjälp av sensorer ett antal parametrar, som t ex: kärnkvalitet, tröskkvalitet, renhet och materialflöde, samt stämmer av gjorda inställningar. LEXION optimeras kontinuerligt till teknisk prestandagräns.

Föraren väljer.

I systemet fastställer du dina kriterier för kärnkvalitet och accepterad spillnivå. CEMOS AUTOMATIC styr tröskans inställningar optimalt, så att dina krav uppfylls exakt.

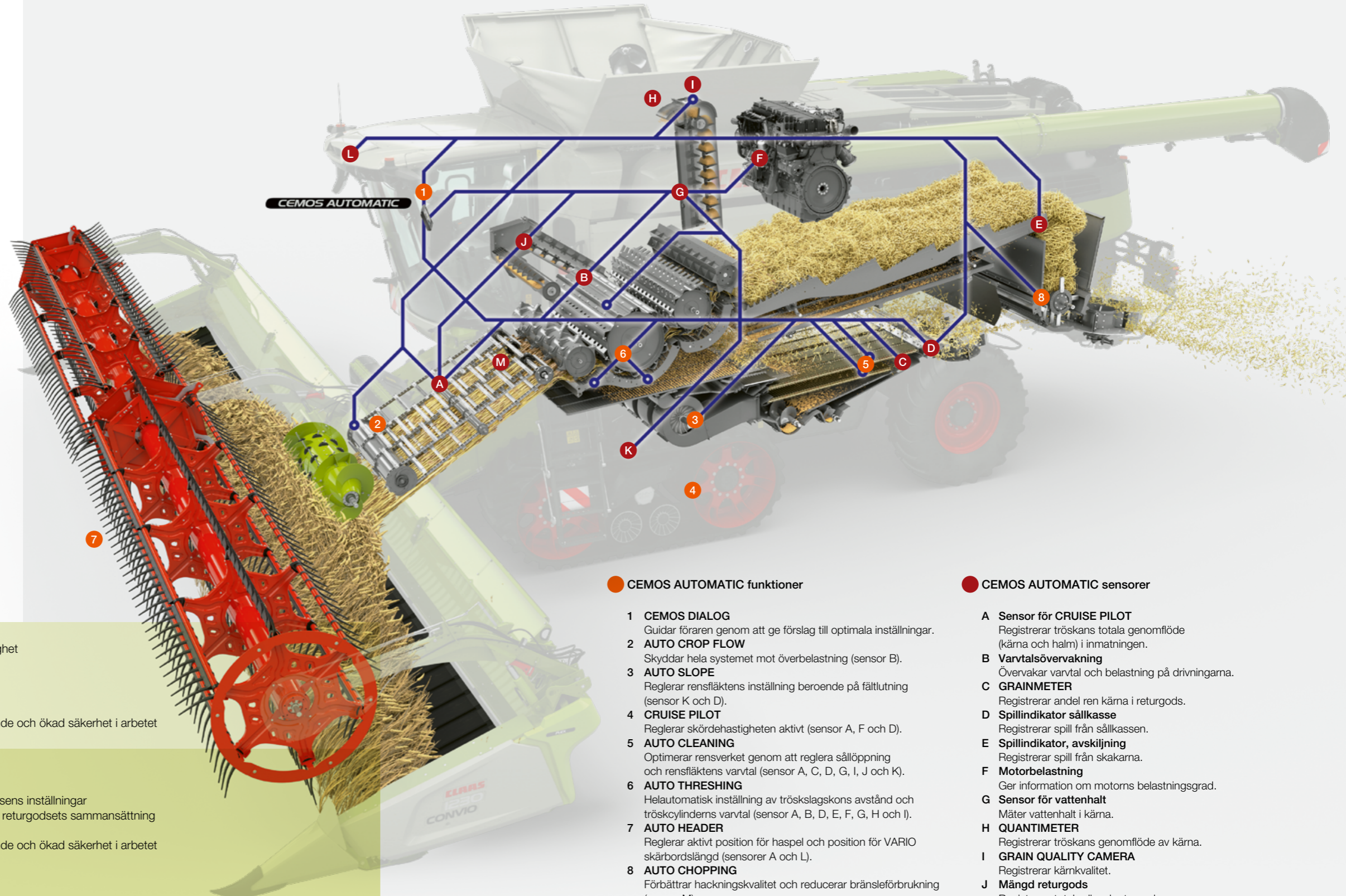

Prestanda som tål att mätas: CEMOS paketen.
Individuellt anpassad stegvis uppbyggnad.

CEMOS AUTO

10 % mera avverkning med bibehållen komfort, säkerhet och kapacitet för inlämning

- automatisk reglering av körhastighet
- dialogbaserad optimering
- konstant tröskkvalitet
- automatisk flödeskontroll
- bestående inlämningseffekt
- förarens arbete mindre påfrestande och ökad säkerhet i arbetet

CEMOS AUTO Plus

Upp till 20 % mera avverkning med bibehållen och förbättrad rensning

- automatisk optimering av sållkassans inställningar
- digital registrering och visning av returgodsets sammansättning
- bestående inlämningseffekt
- förarens arbete mindre påfrestande och ökad säkerhet i arbetet

CEMOS AUTO Professional

automatisk optimering längs hela materialflödet

- automatisk optimering av tröskverket
- GRAIN QUALITY CAMERA registrerar och analyserar kärnkvalitet och renhet
- reducerad andel orenheter
- optimering av kärnkvalitet
- bestående inlämningseffekt
- förarens arbete mindre påfrestande och ökad säkerhet i arbetet

CEMOS AUTOMATIC funktioner

- 1 CEMOS DIALOG**
Guidar föraren genom att ge förslag till optimala inställningar.
- 2 AUTO CROP FLOW**
Skyddar hela systemet mot överbelastning (sensor B).
- 3 AUTO SLOPE**
Reglerar rensfläktens inställning beroende på fältlutning (sensor K och D).
- 4 CRUISE PILOT**
Reglerar skördehastigheten aktivt (sensor A, F och D).
- 5 AUTO CLEANING**
Optimerar rensverket genom att reglera sållöppning och rensfläktens varvtal (sensor A, C, D, G, I, J och K).
- 6 AUTO THRESHING**
Helautomatisk inställning av tröskslagskons avstånd och tröskcylinderns varvtal (sensor A, B, D, E, F, G, H och I).
- 7 AUTO HEADER**
Reglerar aktivt position för haspel och position för VARIO skärbrödsårlängd (sensorer A och L).
- 8 AUTO CHOPPING**
Förbättrar hackningskvaliteten och reducerar bränsleförbrukning (sensor M).

CEMOS AUTOMATIC sensorer

- A Sensor för CRUISE PILOT**
Registrerar tröskans totala genomflöde (kärna och halm) i inmatningen.
- B Varvtalsövervakning**
Övervakar varvtal och belastning på drivningarna.
- C GRAINMETER**
Registrerar andelen ren kärna i returgods.
- D Spillindikator sållkasse**
Registrerar spill från sållkassen.
- E Spillindikator, avskiljning**
Registrerar spill från skakarna.
- F Motorbelastning**
Ger information om motorens belastningsgrad.
- G Sensor för vattenhalt**
Mäter vattenhalt i kärna.
- H QUANTIMETER**
Registrerar tröskans genomflöde av kärna.
- I GRAIN QUALITY CAMERA**
Registrerar kärnkvaliteten.
- J Mängd returgods**
Registrerar total mängd returgods.
- K Lutningssensor**
Mäter tröskans lutning.
- L FIELD SCANNER**
Registrerar grödans höjd.
- M Sensor för fuktighet i halmen**
Mäter fuktighet i halmen.

Funktionerna i CEMOS AUTOMATIC.

CEMOS AUTOMATIC – ett självlärande, moduluppbyggt system för förarassistans till din tjänst. Välj de moduler / funktioner som passar bäst i din drift.

CRUISE PILOT och AUTO SLOPE är det ekonomiska insteget till automatisering.

Din LEXION får då både smart reglering av körhastigheten och automatisk styrning av rensfläktens varvtal, så att rensverket kan prestera fullgod rensning även på kuperade fält.

Välj fullversionen av CEMOS AUTOMATIC och låt maskinen själv optimera tröskverk och avskiljning för högsta kapacitet, ren kärna och lägre bränsleförbrukning.

Skörda på kapacitetsgränsen.

- Förarens arbete underlättas väsentligt.
- Högsta kapacitet med högsta skörde kvalitet.
- Minimerade stilleståndstider pga igensättning eller överbelastning.
- Bästa bränsleeffektivitet.
- Inga tidskrävande korrigeringar av inställningar.
- Reducering av kostnader och underhåll.
- Högsta säsongskapacitet.

CEMOS AUTOMATIC säkerställer din säsongskapacitet.

AUTO THRESHING
 AUTO SEPARATION
 AUTO CLEANING
 CRUISE PILOT
 AUTO CROP FLOW
 CEMOS DIALOG

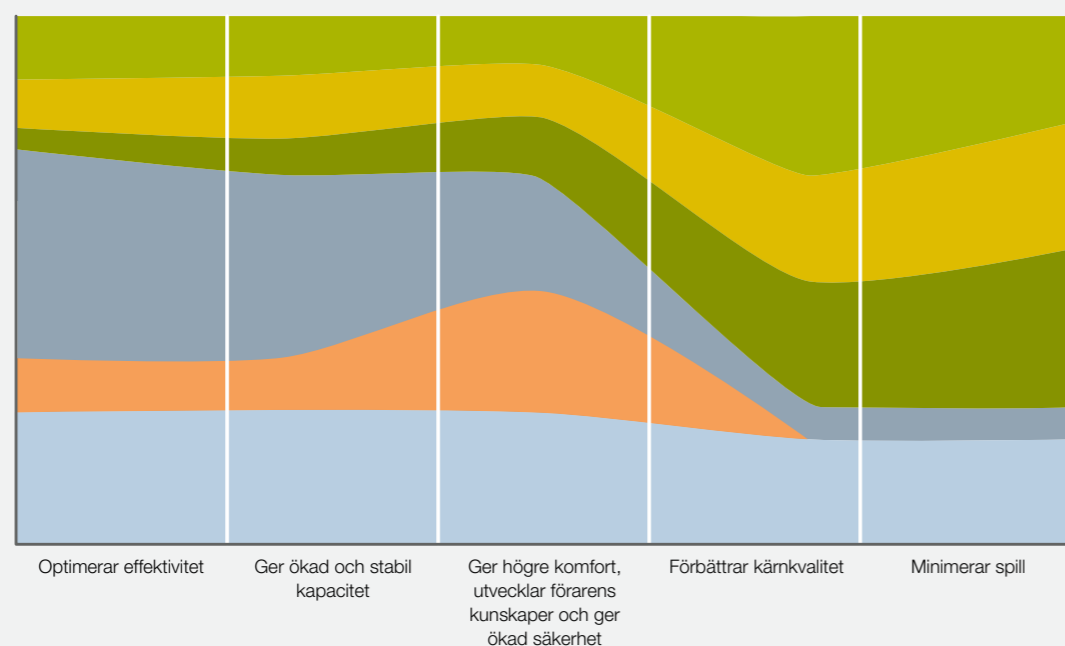

Funktionerna i CEMOS AUTOMATIC underlättar ditt arbete under hela skördeperioden. Funktionerna kan kombineras, så att de passar dig exakt. CRUISE PILOT hjälper dig att optimera effektiviteten och att nå ökad och stabil kapacitet. AUTO THRESHING är ditt perfekta hjälpmedel till bästa kärnkvalitet och reducerad spillnivå.

AUTO CROP FLOW motverkar spetsbelastningar.

AUTO CROP FLOW förhindrar att mer material matas in i tröskan, om förinställd slimningsgräns överskrids. Stillestånd och skador orsakade av igensättning eller överbelastning undviks.

AUTO SLOPE styr rensningen vid körning på lutande fält.

AUTO SLOPE styr rensverkets fläktvarvtal beroende på lutning i längdled.

- På kuperade fält kan man köra med högre kapacitet och minimalt spill.
- Rensningsresultatet förblir stabilt.
- Materialflödet i rensverket bibehålles.

CRUISE PILOT reglerar körhastigheten.

Optimal skördehastighet ökar säsongskapaciteten. Körhastighet regleras automatiskt av CRUISE PILOT i förhållande till motorbelastning.

Man kan välja mellan tre strategier:

- 1 Max kapacitet med spillkontroll:
Skörd på tröskans kapacitetsgräns hela tiden.
- 2 Konstant kapacitet:
Tröskan belastas jämnt vid varierande förhållanden.
- 3 Konstant hastighet:
Farthållaren reglerar skördehastigheten.

CEMOS AUTO CHOPPING.

Inställning av hackens motknivar och snittelement anpassas automatiskt utifrån halmens beskaffenhet för högsta snittkvalitet.

CEMOS AUTO CLEANING.

CEMOS AUTO CLEANING reglerar rensverket via tre parametrar: fläktvarvtal, översållets och undersållets öppningar. Systemet testar i bakgrunden kontinuerligt olika inställningar för optimering av kapaciteten.

Om värdena för avkastning, kärnkvalitet, genomflöde eller vattenhalt ändrar sig, reagerar CEMOS AUTO CLEANING direkt.

CEMOS AUTO THRESHING.

Systemet förbättrar kapaciteten för tröskverk och primär avskiljning. Helt automatisk inställning av tröskslagskons avstånd och tröskcylinders varvtal.

I bakgrunden sker en avstämning av alla relevanta inställningar för optimering av kapaciteten.

Dessa data baseras på värden från ett flertal sensorer i tröskan.

CEMOS AUTO HEADER.

FIELD SCANNER sensorn registrerar grödans höjd och CRUISE PILOT sensorn mäter materialflödet i inmatningskanalen.

Dessa data används av CEMOS AUTO HEADER till att aktivt styra positionerna för haspel och VARIO skärbordslängd. Underlättar betydligt förarens arbete och ger optimal inmatning av grödan.

CEMOS AUTO HEADER finns att tillgå för VARIO och CONVIO skärbord.



CEMOS AUTO HEADER har premierats med en silvermedalj av Agritechnica nyhetskommission.

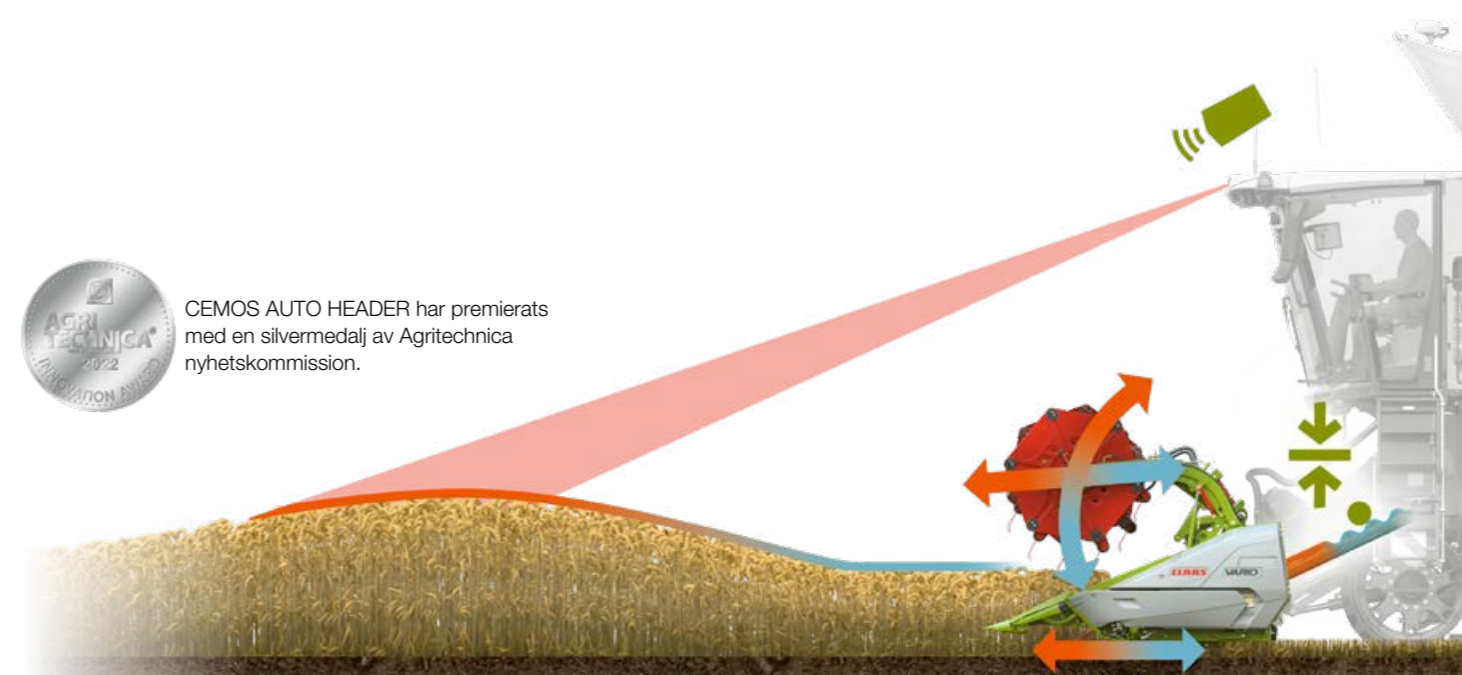



Högsta driftsäkerhet.

Förarassistanssystemet CEMOS DIALOG ger förslag till optimal inställning och manövreras via CEBIS.

Du godkänner och CEMOS DIALOG utför den bekräftade inställningen.

Du motiveras till att kontrollera inställningarna ofta, och har god nytta av de erfarenheter det ger dig.

NYHET: CEMOS DIALOG analyserar kapaciteten.

Tröskan håller dig alltid informerad om potentialen för optimering. Du får info om de faktorer, som begränsar genomflödet och du får förslag på hur kapaciteten kan ökas.

Spillindikatorernas känslighet kalibreras automatiskt. Om du ändrar accepterad spillnivå under arbetet, ändras automatiskt sensorernas känslighet av CEMOS DIALOG. Ytterligare kontrollmätning behövs inte.

CEMOS Advisor appen hjälper dig.

CEMOS Advisor app är kostnadsfri och hjälper dig via din Smartphone att hitta optimala tröskinställningar.

Skörda exakt på spillgränsen.

- Du kalibrerar spillindikatorerna endast vid arbetspassets början.
- CEMOS DIALOG stödjer dig aktivt med spillmätningar.
- Efter ändring av accepterad spillnivå, anpassas indikatorernas känslighet automatiskt.
- Tröskan arbetar alltid på gränsen till accepterad spillnivå.

Beräkning av spillnivå.

Öka din säsongskapacitet.

Korrekt spillnivå är en avgörande faktor för ökad skördekapacitet. Om accepterad spillnivå är exakt definierad, bibehåller du högsta kapacitet.

När beräkningen av spill är avslutad, och känsligheten är anpassad, gör CEMOS AUTOMATIC de optimala inställningarna. På så sätt styr systemet kontinuerligt tröskan till gränsen för accepterad spillnivå.

Felaktigt angivna värden förhindras också.

Inläring, spillsensor.

CEMOS DIALOG hjälper dig att kalibrera spillindikatorerna bakom avskiljning och rensverk.

Du kan använda den provtagningsbricka som du redan använder.

Systemet leder dig steg för steg, anger när du ska ta prov och frågar efter mätvärdena på provbrickan.

När du har angett resultatet av uppvägning från provbrickan (volym, vikt eller antal kärnor), föreslår CEMOS ett värde för spillindikatorernas känslighet.

Ju bättre känslighet, desto mera exakt indikation.

Resultatet av uppvägning från provtagningsbricka läggs in i CEBIS.

Anpassning av känslighet.

Välbekant situation: På morgonen tröskar du med en spillnivå på 0,5 %. På eftermiddagen är det risk för regn.

Du vill höja gränsen för spill upp till 1 %.

Du lägger in det nya värdet, CEMOS DIALOG beräknar genast och automatiskt värdet för spillindikatorernas känslighet.

CEMOS AUTOMATIC styr tröskans inställningar för optimalt materialflöde anpassat till det nya gränsvärdet.

Du sparar mycket tid, det är inte nödvändigt att ta nytt prov på spillet bakom tröskan.

NYHET: CEMOS DIALOG optimerar kvaliteten på din skördade gröda.

Du anger nivån på den kvalitet du önskar uppnå.

CEMOS DIALOG frågar efter dina börvärden och hjälper dig vid kalibrering av GRAIN QUALITY CAMERA.

Systemet vägleder dig sedan steg för steg till de mål som du har angett.

GRAIN QUALITY CAMERA levererar bilder av spannmålen i realtid.

Programvaran registrerar andelen skadade kärnor och andelen "ej kärna".

Du informeras löpande om aktuell kvalitet.

CEMOS AUTO THRESHING använder analysvärdena för att kontinuerligt optimera inställningar för tröskverket.

LEXION skördar med precision som aldrig förr.

Precisionsstyrning.

Styrssystem är till oundgänglig hjälp i det dagliga arbetet. För LEXION finns två automatiska styrsystem som utrustningsalternativ: GPS PILOT CEMIS 1200 med satellitstöd eller digitala AUTO PILOT.

Precision för alla arbeten.

- GPS PILOT styr exakt och manövreras logiskt via CEMIS 1200.
- AUTO PILOT underlättar ditt arbete vid majsskörd.
- Snabbt och bekvämt att vända på vändtegen med dynamisk styrning.

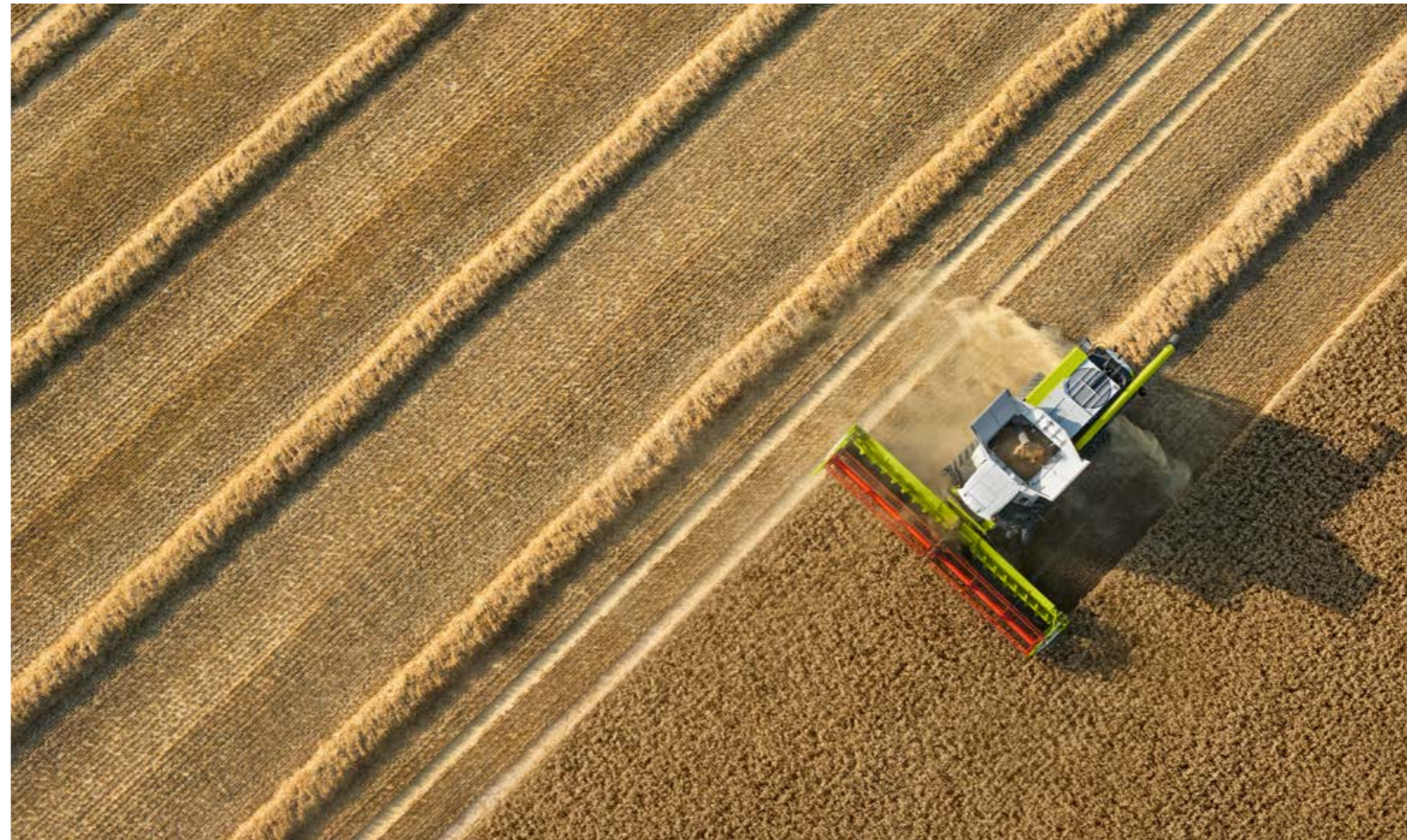

GPS PILOT med oslagbar styraprecision.

Det satellitstödda, automatiska styrsystemet från CLAAS är helt integrerat i tröskan som ett stöd vid allt arbete som kräver hög spår-till-spår noggrannhet. GPS PILOT aktiveras via multifunktionsspaken och med hjälp av styrhydrauliken guidar den dig över fälten, med högsta precision i alla hastighetsområden. Systemet fungerar lika exakt, om det är en mörk natt eller en dimmig dag – helt oberoende av ljusförhållanden. Korrigeringssignaler kan fås för varje önskad noggrannhet.

CEMIS 1200 terminal med logisk manövrering.

CEMIS 1200, en helt ny styrterminal i tröskhytten och en tillförlitlig hjälp vid GPS styrning. Den klarar också alla gängse uppgifter inom precisionsodling. Du kan utföra uppdragshantering, dokumentation och skörde-kartering i realtid direkt på tröskan. CEMIS 1200 är lika enkel och logisk att hantera som CEBIS.

- 12" display med hög skärpa både i dagsljus och i mörker.
- Med direkt åtkomst kommer du snabbt till alla relevanta funktioner.
- Du kan anpassa displayens funktionsområden och konfigurera dem så att det passar dig.

AUTO PILOT.

Två sensorbågar på majsbordet ger exakt radföljning och styr LEXION automatiskt.

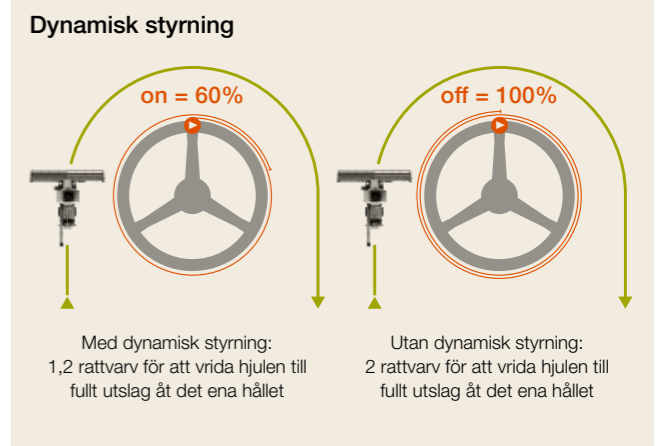

Dynamisk styrning för snabbare vändning.

LEXION styrs normalt med ca fyra varv på ratten från fullt utslag åt det ena hållet till fullt utslag åt det andra hållet. Dynamisk styrning gör det enklare att vända, samma manöver kräver då upp till 40 % färre varv på ratten vid körning i max 10 km/h.



Digitalisering är lönsamt.

Smart digitalisering, direkt anpassad för din gård underlättar ditt arbete och ökar ditt resultat. För utvärdering centralt på gården samlas data från olika maskiner eller enheter – lägre kostnader och högre lönsamhet.

För att bättre kunna utnyttja LEXION och dina andra maskiner, erbjuder CLAAS komponenter som kan koppla ihop arbetsprocesser, teknik och olika system, oavsett tillverkare.

Planering på kontoret.

- CLAAS connect kan användas för att bestämma i vilken ordning grödorna ska skördas baserat på mognadsgrad.
- Man kan förbereda uppdrag inkl körspår och överföra dessa data till CEMIS 1200.

Optimera tröskan.

- Skapa och hantera uppdrag direkt på tröskan med CEMIS 1200.
- Alla uppdragsdata dokumenteras automatiskt online.
- Data från olika tillverkare överföres smidigt till molnet.
- CLAAS connect och CEMOS Advisor används för att övervaka och fullt utnyttja tröskans kapacitet.
- Fjärrdiagnos sparar värdefull tid för underhåll och service.

Detaljerad utvärdering på kontoret.

- Skörde- och uppdragsdata registreras, överförs och dokumenteras snabbt.
- Fältanalyser och exakt skördekartering.
- Noggrann utvärdering av arbetsprocesser för att identifiera möjligheter till förbättring.

NYHET: CLAAS connect. Hela din verksamhet i en app.

Automatisk dokumentation av fältrelaterade maskin- och skördedata, överföringsfunktioner, driftplanering, reservdelar, licenser – med CLAAS connect har du hela CLAAS värld i din byxficka.

Högsta driftsäkerhet.

Du har full överblick på alla service- och underhållsdata med direkt uppkoppling till din CLAAS kontaktperson.

Du hittar enkelt instruktionsbok för din LEXION och kan snabbt beställa reservdelar¹ direkt från din säljare.

Fullständig översikt över maskinerna.

Var du än befinner dig, kan du övervaka maskinprestanda och se när arbetet på fältet beräknas bli klart. Du kan optimera dina inställningar på din LEXION via CEMOS Advisor.

¹Shoputbudet kan variera från land till land

Effektiv uppdragshantering.

Skapa uppdrag med ett klick i CEMIS 1200 och skicka dem online till fältet och tillbaka.

Tydliga skördekartor.

Geocenter skapar dina skördekartor. Du hittar alla geodata och kartor plus tillhörande maskindata tydligt och strukturerat på ett ställe.

Styrning av maskinparken, övergripande alla fabrikat.

Enkelt att ansluta maskiner av alla fabrikat via Data connect. Connection Manager gör det lätt att utbyta och dela maskindata.

Två Connect-paket som förenklar ditt arbete.

Med Connect-paketen förbereder du ditt företag för alla digitala lösningar. Digitaliseringsexperten hos din CLAAS återförsäljare ställer gärna in alla funktioner åt dig som du behöver till ditt företag.

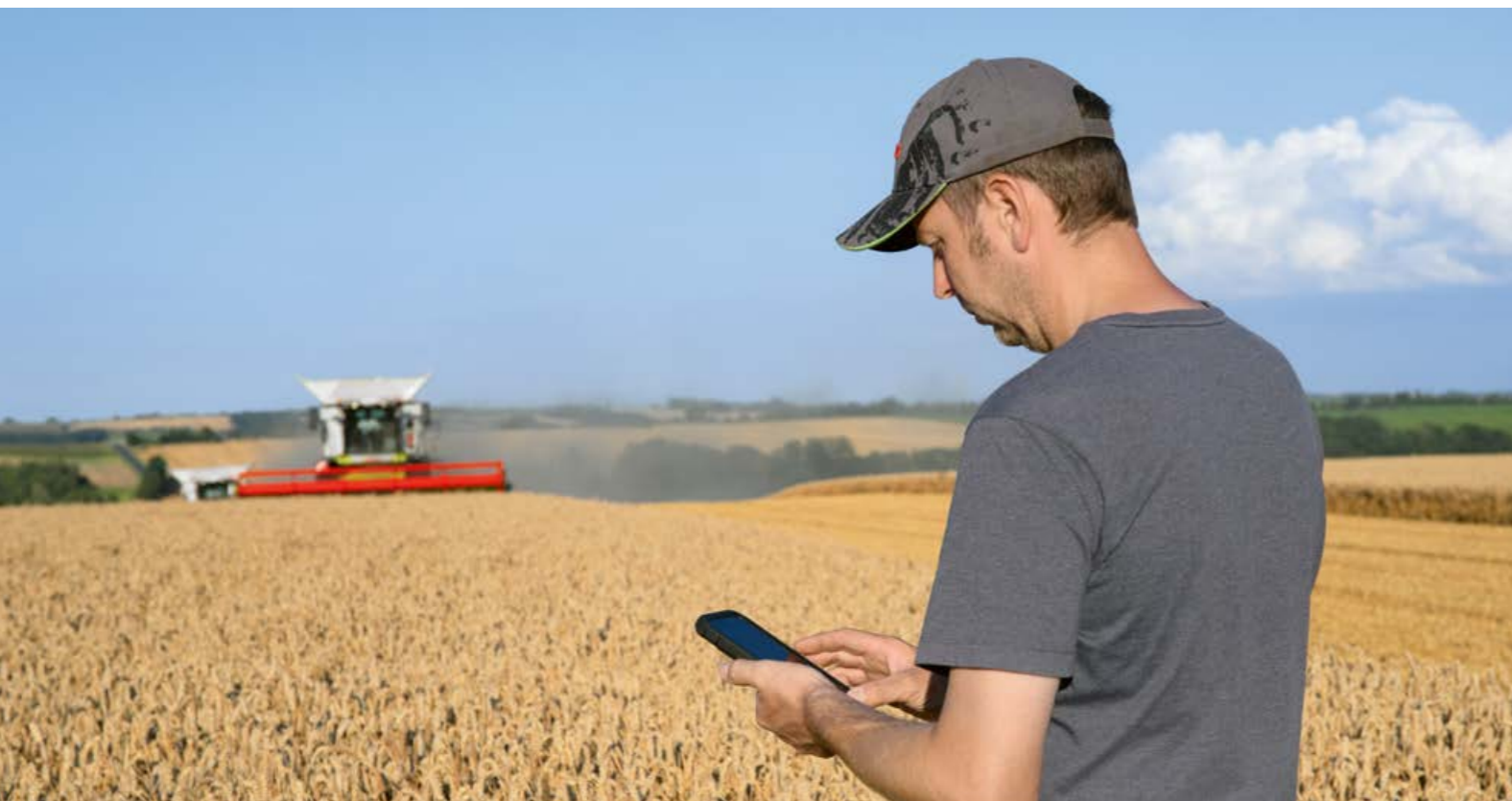

CLAAS connect paket för tröskor.

Connect Paket	Dokumentera <ul style="list-style-type: none">– CLAAS connect– Tillval: Licenser för CLAAS connect– Machine connect
Connect Paket PROFESSIONAL	Dokumentera Styra Precision Farming <ul style="list-style-type: none">– CLAAS connect– Tillval: Licenser för CLAAS connect– Machine connect– GPS PILOT CEMIS 1200– TC Geo



Mindre underhållsbehov per dag.

LEXION har exemplariskt lågt krav på underhåll.

Serviceintervaller är långa, bytesintervall för hydraulolja är 1000 tim. För daglig service är allting lätt att komma åt och snabbt avklarat.

Säkrare smörjning.

Från centralsmörjningssystemets behållare transporteras smörjfett behovsanpassat till alla smörjställen som är inprogrammerade, inklusive variatorerna.



Bästa åtkomlighet.

Robusta luckor över motorrummet med halkskydd. Handedare och fällbart insteg gör det mycket lättare att komma till spannmålstanken för servicearbeten.

- Alla servicepunkter är enkelt tillgängliga.
- Fästpunkter för den flyttbara stegen ger dig säkerhet vid service- och rengöringsarbete.
- Sidoplåtarna, motorrummet och trappstegen till hytten har bra belysning.

Välgenomtänkt komfortpaket.

Servicekomfortpaketet innehåller praktiska lösningar för den dagliga servicen:

- Säker hållare till fettsprutan.
- 15 l vattentank som kan tas med för påfyllning.
- Separat kran för handtvätt bredvid verktygsfacket.

Automatisk slangvinda.

I servicekomfortpaketet på LEXION ingår en 15 m lång tryckluftslang på slangvinda med integrerad automatik, som låser i utdraget läge och släpper när man drar lätt i slangen.

Mera tid för skördarbete.

- Centralt placerade och lätt åtkomliga dräneringsslangar för motorolja och hydraulolja.
- Alla variatorer är anslutna till centralsmörjningssystemet.
- Kompressor med tank ger tryckluftskapacitet för snabbt rengöringsarbete i fält.
- Man kommer lätt till spannmålstanken via de gångbara luckorna över motorrummet.





Omställning – snabbt och enkelt.

Effektiv tid på fältet är viktigt för säsongskapaciteten.

Kort tid för daglig service, omställning eller byte av slitdelar är lika viktigt. Typiska exempel är byte av tröskslagsko, ändra varvtal på tröskcylinder eller på halmhack.

LEXION är konstruerad för att dessa arbeten ska gå snabbt och enkelt.

Slitdelar ska hålla länge.

Alla slitdelar i tröskans materialflöde, kan fås i PREMIUM LINE som tillval. Extra hög slitstyrka och lång livslängd.

PREMIUM LINE komponenter är extra slitstarka, korrosionsbeständiga och har lång livslängd.

Håller flera säsonger, även med hård belastning och aggressivt skördematerial.

Ökad hållbarhet uppnås med unika tillverkningsmetoder, första klassens material och speciella beläggningar.

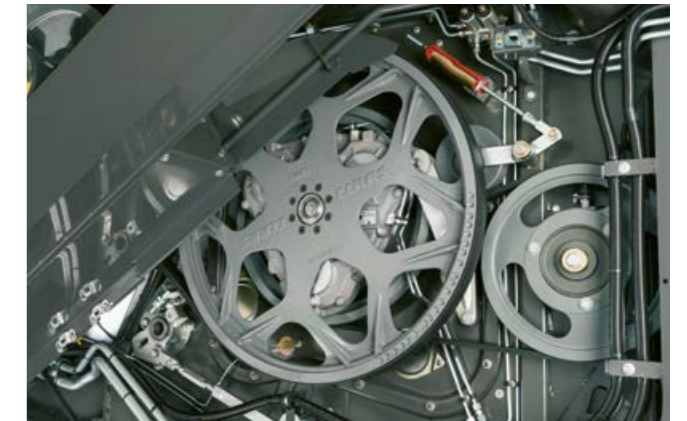
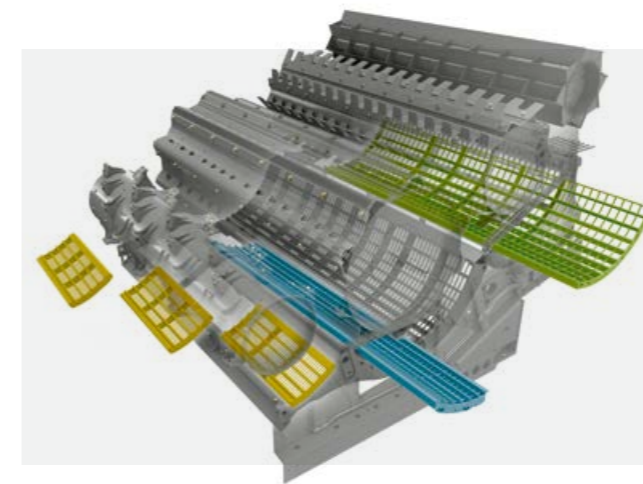

Snabbt utbyte av segment i slagskorna.

Växla från en typ av gröda till en annan, t ex från spannmål till majs – räkna med kort omställningstid för LEXION och ett flertal kombinationsmöjligheter.

Segmenten i förslagskon bytes snabbt genom stenfickan. Segmenten i tröskslagskon dras enkelt ut åt sidan.

Inställning av varvtal utan verktyg.

Olika grödor kräver olika varvtal för tröskcylindern. Reduktionsväxel ger ett lägre varvtalsområde – du kan växla snabbt mellan det lägre (170-460 rpm) och det högre (330-930 rpm).

Du växlar mellan varvtalsområdena utan verktyg, även på den mekaniska varianten. Ännu snabbare växlar du med den hydrauliska varianten (tillval), bekvämt från hytten.

När du byter gröda behöver du inte byta knivar i hacken.

Att ställa om halmhacken går också mycket snabbt.

Om du har valt extra slitstarka PREMIUM LINE hackknivar med längre livslängd, behöver du inte byta så ofta.

Universal hackknivar i PREMIUM LINE kvalitet för både spannmål och majs.

Dessa slitstarka hackknivar passar både vid skörd av spannmål och majs.

När du byter gröda, kan du använda samma knivar.

Varje minut är värdefull.

- Utsatta slitdelar kan väljas i extra slitstark PREMIUM LINE kvalitet.
- Förslagskons segment bytes snabbt genom stenfickan.

- Segmenten i tröskslagskon dras enkelt ut åt sidan.
- Tröskcylinders varvtal justeras utan verktyg, eller hydrauliskt från hytten (tillval).
- Vid växling från spannmål till majs – låt knivarna i halmhacken sitta kvar.

Service och reservdelar?

**Allt – i rätt tid.
Alltid i rättan tid.**

Alltid redo för dig.

CLAAS sätter din skördeberedskap allra främst. Omfattande erbjudanden för service, reservdelar och serviceprodukter, så att dina maskiner fungerar optimalt.

Det inkluderar ett brett utbud av underhålls-, service- och reparationstjänster hos din lokala CLAAS partner – komplett sortiment av ORIGINAL reservdelar och utrustning – samt digitala hjälpmedel för att planera och fatta beslut. Därför är du alltid beredd inför skörden.

Alltid helförsäkrad – MAXI CARE serviceavtal.

MAXI CARE omfattande serviceavtal säkerställer att dina maskiner alltid är driftklara så att du kan koncentrera dig fullt ut på dina huvuduppgifter på gården och i fält. CLAAS erbjuder fyra skräddarsydda servicepaket – individuellt anpassade till behoven i din verksamhet.





- | | | |
|------------------------------------|--|--|
| 1 Komforthytt | 8 Spannmålselevator med QUANTIMETER | 14 MAN / Mercedes-Benz motorer |
| 2 CEMOS AUTOMATIC | 9 Spannmålstank på upp till 13500 l | 15 SPECIAL CUT halmhack |
| 3 Inmatningskanal med dammreducing | 10 Vinklingsbart utlopp | 16 Bosspridare |
| 4 APS SYNFLOW WALKER tröskverk | 11 Tömning av spannmålstanken med upp till 180 l/sek | 17 POWER SPREADER |
| 5 Avskiljningscylinder | 12 Utloppsspjäll på tömningsröret | 18 TERRA TRAC med 40 km/h max körhastighet |
| 6 JET STREAM rensverk | 13 DYNAMIC COOLING | 19 Separat återföringsplan |
| 7 Högpresterande halmkakare | | 20 3D rensverk |



Machine of the year 2020



Agritechnica Innovation Award 2019:
CEMOS AUTO CHOPPING



Agritechnica Innovation Award 2022:
CEMOS AUTO HEADER



Effektivitet.

- APS SYNFLOW WALKER ger högre kapacitet och halmkvalitet.
- Stora trösk- och avskiljningscylindrar för jämnt, rakt och snabbt materialflöde.
- DYNAMIC COOLING behovsanpassad kylning.
- DYNAMIC POWER sparar upp till 10 % drivmedel.
- JET STREAM rensar perfekt.
- 13500 l kan tömmas på 75 sek.
- 40 km/h, snabbt från fält till fält.
- CLAAS skärbord levererar optimalt materialflöde – redan från början.
- LEXION 5500 MONTANA skördar lika effektivt på kuperade fält.



Precision.

- CEMOS AUTOMATIC optimerar kontinuerligt tröskverket, rensverket och materialflödet.
- CEMOS AUTO THRESHING i CEBIS. Systemet reglerar helt automatiskt inställning av slagskoavstånd, cylindervarvtal samt omställning av det vridbara slagskosegmentet och nötplåten under tröskslagskon.
- AUTO SLOPE underlättar förarens arbete på kuperade fält.
- GPS styrning minimerar antalet kördrag.
- CEMOS AUTO CHOPPING optimerar hackens snittkvalitet och ger lägre bränsleförbrukning.
- CEMOS AUTO HEADER optimerar materialflödet – redan på skärbordet.
- CEMIS 1200 styr och dokumenterar exakt.
- Automatisk dokumentation av dina arbets- och skördedata med CLAAS connect.
- Jämförelse av maskindata för optimering av maskinparken under skörden med CLAAS connect.



Komfort.

- Komforthyttan erbjuder gott om utrymme för långa förare både i huvudhöjd och kring fötterna samt klimatanläggning med omarbetat luftfördelningskoncept.
- CEBIS pekskärm, enkelt som en smartphone.
- CMOTION multifunktionsspaken med logisk manövrering.
- Snabbvalsknappar i armstödet för direkt åtkomst till viktiga funktioner.
- Snabb växling till ny typ av gröda.
- 105° svängvinkel för bättre sikt över tömningsröret.
- LED belysningspaket gör natt till dag.
- Vinklinsbart utlopp på tanktömningsröret säkrar exakt fyllning av fältvagn.



Tillförlitlighet.

- Omarbetat framdrivningskoncept imponerar med hög verkningsgrad.
- Torrlamellkoppling för skonsam inkoppling av huvuddrivingen.
- Centralsmörjning förser alla inprogrammerade smörjpunkter, inklusive variatorerna.
- PREMIUM LINE komponenter har extra slitstyrka och mycket lång livslängd.
- Flexibla MAXI CARE serviceprodukter ökar driftsäkerheten.
- Remote Service förenklar underhålls- och servicearbete.
- Alla servicepunkter är enkelt tillgängliga.



LEXION LEXION TERRA TRAC (TT) LEXION MONTANA		6900 / 6900 TT	6800 / 6800 TT	6700 / 6700 TT	6600	5500 TT / 5500 MONTANA	5400	5300
Tröskverk och primär avskiljning								
APS SYNFLOW WALKER		●	●	●	●	●	●	●
Tröskcylinder, bredd	mm	1700	1700	1700	1700	1420	1420	1420
Tröskcylinder, diameter	mm	755	755	755	755	755	755	755
Tröskcylinder, varvtal	rpm	330-930	330-930	330-930	330-930	330-930	330-930	330-930
Med reduktionsväxel	rpm	170-460 / 330-930	170-460 / 330-930	170-460 / 330-930	170-460 / 330-930	170-460 / 330-930	170-460 / 330-930	170-460 / 330-930
Tröskslagsko, omslutningsvinkel	grader	132	132	132	132	132	132	132
Tröskslagsko, yta	m ²	1,55	1,55	1,55	1,55	1,30	1,30	1,30
Tröskverk för ris		–	–	–	–	○	–	–
Sekundär avskiljning								
Diameter, avskiljningscylinder	mm	600	600	600	600	600	600	600
Avskiljningsyta	m ²	1,16	1,16	1,16	1,16	0,97	0,97	0,97
Omslutningsvinkel, avskiljningscylinder	grader	116	116	116	116	116	116	116
Skakare	antal	6	6	6	6	5	5	5
Skakare, längd	mm	3800	3800	3800	3800	3800	3800	3800
Total yta, sekundär avskiljning	m ²	7,62	7,62	7,62	7,62	6,37	6,37	6,37
Rensverk								
JET STREAM		●	●	●	●	●	●	●
Turbinfläktar		8	8	8	8	6	6	6
Hydraulisk inställning av rensläkt		●	●	●	●	●	●	●
Dubbla fallsteg med rensluft		●	●	●	●	●	●	●
3D renswerk		○	○	○	○	○	○	○
Total sållyta	m ²	6,20	6,20	6,20	6,20	5,10	5,10	5,10
Elektronisk returgodskontroll		○	○	○	○	○	○	○
GRAINMETER		○	○	○	○	○	○	○
Spannmålstank								
Volym (enligt ANSI/ASAE S312.2)	l	12500 / 13500	11000 / 12500	10000 / 11000	9000 / 11000	10000 / 11000	10000	9000/10000
Tömningsrör, svängningsvinkel	grader	105	105	105	105	105	105	105
Vinklingsbart utlopp		○	○	○	○	○	○	○
Tömningskapacitet	l/sek	130/180	110/130	110/130	110/130	110/130	110	110
QUANTIMETER skördemätare		●	●	●	●	●	●	●
Halmhack								
SPECIAL CUT, knivar	antal	88	88	88	88	72	72	72
STANDARD CUT, knivar	antal	64	64	64	64	52	52	52
POWER SPREADER		○	○	○	○	○	○	○
Hydraulisk omställning från hytten (transport, strängläggning, hackning)		●	●	●	●	●	●	●
Hydraulisk justering för motknivar och snittelement.		○	○	○	○	○	○	○
Bosspridare		●	●	●	●	●	●	●
Bossfläkt för POWER SPREADER		○	○	○	○	○	○	○
Automatisk kastriktninganpassning		○	○	○	○	○	○	○

● Standard ○ Tillval □ Tillgängligt – Inte tillgängligt

LEXION LEXION TERRA TRAC (TT) LEXION MONTANA		6900 / 6900 TT	6800 / 6800 TT	6700 / 6700 TT	6600	5500 TT / 5500 MONTANA	5400	5300
Framdrivning								
TERRA TRAC med hydropneumatisk avfjädring		○	○	○	–	●	–	–
POWER TRAC		○	○	○	○	○	○	○
Tvåväxlad transmission		●	●	●	●	●	●	●
40 km/h		○	○	○	○	○	○	–
Differentialspår, hjulmaskin		○	○	○	○	–	○	○
Hastighetsautomatik		●	●	●	●	●	●	●
Motor Stage V								
Tillverkare / typ		MAN D26	MAN D26	Mercedes - Benz / OM 470 LA	Mercedes - Benz / OM 936 LA	Mercedes - Benz / OM 470 LA	Mercedes - Benz / OM 936 LA	Mercedes - Benz / OM 936 LA
Antal cylindrar / cylindervolym	antal/liter	6/12,4	6/12,4	6/10,7	6/7,7	6/10,7	6/7,7	6/7,7
Max effekt (ECE R 120)	kW/hk	373/507	343/466	300/408	260/354	300/408	260/354	230/313
Bränsleförbrukningsmätare		○	○	○	○	○	○	○
Bränsletank	l	950	950	950	950	950	950	950
Tankvolym, AdBlue	l	110	110	110	110	110	110	110
DYNAMIC COOLING		●	●	●	●	●	●	●
DYNAMIC POWER		●	●	●	●	●	●	●
Datahantering								
Machine connect – 5-årslicens		●	●	●	●	●	●	●
Uppdragshantering		○	○	○	○	○	○	○
Skördekartering		○	○	○	○	○	○	○
Förassistans								
CRUISE PILOT		○	○	○	○	○	○	○
CEMOS AUTO THRESHING		○	○	○	○	○	○	○
CEMOS AUTO CLEANING		○	○	○	○	○	○	○
CEMOS AUTO CHOPPING		○	○	○	○	○	○	○
CEMOS AUTO HEADER		○	○	○	○	○	○	○
AUTO SLOPE		○	○	○	○	○	○	○
AUTO CROP FLOW		○	○	○	○	○	○	○
CEMOS DIALOG		○	○	○	○	○	○	○
GRAIN QUALITY CAMERA		○	○	○	○	○	○	○
Styrsystem								
GPS PILOT CEMIS 1200, AUTO PILOT.		○	○	○	○	○	○	○
Vikt (kan variera beroende på utrustning) exkl skårbord, halmhack, bosspridare inkl full bränsletank och AdBlue tank	kg	17850 / 20250 TT	17350 / 19850 TT	17250 / 19750 TT	16850	18750 TT / 16650 MONTANA	15850	15850

● Standard ○ Tillval □ Tillgängligt – Inte tillgängligt

CLAAS strävar hela tiden efter att anpassa alla produkter för att bättre kunna möta de praktiska kraven. Vi förbehåller oss rätten att när som helst ändra tekniska specifikationer. Information och illustrationer ska uppfattas som ungefärliga och kan innehålla utrustningsvarianter som inte ingår som standard. Denna broschyr har tryckts för global användning. När det gäller teknisk utrustning hänvisas till prislistan hos närmaste CLAAS representant. På vissa bilder har delar av skyddsutrustningen tagits bort. Detta har gjorts enbart för att bättre tydliggöra funktionen och får inte ske på eget bevåg eftersom detta kan medföra risk för skador. I den mån demontering får ske, hänvisas till respektive anvisningar i instruktionsboken. Alla tekniska uppgifter beträffande motorer avser i princip den europeiska riktlinjen om avgasreglering: emissionsklass Stage. Vi nämner endast Tier-normen i detta dokument som information och för bättre förståelse. Registrering för regioner där avgasregleringen regleras av Tier-normen kan inte garanteras genom detta omnämnande.

LEXION LEXION TERRA TRAC (TT) LEXION MONTANA			6900 / 6900 TT	6800 / 6800 TT	6700 / 6700 TT	6600	5500 TT / 5500 MONTANA	5400	5300
Hjulutrustning för drivaxel	ø	Ytterbredd							
1250/50 R 32	m	2,05	4,93	4,93	4,93	4,93	–	–	–
900/60 R 42 CHO	m	2,15	3,90	3,90	–	–	–	–	–
800/70 R 42 CHO	m	2,15	3,76	3,76	–	–	–	–	–
680/80 R 42 CHO	m	2,15	3,49	3,49	–	–	–	–	–
VF 900/60 R 38 CHO	m	2,05	3,90	3,90	3,90	3,90	–	3,62	3,62
900/60 R 38 CHO	m	2,05	3,90	3,90	3,90	3,90	–	3,62	3,62
IF 800/70 R38 CFO	m	2,05	3,76	3,76	3,76	3,76	–	3,48	3,49
800/70 R 38 CHO	m	2,05	3,76	3,76	3,76	3,76	–	3,49	3,49
680/80 R 38 CHO	m	2,05	3,49	3,49	3,49	3,49	–	3,22	3,22
900/60 R 32	m	1,95	–	3,90	3,90	3,90	3,62 ¹	3,62	3,62
IF 800/70 R 32 CFO	m	1,95	–	3,76	3,76	3,76	–	3,48	3,48
800/70 R 32	m	1,95	–	3,76	3,76	3,76	3,48 ¹	3,48	3,48
710/75 R 34	m	1,95	–	3,65	3,65	3,65	3,37 ¹	3,37	3,37
IF 680/85 R 32 CFO	m	1,95	–	3,49	3,49	3,49	–	3,22	3,22
680/85 R32	m	1,95	–	3,49	3,49	3,49	3,22 ¹	3,22	3,22
TERRA TRAC 635 mm	m	–	3,49	3,49	3,49	–	3,29	–	–
TERRA TRAC 735 mm	m	–	3,79	3,79	3,79	–	3,49	–	–
TERRA TRAC 890 mm	m	–	3,99	3,99	3,99	–	3,79	–	–
Hjulutrustning för styraxel	ø	Ytterbredd							
750/65 R 26	m	1,60	3,96	3,96	–	–	–	–	–
710/60 R 30	m	1,65	3,89	3,89	–	–	–	–	–
VF 620/70 R 30	m	1,65	3,69	3,69	–	–	–	–	–
620/70 R 30	m	1,65	3,70	3,70	–	–	–	–	–
VF 520/85 R 30	m	1,65	3,49	3,49	–	–	–	–	–
500/85 R 30	m	1,65	3,48	3,48	–	–	–	–	–
VF 620/70 R 26	m	1,50	3,69	3,69	3,69	3,69	3,49	3,49	3,49
600/65 R 28	m	1,50	3,70	3,70	3,69	3,69	3,49	3,49	3,49
500/85 R 24	m	1,50	3,48	3,48	3,48	3,48	3,28	3,28	3,28

LEXION LEXION TERRA TRAC (TT) LEXION MONTANA			6900 / 6900 TT	6800 / 6800 TT	6700 / 6700 TT	6600	5500 TT / 5500 MONTANA	5400	5300
Skärbord									
VARIO skärbord			VARIO 1230 ² , VARIO 1080, VARIO 930, VARIO 770, VARIO 680, VARIO 620, VARIO 560, VARIO 500						
CERIO skärbord			CERIO 930, CERIO 770, CERIO 680, CERIO 620, CERIO 560						
Rapsutrustning			För alla CONVIO / CONVIO FLEX och VARIO skärbord						
Vikbord			C 540, C 450						
ROVIO majsbord	rader		12, 8, 6						
SUNSPEED	rader		16, 12, 8						
MAXFLEX			MAXFLEX 930, MAXFLEX 770, MAXFLEX 620, MAXFLEX 560						
CONVIO FLEX			CONVIO FLEX 1230 ² , CONVIO FLEX 1080, CONVIO FLEX 930, CONVIO FLEX 770						
CONVIO			CONVIO 1230 ² , CONVIO 1080, CONVIO 930, CONVIO 770						
SWATH UP			SWATH UP 450						
Steglöst varibelt varvtal för skärbordsdrivning (elhydraulisk manövrering)	rpm		284-420						
Stegdrivning för skärbord	rpm		332, 420						
Aktiv skärbordsbroms			o						

¹ Endast MONTANA 5500

² Endast med TERRA TRAC

Vi växer tillsammans.

Våra kunder står i centrum för allt vi gör. Vi vet vilka utmaningar de möts av i det dagliga arbetet och tillsammans utvecklar vi jordbruksteknik som gör er verksamhet lönsam och hållbar, i dag och i framtiden. Våra digitala lösningar förenklar komplexa processer och underlättar arbetet. Vi hjälper våra kunder att bli bäst på sitt fält.

