



Tracteurs

ARION

470 460 450 440 430 420 410

CLAAS



Nouvel ARION 400.
Goûtez à la liberté.

Chaque jour apporte son lot de défis. Heureusement,
votre tracteur assure vos arrières.

Nouvel ARION 400. Goûtez à la liberté.



Ludovic Cousin, chef produit tracteurs CLAAS.

Chers fans de l'ARION, goûtez à un sentiment de liberté extraordinaire.

- Des systèmes d'assistance au conducteur intelligents vous facilitent le travail.
- La gestion intelligente des données vous simplifie la documentation.
- La connectivité hors pair améliore vos processus.
- Les transmissions intelligentes passent les rapports à votre place.
- Le confort élevé en cabine est un gage de productivité.



Systèmes d'assistance au conducteur.
TELEMATICS, ISOBUS et GPS PILOT
vous facilitent la tâche.
Page 48



Faible rayon de braquage.
L'engagement automatique des 4 roues motrices en
fonction de l'angle de braquage permet des
manœuvres rapides et précises.
Page 19



Capacité de relevage accrue.
La capacité de relevage arrière de
6,5 t est adaptée à tous les outils.
Page 22



Confort absolu.
La cabine PANORAMIC et le concept de confort
CLAAS vous permettent de gagner en productivité.
Page 28



Circuit hydraulique performant.
Le débit de 150 l/min assure un travail rapide et
économique, même pour les applications
exigeantes en puissance hydraulique.
Page 20



Faible rapport poids / puissance.
La puissance de 155 ch avec CPM et le rapport
poids / puissance de seulement 34 kg/ch assurent la
polyvalence de l'ARION.
Page 8

ARION 400.	
Goûtez à la liberté.	2
CLAAS POWER SYSTEMS	6
Motorisation	8
Transmission	10
Architecture	16
Circuit hydraulique	20
Relevage arrière, prise de force	22
Relevage avant	24
Chargeurs frontaux	26
Cabine et confort	28
Versions de cabine	30
Applications communales	32
Définitions de cabine	36
Levier multifonctions et Multipad	38
Console de commande droite	40
CIS et écran couleur du CIS	42
Confort	44
Systèmes d'assistance au conducteur et gestion des données	48
CSM, direction dynamique	50
GPS PILOT CEMIS 1200	52
GPS PILOT CEMIS 1200, fonctions	54
ISOBUS	54
Gestion des données	56
Maintenance	58
CLAAS Service & Parts	60
Points forts	62
Caractéristiques techniques	63

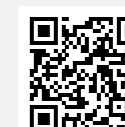

Goûtez à la liberté.
arion400.claas.com

La combinaison gagnante pour aller de l'avant.

Votre machine CLAAS est bien plus que la somme de ses différentes pièces. Pour atteindre un niveau de performances maximal, tous les organes doivent être parfaitement coordonnés.

CLAAS POWER SYSTEMS (CPS) combine les meilleurs composants pour donner naissance à un système d'entraînement intelligent. Celui-ci fournit la puissance moteur maximale uniquement lorsque vous en avez besoin. Économiques en carburant, les organes sont parfaitement adaptés au profil de chaque machine et se rentabilisent rapidement.



Chers fans de l'ARION,

je m'appelle Guillaume Charès et je fais partie de l'équipe projet dédiée au nouvel ARION 400. J'ai accompagné le développement du nouvel ARION dès la première heure. Je suis particulièrement admiratif de sa transmission intelligente qui sélectionne le rapport adéquat en fonction de la vitesse et de la charge, en mode manuel comme automatique.

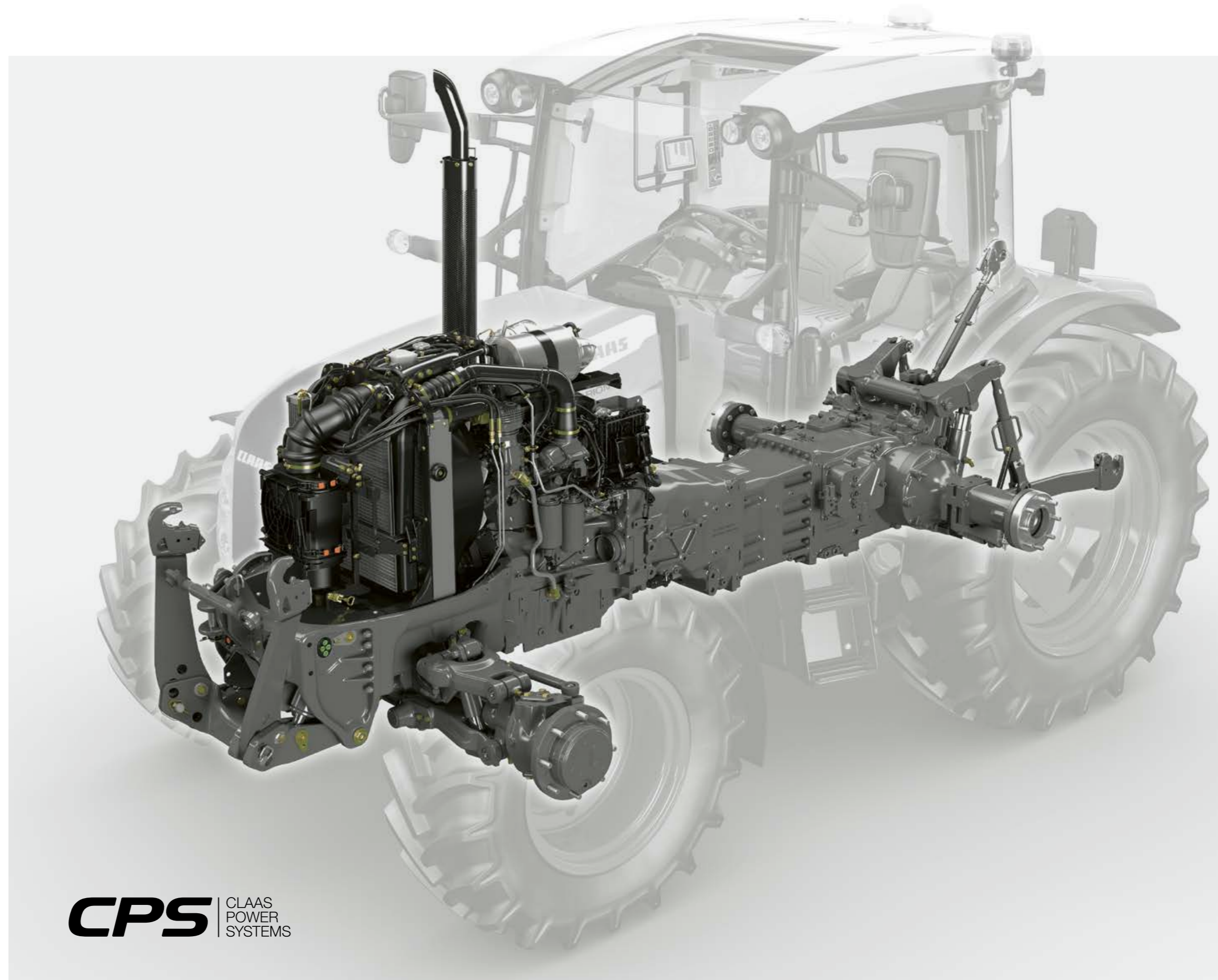

CPS | CLAAS
POWER
SYSTEMS

CLAAS POWER MANAGEMENT. Passez au niveau supérieur.

Moteur puissant.

Le capot abrite sur chaque modèle des moteurs FPT (Fiat Powertrain Technologies) ultramodernes de 4,5 l de cylindrée.

- Technologie 4 soupapes
- Injection électronique à haute pression par rampe commune (1 600 bars)
- Turbocompresseur (ARION 420 / 410)
- Turbocompresseur régulé (ARION 470-430)
- Intercooler
- Moteur conforme aux normes Stage V grâce au catalyseur SCRf et au catalyseur d'oxydation diesel (DOC)

Puissance en continu.

Le nouvel ARION développe 8 % de couple en plus. Grâce à la courbe de puissance spécifique du moteur CLAAS, vous disposez du couple maximal sur une large plage de régime moteur. Ainsi, la puissance du moteur de l'ARION est développée en continu et vous pouvez en exploiter la quintessence à tout moment. Cela vous permet d'économiser du carburant en travaillant à un faible régime moteur et à un couple maximal avec la prise de force ECO.

Régime moteur précis.

Outre l'accélérateur à main classique sur la console de droite, jusqu'à deux mémoires moteur sont disponibles. Le conducteur peut ainsi rappeler par une simple pression sur un bouton l'un des deux régimes moteur qu'il a réglés. Il lui suffit de rappuyer sur le bouton ou sur la pédale d'accélérateur pour désactiver la mémoire moteur. Une fonction pratique et précise en fourrière.

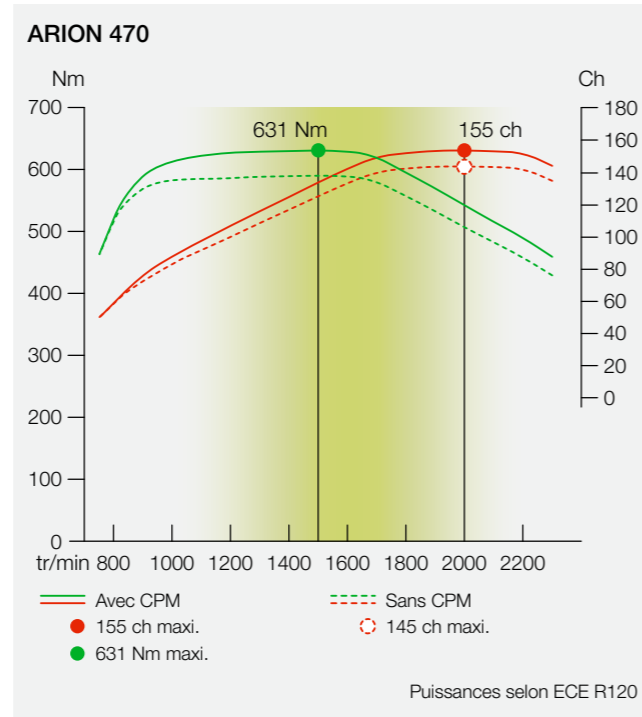

Faible rapport poids / puissance grâce au CPM.

La puissance et la légèreté de l'ARION assurent sa polyvalence. Grâce à la gestion électronique intelligente CLAAS POWER MANAGEMENT (CPM), les ARION 470-440 délivrent 10 ch de puissance supplémentaire, par exemple pour les travaux de transport ou à la prise de force. La puissance maximale est ainsi portée à 155 ch. Avec un poids à vide de seulement 5,3 t (ARION 470), le tracteur affiche un rapport poids / puissance de seulement 34 kg/ch.

ARION	Couple maximum en Nm ¹	Puissance maxi. en ch ¹	Puissance maxi. avec CPM en ch ¹
470	631	145	155
460	615	135	145
450	573	125	135
440	539	115	125
430	505	115	-
420	434	100	-
410	405	90	-

¹ ECE R120



Moteur Stage V pour des émissions propres.

Sur l'ARION 400 Stage V, tous les composants du système de post-traitement des gaz d'échappement ont été intégrés intelligemment afin de permettre un accès optimal au compartiment moteur et aux points de maintenance. Le catalyseur d'oxydation diesel (DOC) est logé sous le capot moteur, juste derrière le turbocompresseur, étant donné qu'il a besoin de températures de gaz d'échappement élevées pour fonctionner de manière optimale. Intégré à l'échappement, le catalyseur SCRf se trouve sur le côté droit du tracteur.



QUADRISHIFT et HEXASHIFT.

Adieu la pédale d'embrayage.

- 1 Gamme lente
- 2 Quatre gammes robotisées
- 3 Inverseur sous charge REVERSHIFT
- 4 Module QUADRISHIFT avec quatre rapports sous charge ou module HEXASHIFT avec six rapports sous charge



CPS | CLAAS
POWER
SYSTEMS

Transmission. Une technique éprouvée.

La transmission QUADRISHIFT ou HEXASHIFT permet le passage des rapports sous charge sans interruption de couple et l'adaptation optimale de la vitesse d'avancement aux conditions de travail. Sur la route ou sur votre exploitation, vous pouvez sélectionner l'une des quatre gammes robotisées sans actionner la pédale d'embrayage. L'excellent étagement des rapports vous permet d'exploiter tout le potentiel de puissance du moteur et de bénéficier d'un changement de gamme optimal sur la route.

Le passage des gammes et des rapports sous charge peut s'effectuer manuellement avec le levier multifonctions ou avec les boutons de commande sur la console de droite. Vous n'avez plus besoin de débrayer, même pour les changements de gamme.

Vous pouvez également activer le mode de passage automatique des rapports QUADRACTIV ou HEXACTIV pour travailler sereinement et efficacement. L'ARION 400 domine ainsi sa catégorie en termes de commande, d'efficacité et de polyvalence.

Automatismes pour plus de confort.

SMART STOP :

cette fonction permet d'arrêter le tracteur sans actionner l'embrayage.

Régulateur de vitesse :

vous pouvez programmer deux vitesses cibles et les activer.

Passage automatique des rapports :

en mode manuel ou automatique, c'est la transmission qui passe les rapports à votre place.

QUADRISHIFT : passage des 16 rapports sans débrayer

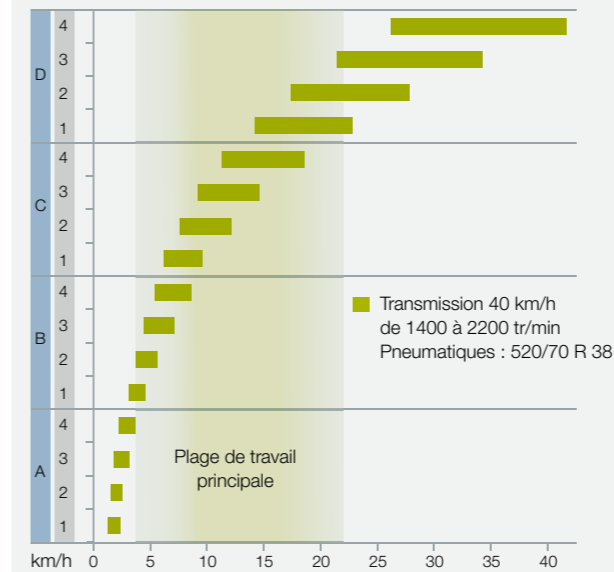

QUADRISHIFT

- Passage des 16 rapports avant et des 16 rapports arrière sans actionner l'embrayage
- Quatre rapports sous charge et quatre gammes robotisées
- Passage entièrement automatisé de l'ensemble des vitesses avec l'automatisme QUADRACTIV

HEXASHIFT : passage des 24 rapports sans débrayer

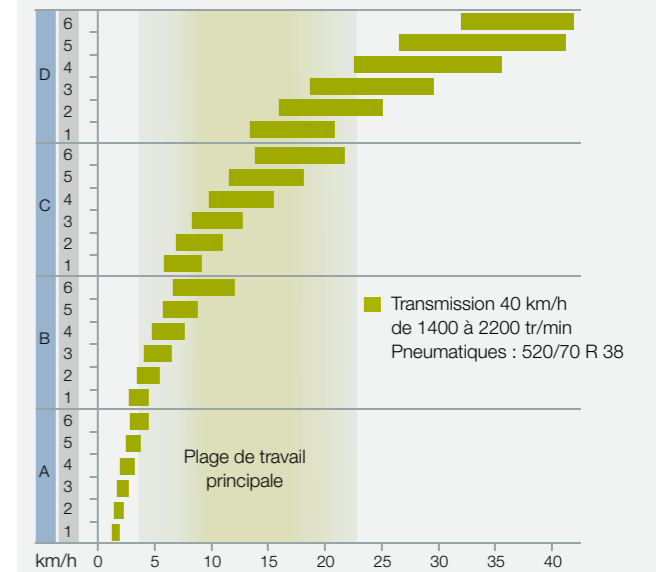

HEXASHIFT¹

- Passage des 24 rapports avant et des 24 rapports arrière sans actionner l'embrayage
- Six rapports sous charge et quatre gammes robotisées
- Grâce à l'HEXACTIV, passage entièrement automatisé de l'ensemble des vitesses
- Vitesse maximale à faible régime moteur (1 840 tr/min)

Avantages.

- Commande de la transmission sans levier de changement de vitesse et sans débrayer
- Confort de commande élevé avec le levier multifonctions
- Gestion moteur / transmission CLAAS pour un changement doux et rapide des gammes et des rapports sous charge
- Inverseur sous charge REVERSHIFT pour une inversion aisée du sens de marche

- Adaptation automatique des rapports sous charge pendant le passage de gammes
- Réglages simples et confortables pour la gestion de la transmission via le CIS (CLAAS INFORMATION SYSTEM)
- Efficacité optimale sur route ou dans les champs pour une consommation réduite
- Gamme lente débutant à 150 m/h disponible

¹ Uniquement disponible sur les ARION 470, 460, 450, 440 et 430.

QUADRISHIFT et HEXASHIFT. Conduisez du bout des doigts.



Gestion automatique de la transmission.

Pour ne pas avoir à passer tous les rapports (comme sur une boîte robotisée classique), la transmission adapte automatiquement le rapport à la vitesse et à la charge lors du passage de gamme, en mode manuel ou automatique.

Le rapport actuel est affiché en permanence sur le tableau de bord ainsi que sur le montant avant droit pour les définitions CIS et CIS+.

Si l'embrayage est actionné en gamme D, la transmission sélectionne automatiquement le bon rapport sous charge à chaque nouvel actionnement de l'embrayage. Le tracteur peut ainsi par exemple aborder au mieux les carrefours.

SMART STOP.

La fonction SMART STOP permet d'utiliser la pédale de frein des ARION 400 sans débrayer. Une fonction précieuse pour le conducteur, notamment pour les travaux avec arrêts et démarrages fréquents, comme le pressage de balles rondes ou les travaux au chargeur. La fonction SMART STOP s'active très simplement et une seule fois sur le CIS.

Le rapport actuel est affiché en permanence sur le tableau de bord ainsi que sur le montant avant droit pour les définitions CIS et CIS+.



Des possibilités étendues avec le CIS (CLAAS INFORMATION SYSTEM).

Sélection intelligente du rapport.

Il suffit d'utiliser le REVERSHIFT pour changer automatiquement de rapport si l'on souhaite une autre vitesse en marche avant (1) qu'en marche arrière (2) (par exemple pour les travaux au chargeur). Il est également possible de reprendre en bout de champ un rapport programmé auparavant (3) (rapport de manœuvre) sur simple appui sur un bouton. Toutes les informations de la transmission sont affichées sur l'écran supplémentaire sur le montant avant droit.

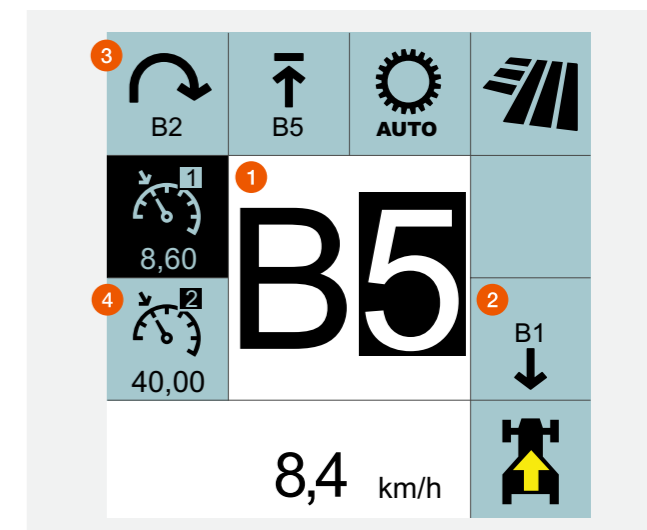

Régulateur de vitesse et passage automatique des rapports.

Le rapport de démarrage automatiquement enclenché à la mise en route du moteur peut être réglé librement entre A1 et D1. En mode de passage automatique des rapports, un rapport de démarrage distinct peut également être sélectionné. Le passage automatique des rapports HEXACTIV peut être doté d'un régulateur de vitesse (4). Au lieu d'un régime moteur fixe, la vitesse souhaitée est programmée par simple appui sur un bouton et maintenue constante par le tracteur en adaptant le régime moteur et le rapport sélectionné.



Progressivité de l'inverseur sous charge REVERSHIFT.

Le tracteur réagit différemment lors de l'inversion du sens de marche en fonction de l'application et de la charge. Pour exécuter en douceur votre demi-tour en bout de champ ou inverser rapidement le sens de marche sur le silo : avec le CIS, tout est possible. La souplesse de l'inverseur sous charge REVERSHIFT se règle sur neuf positions (-4 à +4) et offre ainsi un confort de conduite optimal dans toutes les situations.



Votre tracteur passe les rapports à votre place.

Passage automatique des rapports.

Avec la fonction de passage automatique des rapports QUADRACTIV ou HEXACTIV, vous pouvez vous concentrer sur vos autres tâches. Si l'ARION 400 est équipé du CIS, l'automatisme s'adapte aux besoins du conducteur et à l'application grâce à ses nombreuses fonctionnalités bien pensées.

Trois modes de passage automatique des rapports sont disponibles dans le CIS :

- 1 Mode entièrement automatique : les vitesses passent toutes seules en fonction de la charge du moteur et du type de conduite.
- 2 Mode prise de force : les vitesses passent de façon à maintenir un régime moteur ou prise de force constant.
- 3 Mode manuel : les vitesses montent et descendent en fonction d'un régime moteur programmé par le conducteur sur le CIS.



Passage manuel des rapports

Stratégies de conduite



Passage manuel des rapports en mode champ



Passage manuel des rapports en mode route

Mode



Passage des gammes / rapports

- Changement de gammes (A-D) en poussant la commande en ligne au-delà du point dur
- Passage des rapports sous couple (1-6) par le biais du levier multifonctions



- Passage de tous les rapports (A1-D6) par le biais du levier multifonctions

Passage automatique des rapports QUADRACTIV ou HEXACTIV

Stratégies de conduite



Passage automatique des rapports en mode champ



Passage automatique des rapports en mode route

Mode



Passage des gammes / rapports

- Changement de gammes (A-D) en poussant la commande en ligne au-delà du point dur
- Passage automatique des rapports sous charge (1 à 6)



- Passage automatique de tous les rapports (A1 à D6)

Concept de tracteur CLAAS.

Rien ne peut vous arrêter.

Concept de tracteur CLAAS.

L'ARION 400 reprend les caractéristiques techniques des tracteurs de la gamme supérieure pour répondre au mieux aux besoins des exploitations de plus petite taille. Le concept de tracteur CLAAS offre des avantages décisifs et vous assure une longueur d'avance. La combinaison d'un empattement long et d'une répartition optimale des masses de 50 % à l'avant et de 50 % à l'arrière avec une faible longueur hors tout permet d'offrir une polyvalence élevée et des performances maximales.

Empattement long et répartition optimale des masses :

- Confort de conduite élevé
- Tenue de route optimisée et sécurisée
- Force de traction et puissance supérieures grâce au faible lestage requis
- Stabilité maximale pour une capacité de relevage accrue
- Consommation de carburant optimisée
- Protection des sols, dynamisme et consommation réduite sur la route grâce au faible lestage requis

Faible longueur hors tout :

- Bonne maniabilité
- Ensembles tracteur / remorque moins longs sur la route
- Bonne visibilité
- Bon guidage des outils montés à l'avant

À pas de géant.

L'ARION 400 peut être chaussé de pneumatiques arrière de 38" et jusqu'à 1,75 m de diamètre. Pneumatiques avec profilé industriel pour la route ou pneumatiques agricoles jusqu'à 600 mm de largeur préservant le sol : le large choix de pneumatiques assure la polyvalence de l'ARION 400.

Sécurité optimale sur la route.

Le faible poids à vide à partir de 4,7 t et le poids total autorisé en charge élevé de 8,5 t ou 9 t sont parfaitement maîtrisés par les freins pour un maximum de sécurité et de stabilité. L'engagement automatique des quatre roues motrices en cas de freinage y contribue également, ainsi que le frein de service hydraulique à haute pression. Pendant le freinage, la suspension du pont avant s'adapte automatiquement aux variations de charge, ce qui permet au tracteur de conserver sa stabilité et sa sécurité en toutes circonstances.

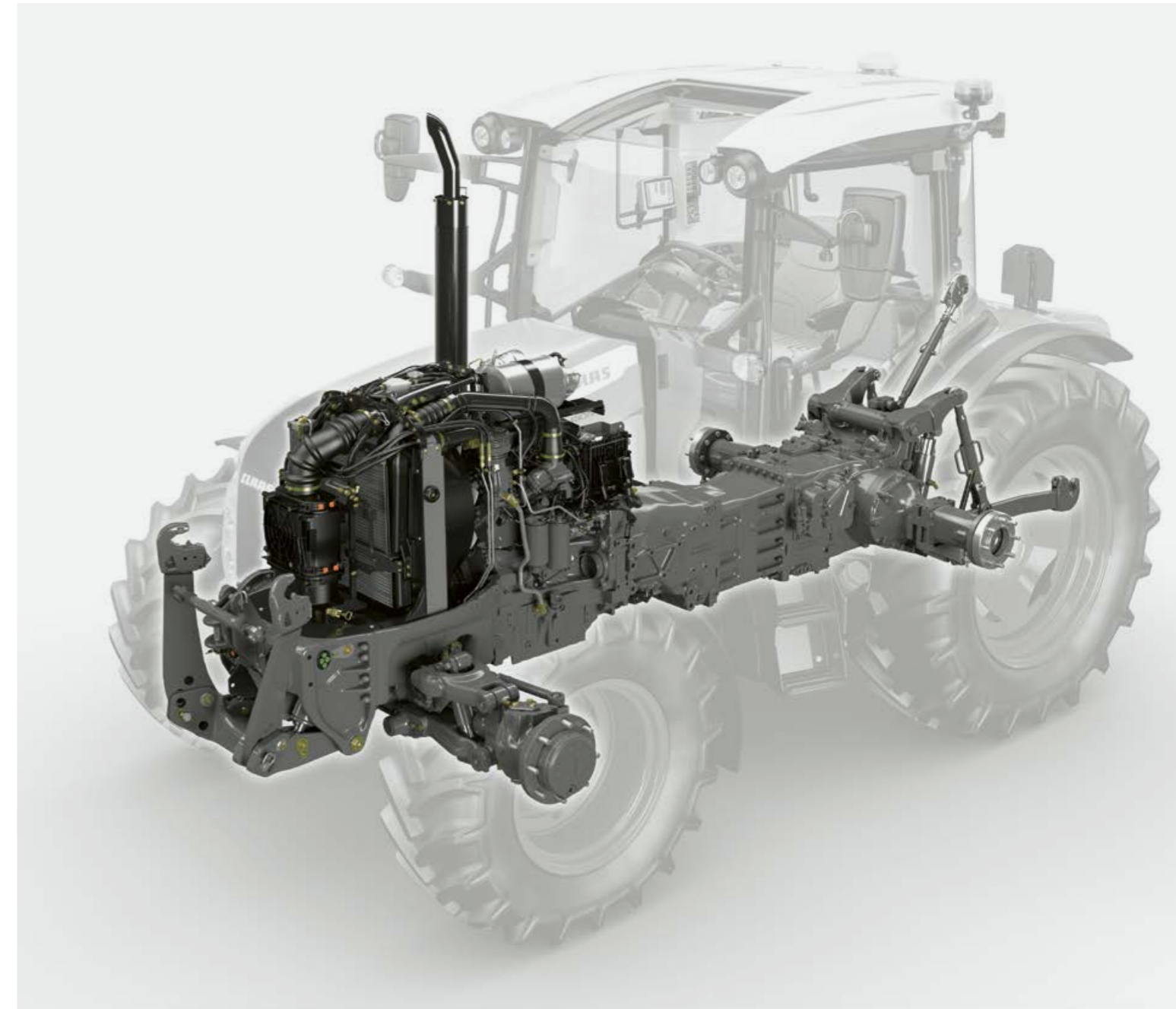

Concept de tracteur CLAAS. Maniabilité hors pair.



Conception élancée pour de faibles rayons de braquage.

Fort de toute l'expérience acquise dans le domaine des tracteurs standard jusqu'à plus de 400 ch, CLAAS adopte sur l'ARION 400 une solution sur mesure.

L'ARION 400 est un tracteur extrêmement robuste et polyvalent qui vous facilite le travail. Le robuste carter moteur structurel en fonte avec carter d'huile intégré absorbe les forces exercées par le relevage avant, le chargeur frontal et le châssis avant. Le bâti du chargeur frontal est boulonné directement sur le carter moteur structurel et la transmission. Il est ainsi facile de rajouter à tout moment le relevage avant ou un chargeur frontal.

Le châssis avant offre beaucoup d'espace au-dessus du pont avant pour loger les radiateurs. Grâce à son profil en « taille de guêpe » et à la conception compacte de l'ARION 400, il assure un angle de braquage maximum et de faibles rayons de braquage.



Voici les avantages en pratique :

- Stabilité élevée même avec des chargeurs frontaux et des outils avant lourds
- Grand angle de braquage des roues avant, même avec des pneumatiques de grand diamètre, pour une maniabilité maximale
- Rayon de braquage mini. de 4,25 m (420 / 410) ou 4,5 m (440 / 430) et 4,9 m (470 / 450)
- Accessibilité totale du compartiment moteur et de tous les points de maintenance

Engagement automatique des 4 roues motrices en fonction de l'angle de braquage.

L'ARION 400 propose l'engagement automatique des 4 roues motrices en fonction de la vitesse ou de l'angle de braquage. Vous pouvez activer ce mode à tout moment.

Lors du travail en conditions sèches, l'engagement automatique des 4 roues motrices en fonction de l'angle de braquage réduit de 8 % le rayon de braquage. L'agilité est accrue en fourrière et l'usure des pneus est réduite. La couche végétale et les parcelles sont préservées lors de la récolte du fourrage vert ou des interventions en culture.

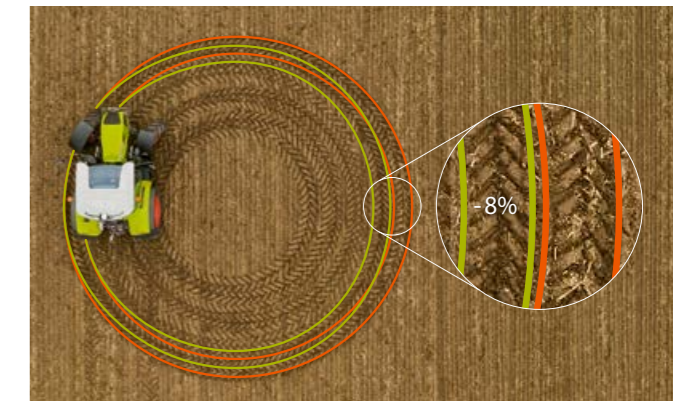

- Réduction du rayon de braquage de 8 % avec l'engagement automatique des 4 roues motrices en fonction de l'angle de braquage
- Sans engagement automatique des 4 roues motrices en fonction de l'angle de braquage



Jusqu'à 150 l/min de débit hydraulique.
Repoussez les limites.



Dosage parfait.

La version standard propose un circuit hydraulique ouvert de 60 l/min. Le circuit hydraulique ouvert de 100 l/min en option commande le relevage arrière par le biais d'une première pompe et les distributeurs hydrauliques par le biais d'une deuxième. L'ARION 400 peut donc commander ces deux fonctions de manière simultanée. Le couplage des deux pompes permet en outre de disposer d'un débit maximal pour les distributeurs en cas de travaux intensifs au chargeur frontal ou d'applications hydrauliques particulières.

Débit de 110 l/min ou de 150 l/min au choix.

Avec les définitions CIS et CIS+, vous pouvez équiper l'ARION d'un circuit load sensing de 110 l/min ou de 150 l/min. Les pompes hydrauliques variables ne débitent que le volume d'huile nécessaire au travail en cours, sans circulation hydraulique superflue. Le circuit de 150 l/min répond aux exigences les plus élevées et alimente parfaitement même de gros consommateurs hydrauliques comme des semoirs pneumatiques. Si vous n'avez pas besoin d'une puissance maximale, vous pouvez travailler avec l'ARION 400 à un faible régime moteur et abaisser la consommation de carburant.

Avantages des raccords Power Beyond.

- L'huile débitée alimente directement l'outil selon les besoins.
- Les grandes sections de canalisations, les coupleurs plats et le retour libre réduisent les pertes de puissance.



Des raccords Power Beyond sont prévus à l'arrière pour les outils disposant de leurs propres distributeurs avec le circuit load sensing. L'outil gère ainsi sa propre alimentation hydraulique sans circulation hydraulique en continu.



Configuration hydraulique personnalisée.

Jusqu'à trois distributeurs mécaniques ou cinq distributeurs électro-hydrauliques sont également disponibles. Sur l'ARION 400, vous pouvez choisir entre plusieurs versions d'équipement hydraulique et configurer votre tracteur sur mesure pour le travail sur l'exploitation : un tracteur polyvalent avec chargeur frontal ou un spécialiste du travail dans les champs. Technologies de pointe ou équipement de base performant : l'ARION 400 fait mouche à coup sûr !

Attelage aisé et propre.

Les distributeurs disponibles à l'arrière de l'ARION (jusqu'à quatre) sont faciles à accoupler. Le repérage par des couleurs des entrées et sorties hydrauliques facilite le montage des outils.



Commande précise et confortable.

L'ELECTROPILOT est intégré au levier multifonctions et facilite les applications au chargeur frontal, le demi-tour en fourrière ou le pressage de balles rondes. Tous les travaux sont réalisés sans que votre main droite ne quitte le levier multifonctions, situé à portée de main sur l'accoudoir. Vous pouvez ainsi facilement commander les outils avec plus de précision et augmenter la cadence de travail, par exemple avec un combiné de fauche avant-arrière ou un combiné de semis.

Utilisez jusqu'à cinq distributeurs électro-hydrauliques et réglez-les confortablement :

- Débit maximal dans les deux sens
- Temporisation
- 3 niveaux de réactivité de l'ELECTROPILOT

Définition de cabine	Standard	CIS	CIS+
Circuit ouvert de 60 l/min	●	●	-
Circuit ouvert de 100 l/min	□	□	-
Circuit load sensing de 110 l/min	-	□	●
Circuit load sensing de 150 l/min	-	□	□
Jusqu'à trois distributeurs mécaniques à l'arrière	□	□	-
Jusqu'à quatre distributeurs électro-hydrauliques à l'arrière	-	-	□
Distributeur pour chargeur frontal FLEXPLOT (commande au moyen du levier multifonctions intégré à l'accoudoir)	□	□	-
Deux distributeurs électro-hydrauliques au centre, p. ex. pour le chargeur frontal ou le relevage avant, et distributeur supplémentaire à l'arrière ou vanne d'inversion pour double utilisation (commande au moyen du levier multifonctions intégré à l'accoudoir)	-	□	□

● Série □ Disponible - Non disponible

Relevage arrière et prise de force. Adaptés à tous les outils.



Équipement performant.

Avec une capacité de relevage maximale de 4,5 t, de 5,75 t ou de 6,25 t, le relevage arrière électronique est compatible avec tous les outils. Les commandes extérieures du relevage arrière, d'un distributeur électro-hydraulique et de la prise de force sont placées sur les deux ailes. Des supports de boules d'attelage pratiques sont également prévus à l'arrière.

L'équipement du relevage arrière répond à tous les besoins :

- Stabilisateurs manuels ou automatiques disponibles pour les deux bras de relevage
- Support de troisième point simple et robuste
- Supports de boules pratiques à l'arrière
- Commandes extérieures sur les deux ailes pour le relevage arrière et la prise de force



Commande possible du relevage arrière, d'un distributeur électro-hydraulique et de la prise de force sur les deux ailes. Un support pour quatre boules d'attelage est prévu sur l'aile gauche.

Trois niveaux de confort : la commande.

Le relevage arrière électronique propose trois types de commande :

- 1 Le levier multifonctions ergonomique permet d'activer les fonctions de montée rapide, de terrage rapide et la position de travail du relevage.
- 2 Le panneau de commande de la console de droite permet également d'activer les fonctions de montée rapide, de terrage rapide, la position de travail du relevage et d'actionner la touche d'arrêt. Il comprend également le curseur pour le guidage en profondeur du relevage arrière, l'accélérateur à main ainsi que d'autres commandes. Pratique, surtout en fourrière !
- 3 Situé à portée de main sur le montant arrière droit, le relevage se commande facilement pour l'attelage des outils, le conducteur devant de toute façon se retourner.



La commande du relevage arrière peut être réalisée non seulement par le biais de la console latérale, mais aussi au moyen du levier multifonctions.

Un régime toujours optimal.

Quatre versions de prise de force sont disponibles pour l'ARION 400 :

- 540 / 540 ECO tr/min
- 540 / 1 000 tr/min
- 540 / 540 ECO / 1 000 tr/min
- 540 / 540 ECO / 1 000 tr/min et prise de force proportionnelle

La présélection du régime de prise de force s'effectue par simple appui sur un bouton du montant arrière droit. Un autre commutateur sur la console de droite permet d'embrayer la prise de force. L'automatisme d'engagement / de désengagement de la prise de force se règle facilement selon une hauteur de relevage définie : pour mémoriser cette hauteur, il suffit d'amener le relevage arrière dans la position souhaitée et d'appuyer de manière prolongée sur le bouton de l'automatisme de prise de force.

L'attelage d'outils est extrêmement aisé, l'embout de prise de force pouvant tourner librement.

Toute la puissance, tout le temps.

L'ARION 400 transmet toute sa puissance disponible à la prise de force de 1 000 tr/min, même à très faible vitesse ou à l'arrêt. En mode de prise de force ECO, le moteur est utilisé à faible régime, ce qui permet de diminuer la consommation de carburant. Pour les applications légères, la réduction du régime moteur permet d'abaisser le niveau sonore et d'optimiser la consommation de carburant : 540 tr/min ECO à 1 530 tours par minute.

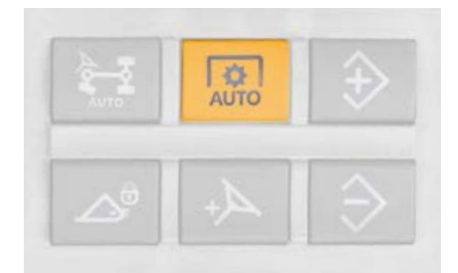

Activation de l'automatisme de prise de force sur la console de droite.

Relevage avant. Adapté à toutes les situations.



Polyvalence hors pair pour toutes les applications grâce à la capacité de relevage avant supérieure.



Le relevage avant et le distributeur supplémentaire peuvent également être commandés depuis l'extérieur via les distributeurs électro-hydrauliques.

Relevage avant intégré.

Une bonne liaison tracteur-outil est essentielle à la rapidité et à l'efficacité du travail réalisé. Les relevages de l'ARION 400 y contribuent.

Le relevage avant compact et entièrement intégré offre une capacité de relevage maximale de 3,3 t. Il peut également être commandé depuis l'extérieur (définition CIS ou CIS+ avec distributeurs électro-hydrauliques). Des coupleurs rapides supplémentaires sont disponibles en option pour brancher un distributeur sur le relevage avant.

Relevage avant et prise de force avant.

- Trois positions pour les bras de relevage inférieurs avant : repliés, position de travail fixe et position flottante
- Vérins hydrauliques double effet de série
- Distance réduite entre le pont avant et les points d'attelage pour un meilleur guidage des outils frontaux

- Prise de force de 1 000 tr/min
- Commande extérieure du relevage avant et d'un distributeur électro-hydraulique (définition CIS ou CIS+ avec distributeurs électro-hydrauliques)
- Prise d'éclairage

Chargeur frontal CLAAS. Le meilleur allié de votre ARION.



Aucun compromis.
Même pour les travaux au chargeur frontal.

L'intégration optimale du bâti du chargeur sur le tracteur a été privilégiée lors du développement de la gamme ARION 400. L'ancrage loin vers l'arrière du bâti de chargeur assure une stabilité optimale du tracteur lors des travaux lourds. La fixation robuste sur le nouveau carter structurel du moteur est sans incidence sur la maniabilité du tracteur ou sur la simplicité de la maintenance.

Deux variantes de commande.

Le chargeur frontal CLAAS de l'ARION 400 se commande par le biais du levier multifonctions intégré sur l'accoudoir. Il est ainsi possible de choisir selon l'équipement entre le FLEXPILOT (commande basse pression) et l'ELECTROPILOT (commande électro-hydraulique des distributeurs). Les deux systèmes offrent un confort de commande élevé grâce à la souplesse et à la précision des commandes.

Tout sous la main.

Le levier multifonctions unique en son genre commande toutes les fonctions du chargeur frontal ainsi que la transmission, le relevage arrière et le régime moteur. La main droite reste ainsi confortablement posée sur le levier multifonctions, pour un chargement plus rapide. Les troisième et quatrième fonctions du chargeur frontal sont intégrées au levier multifonctions. La main gauche dirige le tracteur et actionne le levier REVERSHIFT pour l'inversion du sens de marche du tracteur. Pour ajuster en continu les vitesses de levage et d'abaissement, le débit et la réactivité des distributeurs électro-hydrauliques du chargeur frontal se règlent facilement sur l'écran du CIS avec l'ELECTROPILOT.

Hauteur de passage avec la cabine à toit bas.

La cabine à toit bas permet de franchir les entrées de bâtiments à partir de 2,50 m. Le toit ouvrant vitré offre une vue optimale au conducteur.



Cabine PANORAMIC avec pare-brise monobloc jusqu'au toit vitré : hauteur de passage à partir de 2,66 m.



Cabine à toit haut avec toit ouvrant vitré : hauteur de passage à partir de 2,66 m.



Cabine à toit bas avec toit ouvrant vitré : hauteur de passage à partir de 2,50 m.



Des atouts de taille.

- Prééquipements chargeurs et commande disponibles d'usine
- Toutes les cabines sont contrôlées selon les normes de protection contre les chutes d'objets (FOPS).
- Deux variantes de commande confortables au choix sur le levier multifonctions : ELECTROPILOT ou FLEXPILOT
- Parallélogramme hydraulique PCH pour chargeurs frontaux FL ou parallélogramme mécanique pour modèles FL C et FL E
- Le retour automatique du godet permet d'amener automatiquement l'outil frontal dans la position préprogrammée par simple pression sur un bouton.
- Le système de synchronisation de la troisième fonction permet de combiner l'inclinaison de l'outil et une troisième fonction comme l'ouverture de la griffe.
- Système FITLOCK pour un attelage et un dételage rapides

- Système d'accouplement rapide MACH pour connexions électriques et hydrauliques
- Système FASTLOCK pour le verrouillage hydraulique des outils
- Système SPEEDLINK pour le verrouillage automatique et le raccordement des connexions hydrauliques et électriques des outils
- Système d'amortissement SHOCK ELIMINATOR
- Grande diversité d'outils
- Sans oublier le service CLAAS pour le tracteur comme pour le chargeur

ARION	FL	FL C	FL E
470	120, 100, 80	120, 100, 80	100
460-460 M	120, 100, 80	120, 100, 80	100
450-450 M	120, 100, 80	120, 100, 80	100
440	120, 100, 80	120, 100, 80	100
430	120, 100, 80	120, 100, 80	100
420 M	120, 100, 80	120, 100, 80	100
420	100, 80	100, 80	100
410	100, 80	100, 80	100

À bord d'un tracteur, le sentiment de liberté se traduit de différentes manières. Les uns rechercheront plutôt une vue dégagée de tous les côtés, les autres, une grande liberté de mouvement avec des commandes agencées intelligemment ou encore la sérénité offerte par un habitacle spacieux et des systèmes d'assistance au conducteur intelligents qui boostent la productivité.

Avec trois définitions et quatre versions disponibles, dont la cabine PANORAMIC, la cabine suspendue confortable de l'ARION répond à tous ces critères. Elle vous simplifie le travail afin que vous puissiez vous concentrer pleinement sur le chantier en cours et vous offre également la liberté peut-être la plus appréciable, celle de finir votre journée plus tôt.



Chers fans de l'ARION,

mon nom est Tom Seyer et je suis chef de produit chez CLAAS. En interne, l'ARION 400 a déjà de nombreux fans, ce qui ne m'étonne pas. Aucun autre tracteur sur le marché n'a un tel levier multifonctions ni un Multipad !



Les cabines de l'ARION. Plus de confort pour plus de productivité.



Cabine à six montants. Visibilité panoramique optimale.

Un agriculteur passe énormément de temps au volant de son tracteur. Pour préserver sa santé, il a besoin d'un poste de travail adapté et adaptable au large champ d'application du tracteur. La cabine à 6 montants assure un travail confortable et satisfait les conducteurs les plus exigeants avec une visibilité parfaite, une protection maximale et un haut degré de confort :

- Pare-brise monobloc
- Six montants fins pour une visibilité panoramique optimale
- Même ouvertes, les portes à large angle d'ouverture dépassent à peine la largeur hors tout du tracteur grâce à la structure à 6 montants
- Accès aisé des deux côtés du tracteur
- Tous les modèles de cabine sont conformes aux normes de protection contre les chutes d'objets (FOPS).
- Design de cabine faisant la part belle à l'espace
- Colonne de direction réglable via une pédale située à sa base
- Compartiment de rangement réfrigéré sous le siège passager
- Toit ouvrant vitré pour les cabines à toit haut et à toit bas

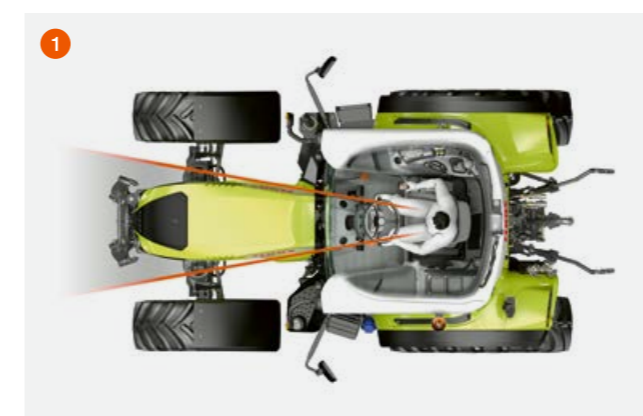

Quatre versions de cabine.

Quatre versions de cabine sont proposées sur l'ARION 400. Choisissez la mieux adaptée à vos besoins :

- Cabine PANORAMIC avec pare-brise monobloc jusqu'au toit vitré pour une visibilité maximale et une hauteur hors tout minimale de 2,66 m
- Cabine à toit haut avec toit ouvrant ou toit ouvrant vitré et une hauteur hors tout minimale de 2,66 m
- Cabine à toit bas avec toit ouvrant vitré et une hauteur hors tout minimale de 2,50 m
- Cabine à 5 montants¹ avec toit ouvrant ou toit ouvrant vitré, grande vitre latérale monobloc en polycarbonate incassable et hauteur hors tout minimale de 2,71 m, idéale pour les applications communales

Visibilité optimale avec la cabine PANORAMIC.

Idéal pour tous les travaux au chargeur frontal : le pare-brise panoramique offre au conducteur une vue à 90° sur l'avant. Cette structure de cabine unique est dépourvue de longerons et assure un maximum de sécurité et de confort. Du plancher au toit, le grand pare-brise de 2,41 m² assure une visibilité optimale depuis la cabine.

Design intelligent au service de la visibilité.

Grâce à sa ligne plongeante et effilée, le capot moteur (1) offre au conducteur une excellente visibilité vers l'avant.

¹ Uniquement disponible sur les ARION 460 M, 450 M et 420 M

ARION 400 M.

Visibilité maximale, performances accrues.

Vue dégagée pour les applications communales.

L'ARION 400 M a été spécialement conçu pour les applications communales. Sa cabine spacieuse à 5 montants est équipée d'une vitre latérale monobloc en polycarbonate incassable. Les trois modèles de la gamme vous offrent une sécurité maximale et une excellente visibilité sur la zone de travail, par exemple sur l'épaveuse. Le levier multifonctions intégré à l'accoudoir se commande de façon intuitive et améliore le confort de travail au chargeur.

Vue parfaitement dégagée sur la droite.

La vitre latérale droite de 8 mm d'épaisseur est en polycarbonate incassable. Avec une surface de 3 m², elle permet un angle de vue vertical de 58° et de 80° dans le sens longitudinal. Les essuie-glaces à grand angle de balayage et le pare-soleil vous assurent une sécurité optimale au travail par tous les temps. Le grand toit ouvrant vitré est conforme aux normes de protection contre les chutes d'objets (FOPS).

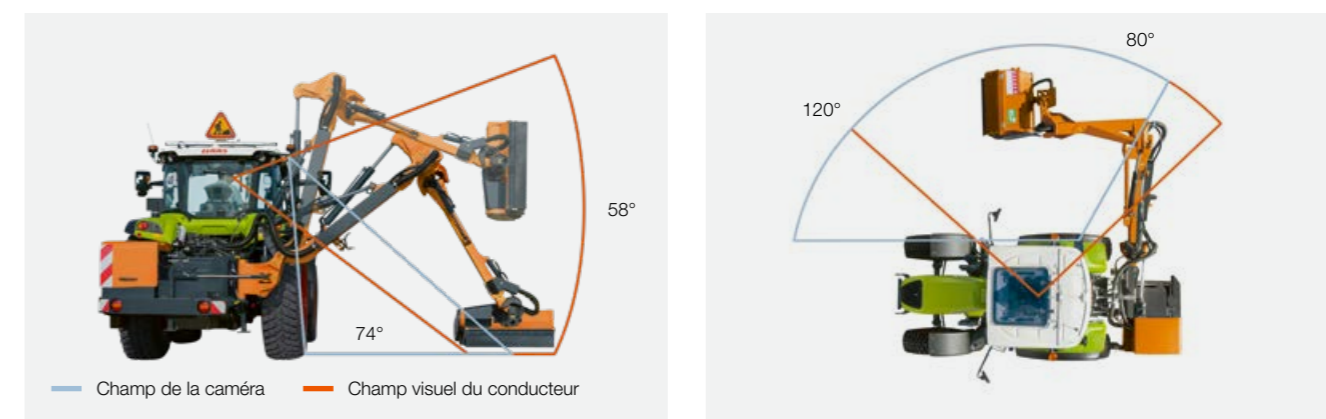

La visibilité dégagée sur la zone de travail assurée par la vitre latérale droite est encore améliorée par la caméra, installée de façon sûre sur le côté droit du toit de cabine. Elle couvre l'angle mort et vous aide à mieux appréhender les obstacles et les distances.



Une caméra pour plus de sécurité.

La caméra orientable accroît sensiblement votre champ de vision. L'unité de fauche ou le broyeur restent ainsi parfaitement visibles lorsqu'ils travaillent à proximité de la roue du tracteur. L'écran haute résolution de la caméra est installé sur le montant avant droit, directement dans votre champ visuel. Vous pouvez le positionner au format portrait ou paysage selon vos besoins.

- Angle de la caméra : 120° x 74°
- Résolution : 1 280 x 800 pixels



ARION 400 M.

Du pain sur la planche.



Fauche, broyage, manutention.

Quelles que soient les applications communales à réaliser, vous pouvez compter sur l'ARION 400 M. Vous bénéficiez chaque jour de sa définition de cabine confortable et de ses atouts spécifiques aux applications communales.

- Transmission QUADRISHIFT ou HEXASHIFT
- Fonction SMART STOP
- Circuit hydraulique d'un débit maximal de 150 l/min
- Chargeurs frontaux CLAAS
- Définitions de cabine : standard, CIS ou CIS+
- FLEXPLOT ou ELECTROPILOT
- Suspension de la cabine et du pont avant
- Caméra pour la zone de travail à droite
- Prééquipement pour le panneau de signalisation sur le toit de cabine
- Poids total autorisé en charge de 9 t
- Pneumatiques avec profilé industriel
- Lestage des roues
- TELEMATICS



La roue arrière gauche peut être lestée avec un poids maximum de 270 kg afin de compenser le poids de l'épaveuse. La stabilité de l'ensemble tracteur-outil et la sécurité restent ainsi optimales.

Conception sur mesure pour les charges lourdes.

La répartition optimale des masses, l'inverseur sous charge REVERSHIFT, le toit ouvrant vitré et le levier multifonctions assurent l'efficacité du tracteur pour les applications exigeantes au chargeur. Les équipements comme la fonction SMART STOP, la direction dynamique, l'ELECTROPILOT et le circuit hydraulique puissant de 110 l/min ou 150 l/min permettent de gagner du temps et d'économiser du carburant.

Imbattable avec le chargeur frontal CLAAS.

- Parallélogramme hydraulique PCH (modèles FL) ou parallélogramme mécanique (modèles FL C et FL E)
- Système FITLOCK confortable pour un attelage et un dételage rapides
- Système d'accouplement rapide MACH pour connexions électriques et hydrauliques
- Système FASTLOCK pour le verrouillage hydraulique des outils
- Système SPEEDLINK pour le verrouillage automatique et le raccordement des connexions hydrauliques et électriques
- Système d'amortissement SHOCK ELIMINATOR



ARION	Couple maximum en Nm ¹	Puissance maxi. en ch ¹	Poids total autorisé en charge en t
460	573	135	9
450	539	125	9
420	434	100	9

¹ ECE R120

Trois définitions de cabine. Votre ARION sur mesure.



Définition standard. Équipement optimal.

Dans sa version standard, l'ARION est équipé de distributeurs mécaniques (2) et de la commande de la transmission via le Multipad (1) sur la console de droite. Les nombreuses possibilités d'équipement vous permettent de choisir l'option parfaitement adaptée à l'application souhaitée : la transmission HEXASHIFT pour le travail sur route fréquent ou le FLEXPILLOT pour les travaux au chargeur. Concentrez-vous sur l'essentiel !

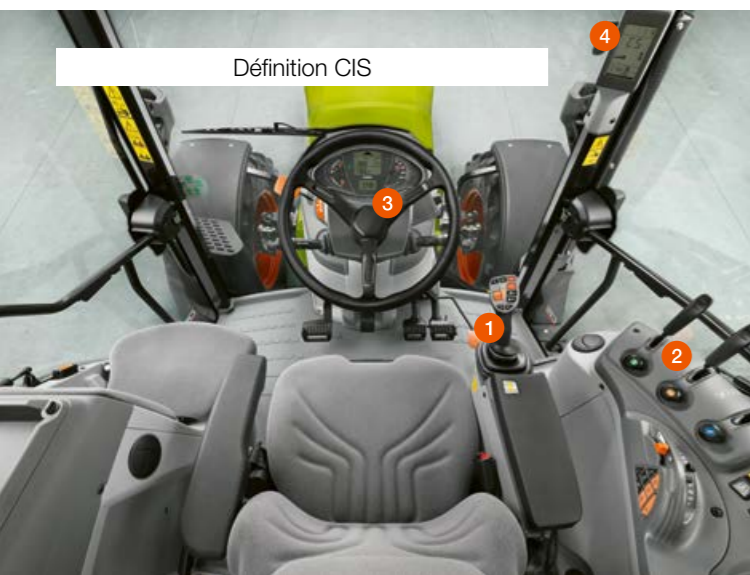

CIS. Équipement supérieur.

La définition de cabine CIS vous offre davantage de possibilités de réglages sur l'ARION 400 même avec des distributeurs mécaniques (2). Le levier multifonctions (1) intégré à l'accoudoir assure un confort de commande supérieur. L'écran du CIS (3) et l'écran supplémentaire pour la transmission (4) vous permettent d'avoir à tout moment tous les réglages sous les yeux. Avec la définition de cabine CIS, vous pouvez utiliser deux distributeurs électro-hydrauliques pour commander le chargeur frontal, le relevage avant ou un distributeur supplémentaire à l'arrière.

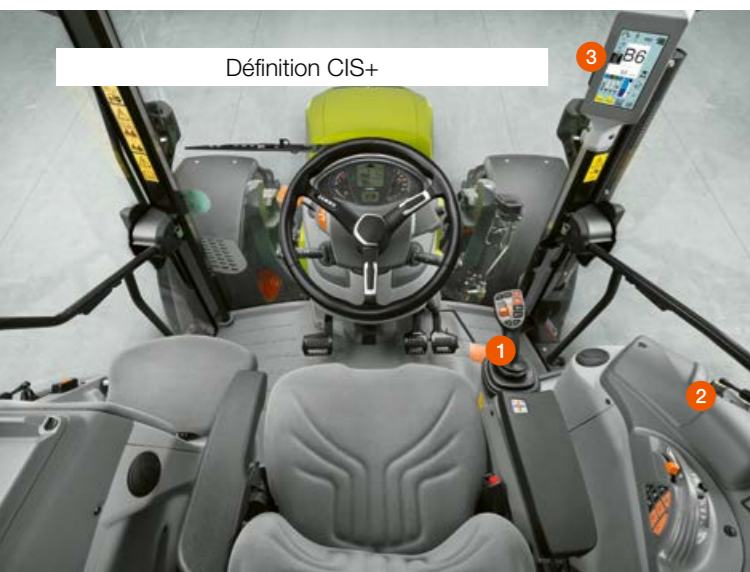

CIS+. Équipement complet.

Avec son levier multifonctions (1) et ses distributeurs électro-hydrauliques (2), la définition CIS+ séduit par son confort haut de gamme et par son intuitivité. En dépit de son agréable simplicité, elle offre toutes les fonctions nécessaires et les automatismes assurant un travail facile et efficace. Le grand écran couleur de 7 pouces du CIS (3) intégré au montant avant droit associe les possibilités d'affichage et de réglage de la transmission, des distributeurs électro-hydrauliques, des touches de fonction et de la gestion des fourrières CSM. La définition CIS+ répond à tous les besoins.

Un client, une cabine, un tracteur.

Chaque client a ses propres attentes et recherche le tracteur le plus adapté à ses besoins. CLAAS propose trois définitions de cabine : standard, CIS et CIS+. Avec ces trois alternatives, bien d'autres options et quatre versions de cabine, vous trouverez à coup sûr l'ARION 400 qui convient à votre exploitation.



Définitions de cabine sur l'ARION	Standard	CIS	CIS+
Écran du CIS sur le tableau de bord et affichage de la transmission sur le montant droit	<input type="checkbox"/>	<input checked="" type="checkbox"/>	<input type="checkbox"/>
Écran couleur du CIS sur le montant avant droit	<input type="checkbox"/>	<input type="checkbox"/>	<input checked="" type="checkbox"/>
Levier multifonctions			
Sans levier multifonctions	<input checked="" type="checkbox"/>	<input type="checkbox"/>	<input type="checkbox"/>
Levier multifonctions fixe	<input type="checkbox"/>	<input checked="" type="checkbox"/>	<input type="checkbox"/>
Levier multifonctions avec fonction FLEXPILLOT pour la commande du chargeur frontal	<input type="checkbox"/>	<input type="checkbox"/>	<input type="checkbox"/>
Levier multifonctions avec fonction ELECTROPILOT	<input type="checkbox"/>	<input type="checkbox"/>	<input checked="" type="checkbox"/>
Deuxième mémoire moteur	<input type="checkbox"/>	<input checked="" type="checkbox"/>	<input checked="" type="checkbox"/>
Transmission QUADRISHIFT (16 AV / 16 AR)	<input checked="" type="checkbox"/>	<input checked="" type="checkbox"/>	<input checked="" type="checkbox"/>
Transmission HEXASHIFT (24 AV / 24 AR – uniquement ARION 430 à 470)	<input type="checkbox"/>	<input type="checkbox"/>	<input type="checkbox"/>
Rapport de manœuvre en bout de champ	<input type="checkbox"/>	<input checked="" type="checkbox"/>	<input checked="" type="checkbox"/>
Passage automatique des rapports QUADRACTIV ou HEXACTIV	<input type="checkbox"/>	<input type="checkbox"/>	<input type="checkbox"/>
Régulateur de vitesse pour la transmission HEXASHIFT	<input type="checkbox"/>	<input type="checkbox"/>	<input type="checkbox"/>
Inverseur sous charge REVERSHIFT sur le levier multifonctions	<input type="checkbox"/>	<input type="checkbox"/>	<input type="checkbox"/>
SMART STOP	<input type="checkbox"/>	<input type="checkbox"/>	<input type="checkbox"/>
Direction dynamique	<input type="checkbox"/>	<input type="checkbox"/>	<input type="checkbox"/>
Engagement automatique des 4 roues motrices en fonction de l'angle de braquage	<input type="checkbox"/>	<input type="checkbox"/>	<input type="checkbox"/>
Automatisme de prise de force	<input type="checkbox"/>	<input type="checkbox"/>	<input type="checkbox"/>
Gestion des fourrières CSM	<input type="checkbox"/>	<input type="checkbox"/>	<input type="checkbox"/>
Circuit ouvert de 60 l/min	<input checked="" type="checkbox"/>	<input type="checkbox"/>	<input type="checkbox"/>
Circuit ouvert de 100 l/min	<input type="checkbox"/>	<input checked="" type="checkbox"/>	<input type="checkbox"/>
Circuit load sensing de 110 l/min	<input type="checkbox"/>	<input type="checkbox"/>	<input checked="" type="checkbox"/>
Circuit load sensing de 150 l/min	<input type="checkbox"/>	<input type="checkbox"/>	<input type="checkbox"/>
Jusqu'à trois distributeurs mécaniques à l'arrière	<input type="checkbox"/>	<input type="checkbox"/>	<input type="checkbox"/>
Jusqu'à quatre distributeurs électro-hydrauliques à l'arrière	<input type="checkbox"/>	<input type="checkbox"/>	<input type="checkbox"/>
Distributeur pour chargeur frontal FLEXPILLOT	<input type="checkbox"/>	<input type="checkbox"/>	<input type="checkbox"/>
Deux distributeurs électro-hydrauliques au centre, commande avec l'ELECTROPILOT, p. ex. pour le relevage avant et un distributeur supplémentaire à l'arrière	<input type="checkbox"/>	<input type="checkbox"/>	<input type="checkbox"/>
GPS PILOT	<input type="checkbox"/>	<input type="checkbox"/>	<input type="checkbox"/>
TELEMATICS	<input type="checkbox"/>	<input type="checkbox"/>	<input type="checkbox"/>

● Série □ Disponible – Non disponible

Levier multifonctions et Multipad. Un équipement unique sur le marché.



Multipad.

Le Multipad regroupe toutes les fonctions importantes dans un panneau de commande compact sur la console de droite. Le design ergonomique permet une position confortable de la main pour un pilotage aisé de l'ARION 400 même en fourrière.

Vue d'ensemble du Multipad :

- A Boutons « + » et « - » pour la gestion des rapports sous couple et des gammes de la transmission QUADRISHIFT ou HEXASHIFT
- B Mémoires moteur ou régulateur de vitesse
- C Activation du passage automatique des rapports QUADRACTIV ou HEXACTIV
- D Relevage arrière
- E Activation de l'autoguidage GPS PILOT
- F Accélérateur à main
- G Curseur pour limiter la hauteur du relevage arrière



Avec la commande des distributeurs FLEXPLOT, le levier multifonctions reste également parfaitement en main.



Aperçu du levier multifonctions :

- 1 Commande en ligne pour la gestion des rapports sous couple et des gammes de la transmission QUADRISHIFT ou HEXASHIFT
- 2 Activation de la commande en croix ELECTROPILOT du levier multifonctions
- 3 Sélection des distributeurs électro-hydrauliques du levier multifonctions
- 4 Rapport de manœuvre en bout de champ
- 5 Mémoires moteur ou régulateur de vitesse
- 6 Relevage arrière ou touches de fonction F1 / F2
- 7 Touches de fonction F3 / F4
- 8 Commande des distributeurs ELECTROPILOT ou FLEXPLOT
- 9 Commande des distributeurs ELECTROPILOT ou FLEXPLOT
- 10 Activation de l'inverseur sous charge avec la commande en ligne
- 11 Activation de la position flottante
- 12 Position (bleu) : montée et descente des rapports sous charge
- 13 Position (vert) : montée et descente des gammes
- 14 Position (bleu) avec appui simultané sur le bouton (orange) : inverseur sous charge REVERSHIFT

Levier multifonctions.

Développé en étroite collaboration avec des utilisateurs, le levier multifonctions simplifie encore davantage la commande de la transmission, du chargeur frontal, du relevage arrière et des distributeurs, ce qui vous permet d'utiliser votre main gauche uniquement pour la conduite.

Votre bras droit repose confortablement sur l'accoudoir pendant que vous commandez les fonctions principales de l'ARION 400 avec le levier multifonctions. L'accoudoir se règle en longueur et en hauteur pour s'adapter aux besoins du conducteur.

La commande en croix du levier multifonctions permet également de commander simultanément deux distributeurs avec la commande basse pression FLEXPLOT pour le chargeur frontal ou la commande ELECTROPILOT pour différents distributeurs électro-hydrauliques comme le chargeur frontal, le relevage arrière ou les distributeurs arrière.

Les quatre touches de fonction sont programmables et permettent de personnaliser la commande du tracteur. Vous pouvez programmer l'affectation des touches en fonction du travail à effectuer. Vous commandez ainsi confortablement des fonctions comme le chargeur frontal, l'ISOBUS, les distributeurs ou le CSM, sans manipulations compliquées.

Tout sous la main.

Il suffit d'une simple impulsion sur la commande à deux positions du levier multifonctions pour passer tous les rapports en marche avant et en marche arrière sans avoir à actionner l'embrayage :

Console latérale. Conçue pour une utilisation intuitive.



Console latérale ergonomique.

La console latérale assure au conducteur un travail efficace et détendu. Elle est le fruit d'analyses ergonomiques approfondies. Les fonctions fréquemment utilisées sont regroupées sur le Multipad et le levier multifonctions :

- | | |
|--|--|
| <ol style="list-style-type: none"> 1 Distributeurs électro-hydrauliques ou mécaniques 2 Panneau de commande des fonctions principales : <ul style="list-style-type: none"> - Blocage de différentiel - Traction 4 RM intégrale - Mode route et champ - Couplage hydraulique des pompes - Activation de la suspension du pont avant 3 Commande électro-hydraulique de la gamme lente | <ol style="list-style-type: none"> 4 Interrupteurs principaux (hydraulique, système de guidage, coupe-batterie) 5 Panneau de commande des fonctions auxiliaires : <ul style="list-style-type: none"> - Engagement automatique des 4 roues motrices en fonction de l'angle de braquage - Commutateur de sécurité pour le verrouillage de l'outil du chargeur frontal - Activation de l'automatisme de prise de force - Activation de la direction dynamique - Réglage de précision des mémoires moteur et du régulateur de vitesse 6 Activation des prises de force avant et arrière 7 Multipad |
|--|--|



Confort et puissance exceptionnels. Les distributeurs électro-hydrauliques.

L'ARION 400 CIS+ propose des distributeurs électro-hydrauliques et un circuit hydraulique load sensing comme équipement haut de gamme. Le levier multifonctions et les deux commandes en ligne sur la console latérale permettent la commande proportionnelle de jusqu'à cinq distributeurs électro-hydrauliques. Le débit et la temporisation se programment rapidement sur l'écran couleur du CIS. Il suffit de pousser les commandes en ligne jusqu'à leur butée pour activer la temporisation ou le débit permanent au niveau du distributeur. Un actionnement partiel de la commande en ligne active la commande proportionnelle.



Une question de réglage.

Une molette est disponible pour chaque distributeur mécanique. Elle permet de sélectionner les différentes fonctions possibles pour chaque distributeur :

- Position IIII de la molette : Pression - / Neutre / Pression + / Position flottante
- Position III de la molette : Pression - / Neutre / Pression +
- Position verrouillage de la molette : distributeur verrouillé en position de pression pour un fonctionnement permanent ou une position neutre

Agencement optimal des commandes.

La console du relevage arrière et la présélection des régimes de prise de force sont installées sur le montant arrière droit de la cabine. Cela permet d'y accéder directement pendant le travail et d'optimiser le réglage du relevage arrière en regardant vers l'arrière. Deux boutons supplémentaires pour la montée et la descente du relevage arrière facilitent en outre l'attelage des outils :

- A Présélection des régimes de prise de force
- B Commande du relevage arrière
- C Affichage de l'état du relevage arrière
- D Paramètres du relevage arrière électronique



CIS. Commandes intuitives au service de votre productivité.

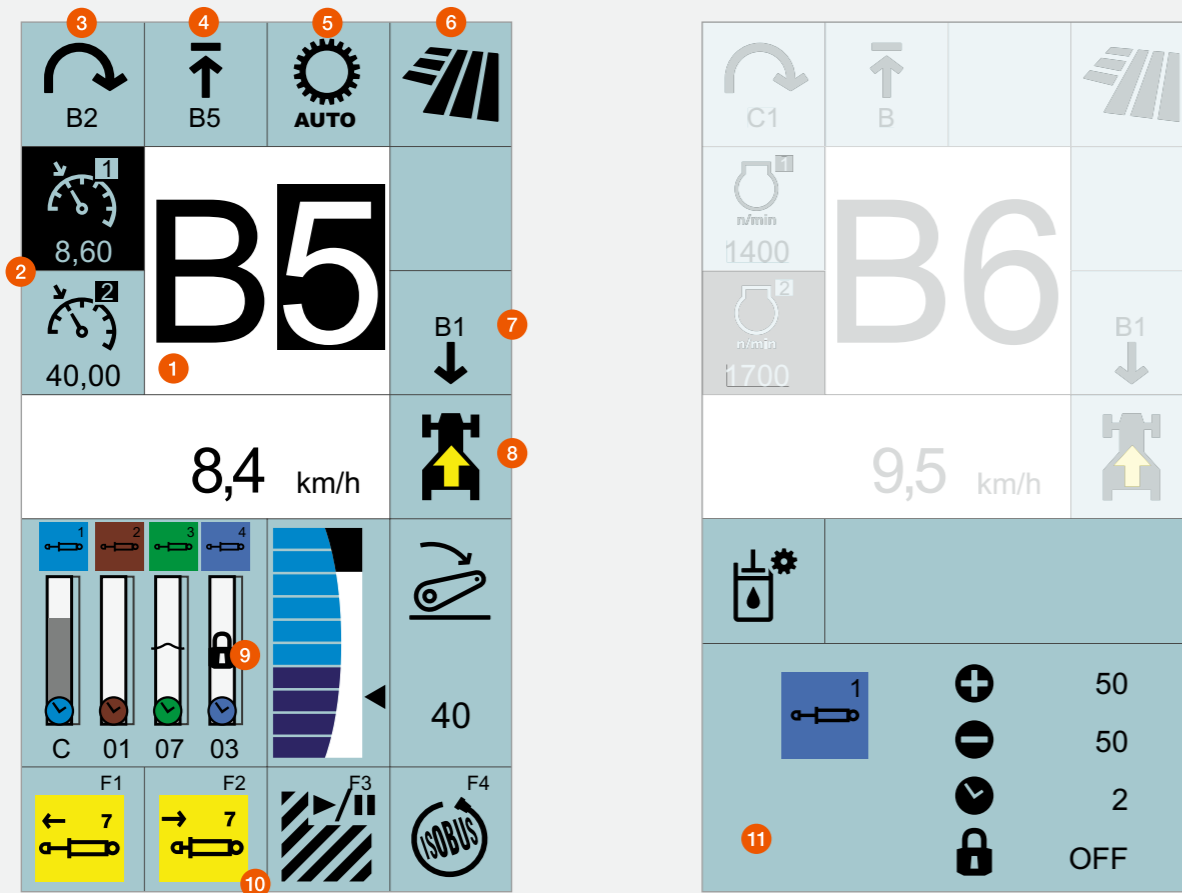

Écran couleur CIS avec menu de réglages intégré sur le montant droit.

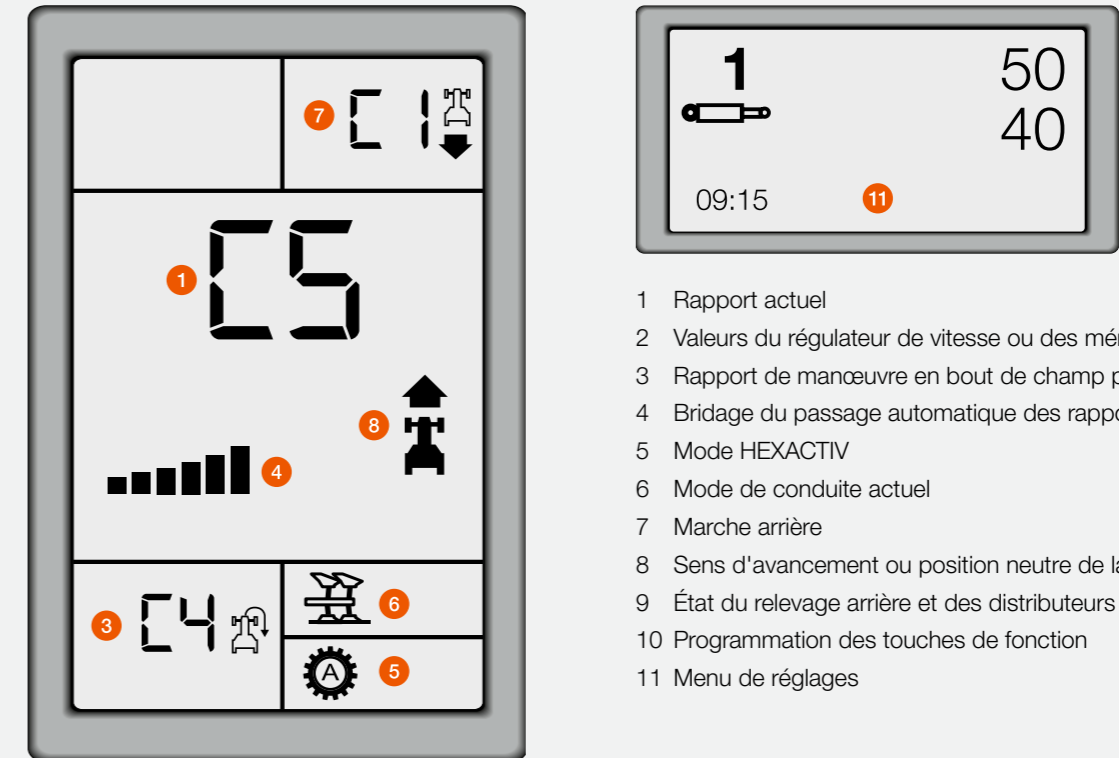

Écran du CIS sur le tableau de bord et affichage de la transmission sur le montant avant droit.

- 1 Rapport actuel
- 2 Valeurs du régulateur de vitesse ou des mémoires moteur
- 3 Rapport de manœuvre en bout de champ programmé
- 4 Bridage du passage automatique des rapports HEXACTIV
- 5 Mode HEXACTIV
- 6 Mode de conduite actuel
- 7 Marche arrière
- 8 Sens d'avancement ou position neutre de la transmission
- 9 État du relevage arrière et des distributeurs
- 10 Programmation des touches de fonction
- 11 Menu de réglages

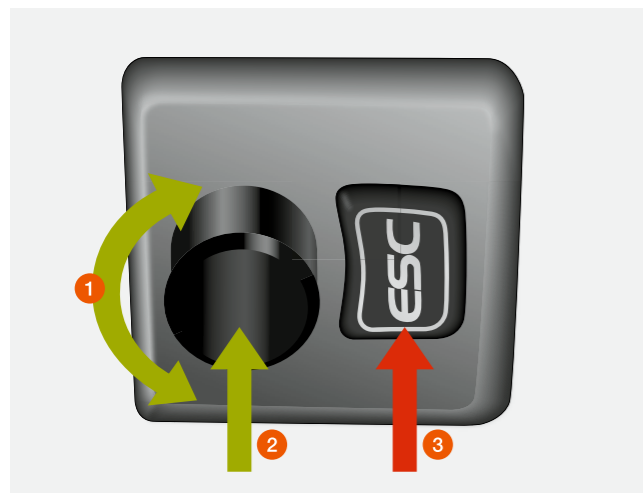

Version couleur du CLAAS INFORMATION SYSTEM (CIS).

Le design moderne de l'écran couleur 7 pouces du CIS sur le montant droit propose au conducteur des informations complètes sur la transmission, les distributeurs électro-hydrauliques et les touches de fonction. Les réglages s'affichent en partie basse sur l'écran couleur du CIS. Les menus intuitifs et les symboles explicites facilitent la navigation.

- 1 Navigation dans les menus
- 2 Validation
- 3 Touche ESC

CLAAS INFORMATION SYSTEM (CIS).

Avec ce type d'équipement, l'écran du CIS est intégré au tableau de bord. Grâce aux menus et symboles intuitifs, même les conducteurs inexpérimentés peuvent obtenir facilement le réglage optimal. L'affichage supplémentaire de la transmission sur le montant avant droit reprend toutes les informations sur la transmission.

Sur les deux versions, les réglages peuvent être facilement effectués au moyen du bouton rotatif et de la touche ESC sur le volant.

Le CIS permet de régler les fonctions suivantes :

- Rapport de démarrage de la transmission
- Réglage du mode de passage automatique des rapports HEXACTIV ou QUADRACTIV
- Progressivité de l'inverseur sous charge REVERSHIFT
- Découplage du rapport avant / arrière
- Réglage du débit et de la temporisation ou de la réactivité des distributeurs électro-hydrauliques
- Fonctions ordinateur de bord telles que surface travaillée, consommation de carburant, rendement horaire
- Affichage des intervalles de maintenance

Détendez-vous. La journée sera longue.

Confort de première classe.

Le confort de l'ARION 400 est tel qu'il donne l'impression de raccourcir les longues journées de travail. Un siège confortable, de nombreux rangements, un grand compartiment réfrigéré et une climatisation puissante créent un environnement de travail propice à la décontraction et au bien-être.



Une climatisation entièrement automatique est également disponible en plus de la commande manuelle de la climatisation. Elle assure une diffusion optimale du flux d'air dans la cabine.

Grand confort de travail.

L'ARION 400 propose de série un système de chauffage performant avec une gestion en continu du ventilateur de refroidissement. Bien entendu, une climatisation manuelle ou automatique est également disponible en option. Le système de ventilation peut être doté en option d'une filtration de catégorie 3 (conforme à la norme EN 15695) pour les traitements phytosanitaires. Vous pouvez vous procurer le filtre à charbon actif correspondant auprès de votre concessionnaire CLAAS.

Le confort et la sécurité d'emblée.

L'architecture à 6 montants de la cabine assure un large débattement de la porte tout en limitant l'encombrement. L'accès en cabine est donc facilité et la porte protégée de tout dommage.



Agencement clair et bien conçu.

Le tableau de bord est monté sur la colonne de direction réglable. Il pivote avec elle et reste de ce fait parfaitement visible en permanence.



Volant en cuir avec prise en main optimale.

Le robuste volant en cuir assure une prise en main sûre et une vue toujours dégagée sur le tableau de bord, quelle que soit sa position.



Siège Grammer Dual Motion.

Le siège conducteur à suspension pneumatique basses fréquences préserve votre dos. Avec l'appuie-tête, il accompagne votre mouvement en pivotant jusqu'à 15° lorsque vous vous tournez vers l'outil.



Connexions électriques à portée de main.

La cabine dispose de connexions pour l'alimentation des circuits électriques et pour les terminaux ISOBUS.



Toutes les informations en un coup d'œil.

La rampe de montage robuste du terminal est installée à portée de main du conducteur, sans gêner l'accès à la cabine par la porte droite.



Toujours au frais.

Le siège passager cache un compartiment réfrigéré permettant de ranger une bouteille d'1,5 l et quelques en-cas pour le déjeuner.



Éclairage de travail à LED.

Pour les plus exigeants, les huit phares de travail à LED disponibles permettent un éclairage comme en plein jour de l'environnement de l'ARION.



Téléphoner via le Bluetooth.

Le kit mains libres Bluetooth intégré avec microphone externe vous assure une liaison téléphonique optimale pendant le travail.



Vide-poches pour le portable et les documents.

Tout à portée de main avec les rangements pratiques prévus sur la console de gauche. La prise de 12 V permet de recharger son téléphone mobile.

Qui dit confort de travail,
dit productivité accrue.

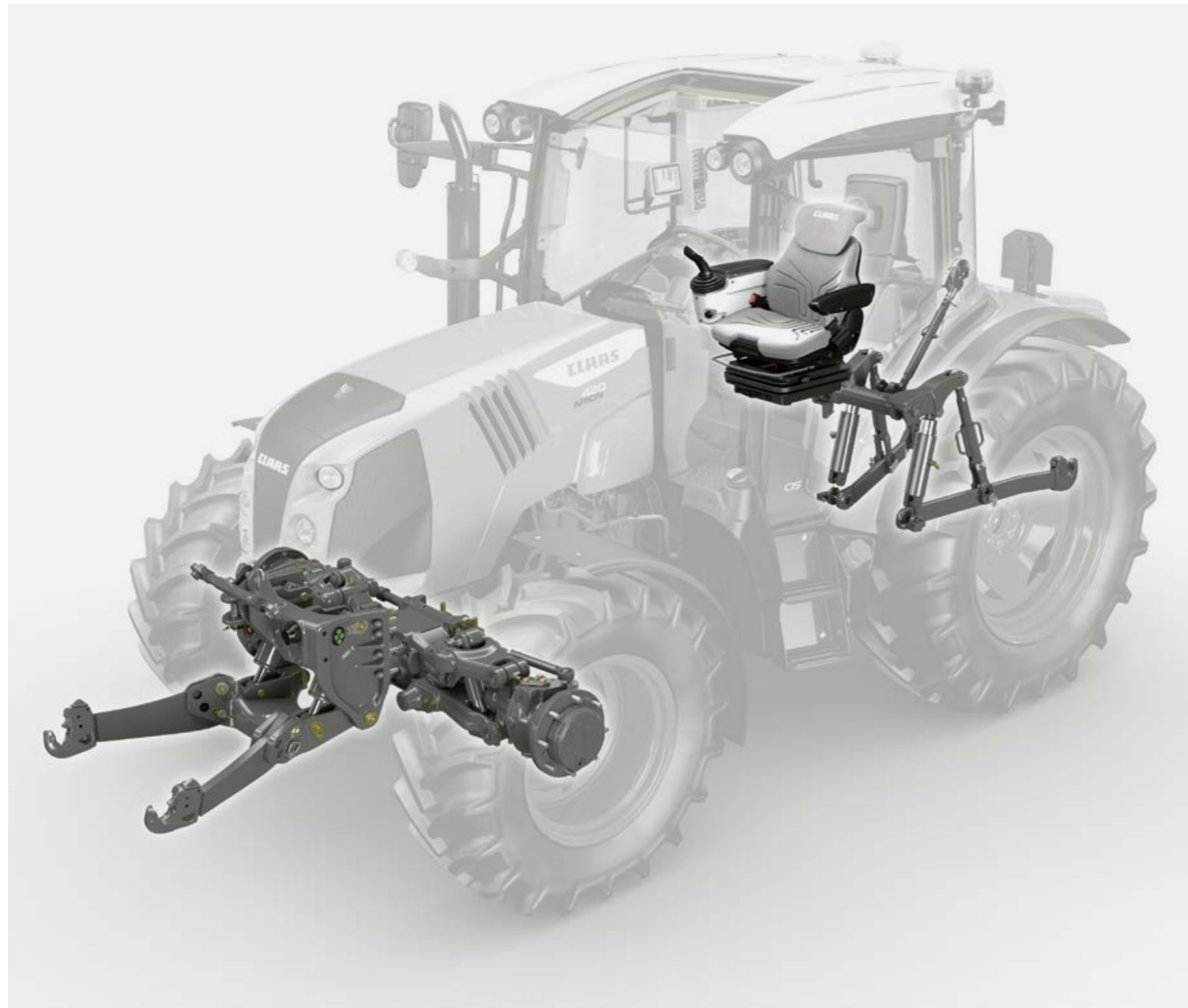

Un confort digne des plus grands.
ARION 400.

Pour affronter les longues journées de travail, le confort n'est plus l'apanage des gammes supérieures. L'ARION 400 le prouve dans les moindres détails.

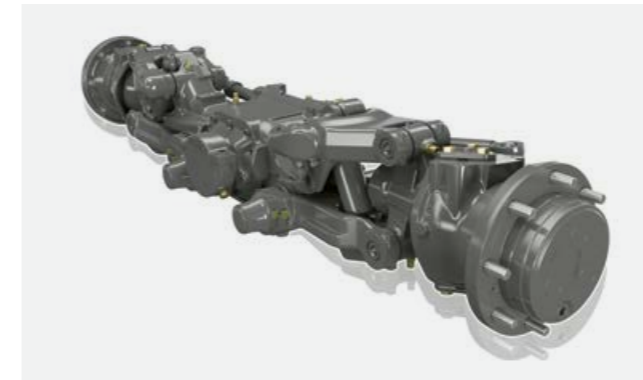

Pont avant suspendu PROACTIV.
Un confort maximum automatique.

La suspension à roues indépendantes et la course de suspension de 90 mm assurent un comportement routier optimal. Adaptée à la charge du tracteur, la suspension reste automatiquement en position centrale. Les variations de charge liées aux freinages et manœuvres de demi-tour sont également compensées.



Plus de confort grâce à la suspension de
la cabine.

La suspension mécanique de la cabine en 2 points disponible sur l'ARION 470-430 accroît le confort de conduite dans toutes les situations. Le système de suspension complet ne nécessite ainsi aucune maintenance. Associé au pont avant suspendu PROACTIV, il permet à l'ARION 400 de satisfaire aux plus hautes exigences.



Amortisseur d'oscillations à l'avant et à l'arrière.

Les outils lourds à l'avant et à l'arrière ont un impact à la fois sur le tracteur et sur le conducteur. Pour absorber les pics de charge, les relevages avant et arrière ainsi que le chargeur frontal sont dotés d'un amortisseur d'oscillations.



Suspension basses fréquences.
Le siège premium.

Deux sièges premium pivotants à suspension pneumatique basses fréquences sont également proposés parmi la gamme de sièges de marques Sears et Grammer :

- Réglage automatique de la suspension du siège en fonction du poids du conducteur
- Console de siège pivotante pour une vue optimale sur les outils

Demain, le tracteur vous assistera dans toutes les tâches.

Systèmes d'assistance au conducteur et gestion des données.

Votre expérience est irremplaçable. Grâce à elle, vous savez d'instinct comment réagir aux conditions d'utilisation. Pour fournir un travail de qualité, il faut souvent prendre des décisions très rapidement, soit parce que les conditions de terrain se compliquent, soit parce que les conditions de sol varient. Dans de telles circonstances, toute assistance de la part de votre tracteur est bienvenue.

Les données informatiques sont aujourd'hui des ressources essentielles et incontournables. Afin de pouvoir exploiter pleinement leur potentiel pour générer des bénéfices, leur maintenance doit être tout aussi suivie que celle de vos machines. Tous les systèmes, machines et processus doivent être interfacés intelligemment.



Chers fans de l'ARION,

je m'appelle Catharina Kirchbeck et je travaille au service marketing de CLAAS. Ce qui me séduit dans ce tracteur ? Les systèmes d'assistance au conducteur, la gestion des données et l'interfaçage des systèmes pour une agriculture productive et durable. Un tracteur à la hauteur des enjeux et qui assure nos arrières. Pour moi, un vrai gage de liberté. Et pour vous ?



CSM et direction dynamique. L'ARION se pilote presque tout seul.



L'activation des séquences CSM est confortable via les touches de fonction du levier multifonctions.

CLAAS SEQUENCE MANAGEMENT (CSM).

La gestion des fourrières CSM vous facilite le travail en bout de champ. Il suffit d'appuyer sur un bouton dédié pour reprendre les séquences enregistrées avant le demi-tour.

Fonctionnalités offertes par le CSM :

- Jusqu'à quatre séquences enregistrables par outil
- Activation ou arrêt des séquences
- Visualisation des séquences sur le CIS avec écran couleur

Voici les fonctions que vous pouvez associer dans n'importe quel ordre :

- Distributeurs paramétrables en débit et en durée
- Engagement des 4 roues motrices, blocage du différentiel et suspension du pont avant
- Relevages avant et arrière
- Rapport de manœuvre en bout de champ
- Prises de force avant et arrière
- Mémoire moteur
- Fonction de régulateur de vitesse
- Automatisation HEXACTIV ou QUADRACTIV



En mode selon l'angle de braquage, la démultiplication de direction est fortement réduite. La direction est alors plus sensible. Plus le conducteur braque fort, plus la direction réagit rapidement. Ce mode est par exemple idéal pour les manœuvres précises et rapides avec le chargeur frontal.

En mode selon la vitesse d'avancement, la démultiplication de direction est réduite proportionnellement à l'augmentation de la vitesse d'avancement au-delà de 10 km/h. Le demi-tour en fourrière est ainsi particulièrement facile et rapide. Pour un travail plus rapide, la démultiplication de direction est à nouveau réduite pour assurer une conduite optimale en ligne droite.

En mode manuel, le rapport entre la rotation du volant et l'angle de braquage des roues varie en fonction des quatre niveaux d'assistance réglables.

Mémorisation et activation des séquences.

Lors de l'enregistrement d'une séquence, le conducteur peut suivre pas à pas la création de sa séquence sur l'écran couleur du CIS grâce aux symboles intuitifs.

Pendant l'activation d'une séquence, il est possible de l'interrompre temporairement, puis de la reprendre en appuyant sur un bouton dédié.

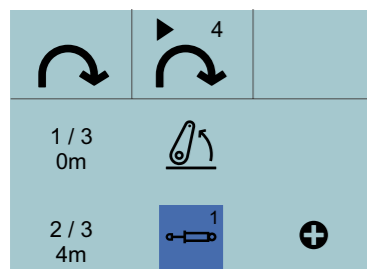

Les séquences s'affichent dans la partie basse de l'écran couleur du CIS.

Direction dynamique.

La direction dynamique de CLAAS permet d'adapter sur plusieurs niveaux la démultiplication de direction entre le volant et l'angle de braquage du pont avant en fonction des besoins du conducteur. Le conducteur peut choisir entre deux modes automatiques et un mode manuel sur l'écran couleur du CIS.

Les deux modes automatiques assistent le conducteur en modifiant le degré de démultiplication de direction en fonction de la vitesse d'avancement ou de l'angle de braquage actuel. Le système peut ainsi s'adapter à tous les besoins.

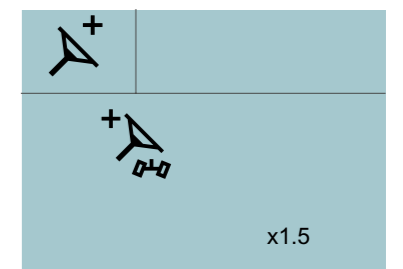

Vous pouvez choisir entre trois modes de direction dynamique et le degré d'assistance de direction correspondant sur l'écran du CIS.

x1.5

GPS PILOT CEMIS 1200.

L'agriculture de précision à la portée de tous.

Précis, évolutif, simple.

Pour optimiser votre résultat d'exploitation et simplifier votre travail quotidien, faites un pas vers le futur en choisissant le terminal CEMIS 1200.

Grâce au système d'autoguidage GPS PILOT, la machine de récolte se déplace comme sur des rails : la trajectoire est toujours parfaite et la totalité de la largeur de travail est exploitée sans recouvrements. La prise en main du terminal est rapide. Pour un système d'autoguidage, l'interface utilisateur intuitive CLAAS vous étonnera par sa simplicité de commande.

Avec l'ISOBUS et des formats standard d'échange de données, le CEMIS 1200 est une solution d'avenir pour l'agriculture de précision.

Terminal CEMIS 1200.

Le CEMIS 1200 s'intègre parfaitement à la cabine : son interface utilisateur héritée du terminal CEBIS permet une prise en main rapide et intuitive.

Vous pouvez également l'utiliser sur toutes les machines CLAAS prééquipées GPS PILOT CEMIS 1200. Le terminal et l'antenne pouvant passer rapidement d'une machine à l'autre, vous profitez d'un maximum de souplesse et d'une solution économique.

Avantages :

- Interface utilisateur intuitive pour un confort inégalé de jour comme de nuit
- Accès rapide à toutes les fonctions essentielles
- Zones d'affichage librement configurables pour un terminal personnalisé



Réduisez les coûts par hectare grâce à la précision.
steeringsystems.claas.com

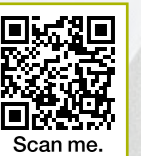

Scan me.

Guidage de précision.

Un travail de précision requiert un signal de correction adapté. Avec la licence SATCOR 15¹ de série pour 5 ans, la précision est assurée.

Vous recherchez une précision supérieure ?

Vous pouvez choisir entre les signaux de correction SATCOR 3¹ et SATCOR 3 FAST¹ en option (± 3 cm).

Une précision absolue vous est indispensable ?

Utilisez le GPS PILOT CEMIS 1200 avec le signal de correction RTK pour une précision maximale et répétitive ($\pm 2-3$ cm).

RTK Bridging.

Tous les abonnements au signal de correction RTK sont proposés de série avec la fonction RTK Bridging : en cas de perte du signal RTK, le travail peut être poursuivi pendant 20 minutes avec une baisse progressive de la précision.

Topographie difficile ou zones de parcelle sans couverture réseau GPRS ?

La fonction RTK Bridging Premium vous permet de travailler sans perte de précision ni limite de temps.

¹ SATCOR 15 / SATCOR 3 / SATCOR 3 FAST powered by Trimble RTX. Les signaux de correction SATCOR ainsi que les fonctions RTK Bridging et RTK Bridging Premium ne sont pas disponibles dans toutes les régions. Contactez votre distributeur CLAAS pour une solution sur mesure.

GPS PILOT CEMIS 1200. Un terminal multitâche.



Terminal évolutif : GPS PILOT CEMIS 1200.

Le GPS PILOT CEMIS 1200 est une solution pérenne. Conçu sur mesure pour votre exploitation avec toutes les fonctionnalités d'usine, il est également évolutif en fonction de vos besoins.

Vous hésitez encore ? Testez gratuitement les fonctions supplémentaires et les signaux de correction.

Vos attentes évoluent pendant la saison ? Aucun problème : grâce à la digitalisation, vous pouvez adapter rapidement et simplement les fonctions du système en fonction de vos besoins. La licence nécessaire ou l'activation peuvent être transmises directement en ligne à votre terminal.¹



Terminal universel ISOBUS (ISO-UT).

La vue de l'outil ISO-UT s'affiche sur l'écran principal ou dans la vue de l'outil latérale. Vous pouvez ainsi configurer les réglages selon vos besoins. La fonctionnalité AUX-N permet d'affecter les fonctions des outils compatibles à certaines touches de fonction physiques, par exemple sur le levier multifonctions CLAAS.

Avantages :

- Personnalisation de l'affichage des outils ISOBUS sur le terminal CEMIS 1200
- Grand confort de commande au travail avec les touches de fonction
- Transmission en ligne des nouvelles licences ou activations directement sur le terminal



Gestion automatique des tronçons de rampe avec ISOBUS TC Section Control.

Les fonctionnalités ISOBUS du CEMIS 1200 permettent d'ouvrir et de fermer automatiquement les tronçons de rampe. Pour un travail toujours précis et sans stress.



Exploitation intra-parcellaire et documentation avec ISOBUS TC-GEO et modulation de dose VRA.

Le module ISOBUS TC-GEO permet de documenter facilement les données de parcelles géoréférencées comme les doses épandues. Le module VRA (Variable Rate Application) est utile pour la fertilisation intra-parcellaire.



Connexion entre la machine et l'ordinateur de l'exploitation : gestion des chantiers.

Avec le CEMIS 1200 et une licence Documentation connectée active, vous disposez d'une solution standardisée et confortable pour gérer vos chantiers en quelques clics via le réseau GPRS.

Planifiez vos chantiers dans votre logiciel de gestion d'exploitation, puis transférez-les vers la machine de récolte via TELEMATICS, depuis 365FarmNet ou un système équivalent. Le conducteur a toutes les informations sous les yeux, qu'il peut transférer facilement et rapidement vers l'ordinateur de l'exploitation à la fin du chantier.

Les chantiers sont ainsi créés, réalisés et documentés en toute sécurité.

¹ Dans les pays avec CLAAS connect

La connectivité au service de la productivité.

Le passage au numérique : un investissement rentable.

Le passage au numérique est un facteur essentiel pour augmenter votre productivité et votre efficacité en collectant et exploitant les données générées aux endroits les plus divers. Vous économisez ainsi du temps et optimisez vos processus de travail.

CLAAS vous propose à cet effet différents modules pour vous aider à mieux exploiter les potentiels de votre ARION et de vos autres machines. Ces solutions permettent de mettre en réseau des systèmes, des technologies et des processus de travail, quel que soit le constructeur des différentes machines. Un passage au numérique judicieux, adapté à votre exploitation, vous aidera à réduire votre charge de travail considérablement :

- Transfert et documentation rapides des données machine et des données de chantier
- Gestion efficace des différentes machines et du parc
- Analyse détaillée et optimisation des processus de travail
- Analyse facile des différentes parcelles et cartographie précise des rendements
- Consultation et gestion des données d'exploitation grâce à des logiciels de gestion agricole intelligents
- Transfert facile de données de différents constructeurs vers TELEMATICS
- Télédiagnostic pour économiser un temps précieux lors des révisions et des réparations



Connectez vos machines.
Optimisez vos interventions.

connected-machines.claas.com

Scan me.

Documentation parfaite des résultats grâce à TELEMATICS.

TELEMATICS vous permet de consulter et de documenter à tout moment les données de chantier et les performances de votre tracteur. Toutes les informations sont transmises par radio cellulaire de la machine au serveur où elles sont traitées et mémorisées. Elles peuvent ensuite être consultées et analysées en temps réel ou a posteriori sur le portail Internet ou l'appli TELEMATICS. Grâce à la licence Documentation connectée, toutes les données sont regroupées par parcelles en arrière-plan. Elles peuvent également être exportées vers tous les logiciels de gestion d'exploitation courants.

Connexion entre les machines et l'ordinateur de l'exploitation avec l'API CLAAS.

Grâce à la fonction DataConnect, CLAAS, 365FarmNet, John Deere, Case, Steyr et New Holland offrent pour la première fois une solution Cloud-to-Cloud directe, multiconstructeurs et ouverte à d'autres applications industrielles. Vous pouvez ainsi commander et surveiller l'ensemble de votre parc de machines sur le portail CLAAS TELEMATICS. Vous pouvez ainsi transférer toutes les informations pertinentes de manière entièrement automatique, sécurisée et conviviale. Les deux éléments sont intégrés dans le système CLAAS TELEMATICS.

L'assistance gratuite grâce à Remote Service.

CLAAS Remote Service est un module essentiel pour interfacier vos machines avec le S.A.V. Il simplifie sensiblement les travaux d'entretien et de réparation grâce à une assistance à distance. Votre machine avertit directement votre atelier de l'imminence de travaux d'entretien ou d'un incident. Celui-ci peut alors accéder à distance aux informations pertinentes et se préparer au mieux à intervenir dans les deux cas de figure. CLAAS prend en charge les coûts de Remote Service durant les cinq premières années. Un simple accord de votre part suffit.

NOUVEAU : gestion des chantiers sur CEMIS 1200.

Avec le CEMIS 1200 et une licence Documentation connectée active, vous pouvez gérer vos chantiers en ligne en quelques clics seulement. Planifiez vos chantiers dans votre logiciel de gestion d'exploitation, puis transférez-les vers la machine via TELEMATICS. Le conducteur a toutes les informations sous les yeux, qu'il peut transférer facilement et rapidement vers l'ordinateur de l'exploitation à la fin du chantier.



Un gain de productivité notable grâce au numérique.

- TELEMATICS pour transférer des données de votre machine directement dans le Cloud
- Exploitation des données de vos machines quel qu'en soit le constructeur grâce à DataConnect
- Création et gestion de tous les chantiers directement depuis la machine avec le terminal CEMIS 1200
- Révisions et réparations simplifiées grâce à Remote Service

Maintenance rapide pour l'ARION.



Rapidité et simplicité.

Les opérations de maintenance quotidiennes doivent être simplifiées au maximum. C'est bien connu : plus une tâche semble désagréable à accomplir, plus on tarde à la réaliser.

- Le capot moteur monobloc permet par simple appui sur un bouton d'accéder à tous les points de maintenance du moteur.
- Contrôle du niveau d'huile et possibilité de faire l'appoint d'huile capot fermé sur le côté gauche de l'ARION 400
- Toutes les opérations de maintenance quotidiennes peuvent être réalisées sans outil.

Grâce aux longs intervalles de vidange de l'huile (moteur 600 h, transmission et hydraulique 1 800 h), vous économisez du temps et de l'argent. Les temps d'utilisation de la machine sont rallongés et celle-ci est là où elle doit être : au travail.

De l'air frais pour des performances maximales.

Les larges surfaces d'aspiration dans le capot moteur favorisent l'arrivée d'un air frais et dense pour le refroidissement et le filtre à air moteur. Grâce à la faible vitesse du flux d'air au niveau des surfaces d'aspiration, celles-ci restent propres et perméables. Les radiateurs reposent sur un bâti robuste. Les amortisseurs à gaz permettent d'escamoter les radiateurs selon deux positions pour un nettoyage complet. Le nettoyage est ainsi facilité.

Installé dans une zone fraîche devant les radiateurs, le filtre à air est facile d'accès et peut être facilement retiré. Largement dimensionné, il possède une longue durée de vie. La préséparation des particules de saleté grossières dans le carter de filtre permet d'espacer encore davantage les intervalles de nettoyage.

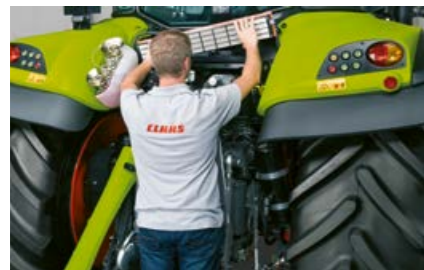

Accès aisé au filtre à air de cabine derrière la cabine.



Le filtre à air moteur est installé devant les radiateurs et se nettoie facilement.



Contrôle du niveau d'huile de transmission et d'huile hydraulique au moyen du regard à côté de la prise de force.



À droite du marchepied d'accès à la cabine, l'accès est optimal à la batterie, au coffre à outils et à une prise d'air comprimé.

Nous sommes là où vous êtes.
CLAAS Service & Parts.



CLAAS Service & Parts est à vos côtés 7 j / 7 et 24 h / 24.
service.claas.com

Scan me.



Un gain de sécurité pour votre machine.

Maximisez la fiabilité de votre machine en minimisant les risques de réparation et d'immobilisation avec MAXI CARE, une formule qui vous permet de composer une enveloppe de services personnalisée pour le suivi de votre matériel avec une transparence et une maîtrise totales des coûts.

Remote Service.

Remote Service est un service qui permet à votre atelier S.A.V. d'accéder à toutes les données et informations pertinentes sur votre machine si celle-ci est équipée d'un module de télémétrie. Le technicien peut ainsi procéder à un diagnostic et porter assistance à distance nettement plus aisément. Les interventions des mécaniciens gagnent en efficacité pour augmenter la disponibilité de la machine. Les coûts du service Remote Service sont pris en charge par CLAAS pendant cinq ans. Seul prérequis : votre consentement.



Un programme sur mesure pour votre machine.

Misez sur des pièces de rechange sur mesure, des consommables de haute qualité et des accessoires pratiques ! Profitez de notre vaste offre produit pour trouver exactement la solution capable de garantir la fiabilité totale de votre machine.



Pour votre exploitation : CLAAS FARM PARTS.

CLAAS FARM PARTS vous propose l'un des programmes de pièces de rechange et d'accessoires multimarques les plus vastes du marché pour tous les besoins de votre exploitation agricole.



Approvisionnement mondial.

Situé à Hamm, en Allemagne, le CLAAS Parts Logistics Center propose près de 200 000 références stockées sur plus de 183 000 m². Ce centre logistique central assure la distribution rapide et efficace de toutes les pièces de rechange CLAAS ORIGINAL partout dans le monde.



Votre distributeur CLAAS local.

Où que vous soyez, vous profitez du service et de l'assistance professionnelle dont vous avez besoin. Tout près de chez vous, les distributeurs CLAAS sont à votre écoute et prêts à intervenir 24 h / 24 pour mettre leur compétence, leur expérience, leur passion et les meilleurs équipements techniques au service de votre machine. Nous sommes là où vous êtes.

ARION 400.

La liberté est son meilleur atout.



CLAAS POWER SYSTEM (CPS).

- Bénéficiez de jusqu'à 8 % de couple en plus avec les moteurs FPT 4 cylindres avec turbocompresseur.
- Profitez de la polyvalence de l'ARION 400 assurée par son faible rapport poids / puissance de seulement 34 kg/ch.
- Commandez la transmission sans levier de changement de vitesse et sans débrayer.
- Laissez la transmission QUADRACTIV ou HEXACTIV passer automatiquement les rapports à votre place.
- Grâce au SMART STOP, arrêtez le tracteur sans actionner l'embrayage.
- Programmez deux vitesses pour le régulateur de vitesse et profitez d'un confort similaire à celui d'une transmission à variation continue.
- Grâce à l'empattement long de 2,52 m et à la répartition optimale des masses de 50 % à l'avant et 50 % à l'arrière, le lestage est réduit.
- L'engagement automatique des 4 roues motrices en fonction de l'angle de braquage réduit de 8 % le rayon de braquage.
- Avec la cabine à toit bas (hauteur hors tout de 2,50 m), le tracteur se faufile partout.
- Le circuit hydraulique de 150 l/min est idéal pour les applications exigeantes en puissance hydraulique.
- La cabine PANORAMIC, le levier multifonctions et le chargeur frontal CLAAS assurent votre confort lors des travaux de manutention.

Confort.

- Choisissez votre définition de cabine : standard, CIS ou CIS+.
- Adaptez le levier multifonctions à vos chantiers pour éviter les manipulations compliquées.
- Grâce au capot moteur élanécé et à la cabine PANORAMIC, vous avez une vue dégagée sur tous les espaces d'attelage.
- Utilisez l'ARION 400 M avec sa cabine à 5 montants et son équipement spécial pour les applications communales.
- Le siège à suspension pneumatique, la cabine suspendue et le pont avant suspendu PROACTIV préservent votre dos.
- En été, appréciez la climatisation automatique et le compartiment réfrigéré sous le siège instructeur.
- Grâce aux phares à LED, travaillez de nuit comme en plein jour.
- Réalisez la maintenance en un tour de main.

Gestion des données et systèmes d'assistance au conducteur.

- En fourrière, commandez toutes les fonctions par simple appui sur un bouton (CLAAS SEQUENCE MANAGEMENT).
- Manœuvrez sans peine grâce à la direction dynamique.
- Guidage automatique GPS PILOT et gestion des chantiers en ligne via le terminal CEMIS 1200
- Gestion des outils
- TELEMATICS
- Pilotage des outils ISOBUS par le biais du terminal CEMIS 1200

ARION		470	460	450	440	430	420	410	460 M	450 M	420 M
Motorisation											
Constructeur		FPT	FPT	FPT	FPT	FPT	FPT	FPT	FPT	FPT	FPT
Nombre de cylindres		4	4	4	4	4	4	4	4	4	4
Cylindrée	cm³	4500	4500	4500	4500	4500	4500	4500	4500	4500	4500
Turbocompresseur		–	–	–	–	–	●	●	–	–	●
Turbocompresseur régulé		●	●	●	●	●	–	–	●	●	–
Puissance nominale (ECE R120) ²	kW/ch	103/140	96/130	88/120	81/110	81/110	70/95	63/85	96/130	88/120	70/95
Puissance maxi. avec CPM (ECE R120) ²	kW/ch	114/155	107/145	99/135	92/125	85/115	75/100	67/90	99/135	92/125	75/100
Puissance nominale (valeur d'homologation) ¹	kW/ch	113/154	104/141	97/132	89/121	84/114	72/98	66/90	97/132	89/121	72/98
Puissance maximale (valeur d'homologation) ¹	kW/ch	114/155	108/147	101/137	94/128	87/118	75/102	67/91	101/137	94/128	75/102
Couple maxi. (ECE R120) ²	Nm	631	615	573	539	505	434	405	573	539	434
Régime à puissance maxi.	tr/min	2000	2000	2000	2000	2000	2000	2000	2000	2000	2000
Capacité maxi. du réservoir de carburant	l	190	190	190	190	190	140	140	190	190	190
Capacité maxi. du réservoir d'urée	l	22	22	22	22	22	17	17	22	22	22
Intervalle de vidange huile	h	600	600	600	600	600	600	600	600	600	600

Transmission robotisée QUADRISHIFT											
Nombre de vitesses AV/AR		16/16	16/16	16/16	16/16	16/16	16/16	16/16	16/16	16/16	16/16
Nombre de rapports sous charge		4	4	4	4	4	4	4	4	4	4
Nombre de gammes robotisées		4	4	4	4	4	4	4	4	4	4
Inverseur sous charge REVERSHIFT		●	●	●	●	●	●	●	●	●	●
Vitesse mini. à 2200 tr/min	km/h	2,04	2,04	2,04	2,04	2,04	1,85	1,85	2,04	2,04	2,04
Vitesse mini. avec gamme lente	km/h	0,15	0,15	0,15	0,15	0,15	0,14	0,14	0,15	0,15	0,15
Vitesse maxi.	km/h	40	40	40	40	40	40	40	40	40	40
Passage automatique des rapports QUADRACTIV		○	○	○	○	○	○	○	○	○	○

Boîte de vitesses à rapports sous charge HEXASHIFT											
Nombre de vitesses AV/AR		24/24	24/24	24/24	24/24	24/24	–	–	24/24	24/24	24/24
Nombre de rapports sous charge		6	6	6	6	6	–	–	6	6	6
Nombre de gammes robotisées		4	4	4	4	4	–	–	4	4	4
Inverseur sous charge REVERSHIFT		●	●	●	●	●	–	–	●	●	●
Vitesse mini. à 2200 tr/min	km/h	1,75	1,75	1,75	1,75	1,75	–	–	1,75	1,75	1,75
Vitesse mini. avec gamme lente	km/h	0,13	0,13	0,13	0,13	0,13	–	–	0,13	0,13	0,13
Vitesse maxi.	km/h	40	40	40	40	40	–	–	40	40	40
Passage automatique des rapports HEXACTIV		○	○	○	○	○	–	–	○	○	○

Pont arrière											
Blocage électro-hydraulique du différentiel		●	●	●	●	●	●	●	●	●	●
Gestion automatique du blocage de différentiel		●	●	●	●	●	●	●	●	●	●
Dimension pneus arrière maxi. (diamètre)	m	1,75	1,75	1,75	1,75	1,75	1,70	1,70	1,75	1,75	1,75
Intervalle de vidange huile	h	1800	1800	1800	1800	1800	1800	1800	1800	1800	1800

Prise de force											
Embrayage multidisques humide		●	●	●	●	●	●	●	●	●	●
Commandes ext. engagement et arrêt		○	○	○	○	○	○	○	○	○	○
540/540 E		–	–	○	○	○	○	○	●	●	●
540/1000		–	–	●	●	●	●	○	○	○	○
540/540 E/1000		●	●	○	○	○	○	○	○	○	○
540/540 E/1000 et prise de force proportionnelle		○	○	○	○	○	–	–	○	○	○
Embouts interchangeables		●	●	●	●	●	●	●	●	●	●
Embouts de prise de force 1¾", 6 cannelures		○	○	○	○	○	○	○	○	○	○
Embouts de prise de force 1¾", 6 et 21 cannelures		●	●	●	●	●	●	●	●	●	●
Automatisme de prise de force		○	○	○	○	○	○	○	○	○	○

Pont avant											
Pont avant fixe		●	●	●	●	●	●	●	●	●	●
Pont avant suspendu PROACTIV		○	○	○	○	○	○	○	○	○	○
Engagement automatique des 4 roues motrices en fonction de la vitesse		●	●	●	●	●	●	●	●	●	●
Engagement automatique des 4 roues motrices en fonction de l'angle de braquage		○	○	○	○	○	○	○	○	○	○
Rayon de braquage optimal	m	4,90	4,90	4,90	4,50	4,50	4,25	4,25	4,90	4,90	4,90
Ailes avant fixes		●	●	●	●	●	●	●	●	●	●
Ailes avant pivotantes		○	○	○	○	○	○	○	○	○	○

^[1] Valeurs de puissance requises pour l'homologation.

^[2] Correspond à ISO TR 14396

ARION		470	460	450	440	430	420	410	460 M	450 M	420 M
Circuit hydraulique											
Circuit ouvert de 60 l/min		○	○	○	○	○	○	○	○	○	○
Débit au régime nominal	l/min	60	60	60	60	60	60	60	60	60	60
Pression de travail maxi.	bars	195	195	195	195	195	195	195	195	195	195
Nombre de distributeurs mécaniques à l'arrière (mini.-maxi.)		2-3	2-3	2-3	2-3	2-3	2-3	2-3	2-3	2-3	2-3
Commande en croix FLEXPILOT		○	○	○	○	○	○	○	○	○	○
Réglage du débit pour un distributeur mécanique		●	●	●	●	●	●	●	●	●	●

Circuit ouvert de 100 l/min		○	○	○	○	○	○	○	○	○	○
Débit au régime nominal	l/min	100	100	100	100	100	100	100	100	100	100
Pression de travail maxi.	bars	195	195	195	195	195	195	195	195	195	195
Nombre de distributeurs mécaniques à l'arrière (mini.-maxi.)		2-3	2-3	2-3	2-3	2-3	2-3	2-3	2-3	2-3	2-3
Commande en croix FLEXPILOT		○	○	○	○	○	○	○	○	○	○
Commande en croix ELECTROPILOT		○	○	○	○	○	○	○	○	○	○
Réglage du débit pour un distributeur mécanique		●	●	●	●	●	●	●	●	●	●

Circuit load sensing de 110 l/min		○	○	○	○	○	○	○	○	○	○
Débit au régime nominal	l/min	110	110	110	110	110	110	110	110	110	110
Pression de travail maxi.	bars	200	200	200	200	200	200	200	200	200	200
Nombre de distributeurs mécaniques à l'arrière (mini.-maxi.)		2-3	2-3	2-3	2-3	2-3	2-3	2-3	2-3	2-3	2-3
Commande en croix FLEXPILOT		○	○	○	○	○	○	○	○	○	○
Nombre de distributeurs électro-hydrauliques à l'arrière (mini.-maxi.)		2-4	2-4	2-4	2-4	2-4	2-4	2-4	2-4	2-4	2-4
Commande en croix ELECTROPILOT		○	○	○	○	○	○	○	○	○	○
Réglage du débit pour tous les distributeurs		○	○	○	○	○	○	○	○	○	○

Circuit load sensing de 150 l/min		○	○	○	○	○	○	○	○	○	○
Débit au régime nominal	l/min	150	150	150	150	150	150	150	150	150	150
Pression de travail maxi.	bars	200	200	200	200	200	200	200	200	200	200
Nombre de distributeurs mécaniques à l'arrière (mini.-maxi.)		2-3	2-3	2-3	2-3	2-3	2-3	2-3	2-3	2-3	2-3
Commande en croix FLEXPILOT		○	○	○	○	○	○	○	○	○	○
Nombre de distributeurs électro-hydrauliques à l'arrière (mini.-maxi.)		2-4	2-4	2-4	2-4	2-4	2-4	2-4	2-4	2-4	2-4
Commande en croix ELECTROPILOT		○	○	○	○	○	○	○	○	○	○
Réglage du débit pour tous les distributeurs		○	○	○	○	○	○	○	○	○	○

^[1] CLAAS s'efforce en permanence d'adapter ses produits aux exigences des professionnels. Sous réserve de modifications. Descriptions et illustrations non contractuelles pouvant comporter des équipements optionnels. Ce prospectus a été imprimé pour une utilisation dans le monde entier. Concernant l'équipement technique des machines, veuillez vous reporter au tarif de votre concessionnaire CLAAS. Pour les photos, les dispositifs de protection ont parfois été retirés. Cela permet d'illustrer plus nettement la fonction mais ne doit en aucun cas être imité afin d'éviter tout accident. Les instructions indiquées dans le manuel utilisateur doivent être respectées.

^[2] Toutes les informations techniques relatives aux moteurs se rapportent à la directive européenne visant à réglementer les émissions de gaz d'échappement. La norme Tier n'est mentionnée dans ce document qu'à titre d'information, afin d'en faciliter la compréhension, sans aucune garantie d'homologation dans des régions où la réglementation relative aux émissions de gaz d'échappement est fondée sur la norme Tier.

ARION		470	460	450	440	430	420	410	460 M	450 M	420 M
Relevage arrière											
Bras inférieurs et 3 ^e point à rotule cat. 2		–	–	–	–	–	●	●	–	–	–
Bras inférieurs et 3 ^e point à crochets cat. 3		●	●	●	●	●	○	○	●	●	●
Capacité de relevage maxi. aux rotules	kg	5750	5750	5750	5750	5750	4500	4500	5750	5750	5750
Capacité sur toute la course à 610 mm	kg	4200	4200	4200	4200	4200	3200	3200	4200	4200	4200
Capacité de relevage maxi. aux rotules avec capacité de relevage accrue	kg	6250	6250	6250	6250	6250	–	–	6250	6250	6250
Capacité sur toute la course à 610 mm avec capacité de relevage accrue	kg	4700	4700	4700	4700	4700	–	–	4700	4700	4700
Amortisseur d'oscillations		●	●	●	●	●	●	●	●	●	●
Commandes extérieures		●	●	●	●	●	●	●	●	●	●
Prise ISOBUS		○	○	○	○	○	○	○	○	○	○
Prise 25 ampères		●	●	●	●	●	●	●	●	●	●
Relevage avant											
Capacité de relevage maxi. aux rotules	kg	2800	2800	2800	2800	2800	2800	2800	2800	2800	2800
Prise de force avant 1000 tr/min		○	○	○	○	○	○	○	○	○	○
Amortisseur d'oscillations		●	●	●	●	●	●	●	●	●	●
Commandes extérieures		○	○	○	○	○	○	○	○	○	○
Coupleurs hydrauliques supplémentaires		○	○	○	○	○	○	○	○	○	○
Prise électrique de remorque		●	●	●	●	●	●	●	●	●	●
Cabine											
Cabine à toit haut		□	□	□	□	□	□	□	□	□	□
Cabine à toit bas		□	□	□	□	□	□	□	–	–	–
Cabine PANORAMIC		□	□	□	□	□	□	□	–	–	–
Définition standard		●	●	●	●	●	●	●	●	●	●
Définition CIS		○	○	○	○	○	○	○	○	○	○
Définition CIS+		○	○	○	○	○	○	○	○	○	○
Climatisation		○	○	○	○	○	○	○	○	○	○
Climatisation automatique		○	○	○	○	○	○	○	○	○	○
Siège instructeur avec compartiment réfrigéré intégré		○	○	○	○	○	○	○	○	○	○
Colonne de direction réglable		●	●	●	●	●	●	●	●	●	●
Dimensions et poids											
Distance de l'axe du pont arrière au toit de cabine (toit haut) (a)	mm	1965	1965	1965	1965	1965	1910	1910	1965	1965	1965
Distance de l'axe du pont arrière au toit de cabine (toit bas) (a)	mm	1851	1851	1851	1851	1851	1796	1796	–	–	–
Hauteur hors tout (b) cabine à toit haut ²	mm	2715	2715	2715	2715	2715	2660	2660	2715	2715	2715
Hauteur hors tout (b) cabine à toit bas ¹	mm	2576	2576	2576	2576	2576	2496	2496	–	–	–
Empattement (c)	mm	2525	2525	2525	2525	2525	2489	2489	2525	2525	2525
Longueur hors tout (sans lestage avant, ni relevage avant) (d)	mm	4444	4444	4444	4444	4444	4372	4372	4444	4444	4444
Garde au sol pont avant (e)	mm	492	492	492	479	479	454	429	492	492	492
Garde au sol pont arrière (sans barre oscillante) (f)	mm	469	469	469	456	456	431	406	469	469	469
Poids	kg	5300	5300	5300	5200	5200	4800	4800	5300	5300	5300
Poids total maxi. autorisé en charge	kg	9000	9000	9000	9000	9000	8500	8500	9000	9000	9000

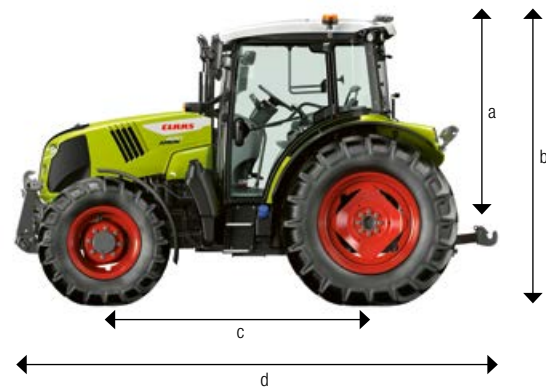

¹ Hauteur hors tout avec pneumatiques 30", sans cabine suspendue
² Hauteur hors tout avec pneumatiques 34", sans cabine suspendue

Être le Meilleur dans son domaine.

Dans toutes nos activités, vous êtes au centre de nos préoccupations en tant que clients. Nous connaissons vos enjeux et vos défis quotidiens et développons avec vous des machines agricoles pour vous permettre d'atteindre les meilleurs résultats et d'œuvrer au service d'une agriculture durable. Nos solutions numériques, en simplifiant les processus complexes, facilitent votre travail. Nous nous mobilisons pour vous permettre d'être les meilleurs dans votre domaine.



CLAAS FRANCE
Siège social
2 Chemin des Grands Prés du Gué
28320 YMERAY
Tél : 02.37.84.64.00
Mail : accueil.ymeray@claas.com
www.claas.fr