



Skördetröskor

## LEXION

8900 8800 8700 8600

7700 7600 7500 7400

**CLAAS**





## Tröskor från CLAAS. Mera än en maskin.

Du investerar i potential för din bästa skörd.

Utmaningar inom lantbruket blir alltmer komplexa. Det känns bra att alltid kunna lita på optimal support från CLAAS – före, under och efter varje skörd – och under alla förhållanden. Din investering i en CLAAS tröska är en investering i optimal anpassning för att kunna arbeta flexibelt – i bestående prestanda för att slippa begränsningar – och med tillförlitligheten att alltid vara redo för nya skördeupdrag.

Upptäck mera än en maskin.  
[combiner.claas.com](https://combiner.claas.com)

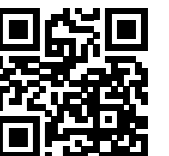

# LEXION från CLAAS. Mera än en maskin.

## Reducera förbrukningen och öka lönsamheten.

När alla enheter i din maskinpark arbetar så effektivt som möjligt, kan du prestera både med kapacitet och lönsamhet.

Särskilt vid besvärliga förhållanden är maximal kapacitet och effektivitet de viktigaste kriterierna för framgång.

LEXION toppmodeller övertygar med bränsleförbrukning från ca 1 liter/ton vid max genomflöde och använder max effekt just när det verkligen behövs.

Upptäck den nya standarden inom begreppet effektivitet.



## Arbetsmiljön i hytten på LEXION ökar din produktivitet.

Speciellt i skördarbetets slutspurt är det viktigt att du har förmåga att arbeta koncentrerat och effektivt.

Därför är allt inriktat på din komfort i hytten på LEXION.

Du erbjuds markant mera rörelseutrymme för dina ben, för överkroppen och för huvudet samt ett nytt koncept för klimatanläggning och din miljö i hytten.

Smart manövreringskoncept gör att du utnyttjar tröskans hela potential.

CEBIS terminal ger dig exakta informationer och med en snabb blick på den tydliga, ljusa skärmen har du alla relevanta data.

Gör det bekvämt för dig och öka produktiviteten.

## Optimala prestanda även under tidspress.

Vid skördarbete under tidspress vill du ändå uppnå högsta prestanda och arbetskvalitet – det gör du med rätt hjälpmedel.

CEMOS AUTO HEADER är assistanssystemet som automatiskt anpassar skärbordets inställningar till skördeförhållandena – positioner för haspeln och för skärbordslängd.

Detta resulterar i ett homogent materialflöde, som i sin tur ger förbättrad kapacitet och arbetskvalitet för tröskverk, avskiljning och rensverk.

CEMOS AUTO HEADER är en av delarna i automatiserad tröskning som erbjuder precisionsarbete med tydlig pluskomfort.

Du upplever detta med ett knapptryck.



## Du investerar i högsta kapacitet för att slippa begränsningar.

Effektivitet	6
Precision	8
Komfort	10
Driftsäkerhet	12

<b>Skärbordsautomatik</b>	<b>14</b>
Inmatningskanal	16

<b>Materialflöde</b>	<b>18</b>
APS SYNFLOW HYBRID	20
Tröskverk	22
ROTO PLUS	24
Rensverk	26
Spannmålshantering	28
Halmhantering	30

<b>CLAAS POWER SYSTEMS</b>	<b>32</b>
DYNAMIC POWER	34
DYNAMIC COOLING	36
Framdrivning och transmissionskoncept	38
TERRA TRAC	40
MONTANA	42

<b>Hytt</b>	<b>46</b>
Komforthytt	48
Manövreringskoncept	50

<b>Digitalisering</b>	<b>52</b>
CEMOS AUTOMATIC	54

<b>Förarassistans</b>	<b>56</b>
Styrsystem	60
Datahantering	62

Underhåll	64
CLAAS Service & Parts	68
Teknik i detalj	70
Fördelar	72

Tekniska data	75
---------------	----

APS SYNFLOW HYBRID  
ökar kapaciteten med 10 %.  
Sid 20

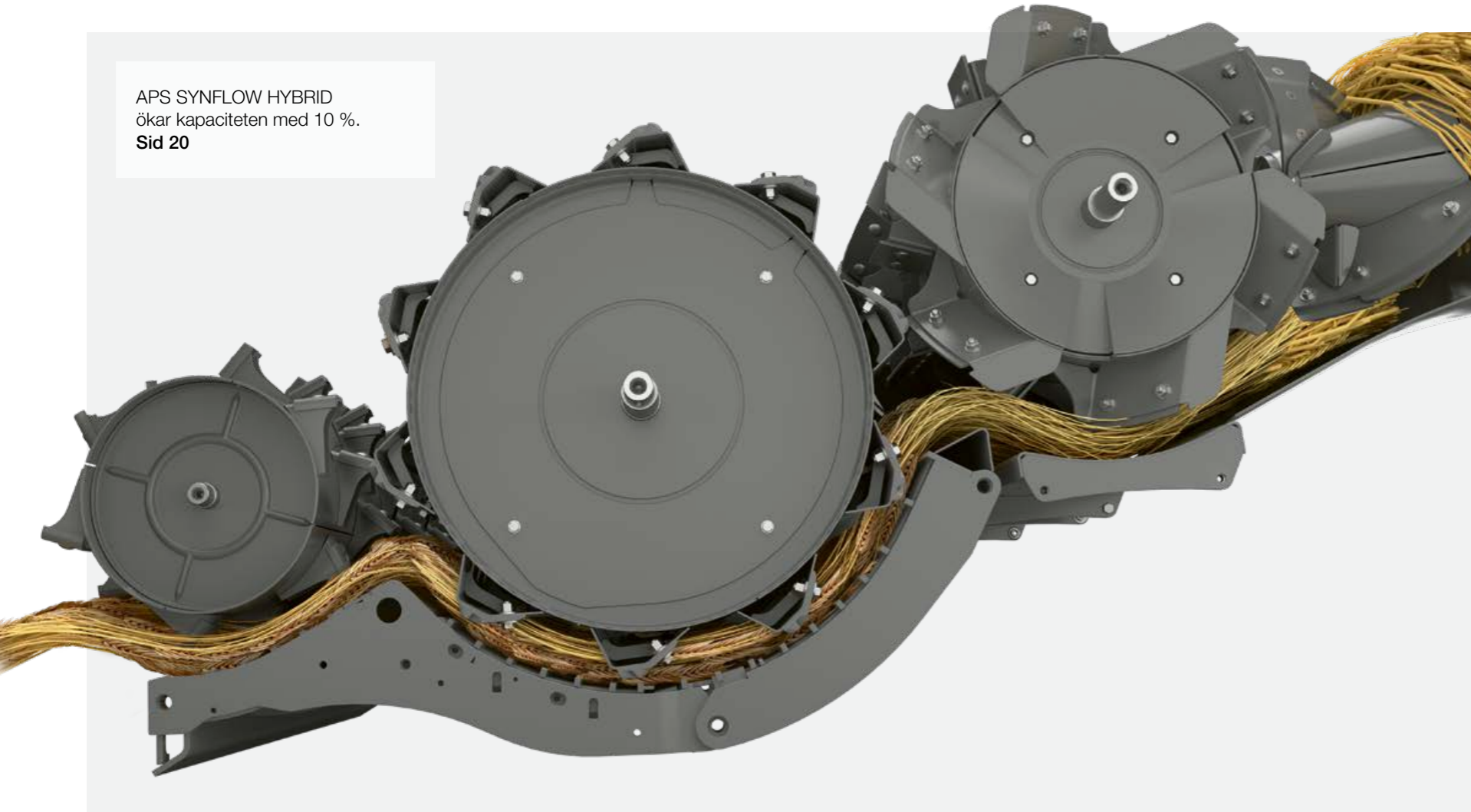

40 km/h, snabbt från fält till fält.  
Sid 38



Öka dina skördar.

I skördarbetet är det kapacitet och effektivitet som räknas. Med LEXION kan man öka skördeutbytet, använda tidsfönstret för skörd effektivt och minimera bränsleförbrukningen eftersom tröskan tar ut max effekt endast när det verkligen behövs.

**Effektivitet ger framgång:**

- APS SYNFLOW HYBRID trösksystem med maximal avskiljningskapacitet.
- Rätlinjigt materialflöde – kräver mindre effekt.
- Stor tröskcylinder med 755 mm diameter.
- Större avskiljningsyta med reducerad omslutningsvinkel i tröskcylinderns slagsko.
- Parallell slagskoinställning med Integrerat överbelastningskydd.
- Spannmålstank med volym på upp till 18000 liter och tömningskapacitet på upp till 180 l/sek.
- DYNAMIC POWER – smart motorstyrning.
- Max körhastighet 40 km/h både som hjulmaskin och med TERRA TRAC.
- Skärbord upp till 13,8 m.

LEXION MONTANA skördar lika bra på kuperade fält.  
Sid 42



DYNAMIC POWER  
sparar upp till 10 % drivmedel.  
Sid 34



Skärbord upp till 13,8 m  
ger ännu mer produktivitet.  
Sid 14



18000 l tömms på 100 sek.  
Sid 28



Se alla dina fördelar.

Scan me.

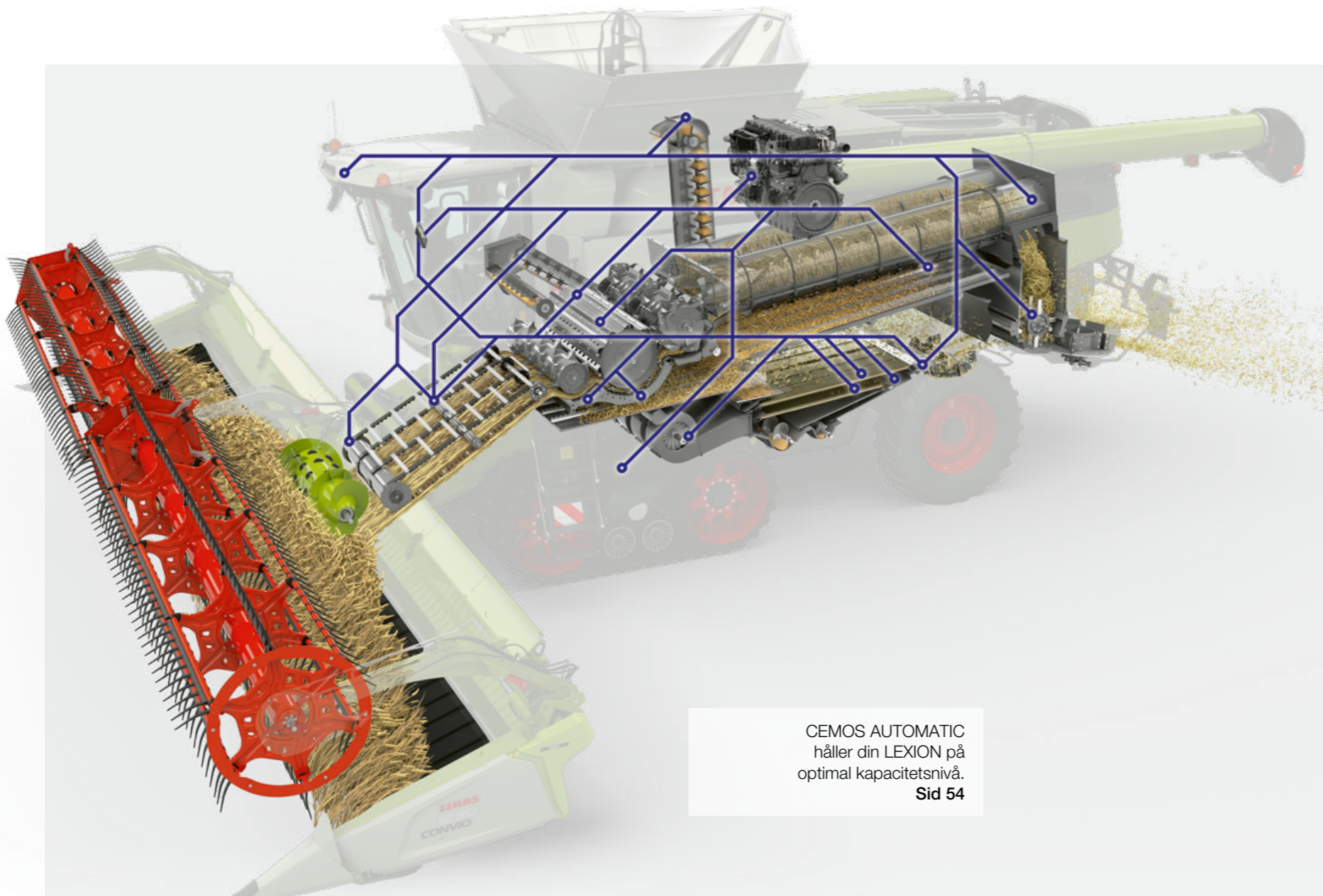

CEMOS AUTOMATIC  
håller din LEXION på  
optimal kapacitetsnivå.  
**Sid 54**



QUANTIMETER  
mäter din skörd exakt.  
**Sid 28**



CLAAS connect  
dokumenterar dina arbets-  
och skördedata.  
**Sid 62**



Dra fördel av intelligensen.

Varje parameter som kan ge ökad säsongskapacitet är viktig. LEXION har automatiska assistanssystem, t ex CEMOS AUTOMATIC, som hjälper dig i ditt precisionsarbete.

**Precision ger lönsamhet:**

- CEMOS AUTOMATIC optimerar kontinuerligt tröskverket, rensverket och materialflödet.
- CEMOS AUTO CHOPPING optimerar halmhantering och bränsleförbrukning.
- FIELD SCANNER registrerar beståndskanter och körspår.
- Machine connect överför dina data från maskinen till CLAAS connect.
- Med DataConnect hanterar du maskinens data oavsett fabrikat.
- CEMOS AUTO HEADER reglerar aktivt positioner för haspel och för VARIO skärbordslängd.

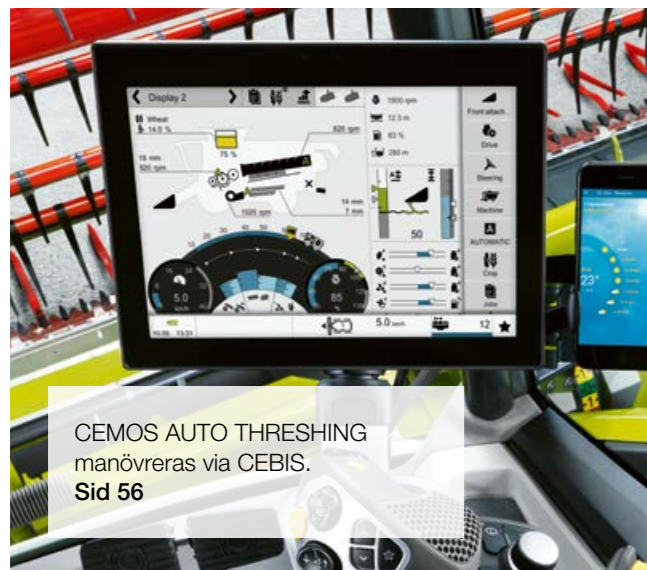

CEMOS AUTO THRESHING  
manövreras via CEBIS.  
**Sid 56**



CEMOS AUTO CHOPPING  
tilldelades DLG silvermedalj  
2019.  
**Sid 30**

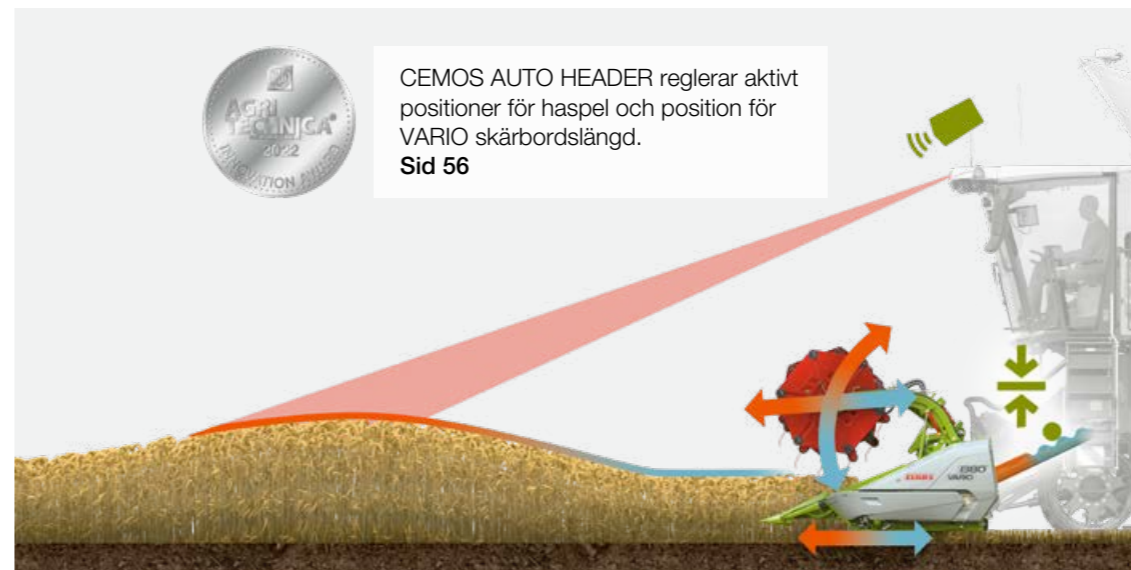

CEMOS AUTO HEADER reglerar aktivt  
positioner för haspel och position för  
VARIO skärbordslängd.  
**Sid 56**



Upplev hur precision  
ger dig ännu mer  
fördelar.

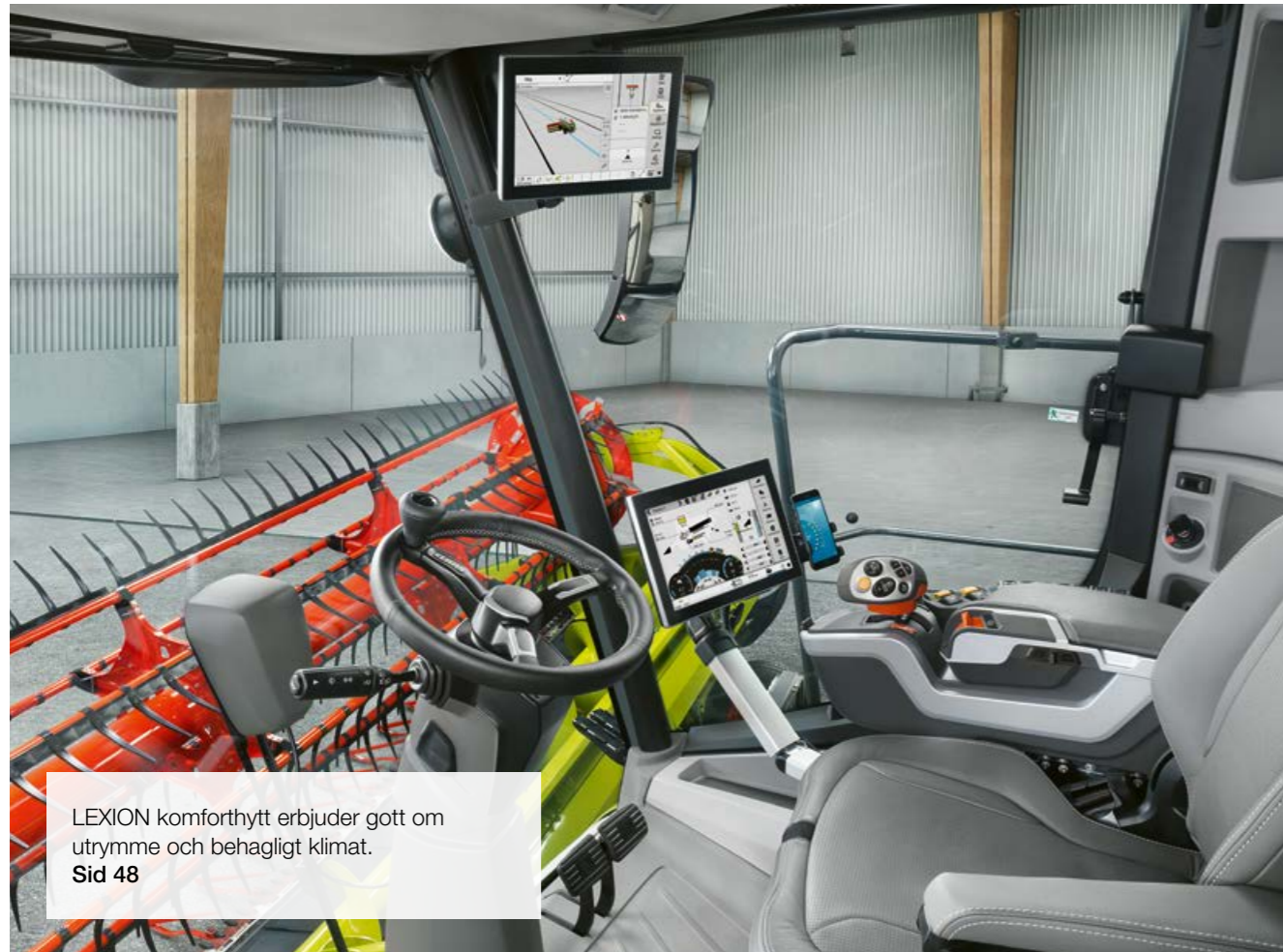

LEXION komforthytt erbjuder gott om utrymme och behagligt klimat.  
Sid 48

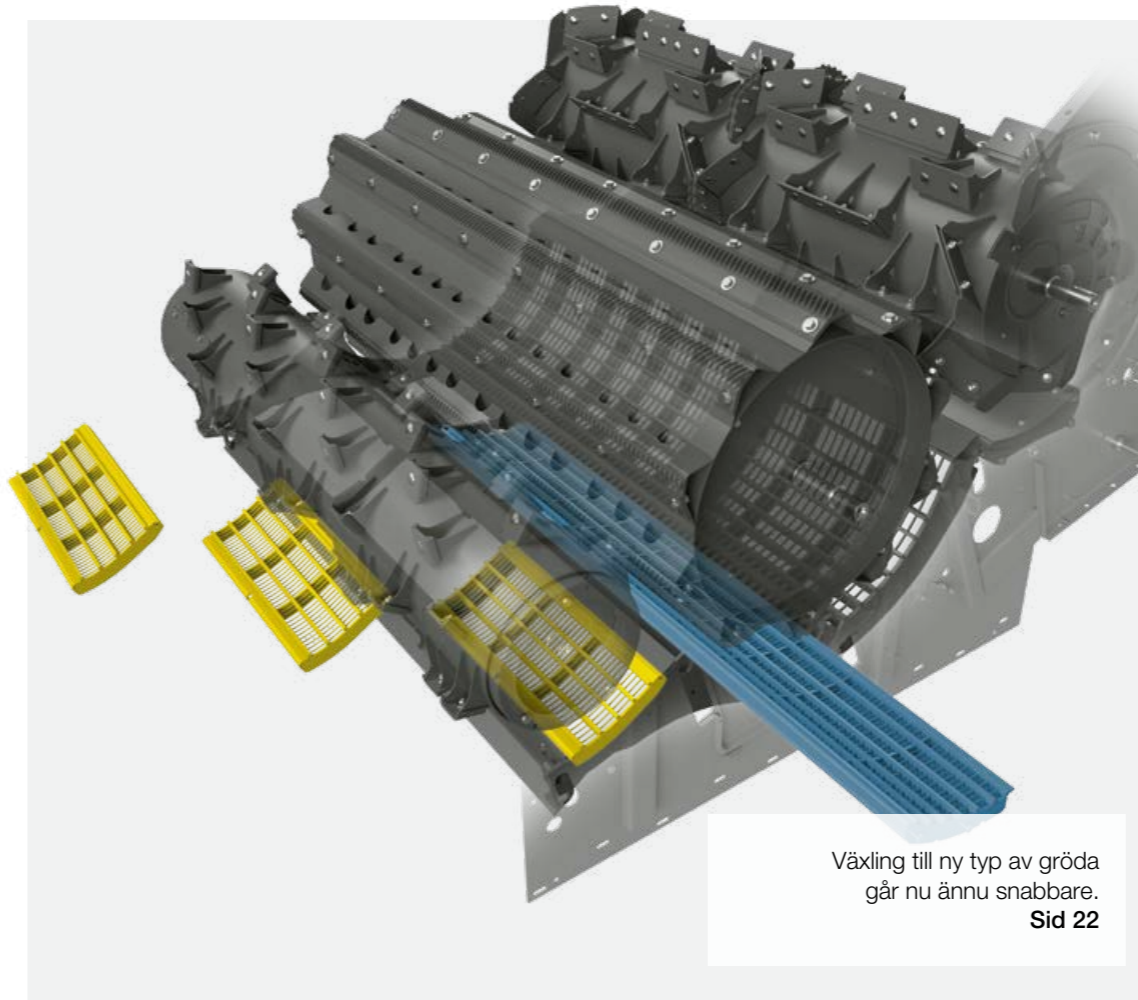

Växling till ny typ av gröda går nu ännu snabbare.  
Sid 22



### Skördetid.

CLAAS står för komfortördelar som underlättar arbetet i skörden. Nya funktioner i LEXION ger varje förare det individuella stöd han behöver för att vara effektiv under långa arbetspass.

#### Komfort ger effektivitet:

- CEBIS terminal med touchfunktion och skjutreglage för manövrering av CEMOS AUTOMATIC.
- Snabb växling till ny typ av gröda med ett fåtal handgrepp.
- Större inspektionsfönster till spannmålstanken.
- Tanktömningsrör med 105° svängvinkel.
- Klimatanläggning med helt ny luftfördelning håller behaglig temperatur i hytten.
- Gott om förvaringsplats i B-stolpen och kylbox under extrasätet.
- Digital radio med hands-free.
- LED arbets- och servicebelysning i flera varianter för arbete när det mörknar.



Vinklingsbart utlopp på tanktömningsröret säkerställer exakt fyllning av vagnen.  
Sid 28

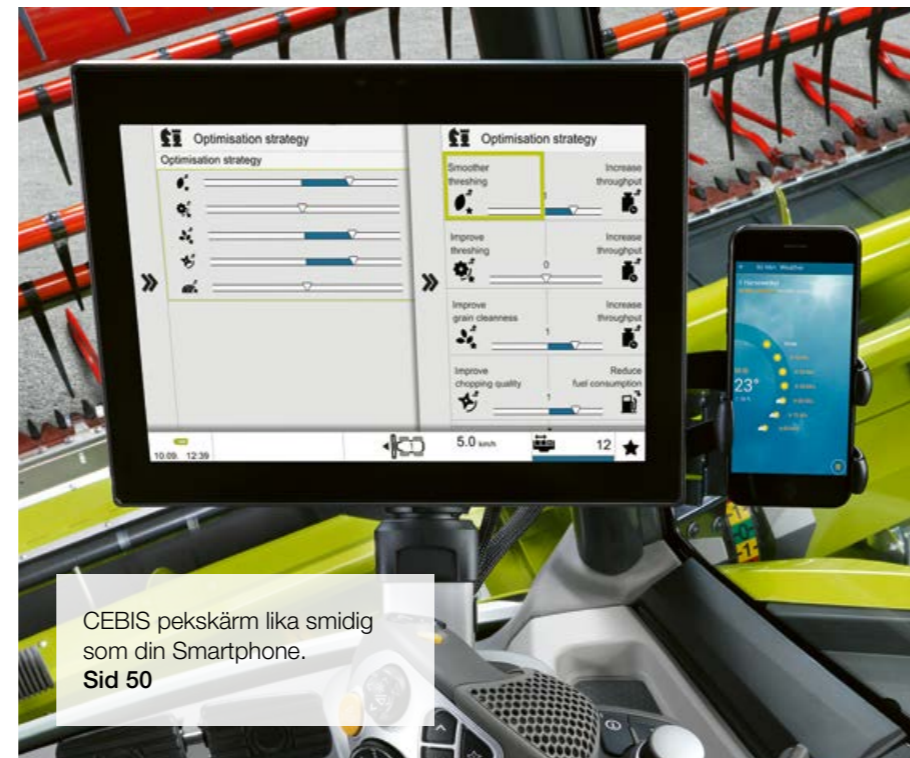

CEBIS pekskärm lika smidig som din Smartphone.  
Sid 50



CMOTION multifunktionsspak med logisk manövrering.  
Sid 50



Upplev oöverträffad komfort i skördarbetet.

Scan me.

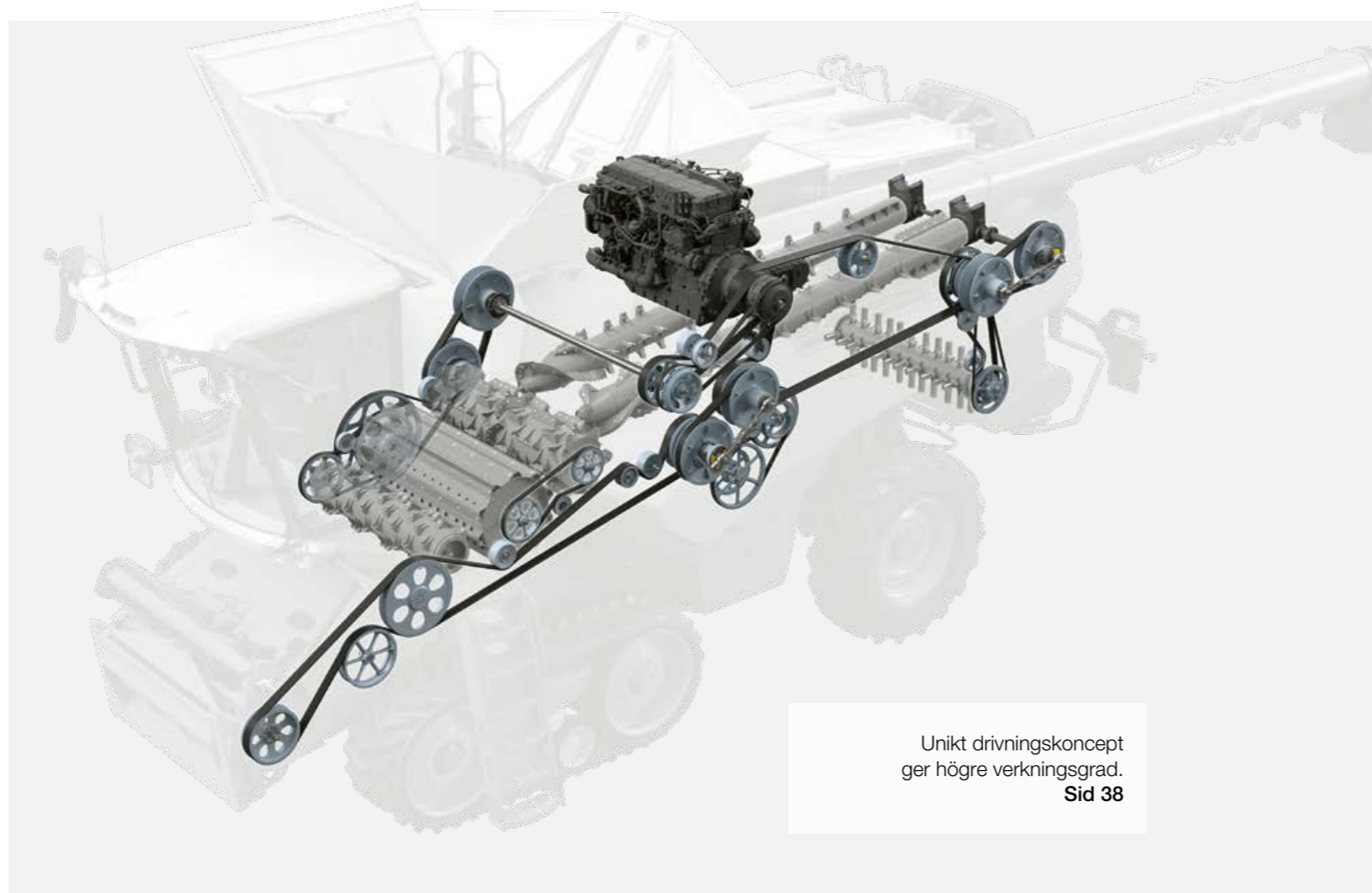

Unikt drivningskoncept ger högre verkningsgrad.  
Sid 38

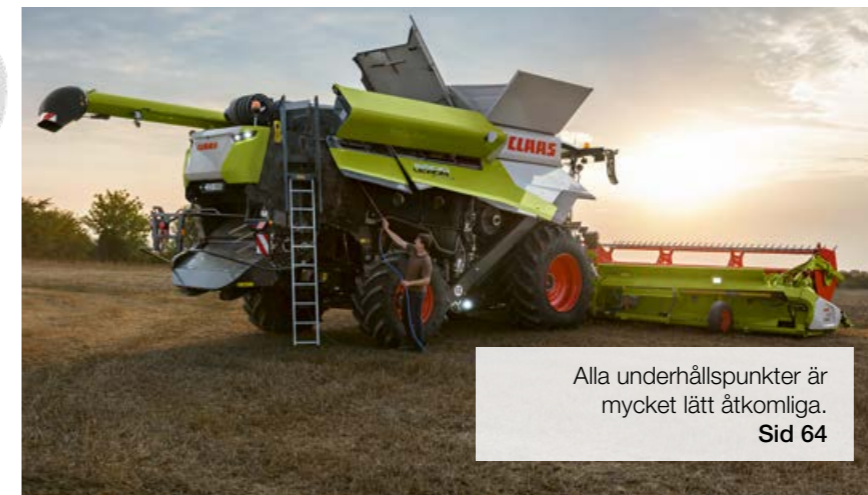

Alla underhållspunkter är mycket lätt åtkomliga.  
Sid 64



**Tillförlitlig.**

Tröskteknik som sätter standard för effekt och kapacitet, men också för uthållighet och tillförlitlighet – smart drivningskoncept i LEXION som minimerar underhållsbehov och maximerar driftsäkerhet.

**Tillförlitlighet ger driftsäkerhet:**

- Centralsmörjning till alla smörjpunkter, inkl variatorerna.
- Integrerat överbelastningskydd för att undvika igensättning i tröskverket.
- Automatisk parkeringsbroms ökar säkerheten.
- Sänkt bottenplåt i inmatningskanalen för högre kapacitet.
- Flexibla MAXI CARE serviceprodukter för ökad driftsäkerhet.
- Utsatta delar i extra slitstark PREMIUM LINE kvalitet.
- CLAAS connect – ger dig snabbare och enklare underhålls- och servicearbete.



PREMIUM LINE komponenter har extra slitstyrka och mycket lång livslängd.  
Sid 66

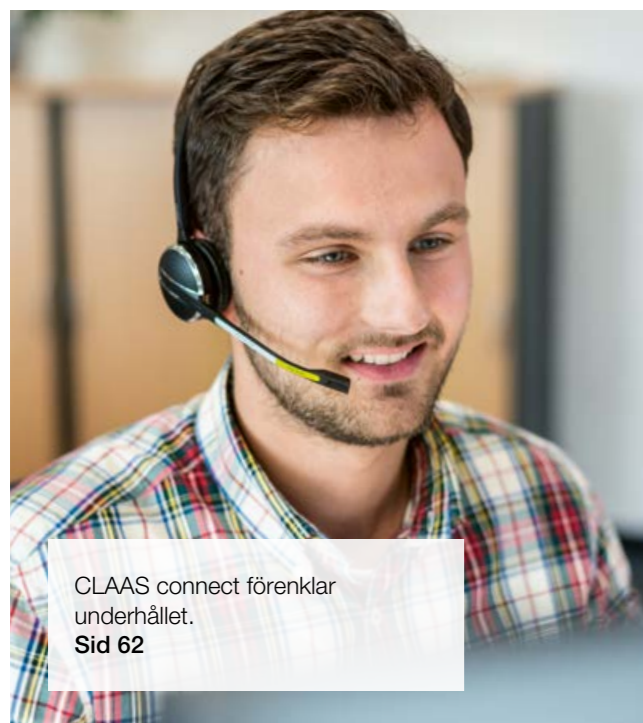

CLAAS connect förenklar underhållet.  
Sid 62



MAXI CARE minimerar risken för reparationer och driftstopp.  
Sid 68

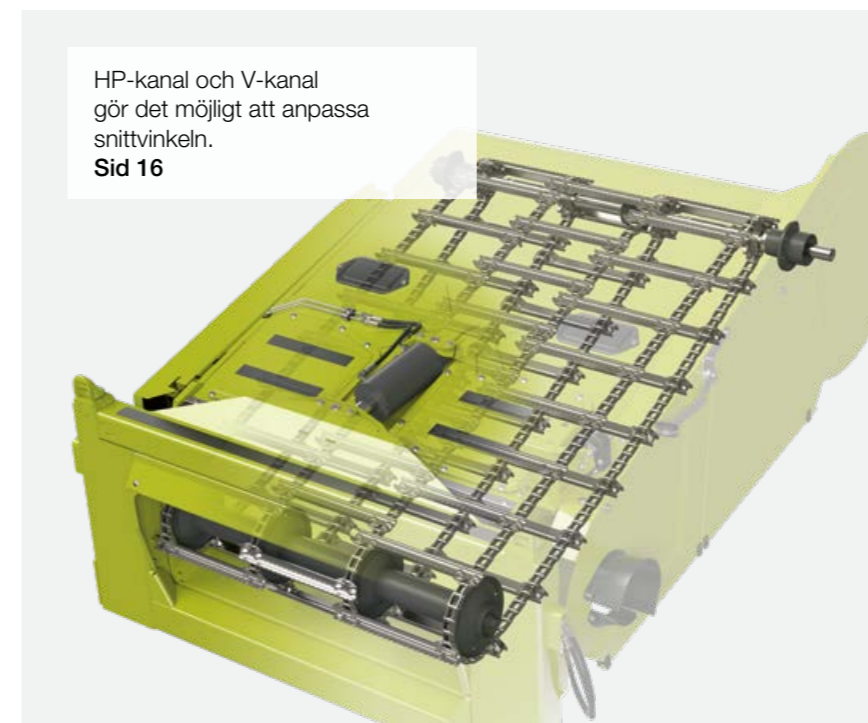

HP-kanal och V-kanal gör det möjligt att anpassa snittvinkeln.  
Sid 16



Upplev de starka fördelarna hos LEXION.

# Automatisk registrering av skärbord tar över en del av ditt arbete.

Exakt snitt från start.

Automatisk registrering av skärbord gör att din LEXION snabbt blir klar för arbete.

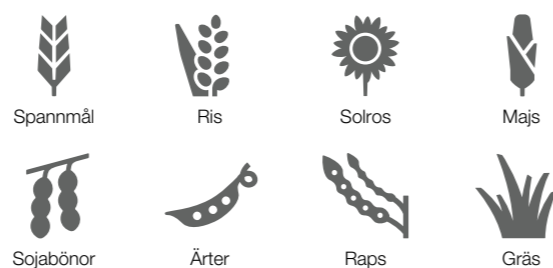

**VARIO**  
1380 / 1230 / 1080 / 930 / 770 / 680

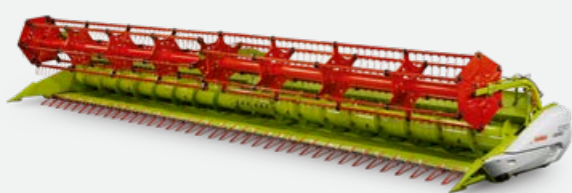

**CERIO**  
930 / 770 / 680



**Vikbord**  
C 540



**CONVIO / CONVIO FLEX**  
1380 / 1230 / 1080 /  
930 / 770



**MAXFLEX**  
930 / 770

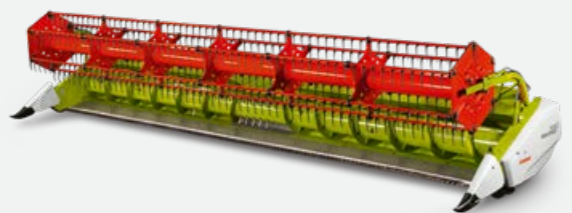

**ROVIO**  
4.1275 / 4.1270 / 4.880 / 4.875 / 4.870 /  
4.680 / 4.675 / 4.670



**SUNSPEED**  
16-70 / 12-75 / 12-70



**SWATH UP**  
450



### Automatisk registrering av skärbord spar tid.

LEXION ställer in viktiga parametrar automatiskt. Modulen ger följande information: skärbordstyp, skärvidd, antal delbredder, haspelposition, parkeringsposition samt AUTO CONTOUR börvärden för stubb höjd och arealmätning.

### Du spar tid direkt från start.

- Tröskan är driftklar mycket snabbt.
- Manövrering blir betydligt enklare.
- Positioner för haspel, inmatningskanal och VARIO skärbordsbotten ställes snabbt in.

### AUTO CONTOUR ger exakt snitt.

AUTO CONTOUR kompenserar för markens ojämnheter. Sensorer under skärbordet reagerar snabbt och reglerar styrning av hydraulkolvarna på inmatningskanalens sidor. Inställning för önskad stubb höjd görs via CEBIS.

### Underlätta för dig själv.

- AUTO CONTOUR dämpar och skyddar skärbordet.
- Underlättar arbetet vid skörd med breda skärbord.
- Stödjer alla förare vid arbete i mörker, liggsäd, sidolutning och vid stenförekomst.
- Ökar kapaciteten och gör skördearbetet med LEXION ännu mer lönsamt.

Välj ett passande skärbord.  
[combine-front-attachments.claas.com](https://combine-front-attachments.claas.com)



Scan me.





## Optimalt genomflöde börjar vid inmatningskanalen.

Optimal snittvinkel är en viktig faktor för störningsfritt materialflöde, särskilt vid krävande skördeförhållanden. Därför har inmatningskanalen stor betydelse för resultatet av ditt skördearbete – i kombination med skärbordet, skärvidden, typ av gröda och marken.

LEXION kan utrustas med rätt inmatningskanal, passande för alla typer av skörd.

På V-kanalen kan du mekaniskt snabbt justera snittvinkeln. HP-kanalen erbjuder hydraulisk justering så att du bekvämt från hytten kan anpassa snittvinkeln kontinuerligt utifrån varierande skördeförhållanden.

## Nyheter som gör inmatningen så effektiv.

- Dammreducering med större diameter ännu mer effektiv.
- Extra fläkt på inmatningskanalen förhindrar pålagring av damm.
- Höjden på inmatningsvalsen inställes utan verktyg.
- Sänkt bottenplåt för ännu större materialflöde.



### Inmatningskanal.

Standardkanal med mekanisk justering av inmatningskedjans spänning kan fås med öppen eller sluten inmatningsvals. Kan användas till skärbord med arbetsbredd upp till 13,80 m eller till CONVIO upp till 1080.



### V-kanal.

På V-kanalen inställes skärvinkeln mekaniskt, snabbt och enkelt. Liggsäd, sojabönor eller gräsfrö kan skördas enklare, med mindre risk för spill vid skärbordet och mindre risk för anhopning/igensättning. V-kanalen kan fås från fabrik med öppen eller sluten inmatningsvals.

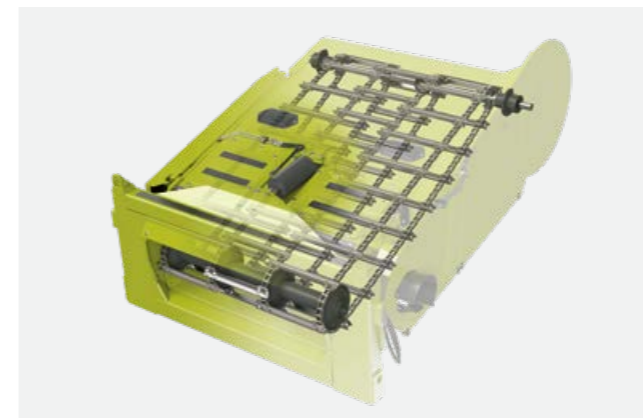

### HP-kanal.

På HP-kanalen kan skärvinkeln ställas in under arbetets gång, via multifunktionsspaken i hytten, steglöst och hydrauliskt, från  $-8^\circ$  till  $+11^\circ$ . I CEBIS kan man spara separata skärvinklar för fyra olika stubbhöjder. Snabbt och enkelt att justera vid varierande bestånd eller fältförhållanden.



### Säker skörd.

Skärbordsbromsen ger bra skydd mot främmande föremål. Skärbordet snabbstoppas via multifunktionsspaken. Igensättning avlägsnas med skonsam reversering och högt startmoment som aktiveras bekvämt från hytten. Efter reversering kan inmatningen startas med reducerad hastighet för att undvika belastningstoppar.

# Den har toppkapacitet i sitt DNA.

## För ännu effektivare skörd.

Varje skördesäsong har nya utmaningar.

Det känns tryggt att förlita sig på teknik som är framtagen för alla förhållanden.

LEXION är från grunden konstruerad för högsta säsongskapacitet.

Inmatningskanal, APS SYNFLOW tröskverk, ROTO PLUS avskiljning samt halmhantering är exakt avpassat för störningsfri skörd.

## Materialflöde när det är som bäst.

LEXION har alltid presterat maximalt.

Högsta kapacitet och effektivitet ligger i tröskans DNA.

Det kommer inte att ändras i framtiden.

- APS SYNFLOW HYBRID för alla grödor.
- CEMOS AUTO THRESHING ställer in tröskverket – kontinuerligt, automatiskt och exakt.
- ROTO PLUS avskiljning är precis så variabel som krävs för dina uppdrag. Med hydraulisk inställning av rotortäckplåtarna och CEMOS AUTO SEPARATION avskiljes allt.
- Ren spannmål är guld värd.  
JET STREAM rensar mera intensivt.
- AUTO SLOPE och AUTO CLEANING styr rensverket perfekt.
- Effektiv spannmålshantering. Tankvolymen på upp till 18000 liter och tömning med 180 liter/sek.
- Unik halmhantering. POWER SPREADER fördelar stora halmmängder exakt även vid sidolutning eller sidvind.



Kraftig acceleration av materialflödet i upp till 20 m/sek under tröskcylindern ger enorm kapacitet.



# APS SYNFLOW HYBRID – betydligt högre kapacitet.



Ju rakare materialflöde,  
desto effektivare skörd.

Scan me.

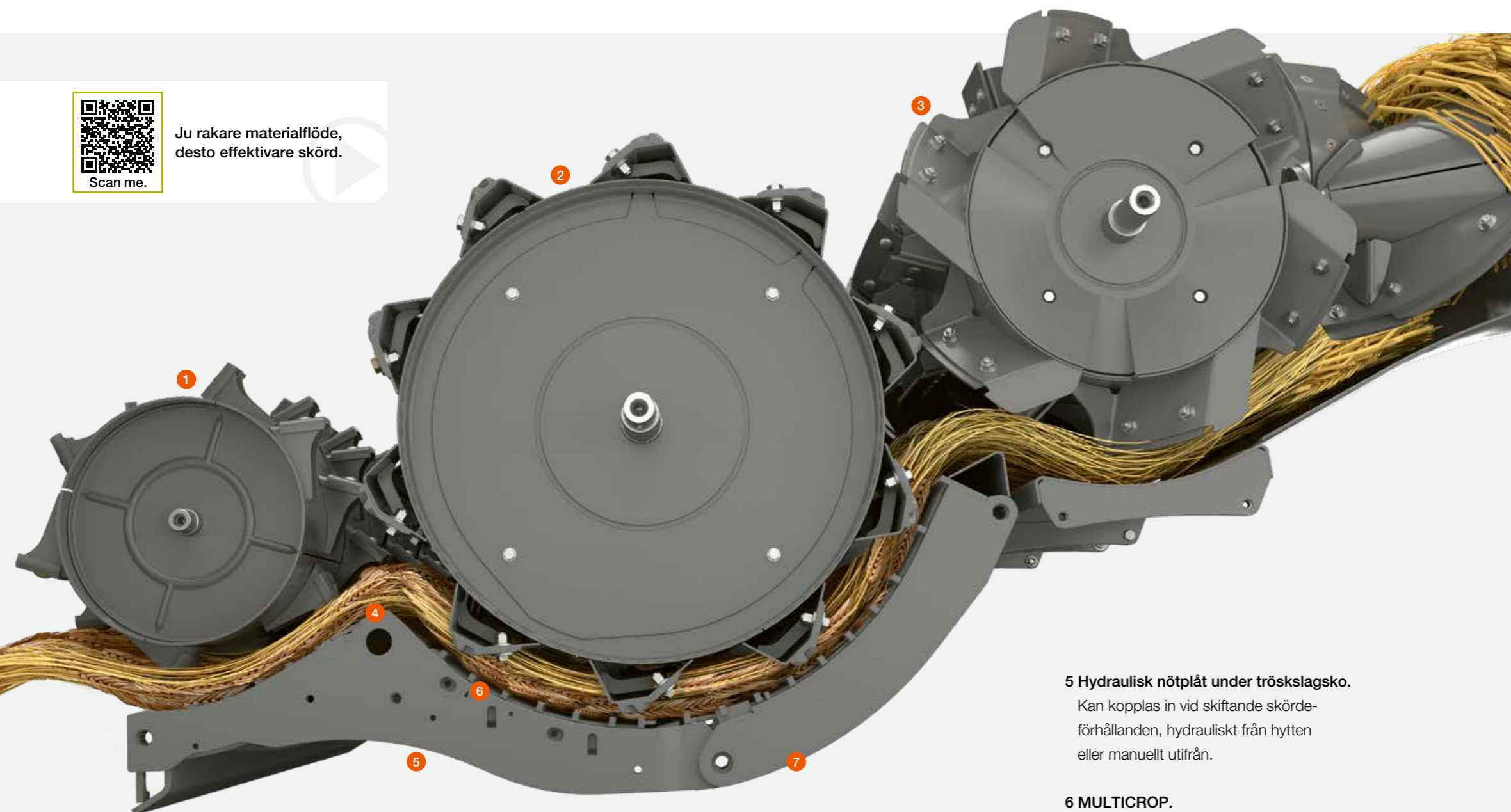

### 1 Maximal avskiljningskapacitet.

Materialet jämnas ut över alla slag-skoytor och flödet accelereras upp till 20 m/sek.

### 2 Tröskcylinder, 755 mm.

Stor tröskcylinder för effektiv urtröskning och stabil kapacitet.

### 3 Fördelarcylinder, 600 mm.

Leder materialet störningsfritt till rotorerna.

### 4 Vridbart slagkosegment.

Manövreras hydrauliskt via CEBIS, för snabb anpassning till skiftande skördeförhållanden.

### 5 Hydraulisk nötplåt under tröskslagsko.

Kan kopplas in vid skiftande skördeförhållanden, hydrauliskt från hytten eller manuellt utifrån.

### 6 MULTICROP.

Vid växling till annan typ av gröda, t ex majs, vill man ha kortast möjliga ställtid. Många kombinationsmöjligheter och snabbt utbyte av segment i tröskslagsko.

### 7 Synkron inställning.

Förslagsko och tröskslagsko ställs in parallellt. Cylindramas varvtal ändras synkront.

Materialflöde i nära nog rak linje –  
lägre bränsleförbrukning.

Acceleratorn, en cylinder med 450 mm diameter, startar ett högeffektivt tröskförlopp i APS SYNFLOW HYBRID systemet. Skördematerialet jämnas ut och accelereras vidare in under tröskcylindern med upp till 20 m/s.

Detta genererar höga centrifugalkrafter som i sin tur ger maximal avskiljning genom alla slagskoytor och ger dig möjlighet att skörda med enorm kapacitet och kvalitet.

Tröskcylinder och fördelarcylinder med stor diameter och liten omslutningsvinkel ger ett flöde med raka övergångar genom tröskverket till rotorerna.

Rakt och smidigt materialflöde ger lägre effektbehov och lägre bränsleförbrukning samt är skonsamt mot halmen med bibehållen effektiv urtröskning.



## Stabil och säker kapacitet under alla skördeförhållanden.

Vid utvecklingen av nya trösksystem har vi haft god nytta av våra mångåriga erfarenheter.

Kombinationen av tangentiellt flöde i APS SYNFLOW tröskverk och axiellt flöde i ROTO PLUS restavskiljning gör att APS SYNFLOW HYBRID tröskor är unika föregångare i sin klass.

Du kan förvänta dig högre kapacitet – samt lägsta bränsleförbrukning och högsta hackningskvalitet.

## Enkelt och bekvämt att koppla in agnavskiljningsplåtar i förslagskon och nötplåt under tröskslagskon.

Föraren kan manuellt utifrån koppla in agnavskiljningsplåtar i förslagskon och nötplåt under tröskslagskon för att snabbt kunna växla till annan gröda eller för att flexibelt anpassa trösk- och avskiljningsytorna.

Hydraulisk omställning av nötplåt under tröskslagskon finns som tillval, en komfortfunktion som manövreras från hytten och är integrerad i CEMOS AUTO THRESHING.

## Synkron inställning av varvtalen.

Tröskcylinders varvtal kan bekvämt anpassas till alla förhållanden och alla grödor.

Steglös inställning i CEBIS från 330 till 930 rpm oberoende av ROTO PLUS.

Varvtalen för acceleratoren och fördelarcylindern ändras synkront med tröskcylinders varvtal.

## Perfekt anpassning av tröskverket.

Sex tröskverksvarianter och tre ombyggnadsvarianter till nya LEXION ger möjlighet att anpassa valet av tröska till den enskilda gården och de vanligaste grödorna.

Det idealiska tröskverket för gårdens växtföljd med t ex ris, majs och bönor eller spannmål med hög resp låg avkastning.

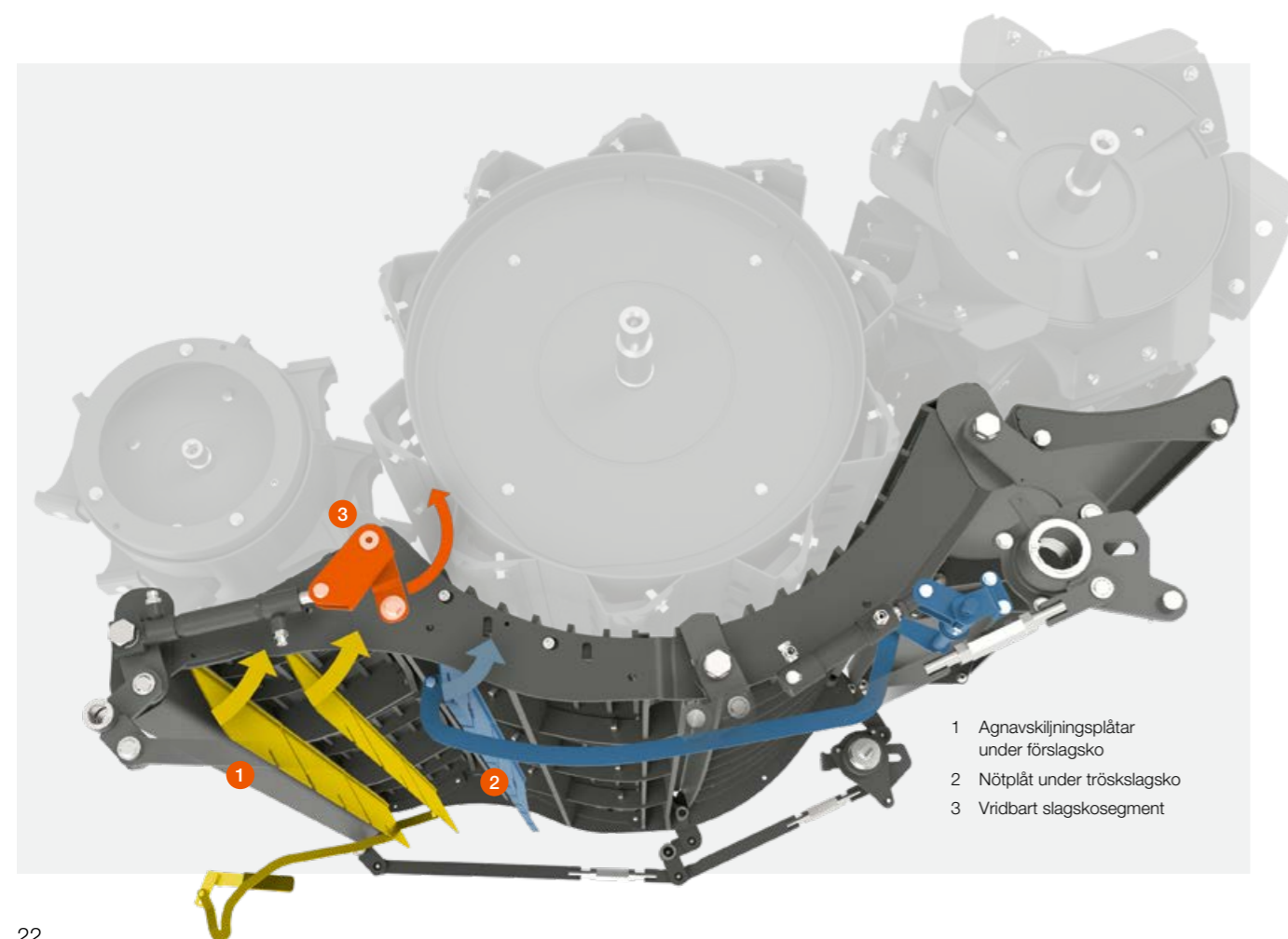

## Parallell inställning av slagskorna.

Inställning för slagskorna ändras steglöst och hydrauliskt via CEBIS.

Förslagsko och tröskslagsko ändras parallellt och synkront. Jämmt materialflöde och skonsamt mot halmen. Integrerat överbelastningsskydd förhindrar igensättning och skyddar tröskverket.

## Hydraulisk omställning av tröskslagskons vridbara slagkosegment.

För absolut ren urtröskning under alla förhållanden, t ex om grödan har mycket skal och borst, kan tröskslagskons vridbara slagkosegment ställas om hydrauliskt via CEBIS. En komfortfunktion, integrerad i CEMOS AUTO THRESHING (standard).

## Snabbt utbyte av segment i tröskslagsko.

Vid växling till annan typ av gröda, t ex majs, vill man ha kortast möjliga ställtid.

Huvudkomponenterna till slagskorna sitter kvar i tröskan. Segmenten till förslagskon bytes snabbt via stenfickan, segmenten till tröskslagskon dras helt enkelt ut sidledes. Många kombinationsmöjligheter ger unik MULTICROP flexibilitet i LEXION.

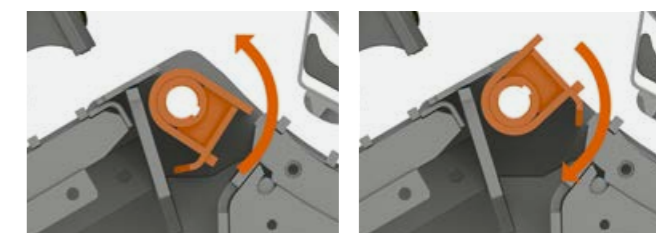

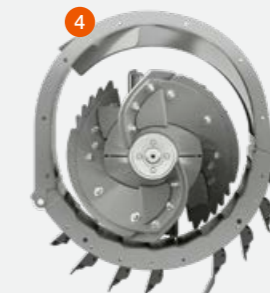
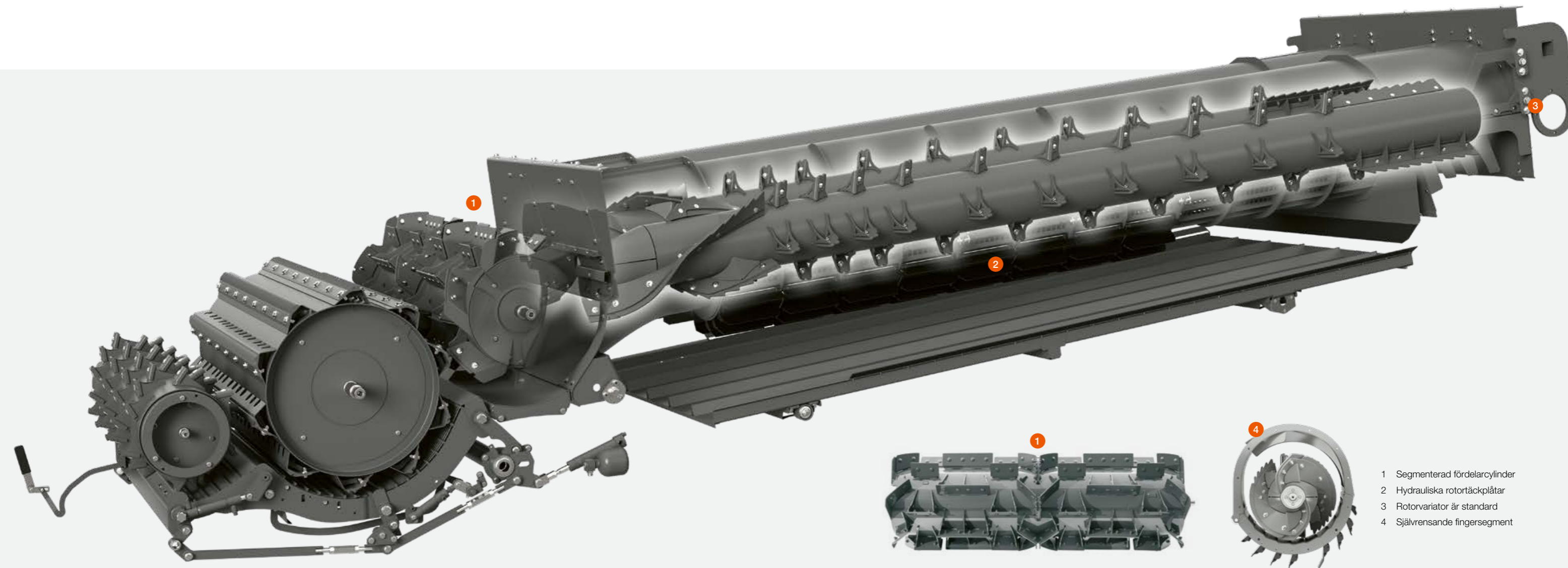

- 1 Segmenterad fördelarcylinder
- 2 Hydrauliska rotortäckplåtar
- 3 Rotorvariator är standard
- 4 Självrensande fingersegment

## Varje kärna räknas.

Excentriskt lagrade ROTO PLUS högkapacitetsrotorer utvecklar enormt hög centrifugalkraft som effektivt skiljer kvarvarande kärnor från halmen. Diameter på 445 mm och totallängd på 4200 mm, erbjuder väl tilltagna separationsytor.

Mixen av kärnor, boss och agnar under skakarna transporteras via återföringsplanet först till förberedningsplanet och sedan vidare över de höga fallstegen till sållkassen. Belastningen på sållkassen reduceras, med ökad kapacitet och renare spannmål som resultat.

### Nyheter som optimerar avskiljningen:

- Sex rotorsegment och max 1250 rpm rotorvarvtal gör att LEXION 8700 är i samma klass som LEXION 8900 / 8800.
- Fördelarcylinder med 600 mm diameter leder materialet störningsfritt till rotorena.
- Upp till fyra hydrauliska rotortäckplåtar är från fabrik delade och förberedda för 4D styrning.
- CLAAS PREMIUM LINE komponenter med hög slitstyrka ger längre livslängd.

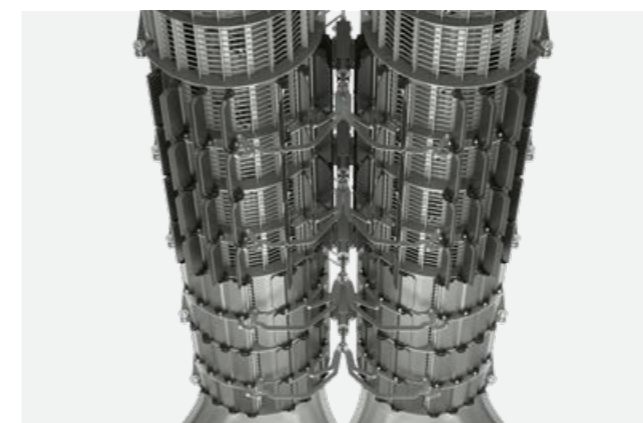

### Hydraulisk inställning av rotortäckplåtar.

Via CEBIS kan man under gång steglöst anpassa avskiljningsytorna. Hydrauliska rotortäckplåtar reglerar upp till fyra rotorsegment.

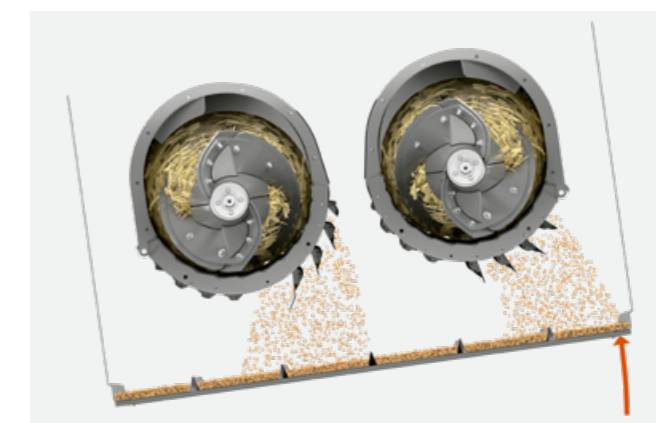

### Effektivt 4D rensverk.

Renseffekten förblir i det närmaste konstant även på kuperade fält. 4D reglerar rotortäckplåtarna automatiskt och är aktiv i bakgrunden som assistans till föraren.

# Kvaliteten på den spannmål du levererar ger dig premiumvärde.

## Intensiv rensning.

Ren spannmål är värdefull.

JET STREAM rensverk med hydraulisk variator för fläktvarvtal och högeffektivt system för returgodset är speciellt avstämt för ROTO PLUS avskiljning.

Dubbla ventilerade fallsteg ger intensiv förrensning.

JET STREAM regleras bekvämt från hytten. Inga manuella inställningar. JET STREAM rensverk kan också styras helt automatiskt via CEMOS AUTO CLEANING (tillval).



## Spannmål av högsta kvalitet.

- JET STREAM rensar mera intensivt.
- 3D rensverk gör skillnad - bibehållen stabil rensning vid sidolutning.
- CLAAS PREMIUM LINE slitdelar med längre livslängd.

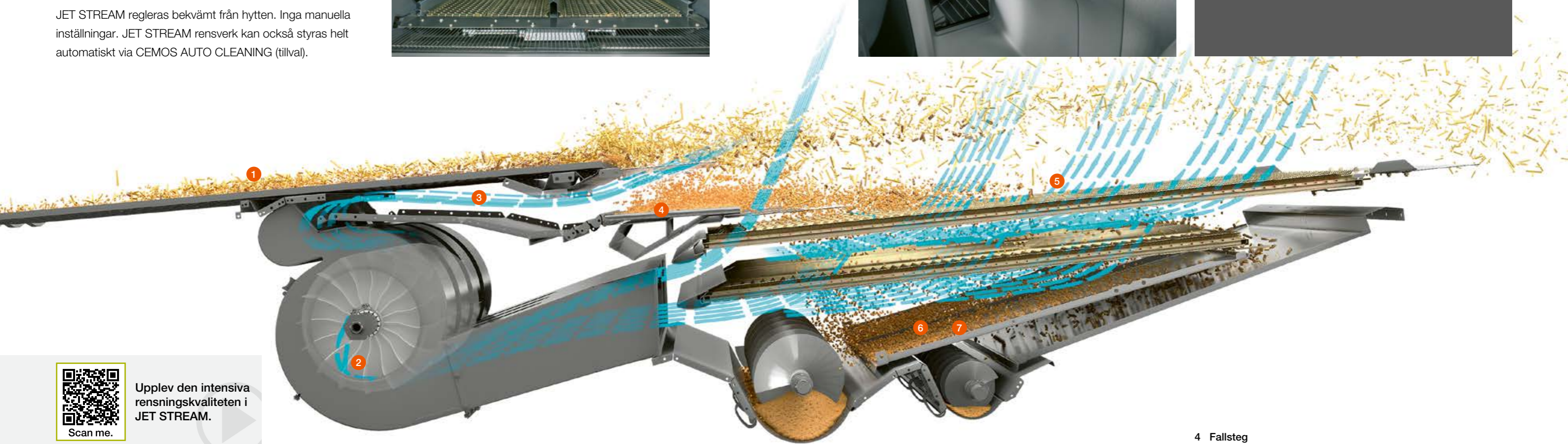

Upplev den intensiva rensningskvaliteten i JET STREAM.

Scan me.



### 1 Förberedningsplan

Effektiv försortering minskar belastning på översållet och ökar rensningskapaciteten i LEXION. Bottensegmenten av plast går enkelt att dra ut framåt genom stenfickan för rengöring.

### 2 Turbinfläktar

Högeffektiva turbinfläktar med reserver för svåra förhållanden. Hydraulisk variator kan styras via CEMOS AUTO CLEANING.

### 3 Luftutjämningskanal

Lång luftutjämningskanal med uppåtriktad luftström ger konstant rensningskapacitet. Stor rensningseffekt redan i första fallsteget.

### 4 Fallsteg

Det första fallsteget är dubbelt ventilerat och 56 % större än på standardrensverket. Det ger effektiv förrensning och avlastar sållen.

### 5 3D rensverk

Aktiv lutningskompensering fördelar materialet jämnt på översållet för bibehållen stabil rensning vid sidolutning. Systemet är helt underhållsfritt.

### 6 GRAINMETER

GRAINMETER analyserar returgodset med hjälp av en sensor och fotocell. Returgodsets totalmängd och andelen kärnor kan då avläsas elektroniskt och värdena användas av CEMOS AUTOMATIC.

### 7 Returgods

Returgodset släpps ner på acceleratoren, fördelas på hela bredden och matas jämnt till tröskcyklindern.

# Ta hand om din spannmål snabbt och säkert.

Spannmålstanken rymmer upp till 18000 liter.

Volym på upp till 18000 liter i spannmålstanken matchar den ökade kapaciteten i LEXION.

Via knappar i armstödet manövreras tankförhöjningen automatiskt. Uppfällbar handledare på spannmålstankens utsida och fotsteg på insidan för säker åtkomst till tanken.



## Tömning av spannmålstanken med upp till 180 l/sek.

Med 180 l/sek tömms den stora spannmålstanken i LEXION på rekordtid.

Kapaciteten kan sänkas via CEBIS från 180 l/sek till 90 l/sek.

Vid behov kan tömningen snabbstoppas, eller så kan skruvarna stängas av stegvis så att tömningsröret blir helt tomt.

- Säker fyllning av transportfordonet.
- Inget spill vid tömningen.

## Noggrann skördemätning.

QUANTIMETER beräknar grödans avkastning snabbt och noggrant via en sensorplåt med integrerad mätcell i spannmålselevators utlopp.

Kalibrering kan utföras från förarhytten.



- 1 Spannmålselevator
- 2 GRAIN QUALITY CAMERA
- 3 QUANTIMETER skördemätning
- 4 Vattenhaltsmätning

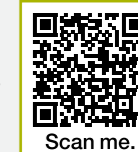

Spannmålstanken kan tömmas på rekordtid.

Scan me.

## Höjd och bredd för bekväm tanktömning.

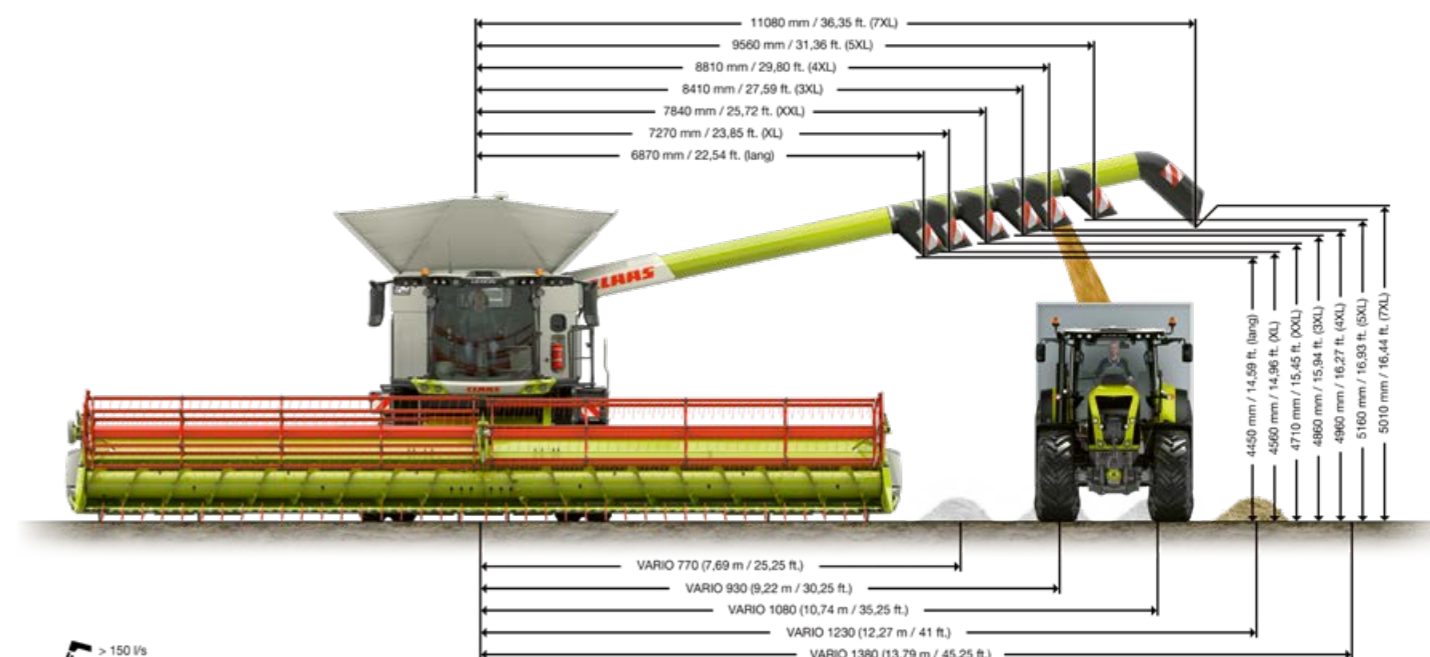

## Tanktömningsrör med vinklingsbart utlopp.

Bästa uppsikt över tömningsröret med svängvinkel på 105°. Längden på röret kan väljas, anpassad till skärbordets bredd. Diametern väljes utifrån önskad tömningshastighet: 420 mm vid 180 l/s, resp 330 mm vid 110 till 130 l/s.

Vinklingsbart utlopp som styres via CMOTION multifunktionsspak för exakt och säker fyllning av transportfordon.

## Tillförlitlighet.

Automatiskt spjäll i tömningsröret före utloppet sluter tätt när skruven stannat.

## Precision: GRAIN QUALITY CAMERA.

GRAIN QUALITY CAMERA levererar bilder av spannmålen i realtid.

Programvaran registrerar andelen skadade kärnor och andelen "ej kärna".

Man kan kontinuerligt kontrollera kärn kvalitet och kärnrenhet via CEBIS och göra en digital utvärdering.

## Tanktömningsrör 7XL.

Spannmålstankens tömningsrör 7XL möjliggör CTF-körning (Controlled Traffic Farming) för skonsamhet mot marken.

Lastfordonet kan köra med 12 m avstånd i tröskans föregående körspår.

## Vikbart tanktömningsrör 4XL, 5XL och 7XL.

Vikbart tanktömningsrör reducerar tröskans total längd. LEXION tar mindre plats på vägen och i maskinhallen.

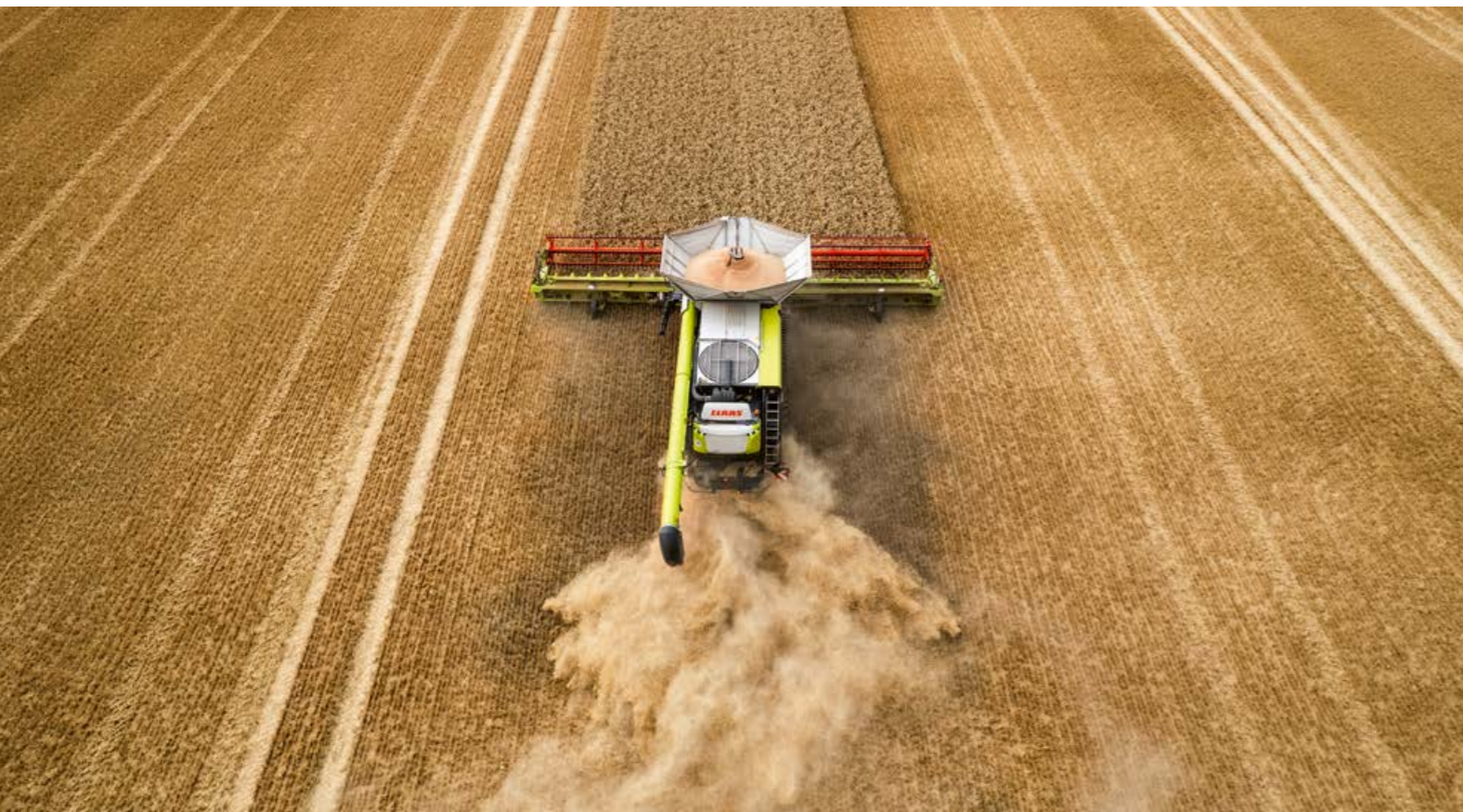

## Förbereder för nästa gröda.

Stor arbetsbredd, stor mängd halm (ofta med varierande fuktighet), kraftig sidvind eller att fältet lutar i sidled.

Speciella utmaningar vid skörden.

LEXION har utmärkt kapacitet när det gäller spridning av halm och boss.

Hög snittkvalitet och exakt fördelning lägger grunden för efterföljande jordbearbetning och etablering av nästa gröda.

## Effektiv i alla typer av gröda.

Drivning till halmhacken har manuell inställning av varvtalet och kan fås med hydraulisk inställning, som manövreras bekvämt från hytten.

En fördel om man ofta arbetar med varierande grödor.

Vid läggning av hel halm finns ett neutralläge för drivningen, som reducerar bränsleförbrukning och slitage.

## Exakt halmspridning.

POWER SPREADER har kapacitet för exakt spridning, även vid stor mängd halm, kraftig sidvind eller sidolutning.

Två kastrotorer som roterar i motsatt riktning mot varandra med konstant varvtal.

Den hackade halmen från hacken och boss från rensverket samlas, accelereras ytterligare och fördelas jämnt över hela skärvidden.

## Teknik som gör halmhanteringen effektiv:

- POWER SPREADER ger exakt spridning, även vid stor mängd halm, kraftig sidvind eller på kuperade fält.
- Omställning av hacken från hytten.
- CEMOS AUTO CHOPPING optimerar hackens snittkvalitet och ger lägre bränsleförbrukning.

## Automatiskt anpassad kastriktning.

LEXION kan utrustas med två sensorer för automatisk anpassning av kastriktningen för den hackade halmen.

Sensorena sitter på höger resp vänster bakre belsningsarm. De styr inställning av spridarvingar eller POWER SPREADER för jämn fördelning av materialet vid sidvind eller sidolutning. Via CEBIS kan föraren enkelt och bekvämt ställa in sensorernas känslighet.



Sensor för automatiskt anpassad kastriktning.



Motknivar och svängbar ledplåt i SPECIAL CUT.

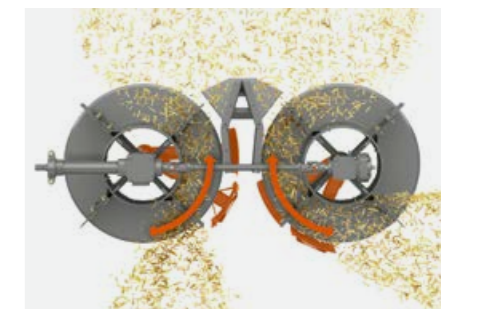

POWER SPREADER ger effektiv fördelning av hackad halm med minimalt effektbehov.

## Riktad bosspridning.

Agnar och boss kommer från sållet till bossfläkten. Vid hackning av halmen leder bossfläkten materialet direkt till POWER SPREADER.

Denna blandning av boss och agnar sprids därmed tillsammans med den hackade halmen över hela skärvidden. Vid läggning av hel halm på sträng, faller man ner POWER SPREADER och drivningen kopplas ur helt. Boss och agnar från sållet fördelas nu från bossfläkten och sprids enbart på båda sidor om halmsträngen.



# Säsongskapacitet kräver kraft. CLAAS POWER SYSTEMS.

Ett samspel mellan de bästa komponenter.

Toppkapacitet – när alla delar i din CLAAS maskin är exakt avstämde och samarbetar på bästa sätt. CLAAS POWER SYSTEMS kombinerar utvalda komponenter till ett smart transmissionssystem. Maximal motoreffekt – endast när den behövs. Transmissioner – anpassade till maskinens funktion. Bränslebesparande teknik – som snabbt betalar sig.

Kompromissa inte.

Du har många möjligheter att anpassa din LEXION precis till dina fält och din verksamhet, för högsta säsongskapacitet.

- Du märker tydligt den högre motoreffekten.  
LEXION 8800 har 700 hk mot tidigare 653 hk,  
LEXION 8700 har 626 mot tidigare 585.
- DYNAMIC POWER anpassar motoreffekten till effektbehovet och sparar upp till 10 % drivmedel.
- DYNAMIC COOLING sänker dina dieselkostnader. Variabel fläktdrivning reglerar automatiskt varvtalet efter behovet.
- TERRA TRAC är skonsamt mot din mark. Bandstället ger god körkomfort och har totalbredd som passar på vägarna.
- Du skördar lika bra på kuperade fält som på plan mark. LEXION 7700 finns också som MONTANA.
- Tack vare differentialspärr på framaxeln kommer man säkert fram på besvärligt underlag.
- Du kan utrusta din tröska med POWER TRAC för högsta dragkraft under svåra förhållanden.



## Smart motorteknologi.

DYNAMIC POWER anpassar automatiskt motoreffekten i LEXION till skördeförhållandena.

Vid delast kör man alltid med motorns optimala effektkurva och sparar – t ex vid läggning av halmen på sträng – upp till 10 % drivmedel.

Vid arbete med full belastning är max effekt automatiskt aktiv, t ex vid tömning av spannmålstanken när halmhacken är i drift samtidigt.

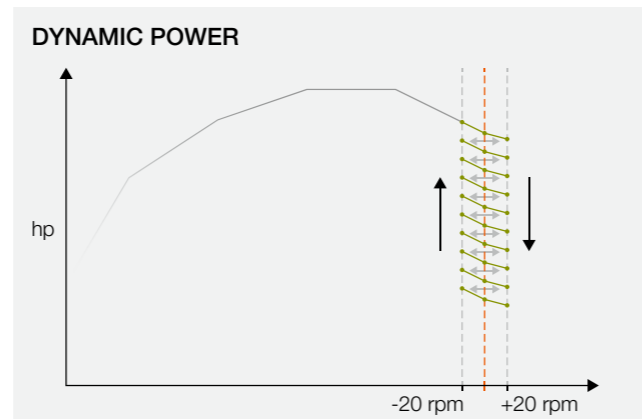

## Kraft och intelligens.

DYNAMIC POWER använder automatiskt olika effektkurvor beroende på motorbelastning. Motorns varvtal anpassas uppåt eller neråt i förhållande till ändrat effektbehov.

## Lägre motorvarvtal vid körning på väg.

LEXION kräver endast 1600 rpm vid körning på väg.

Denna teknologi ger en markant lägre bränsleförbrukning och behagligare körning med lägre ljudnivå.



MAN D42 med 581 kW / 790 hk för LEXION 8900.



Mercedes Benz OM 473 – 460 kW / 626 hk för LEXION 8700.

LEXION		8900 / 8900 TT	8800 / 8800 TT	8700 / 8700 TT	8600 / 8600 TT	7700 / 7700 TT / 7700 MONTANA	7600 / 7600 TT	7500 / 7500 TT	7400
Typ		MAN D42	MAN D42	Mercedes-Benz OM 473 LA	MAN D26	MAN D26	MAN D26	Mercedes-Benz OM 470 LA	Mercedes-Benz OM 470 LA
Antal cylindrar / cylindervolym	l	6 / 16,2	6 / 16,2	6 / 15,6	6 / 12,4	6 / 12,4	6 / 12,4	6 / 10,7	6 / 10,7
Maxeffekt	kW/hk	581/790	515/700	460 / 626	404/549	404/549	373/507	340/462	300/408



## Teknik som ger lägre bränsleförbrukning:

- LEXION 8800 har 700 hk (+47), LEXION 8700 har 626 hk (+41).
- DYNAMIC POWER anpassar motoreffekten till aktuellt effektbehov.
- Alltid bästa effektkurva vid delbelastning.
- Vid läggning av halmen på sträng kan sparas upp till 10 % drivmedel.
- Motorvarvtalet sänks till 1600 rpm vid körning på väg.
- Markant reduktion av bränsleförbrukning och ljudnivå.



## Intelligens sparar diesel.

DYNAMIC COOLING har steglöst variabel drivning till kylfläkten som automatiskt anpassar fläktens varvtal utifrån behovet av kylning.

Unikt för skördetröskor.

DYNAMIC COOLING ger tillräcklig kyleffekt vid alla utomhus-temperaturer och ger en luftström med jalousieffekt som reducerar dammansamling i motorrummet.

Dynamisk kylning minskar behovet av motoreffekt med 20 kW och ger därmed lägre bränsleförbrukning.

Detta gör DYNAMIC COOLING unik:

- Variabelt varvtal för kylfläkten – koler efter behov.
- Säker och tillförlitlig kyleffekt.
- Fullt varvtal endast vid full last.
- Motverkar dammansamling i motorrummet.
- Reducerar igensättning av kylaren.
- När tanktömningsröret är utfällt, ökas fläktens varvtal automatiskt för att aktivt blåsa rent i motorrummet.
- Längre serviceintervall för motorns luftfilter.

## Kylning och rengöring samtidigt.

Kylsystemets unika konstruktion skapar ett idealiskt luftflöde.

Ren kylluft sugns in uppifrån och passerar ner igenom kylarpaketet. Luften pressas sedan ut genom flänsar i tröskans sidoplåtar, samt genom motorrummet. Luftflödet skapar en speciell jalousieffekt som pressar ner boss och agnar mot marken, samtidigt som övertrycket håller motorrummet fritt från damm.

## Stort kylarpaket med rejäl reservkapacitet.

- 1 Motorkylare
- 2 Oljekylare
- 3 Laddluftkylare
- 4 Kondensator
- 5 Bränslekylare



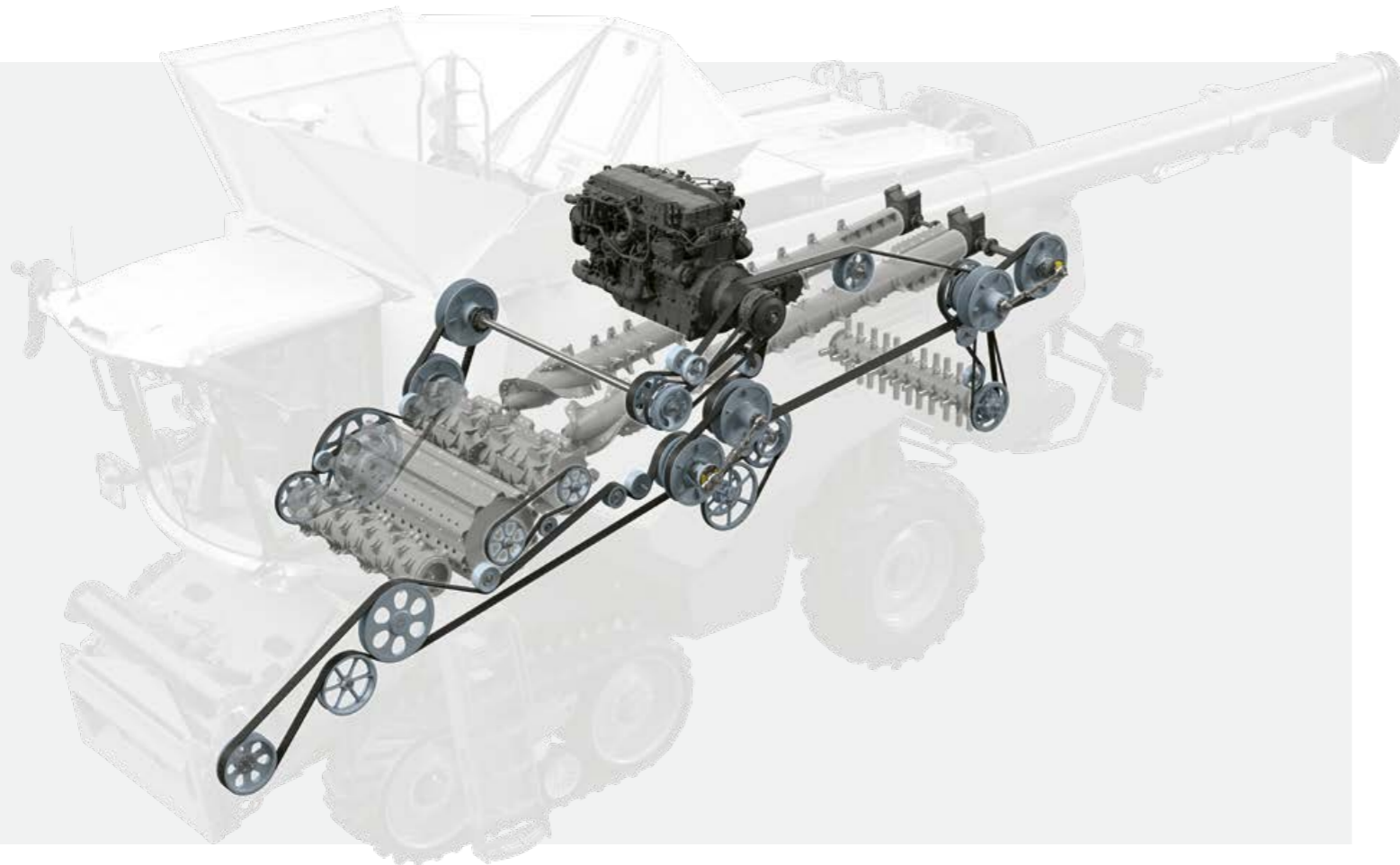

## Hydrostatisk framdrivning upp till 40 km/h.

Alla LEXION modeller är utrustade med hydrostatisk 2-steps framdrivning som manövreras bekvämt med reglagen i armstödet.

Hydrostatens höga verkningsgrad ger effektreserver till drivning av tröskans övriga komponenter.

Både hjulmaskinerna och TERRA TRAC modellerna kan köra i 40 km/h (tillval).

## Automatisk parkeringsbroms för din säkerhet.

Om man kör långsammare än 1 km/h i mer än 1 sekund, stänger av motorn eller lämnar förarstolen, aktiveras automatiskt parkeringsbromsen på LEXION.

För din säkerhet, om du lämnar hytten.

När körspaken åter aktiveras, släpper parkeringsbromsen.



40

40 km/h topphastighet på alla hjulmaskiner och TERRA TRAC modeller.

## Transmissionskoncept med fördelar:

- Hydrauliskt manövrerad torrlamellkoppling.
- Hydraulisk spännanordning för huvudremmar.
- Enhetliga remspännare.
- Effektivare kraftöverföring.
- Lägre underhållskostnader.



## Differentialspärr för bättre dragkraft.

Elhydrauliskt manövrerad differentialspärr som enkelt aktiveras med ett knapptryck på manöverpanelen, ger säker framkomlighet för LEXION.

Högsta dragkraft på kuperade eller blöta fält.

Differentialspärren kan kopplas in under belastning.

## Automatikfunktion för mer komfort.

Automatisk in- och urkoppling av differentialspärren gör arbete med LEXION både bekvämt och säkert.

- Automatisk inkoppling vid körhastighet lägre än 10 km/h, eller styrvinkel mindre än 15°, eller vid sliming.
- Automatisk urkoppling vid körhastighet högre än 10 km/h, eller styrvinkel mer än 15°, eller vid bromsning.

## Däckutrustning för skonsamhet mot marken.

Däckdiameter på upp till 2,15 m på framaxeln och 1,71 m på bakaxeln för skonsam körning på fälten.

## Kraftfull POWER TRAC.

Vid besvärligt underlag kopplas fyrhjulsdriften in med ett knapptryck och dragförmågan ökar. Alternativt används STANDBY och fyrhjulsdriften aktiveras snabbt vid behov.

- TILL: Bakhjulen mekaniskt inkopplade och drivande.
- STANDBY: Bakhjulen mekaniskt inkopplade, ej drivande.
- FRÅN: Bakhjulen mekaniskt bortkopplade.

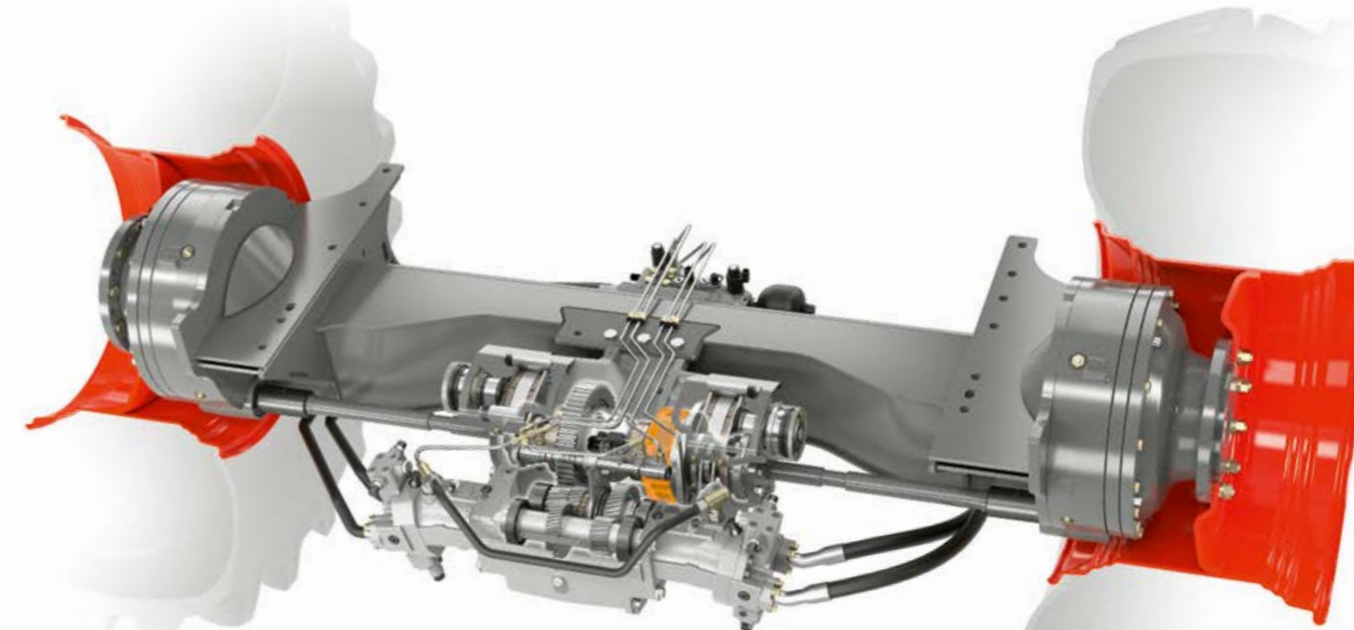



**TERRA TRAC för alla krav.**



TERRA TRAC 635 mm



TERRA TRAC 735 mm



TERRA TRAC 890 mm



TERRA TRAC 890 mm i utförande med ekrar



TERRA TRAC 890 mm ris

**Bandställ, generation 3.**

Marken är lantbrukarens viktigaste produktionstillgång. Ökad avkastning kräver effektiva maskiner som också är skonsamma mot marken: TERRA TRAC.

TERRA TRAC generation 3, är unik med stor diameter på löphjulen, hydro-pneumatisk fjädring, förbättrad bandspänning och automatisk nivåreglering från 2 km/h.

TERRA TRAC har extremt hög dragkraft och god bärformåga på blöta eller mjuka fält eller på sidolutning.

**TERRA TRAC på vägen.**

- Max körhastighet 40 km/h.
- Byggt för körhastighet på väg i 20, 25, 30, alt 40 km/h.
- Högsta körsäkerhet och spårstabilitet.
- Bättre körkomfort jämfört med hjulmaskiner.

**TERRA TRAC i fält.**

- Upp till 66 % lägre marktryck än hjulmaskiner.
- Bättre grepp (blöta fält / majs / lutning).
- Mindre slirning och bättre stabilitet vid sidolutning.
- Lägre rullningsmotstånd och bränsleförbrukning.

**TERRA TRAC ris.**

- 890 mm breda speciella risbandställ.
- Större avstånd mellan bandets ribbor för bättre självrensning.
- Högsta bärformåga och dragkraft.
- Bästa framkomlighet vid blöta förhållanden.

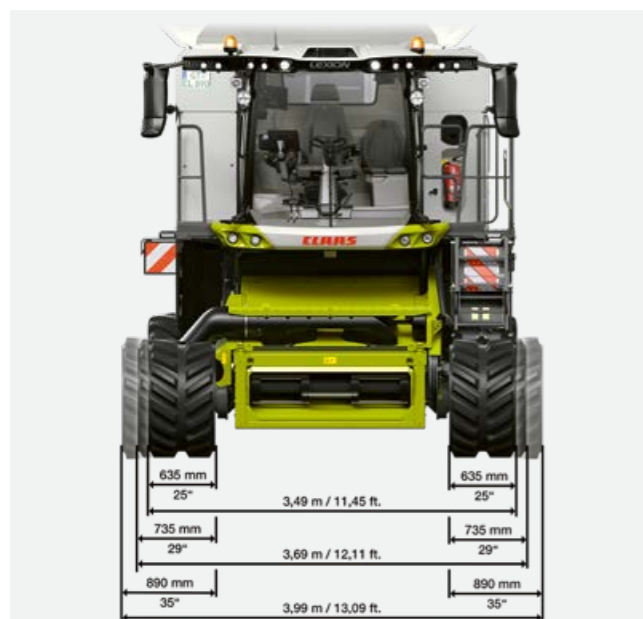

LEXION 8000 TERRA TRAC

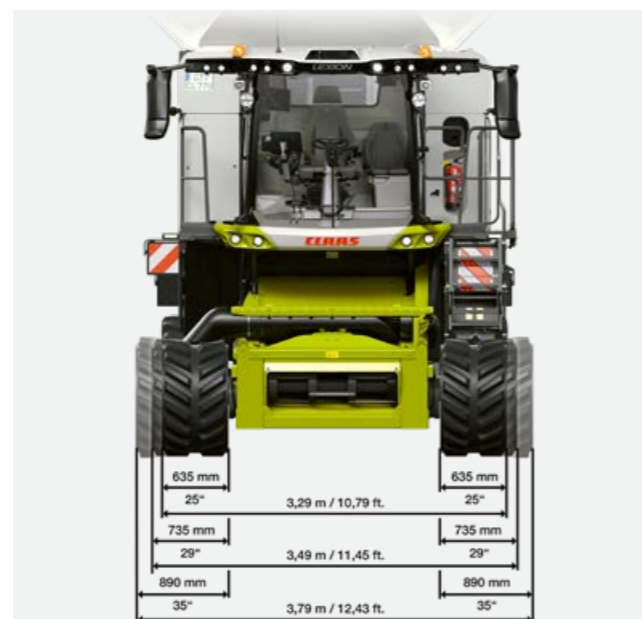

LEXION 7000 TERRA TRAC

# LEXION skördar lika bra på kuperade fält.

## LEXION 7700 MONTANA.

Tröskar lika bra och effektivt på kuperade fält.  
MONTANA systemet från CLAAS har prestanda som skapat ett internationellt gott rykte. Helautomatisk lutningsutjämning i sidled på upp till 18 % och i längdled på upp till 6 %.  
LEXION 7700 klarar alla kuperade fält.

## Konstruerad för besvärliga fält.

LEXION 7700 MONTANA är den idealiska tröskan på gårdar i bergsregioner, den tar sig fram vid extrema förhållanden.

- Ditt arbete underlättas betydligt av att alla MONTANA funktioner är helt automatiska.
- MONTANA inmatningskanal och MULTI CONTOUR, din garanti för att kunna skörda med minimal spillnivå på kuperade fält.
- God framkomlighet på branta sluttningar och besvärligt underlag tack vare fyrhjulsdraft och differentialspär.
- Effektiv körning, fåtal växlingar.  
Första växeln upp till 12,5 km/h.





## Full kraft på branta lutningar.

Samspelet mellan komponenterna i MONTANA systemet ger hög tröskkapacitet och lika effektivt arbete som på plan mark. Du tar dig fram säkert och med hög körkomfort, du sitter hela tiden vågrätt.

Alla MONTANA funktioner är automatiska – anpassade till fältets lutning.

### Inmatning kompenserar upp till 20 % sidolutning.

MONTANA inmatningskanal har två kraftiga hydraulkolvar för AUTO CONTOUR styrning och kompenserar för upp till 20 % sidolutning.

MULTI CONTOUR inmatningskanal har en liggande kolv för hydraulisk anpassning av skärvinkeln. Den ger automatisk lutningsutjämning på upp till 6 % i längdled.

MULTI CONTOUR systemet styr svängramen, inställning av skärvinkeln och alla AUTO CONTOUR funktioner.



- 1 MONTANA inmatningskanal**  
Upp till 20 % lutningsutjämning.
- 2 MONTANA framaxel**  
Upp till 18 % lutningsutjämning och differentialspär för bästa dragförmåga.
- 3 AUTO SLOPE**  
Automatisk anpassning av rensfläktens varvtal.
- 4 3D rensverk**  
Aktiv tvärstyrning av översållet.
- 5 POWER TRAC**  
Max dragkraft på besvärligt underlag.
- 6 MAN motor**  
Krafftfull med stor effektreserv.

### Exakt stubb med AUTO CONTOUR.

AUTO CONTOUR styr skärbordet exakt utmed markens konturer och säkerställer ren upptagning av grödan och jämn stubbhöjd i alla grödor.

### Två sätt att arbeta effektivt.

Två körlägen kan ställas in för MONTANA. Inställning av "maximal sidolutning" medger fullt utslag för framaxelns sidolutning. Rekommenderas för de flesta situationer.

Inställning av "konstant skärvinkel" begränsar framaxelns utslag för sidolutning och prioriterar den inställda skärvinkeln. Rekommenderas vid skörd av liggande gröda eller vid skörd av lågväxande gröda med MAXFLEX skärbord.

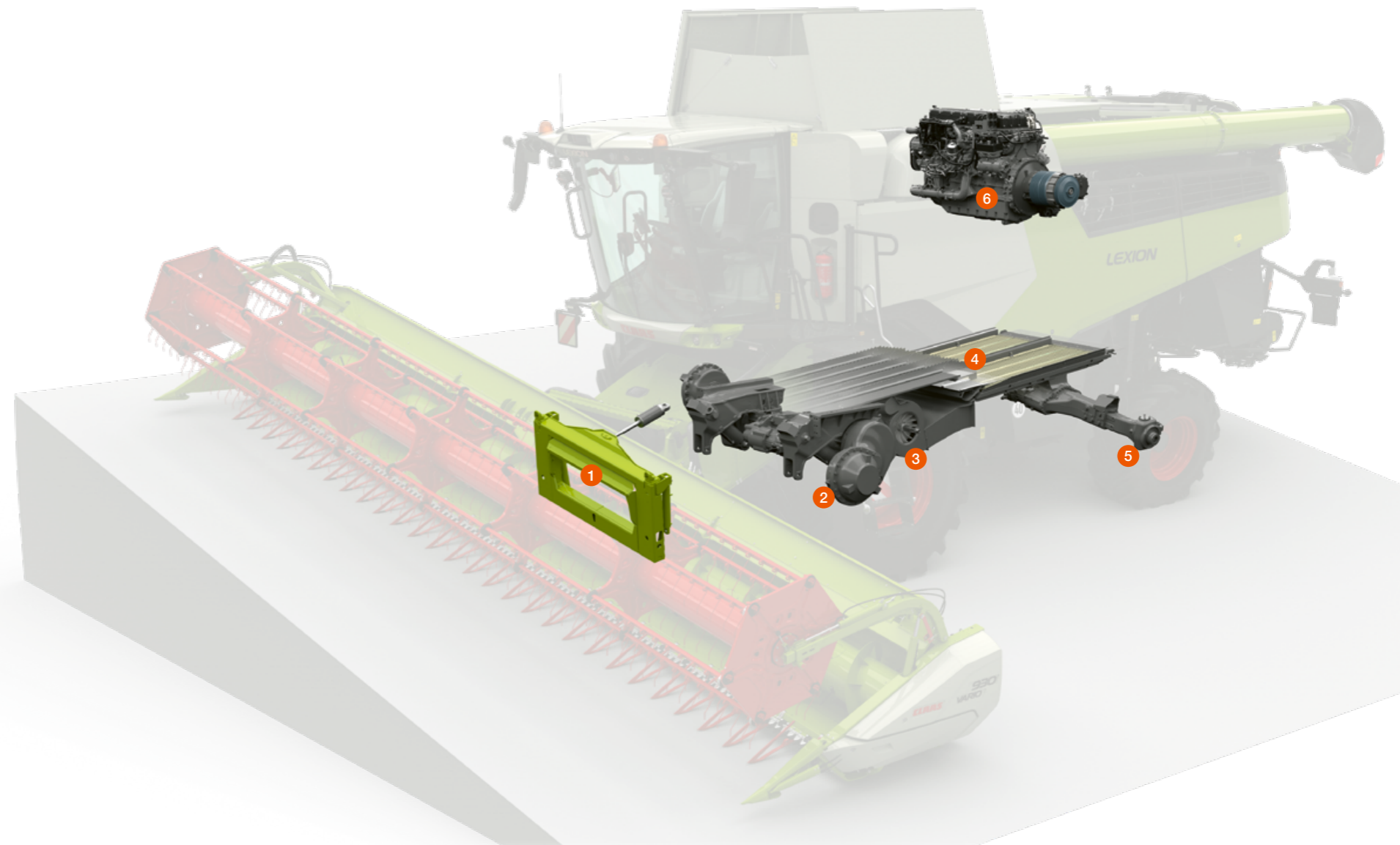

### Skörda på fält med 18 % sidolutning.

Hjulupphängningen påverkas med hydraulkolvar så att drivhjulens position anpassas till markens lutning.

MONTANA chassit kompenserar sidolut på upp till 18 %. Högsta tröskkapacitet och bekväm körning gör arbetet lika effektivt som på plan mark.

### Framdrivning med två hastighetsområden.

Manuell transmission med två steg och automatisk anpassning till motorns belastning. Båda växlarna har två hastighetsområden som föraren kan välja, med avseende på körförhållanden. När det behövs max dragkraft, växlas automatiskt till det lägre hastighetsområdet. Med fyrhjulsdraft och elhydraulisk differentialspär (tillval) har du allt som behövs för säker körning och har alltid tillräcklig dragförmåga.

### Allt du behöver på fält med branta lutningar.

- MONTANA systemet styr chassit automatiskt vid lutningar upp till 18 %.
- Inmatningskanalen kompenserar för lutningar upp till 20 %.
- MULTI CONTOUR inmatningskanal kan justeras för lutning i längdled med upp till 6 %.
- Differentialspär och fyrhjulsdraft säkerställer hög dragförmåga och säkerhet.
- Krafftfull 2-stegs framdrivning ger möjlighet att köra i upp till 12,5 km/h i första växeln.
- AUTO SLOPE anpassar automatiskt rensfläktens varvtal.

# Bekväm arbetsmiljö bidrar till hög kapacitet.

## Långa dagar.

Du tillbringar långa dagar i tröskan för att få hög säsongskapacitet. Då behöver du god assistans. LEXION kan erbjuda mer hjälp än någonsin tidigare – från självlärande assistanssystem till High-End belysningspaket, som nästintill skapar dagsljus över ditt arbetsområde under de mörka timmarna.

## Komfort ger effektivitet.

Det är ett välkänt faktum att arbetet blir effektivare om man har en bekväm arbetsmiljö. Hytten på LEXION är utformad för komfort. Den erbjuder gott om plats, både i huvudhöjd och vid golvet för benutrymme. Smart manöverkoncept och CEBIS terminal med god skärpa som ger dig all viktig information.

- Du har det bra, både varma och kalla dagar. Idealisk luftfördelning ger behagligt klimat i hytten.
- Standardstol eller premiumstol – du sitter bekvämt under långa arbetspass.
- Säkert förvaringsfack i B-stolpen och rejält kylfack under extrasätet.
- Digital radio, handsfree telefon och iPad håller dig informerad och uppdaterad.
- LED arbets- och servicebelysning i flera varianter för arbete när det mörknar.
- Kamerasystem för god överblick, t ex vid fyllning av transportfordon eller tillkoppling av skärbordsvagn.







Helt efter era önskemål.

När vi vidareutvecklar en tröska, testar vi också hyttkonceptet. Förare över hela världen hjälper oss att fatta beslut med hänsyn till komfort och manövrering. Det som är väl beprövat genomföres, det som är bra göres bättre och nyheter provas.

Nya hytten på LEXION bjuder på goda nyheter för dig: klimatkoncept med effektivare luftfördelning, behagligt rörelseutrymme för långa förare, 30 liter kylfack och hög-upplöst CEBIS display.

Naturligtvis har det väsentliga inte ändrats: CLAAS unika komfort och det smarta manövreringskonceptet med bekväm hantering av alla maskinfunktioner.



**1 CEBIS terminal, ljus och tydlig**

Ljus HD-display med hög skärpa ger dig tydlig information.

**2 Logisk CEMIS 1200 terminal**

CEMIS 1200 med exakt GPS navigation och nätuppkopplad dokumentation.

**3 Armstöd med snabbvalsknappar**

Du manövrerar alla viktiga maskinfunktioner med höger hand.

**4 Gott om benutrymme**

Smal rattpelare och breda fotstöd för god bekvämlighet.

**5 Bekväma säten**

Förarstol som kan vridas 30° (tillval) och bekvämt extrasäte, skonsamt mot ryggen.

**6 God runtsikt**

Backspeglarnas fästen skymmer inte sikten.

**7 Rymliga förvaringsfack**

Säker förvaring i LEXION för allt du behöver.

**8 Stort inspektionsfönster till spannmålstanken**

Enkelt att kontrollera skördens kvalitet.

**9 High-End belysningspaket**

Belyser arbetsområdet 360° (tillval).

**10 LED strålkastare**

Upp till 26 arbetsstrålkastare lyser upp hela arbetsområdet som om det vore dagsljus.

**11 Diskret hyttbelysning**

Hytten är behagligt upplyst, LED ljusslingor i förvaringsfacken.

**12 Klimatanläggning**

Behaglig arbetstemperatur både under kalla och varma dagar.

**LED belysningspaket gör natt till dag.**

- Fjärrstrålkastare ger fullgod belysning med extremt lång räckvidd.
- Skärbordet belyses lika väl som området framför och vid sidorna.
- Alla viktiga maskinkomponenter har servicebelysning.

## CEBIS – logisk.

Logisk manövrering och kort upplärningstid för nya förare på LEXION, där CEBIS har en avgörande roll. Systemet levererar information, optimerar kapacitet och hittar lösningar.

### CEBIS erbjuder snabbhjälp.

CEBIS har lagrad information om åtgärder – baserat på erfarenheter från otaliga CLAAS tröskförare – för att lösa olika förbättringar.

Åtgärderna analyseras och prioriteras för korrekt lösning och är en omfattande stödresurs för att få optimal nytta av tröskans prestanda.

### CEBIS förenklar menyn.

Nybjörjare, normal eller expert:

Du anger din användarstatus och CEBIS anpassar meny-systemet till din erfarenhet. Skörden kan påbörjas utan att nya förare behöver sätta sig in i alltför avancerade menyer. Assistanssystemet är också integrerat i CEBIS. CEMOS DIALOG och CEMOS AUTOMATIC hanteras enkelt på pekskärmen.

Fyra skjutreglage – du drar med fingret för att välja strategi för systemets automatikfunktioner.



Körning på väg, arbete i fält och CEMOS AUTOMATIC. Tre vägar för direkt åtkomst till alla inställningar.



CEMOS DIALOG integrerad i CEBIS.



Smart styrning med CEMOS AUTOMATIC via CEBIS.

### 1 CEBIS pekskärm

Ett klick på pekskärmen, CEBIS reagerar snabbt. Direkt åtkomst till alla maskinfunktioner vid körning på väg, arbete i fält samt alla moduler i assistanssystemet CEMOS AUTOMATIC.

### 2 CEBIS vrid- / tryckomkopplare

Med vridreglage, ESC knappen och favoritknappar kan man navigera på ett säkert sätt genom hela CEBIS manövermeny.

### 3 Snabbvalsknappar för direkt inställning

Förvalda basfunktioner kan manövreras direkt med respektive knappar – t ex sållöppningar eller varvtal för rensläkten.

### 4 CMOTION hantering av favoriter

Sju inställningar kan programmeras i CEBIS som favoriter. Under arbetet hämtar du dem enkelt via vippbrytaren på CMOTION. Din hand arbetar logiskt och du har ögonen på skärbordet.

## Manövreringskomfort.

- Du har tre sätt att göra inställningar på LEXION, välj det du föredrar: CEBIS pekskärm, CEBIS vrid- / tryckreglage eller direkt via snabbvalsknappar.
- Vid användande av snabbvalsknappar öppnas ett dialogfönster i CEBIS.
- Via en knappsats kan föraren ange exakta börvärden.
- Alla parametrar kan enkelt ändras via skjutreglage eller cirkelreglage i CEBIS.
- Alla funktioner i systemen CEMOS AUTOMATIC och CEMOS DIALOG är integrerade i CEBIS.
- Du kan hantera dina sju favoriter direkt på CMOTION.

# System som effektiviserar skördesäsongen.

Digitalisering är oundgänglig.

Vi digitaliserar våra maskiner på flera goda grunder. Tre, för att vara exakt: Vi vill göra förarna mera säkra, göra skörden mera störningsfri och reducera kostnader. T ex med självlärande system för förarassistans eller styrsystem med centimeterprecision.

Nätuppkopplade maskiner presterar mera.

För att du bäst ska kunna utnyttja dina CLAAS maskiner erbjuder vi moduler för att koppla upp maskiner med driftsledning, t ex för skördekartering, koordinering av maskinparken eller löpande dokumentation av arbets- och skördedata.

- Lämna över en del av arbetet till CEMOS AUTOMATIC. Välj de moduler som passar dig, från bas- till fullversion.
- Position för haspel och VARIO skärbordslängd regleras av CEMOS AUTO HEADER.
- Exakt körning – effektiv skörd. GPS PILOT CEMIS 1200 minimerar överlappning med noggrannhet ner till 2,5 cm.
- Registrera och behandla dina data hur och var du vill. Med CLAAS connect har du alla möjligheter.
- Öka kapacitet, kärnkvalitet och körkomfort. Aktiv farthållare och självinställande tröskverk hjälper dig.



CEMOS AUTOMATIC konfigureras individuellt.

CEMOS AUTOMATIC är självlärande och stödjer föraren kontinuerligt och aktivt under hela skördearbetet. Systemet kontrollerar med hjälp av sensorer ett antal parametrar, som t ex: kärnkvalitet, tröskkvalitet, renhet och materialflöde, samt stämmer av gjorda inställningar. LEXION optimeras kontinuerligt till teknisk prestandagräns.

### Föraren väljer.

I systemet fastställer du dina kriterier för kärnkvalitet och accepterad spillnivå. CEMOS AUTOMATIC styr tröskans inställningar optimalt, så att dina krav uppfylls exakt.

### Utforma CEMOS själv.

Oavsett om du har instegs- eller fullversionen, kan du konfigurera ditt CEMOS AUTOMATIC system helt individuellt. Optimera arbetet med de funktioner som passar på dina fält.

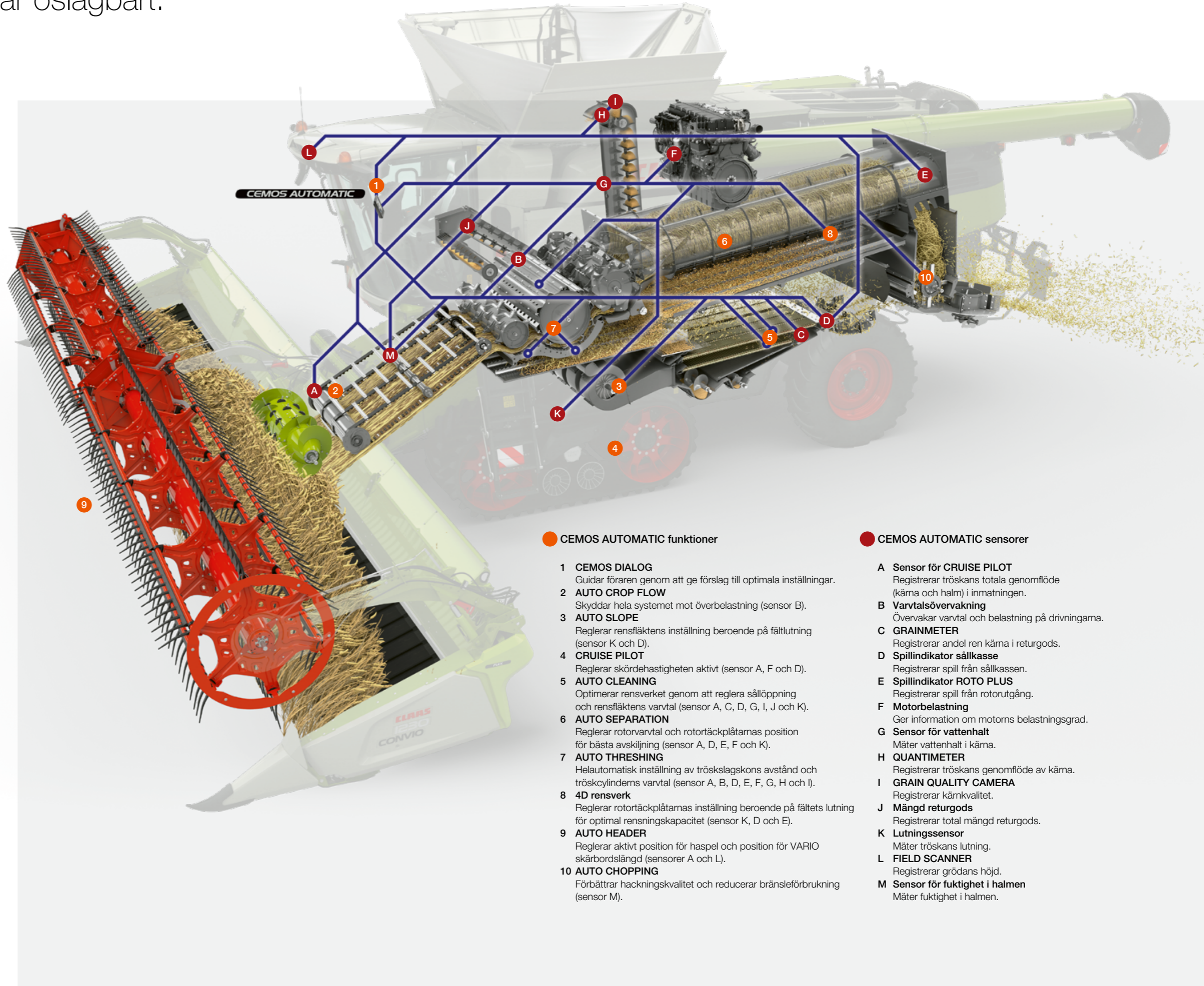

### CEMOS AUTOMATIC funktioner

- 1 CEMOS DIALOG**  
Guidar föraren genom att ge förslag till optimala inställningar.
- 2 AUTO CROP FLOW**  
Skyddar hela systemet mot överbelastning (sensor B).
- 3 AUTO SLOPE**  
Reglerar rensfläktens inställning beroende på fältlutning (sensor K och D).
- 4 CRUISE PILOT**  
Reglerar skördehastigheten aktivt (sensor A, F och D).
- 5 AUTO CLEANING**  
Optimerar rensverket genom att reglera sållöppning och rensfläktens varvtal (sensor A, C, D, G, I, J och K).
- 6 AUTO SEPARATION**  
Reglerar rotorvarvtal och rotortäckplåtarnas position för bästa avskiljning (sensor A, D, E, F och K).
- 7 AUTO THRESHING**  
Helautomatisk inställning av tröskslagskons avstånd och tröskcylinderns varvtal (sensor A, B, D, E, F, G, H och I).
- 8 4D rensverk**  
Reglerar rotortäckplåtarnas inställning beroende på fältets lutning för optimal rensningskapacitet (sensor K, D och E).
- 9 AUTO HEADER**  
Reglerar aktivt position för haspel och position för VARIO skärbordslängd (sensorer A och L).
- 10 AUTO CHOPPING**  
Förbättrar hackningskvalitet och reducerar bränsleförbrukning (sensor M).

### CEMOS AUTOMATIC sensorer

- A Sensor för CRUISE PILOT**  
Registrerar tröskans totala genomflöde (kärna och halm) i inmatningen.
- B Varvtalsövervakning**  
Övervakar varvtal och belastning på drivningarna.
- C GRAINMETER**  
Registrerar andel ren kärna i returgods.
- D Spillindikator sållkasse**  
Registrerar spill från sållkassen.
- E Spillindikator ROTO PLUS**  
Registrerar spill från rotorutgång.
- F Motorbelastning**  
Ger information om motors belastningsgrad.
- G Sensor för vattenhalt**  
Mäter vattenhalt i kärna.
- H QUANTIMETER**  
Registrerar tröskans genomflöde av kärna.
- I GRAIN QUALITY CAMERA**  
Registrerar kärnkvalitet.
- J Mängd returgods**  
Registrerar total mängd returgods.
- K Lutningssensor**  
Mäter tröskans lutning.
- L FIELD SCANNER**  
Registrerar grödans höjd.
- M Sensor för fuktighet i halmen**  
Mäter fuktighet i halmen.



## Funktionerna i CEMOS AUTOMATIC.

CEMOS AUTOMATIC – ett självlärande, moduluppbyggt system för förarassistans till din tjänst. Välj de moduler / funktioner som passar bäst i din drift.

CRUISE PILOT och AUTO SLOPE är det ekonomiska insteget till automatisering.

Din LEXION får då både smart reglering av körhastigheten och automatisk styrning av rensfläktens varvtal, så att rensverket kan prestera fullgod rensning även på kuperade fält.

Välj fullversionen av CEMOS AUTOMATIC och låt maskinen själv optimera tröskverk och avskiljning för högsta kapacitet, ren kärna och lägre bränsleförbrukning.

## Skörda på kapacitetsgränsen.

- Förarens arbete underlättas väsentligt.
- Högsta kapacitet med högsta skörde kvalitet.
- Minimerade stilleståndstider pga igensättning eller överbelastning.
- Bästa bränsleeffektivitet.
- Inga tidskrävande korrigeringar av inställningar.
- Reducering av kostnader och underhåll.
- Högre säsongskapacitet.

## CEMOS AUTOMATIC säkerställer din säsongskapacitet.

AUTO THRESHING  
 AUTO SEPARATION  
 AUTO CLEANING  
 CRUISE PILOT  
 AUTO CROP FLOW  
 CEMOS DIALOG

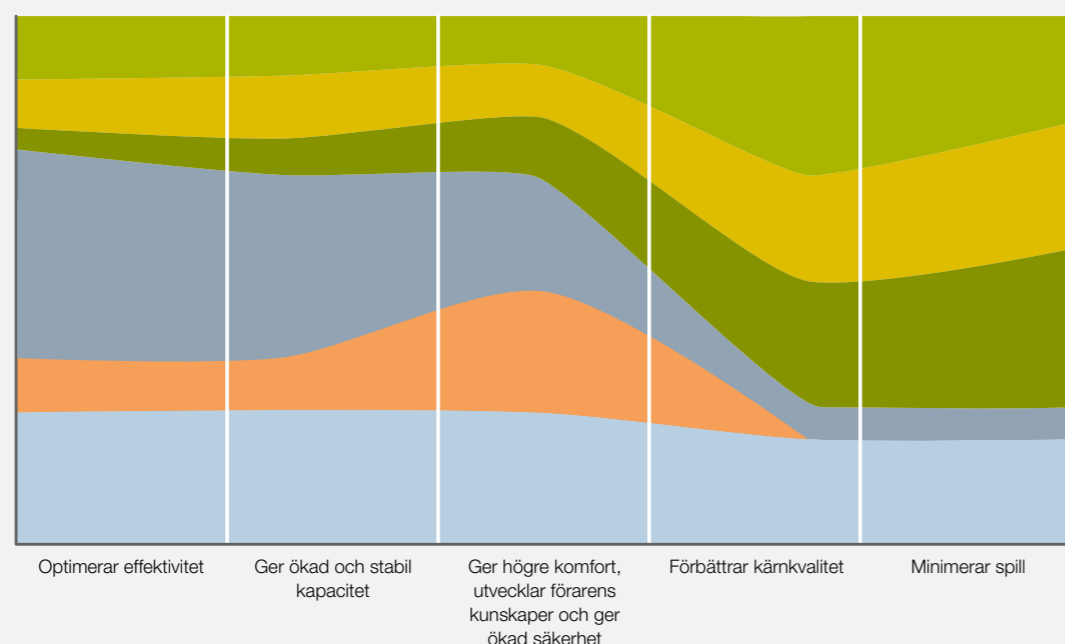

Funktionerna i CEMOS AUTOMATIC underlättar ditt arbete under hela skördeperioden. Funktionerna kan kombineras, så att de passar dig exakt. CRUISE PILOT hjälper dig att optimera effektiviteten och att nå ökad och stabil kapacitet. AUTO THRESHING är ditt perfekta hjälpmedel till bästa kärnkvalitet och reducerad spillnivå.

## AUTO CROP FLOW motverkar spetsbelastningar.

AUTO CROP FLOW förhindrar att mer material matas in i tröskan, om förinställd slimningsgräns överskrids. Stillestånd och skador orsakade av igensättning eller överbelastning undviks.

## AUTO SLOPE styr rensningen vid körning på lutande fält.

AUTO SLOPE styr rensverkets fläktvarvtal beroende på lutning i längdled.

- På kuperade fält kan man köra med högre kapacitet och minimalt spill.
- Rensningsresultatet förblir stabilt.
- Materialflödet i rensverket bibehålles.

## CRUISE PILOT reglerar körhastigheten.

Optimal skördehastighet ökar säsongskapaciteten. Körhastighet regleras automatiskt av CRUISE PILOT i förhållande till motorbelastning.

Man kan välja mellan tre strategier:

- 1 Max kapacitet med spillkontroll:  
Skörd på tröskans kapacitetsgräns hela tiden.
- 2 Konstant kapacitet:  
Tröskan belastas jämnt vid varierande förhållanden.
- 3 Konstant hastighet:  
Farthållaren reglerar skördehastigheten.

## CEMOS AUTO CHOPPING.

Inställning av hackens motknivar och snittelement anpassas automatiskt utifrån halmens beskaffenhet för högsta snittkvalitet.

## CEMOS AUTO CLEANING.

CEMOS AUTO CLEANING reglerar rensverket via tre parametrar: fläktvarvtal, översållets och undersållets öppningar. Systemet testar i bakgrunden kontinuerligt olika inställningar för optimering av kapaciteten.

Om värdena för avkastning, kärnkvalitet, genomflöde eller vattenhalt ändras sig, reagerar CEMOS AUTO CLEANING direkt.

## CEMOS AUTO SEPARATION.

LEXION optimerar via CEMOS AUTO SEPARATION kontinuerligt avskiljningen genom att automatiskt anpassa rotorvarvtal och rotortäckplåtarnas läge utifrån varierande skördeförhållanden. CEMOS AUTO SEPARATION prövar i bakgrunden olika inställningar och väljer den bästa.

## CEMOS AUTO THRESHING.

Systemet förbättrar kapaciteten för tröskverk och primär avskiljning. Helt automatisk inställning av tröskslagskons avstånd och tröskcylinders varvtal.

I bakgrunden sker en avstämning av alla relevanta inställningar för optimering av kapaciteten.

Dessa data baseras på värden från ett flertal sensorer i tröskan.

## CEMOS AUTO HEADER.

FIELD SCANNER sensorn registrerar grödans höjd och CRUISE PILOT sensorn mäter materialflödet i inmatningskanalen.

Dessa data används av CEMOS AUTO HEADER till att aktivt styra positionerna för haspel och VARIO skärbordslängd. Underlättar betydligt förarens arbete och ger optimal inmatning av grödan.



CEMOS AUTO HEADER har premierats med en silvermedalj av Agritechnica nyhetskommission.



## Högsta driftsäkerhet.

Förarassistanssystemet CEMOS DIALOG ger förslag till optimal inställning och manövreras via CEBIS.

Du godkänner och CEMOS DIALOG utför den bekräftade inställningen.

Du motiveras till att kontrollera inställningarna ofta, och har god nytta av de erfarenheter det ger dig.

### NYHET: CEMOS DIALOG analyserar kapaciteten.

Du blir kontinuerligt uppdaterad om tröskans potential till optimeringar.

De faktorer som begränsar kapaciteten, visas på display och du får förslag till förbättrade inställningar.

Spillindikatorernas känslighet kalibreras automatiskt.

Om du ändrar accepterad spillnivå under arbetet, ändras automatiskt sensorernas känslighet av CEMOS DIALOG. Ytterligare kontrollmätning behövs inte.

### CEMOS Advisor appen hjälper dig.

CEMOS Advisor app är kostnadsfri och hjälper dig via din Smartphone att hitta optimala tröskinställningar.

## Skörda exakt på spillgränsen.

- Du kalibrerar spillindikatorerna endast vid arbetspassets början.
- CEMOS DIALOG stödjer dig aktivt med spillmätningar.
- Efter ändring av accepterad spillnivå, anpassas indikatorernas känslighet automatiskt.
- Tröskan arbetar alltid på gränsen till accepterad spillnivå.



## Beräkning av spillnivå.

### Öka din säsongskapacitet.

Korrekt spillnivå är en avgörande faktor för ökad skördekapacitet. Om accepterad spillnivå är exakt definierad, bibehåller du högsta kapacitet.

När beräkningen av spill är avslutad, och känsligheten är anpassad, gör CEMOS AUTOMATIC de optimala inställningarna. På så sätt styr systemet kontinuerligt tröskan till gränsen för accepterad spillnivå.

Felaktigt angivna värden förhindras också.

### Inläring, spillsensor.

CEMOS DIALOG hjälper dig att kalibrera spillindikatorerna bakom avskiljning och rensverk.

Du kan använda den provtagningsbricka som du redan använder.

Systemet leder dig steg för steg, anger när du ska ta prov och frågar efter mätvärdena på provbrickan.

När du har angett resultatet av uppvägning från provbrickan (volym, vikt eller antal kärnor), föreslår CEMOS ett värde för spillindikatorernas känslighet.

Ju bättre känslighet, desto mera exakt indikation.



Resultatet av uppvägning från provtagningsbricka läggs in i CEBIS.

### Anpassning av känslighet.

Välbekant situation: På morgonen tröskar du med en spillnivå på 0,5 %.

På eftermiddagen är det risk för regn.

Du vill höja gränsen för spill upp till 1 %.

Du lägger in det nya värdet, CEMOS DIALOG beräknar genast och automatiskt värdet för spillindikatorernas känslighet. CEMOS AUTOMATIC styr tröskans inställningar för optimalt materialflöde anpassat till det nya gränsvärdet.

Du sparar mycket tid, det är inte nödvändigt att ta nytt prov på spillet bakom tröskan.

### NYHET: CEMOS DIALOG optimerar kvaliteten på din skördade gröda.

Du anger nivån på den kvalitet du önskar uppnå.

CEMOS DIALOG frågar efter dina börvärden och hjälper dig vid kalibrering av GRAIN QUALITY CAMERA.

Systemet vägleder dig sedan steg för steg till de mål som du har angett.

GRAIN QUALITY CAMERA levererar bilder av spannmålen i realtid.

Programvaran registrerar andelen skadade kärnor och andelen "ej kärna".

Du informeras löpande om aktuell kvalitet.

CEMOS AUTO THRESING använder analysvärdena för att kontinuerligt optimera inställningar för tröskverket.

## Precisionsstyrning.

Styrssystem är till oundgänglig hjälp i det dagliga arbetet. För LEXION finns tre automatiska styrsystem som utrustningsalternativ:  
FIELD SCANNER mittmonterad på hyttens tak,  
GPS PILOT CEMIS 1200 med satellitstöd eller  
AUTO PILOT med radavkänning.

### Precision för alla arbeten.

- GPS PILOT styr exakt och manövreras logiskt via CEMIS 1200.
- FIELD SCANNER har tre olika styrfunktioner.
- AUTO PILOT underlättar ditt arbete vid majsskörd.
- Snabbt och bekvämt att vända på vändtegen med dynamisk styrning.



### GPS PILOT med oslagbar styrprecision.

Det satellitstödda, automatiska styrsystemet från CLAAS är helt integrerat i tröskan som ett stöd vid allt arbete som kräver hög spår-till-spår noggrannhet. GPS PILOT aktiveras via multifunktionsspaken. Med hjälp av styrhydrauliken guidas du över fälten – med högsta precision i rätt spår, utan överlappning och med full arbetsbredd. Systemet fungerar lika exakt, om det är en mörk natt eller en dimmig dag – helt oberoende av ljusförhållanden. Korrigeringssignaler kan fås för varje önskad noggrannhet.

### CEMIS 1200 terminal med logisk manövrering.

CEMIS 1200, en helt ny styrterminal i tröskhytten och en tillförlitlig hjälp vid GPS styrning. Den klarar också alla gängse uppgifter inom precisionsodling. Du kan utföra uppdragshantering, dokumentation och skörde-kartering i realtid direkt på tröskan. CEMIS 1200 är lika enkel och logisk att hantera som CEBIS.

- 12" display med hög skärpa både i dagsljus och i mörker.
- Med direkt åtkomst kommer du snabbt till alla relevanta funktioner.
- Du kan anpassa displayens funktionsområden och konfigurera dem så att det passar dig.

### LASER PILOT på LEXION MONTANA.

Elektronisk-optisk sensor i LASER PILOT känner av grödans vänstra kant och styr automatiskt LEXION MONTANA längs denna kant.

### FIELD SCANNER.

FIELD SCANNER är monterad mitt på hyttens tak.

### Dynamisk styrning

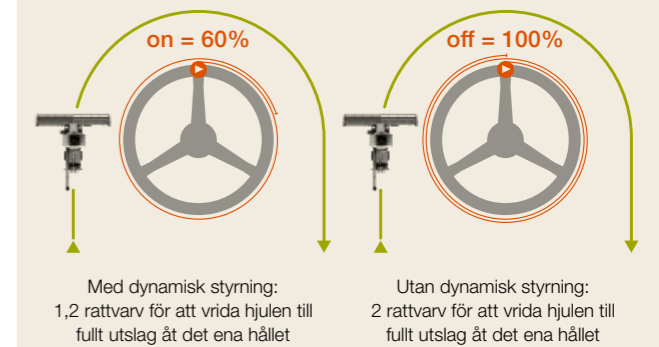

### Dynamisk styrning för snabbare vändning.

LEXION styrs normalt med ca fyra varv på ratten från fullt utslag åt det ena hållet till fullt utslag åt det andra hållet. Dynamisk styrning gör det enklare att vända, samma manöver kräver då upp till 40 % färre varv på ratten vid körning i max 10 km/h.

FIELD SCANNER behöver inte kalibreras.

Via knappar i armstödet kan tre olika kör lägen aktiveras: längs körspår och längs vänster eller höger beståndskant.

### AUTO PILOT.

Två sensorbågar på majsbordet ger exakt radföljning och styr LEXION automatiskt.



Styrssystem är oundgängliga hjälpmedel. Här finner du ett passande styrsystem från CLAAS för din LEXION.

Scan me.

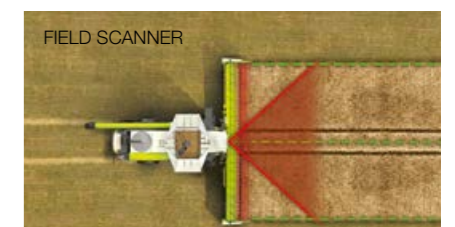
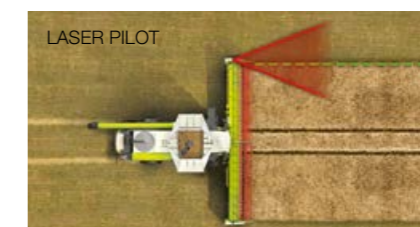

## Digitalisering är lönsamt.

Smart digitalisering, direkt anpassad för din gård underlättar ditt arbete och ökar ditt resultat. För utvärdering centralt på gården samlas data från olika maskiner eller enheter – lägre kostnader och högre lönsamhet.

För att bättre kunna utnyttja LEXION och dina andra maskiner, erbjuder CLAAS komponenter som kan koppla ihop arbetsprocesser, teknik och olika system, oavsett tillverkare.

### Planering på kontoret.

- CLAAS connect kan användas för att bestämma i vilken ordning grödorna ska skördas baserat på mognadsgrad.
- Man kan förbereda uppdrag inkl körspår och överföra dessa data till CEMIS 1200.

### Optimera tröskan.

- Skapa och hantera uppdrag direkt på tröskan med CEMIS 1200.
- Alla uppdragsdata dokumenteras automatiskt online.
- Data från olika tillverkare överföres smidigt till molnet.
- CLAAS connect och CEMOS Advisor används för att övervaka och fullt utnyttja tröskans kapacitet.
- Fjärrdiagnos sparar värdefull tid för underhåll och service.

### Detaljerad utvärdering på kontoret.

- Skörde- och uppdragsdata registreras, överförs och dokumenteras snabbt.
- Fältanalyser och exakt skördekartering.
- Noggrann utvärdering av arbetsprocesser för att identifiera möjligheter till förbättring.

### NYHET: CLAAS connect. Hela din verksamhet i en app.

Automatisk dokumentation av fältrelaterade maskin- och skördedata, överföringsfunktioner, driftsplanering, reservdelar, licenser – med CLAAS connect har du hela CLAAS värld i din byxficka.

### Högsta driftsäkerhet.

Du har full överblick på alla service- och underhållsdata med direkt uppkoppling till din CLAAS kontaktperson.

Du hittar enkelt instruktionsbok för din LEXION och kan snabbt beställa reservdelar<sup>1</sup> direkt från din säljare.

### Fullständig översikt över maskinerna.

Var du än befinner dig, kan du övervaka maskinprestanda och se när arbetet på fältet beräknas bli klart. Du kan optimera dina inställningar på din LEXION via CEMOS Advisor.

<sup>1</sup>Shoputbudet kan variera från land till land

### Effektiv uppdragshantering.

Skapa uppdrag med ett klick i CEMIS 1200 och skicka dem online till fältet och tillbaks.

### Tydliga skördekartor.

Geocenter skapar dina skördekartor. Du hittar alla geodata och kartor plus tillhörande maskindata tydligt ordnade på ett ställe.

### Styrning av maskinparken, övergripande alla fabrikat.

Enkelt att ansluta maskiner av alla fabrikat via Data connect. Connection Manager gör det lätt att utbyta och dela maskindata.

### Två Connect-paket som förenklar ditt arbete.

Med Connect-paketen förbereder du ditt företag för alla digitala lösningar. Digitaliseringsexperten hos din CLAAS återförsäljare ställer gärna in alla funktioner åt dig som du behöver till ditt företag.



### CLAAS connect paket för tröskor.

<b>Connect paket I</b>	<b>Dokumentera</b> <ul style="list-style-type: none"><li>– CLAAS connect</li><li>– Tillval: Licenser för CLAAS connect</li><li>– Machine connect</li></ul>
<b>Connect paket III</b>	<b>Dokumentera</b> <b>Styrning</b> <b>Precision Farming</b> <ul style="list-style-type: none"><li>– CLAAS connect</li><li>– Tillval: Licenser för CLAAS connect</li><li>– Machine connect</li><li>– GPS PILOT CEMIS 1200</li><li>– TC Geo</li></ul>





## Mindre underhållsbehov per dag.

LEXION har exemplariskt lågt krav på underhåll. Serviceintervaller är långa, bytesintervall för hydraulolja är 1000 tim. För daglig service är allting lätt att komma åt och snabbt avklarat.

## Säkrare smörjning.

Från centralsmörjningssystemets behållare transporteras smörjfett behovsanpassat till alla smörjställen som är inprogrammerade, inklusive variatorerna.



## Bästa åtkomlighet.

Robusta luckor över motorrummet med halkskydd. Handedare och fällbart insteg gör det mycket lättare att komma till spannmålstanken för servicearbeten.

- Alla servicepunkter är enkelt tillgängliga.
- Fästpunkter för den flyttbara stegen ger dig säkerhet vid service- och rengöringsarbete.
- Sidoplåtarna, motorrummet och trappstegen till hytten har bra belysning.
- Lucka för enkelt insteg i spannmålstanken på 18000 l.

## Välgenomtänkt komfortpaket.

Servicekomfortpaketet innehåller praktiska lösningar för den dagliga servicen:

- Säker hållare till fettsprutan.
- 15 l vattentank som kan tas med för påfyllning.
- Separat kran för handtvätt bredvid verktygsfacket.

## Automatisk slangvinda.

I servicekomfortpaketet på LEXION ingår en 15 m lång tryckluftslang på slangvinda med integrerad automatik, som låser i utdraget läge och släpper när man drar lätt i slangen.

## Mera tid för skördarbete.

- Centralt placerade och lätt åtkomliga dräneringsslangar för motorolja och hydraulolja.
- Alla variatorer är anslutna till centralsmörjningssystemet.
- Kompressor med tank ger tryckluftskapacitet för snabbt rengöringsarbete i fält.
- Man kommer lätt till spannmålstanken via de gångbara luckorna över motorrummet.





## Omställning – snabbt och enkelt.

Effektiv tid på fältet är viktigt för säsongskapaciteten.

Kort tid för daglig service, omställning eller byte av slitdelar är lika viktigt. Typiska exempel är byte av tröskslagsko, ändra varvtal på tröskcylinder eller på halmhack.

LEXION är konstruerad för att dessa arbeten ska gå snabbt och enkelt.

### Slitdelar ska hålla länge.

Alla slitdelar i tröskans materialflöde, kan fås i PREMIUM LINE som tillval. Extra hög slitstyrka och lång livslängd.

PREMIUM LINE komponenter är extra slitstarka, korrosionsbeständiga och har lång livslängd.

Håller flera säsonger, även med hård belastning och aggressivt skördematerial.

Ökad hållbarhet uppnås med unika tillverkningsmetoder, första klassens material och speciella beläggningar.

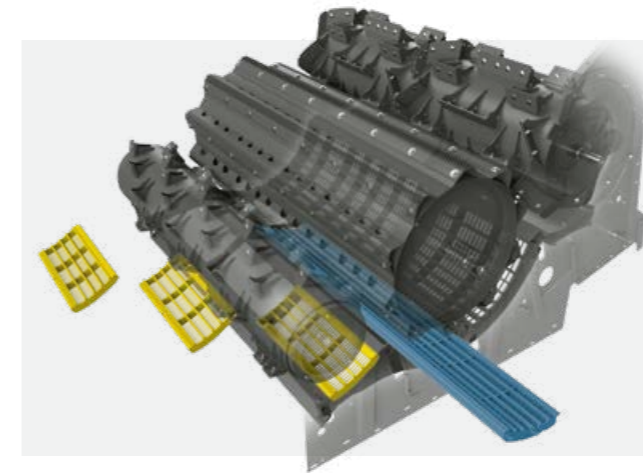

### Snabbt utbyte av segment i slagskorna.

Växla från en typ av gröda till en annan, t ex från spannmål till majs – räkna med kort omställningstid för LEXION och ett flertal kombinationsmöjligheter.

Segmenten i förslagskon bytes snabbt genom stenfickan.

Segmenten i tröskslagskon dras enkelt ut åt sidan.

### Inställning av varvtal utan verktyg.

Olika grödor kräver olika varvtal för tröskcylindern.

Reduktionsväxel ger ett lägre varvtalsområde – du kan växla snabbt mellan det lägre (170-460 rpm) och det högre (330-930 rpm).

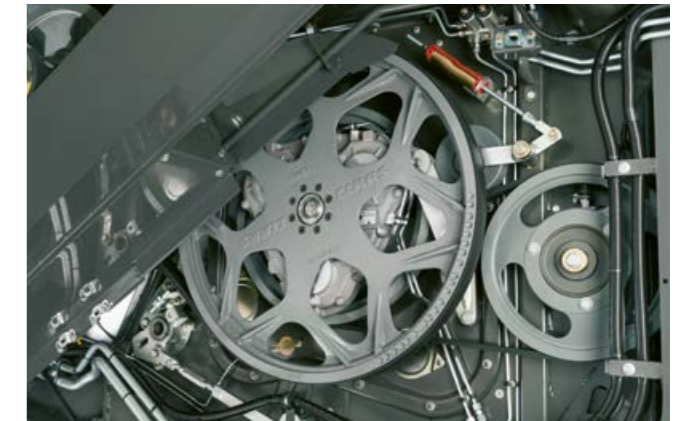

Du växlar mellan varvtalsområdena utan verktyg, även på den mekaniska varianten. Ännu snabbare växlar du med den hydrauliska varianten (tillval), bekvämt från hytten.

### När du byter gröda behöver du inte byta knivar i hacken.

Att ställa om halmhacken går också mycket snabbt.

Om du har valt extra slitstarka PREMIUM LINE hackknivar med längre livslängd, behöver du inte byta så ofta.

### Universal hackknivar i PREMIUM LINE kvalitet för både spannmål och majs.

Dessa slitstarka hackknivar passar både vid skörd av spannmål och majs.

När du byter gröda, kan du använda samma knivar.

### Varje minut är värdefull.

- Utsatta slitdelar kan väljas i extra slitstark PREMIUM LINE kvalitet.
- Förslagskons segment bytes snabbt genom stenfickan.

- Segmenten i tröskslagskon dras enkelt ut åt sidan.
- Tröskcylinderns varvtal justeras utan verktyg, eller hydrauliskt från hytten (tillval).
- Vid växling från spannmål till majs – låt knivarna i halmhacken sitta kvar.

# För din trygghet. CLAAS Service & Parts.



CLAAS Service & Parts  
finns för dig 24/7.  
service.claas.com

Scan me.



## CLAAS serviceavtal.

En mycket avgörande faktor för framgång i ditt företag, är dina maskiners driftsäkerhet. Vi erbjuder servicetjänster som gör det enkelt att budgetera dina kostnader för att hålla högsta tillförlitlighet hos maskinerna.

## Machine connect.

Machine connect ger servicepartnern tillgång till relevanta data från dina maskiner som är utrustade med telemetri. Tjänsten förenklar fjärrdiagnos och fjärrservice markant. Effektivare service och maskinen är snabbare driftklar. Det enda som krävs är ditt godkännande.

Produkter och tjänster från CLAAS Service & Parts kan variera mellan länder.



## Speciellt avpassat till din maskin.

Precisionstillverkade reservdelar, högkvalitativa serviceprodukter och praktiska tillbehör. Använd vårt omfattande produktsortiment där vi sammanställer exakt den lösning som din maskin behöver för 100 % tillförlitlighet.

## För din verksamhet: CLAAS FARM PARTS.

CLAAS FARM PARTS erbjuder dig de mest omfattande och märkesövergripande reservdels- och tillbehörssortimenten för alla tillämpningar inom din verksamhet.

## Leveranser över hela världen.

CLAAS Parts Logistics Center i Hamm, Tyskland, har ett reservdelslager med 200000 artiklar på mer än 183000 m<sup>2</sup> yta. Samtliga ORIGINAL reservdelar levereras från vårt centrala lager, snabbt och tillförlitligt över hela världen.

## Din lokala CLAAS partner.

Oavsett var i världen våra kunder finns, levererar vi alltid den personliga service som de behöver. CLAAS partners står till förfogande dygnet runt. Med kunskap, erfarenhet, engagemang och första klassens utrustning. För din trygghet.



- |   |                                    |    |   |    |   |
|---|------------------------------------|----|---|----|---|
| 1 | Komforthytt                        | 8  | Spannmålselevator med QUANTIMETER                 | 14 | MAN / Mercedes-Benz motorer             |
| 2 | CEMOS AUTOMATIC                    | 9  | Spannmålstank med upp till 18000 l                | 15 | Bosspredare                             |
| 3 | Inmatningskanal med dammreducering | 10 | Vinklingsbart utlopp                              | 16 | POWER SPREADER                          |
| 4 | APS SYNFLOW HYBRID tröskverk       | 11 | Tömning av spannmålstanken med upp till 180 l/sek | 17 | TERRA TRAC med 40 km/h max körhastighet |
| 5 | Fördelarcylinder, 600 mm           | 12 | Utloppsspjäll på tömningsröret                    | 18 | Separat återföringsplan                 |
| 6 | JET STREAM rensverk                | 13 | DYNAMIC COOLING                                   | 19 | 3D rensverk                             |
| 7 | ROTO PLUS avskiljning              |    |   |    |   |



## Effektivitet.

- APS SYNFLOW HYBRID revolutionerar materialflödet.
- Stor tröskcylinder och fördelarcylinder för jämnt, rakt och snabbt materialflöde.
- DYNAMIC COOLING behovsanpassad kylning.
- DYNAMIC POWER sparar upp till 10 % drivmedel.
- JET STREAM rensar perfekt.
- 18000 l tömmer på 100 sek.
- 40 km/h, snabbt från fält till fält.
- CLAAS skärbord levererar optimalt materialflöde – redan från början.
- LEXION 7700 MONTANA skördar lika effektivt på kuperade fält.



## Precision.

- CEMOS AUTOMATIC optimerar kontinuerligt tröskverket, rensverket och materialflödet.
- CEMOS AUTO THRESHING i CEBIS. Systemet reglerar helt automatiskt inställning av slagskoavstånd, cylindervarvtal samt omställning av det vridbara slagskosegmentet och nötplåten under tröskslagskon.
- AUTO SLOPE underlättar förarens arbete på kuperade fält.
- GPS styrning minimerar antalet kördrag.
- CEMOS AUTO CHOPPING optimerar hackens snittkvalitet och ger lägre bränsleförbrukning.
- CEMOS AUTO HEADER optimerar materialflödet – redan på skärbordet.
- CEMIS 1200 styr och dokumenterar exakt.
- Automatisk dokumentation av dina arbets- och skördedata med CLAAS connect.
- Jämförelse av maskindata för optimering av maskinparken under skörden med CLAAS connect.



## Komfort.

- Komforthyttan erbjuder gott om utrymme för långa förare både i huvudhöjd och kring fötterna samt klimatanläggning med omarbetat luftfördelningskoncept.
- CEBIS pekskärm, enkelt som en smartphone.
- CMOTION multifunktionsspaken med logisk manövrering.
- Snabbvalsknappar i armstödet för direkt åtkomst till viktiga funktioner.
- Snabb växling till ny typ av gröda.
- 105° svängvinkel för bättre sikt över tömningsröret.
- LED belysningspaket gör natt till dag.
- Vinklingsbart utlopp på tanktömningsröret styr fyllning av vagnen exakt.



## Tillförlitlighet.

- Omarbetat framdrivningskoncept imponerar med hög verkningsgrad.
- Torrlamellkoppling för skonsam inkoppling av huvuddrivingen.
- Centralsmörjningen förser alla programmerade smörjpunkter, inklusive variatorerna.
- PREMIUM LINE komponenter har extra slitstyrka och mycket lång livslängd.
- Flexibla MAXI CARE serviceprodukter ökar driftsäkerheten.
- CLAAS connect förenklar underhålls- och servicearbete.
- Alla servicepunkter är enkelt tillgängliga.



LEXION LEXION TERRA TRAC (TT) LEXION MONTANA		8900 / 8900 TT	8800 / 8800 TT	8700 / 8700 TT	8600 / 8600 TT	7700 / 7700 TT / 7700 MONTANA	7600 / 7600 TT	7500 / 7500 TT	7400
--	--	-------------------	-------------------	-------------------	-------------------	--	-------------------	-------------------	------

#### Tröskverk och primär avskiljning

APS SYNFLOW HYBRID		●	●	●	●	●	●	●	●
Tröskcylinder, bredd	mm	1700	1700	1700	1700	1420	1420	1420	1420
Tröskcylinder, diameter	mm	755	755	755	755	755	755	755	755
Tröskcylinder, varvtal	rpm	330-930	330-930	330-930	330-930	330-930	330-930	330-930	330-930
Med reduktionsväxel	rpm	170-460 / 330-930	170-460 / 330-930	170-460 / 330-930	170-460 / 330-930	170-460 / 330-930	170-460 / 330-930	170-460 / 330-930	170-460 / 330-930
Tröskslagsko, omslutningsvinkel	grader	132	132	132	132	132	132	132	132
Tröskslagsko, yta	m <sup>2</sup>	1,55	1,55	1,55	1,55	1,30	1,30	1,30	1,30
Tröskverk för ris		○	○	○	○	○	○	○	○

#### Sekundär avskiljning

Högkapacitetsrotorer ROTO PLUS	antal	2	2	2	2	2	2	2	2
Fördelarcylinder, diameter	mm	600	600	600	600	600	600	600	600
Rotorlängd	mm	4200	4200	4200	4200	4200	4200	4200	4200
Rotordiameter	mm	445	445	445	445	445	445	445	445
Avskiljningssegment	antal	6	6	6	5	5	5	5	5
Rotorvarvtal	rpm	450-1250	450-1250	450-1250	370-1050	370-1050	370-1050	370-1050	370-1050

#### Rensverk

JET STREAM		●	●	●	●	●	●	●	●
Turbinfläktar		8	8	8	8	6	6	6	6
Hydraulisk inställning av rensläkt		●	●	●	●	●	●	●	●
Dubbla fallsteg med rensluft		●	●	●	●	●	●	●	●
4D rensverk		○	○	○	○	○	○	○	○
Total sällyta	m <sup>2</sup>	6,20	6,20	6,20	6,20	5,10	5,10	5,10	5,10
Elektronisk returgodskontroll		○	○	○	○	○	○	○	○
GRAINMETER		○	○	○	○	○	○	○	○

#### Spannmålstank

Volym (enligt ANSI/ASAE S312.2)	l	13500 / 15000 / 18000	13500 / 15000 / 18000	12500 / 13500 / 15000	12500 / 13500 / 15000	12500 / 13500 / (11000 för MONTANA)	11000 / 12500 / 13500	11000 / 12500 / 13500	10000 / 11000 / 11000
Tömningsrör, svängningsvinkel	grader	105	105	105	105	105	105	105	105
Vinklingsbart utlopp		○	○	○	○	○	○	○	○
Tömningskapacitet	l/sek	180	180	110/130/ 180	110/130/ 180	110/130/ 180	110/130/ 180	110/130	110/130
QUANTIMETER skördemätare		●	●	●	●	●	●	●	●

#### Halmhack

SPECIAL CUT, knivar	antal	108	108	108	108	72	72	72	72
STANDARD CUT, knivar	antal	64	64	64	64	52	52	52	52
POWER SPREADER		●	●	●	●	●	●	●	●
Hydraulisk omställning från förarhytten (transport, strängläggning, hackning)		●	●	●	●	●	●	●	●
Hydraulisk justering för motknivar och snittelement.		○	○	○	○	○	○	○	○
Bosspřidare		○	○	○	○	○	○	○	○
Bossfläkt för POWER SPREADER		●	●	●	●	●	●	●	●
Automatisk kastriktningsanpassning		○	○	○	○	○	○	○	○

● Standard ○ Tillval □ Tillgängligt – Inte tillgängligt

LEXION LEXION TERRA TRAC (TT) LEXION MONTANA		8900 / 8900 TT	8800 / 8800 TT	8700 / 8700 TT	8600 / 8600 TT	7700 / 7700 TT / 7700 MONTANA	7600 / 7600 TT	7500 / 7500 TT	7400
--	--	-------------------	-------------------	-------------------	-------------------	--	-------------------	-------------------	------

#### Framdrivning

TERRA TRAC med hydropneumatisk avfjädring		○	○	○	○	○	○	○	–
POWER TRAC		○	○	○	○	○	○	○	○
Tvåväxlad transmission		●	●	●	●	●	●	●	●
40 km/h		○	○	○	○	○	○	○	–
Differentialspår, hjulmaskin		○	○	○	○	○	–	○	○
Hastighetsautomatik		●	●	●	●	●	●	●	●

#### Motor Stage V

Tillverkare / typ		MAN D42	MAN D42	Mercedes-Benz OM 473 LA	MAN D26	MAN D26	MAN D26	Mercedes-Benz OM 470 LA	Mercedes-Benz OM 470 LA
Antal cylindrar / cylindervolym	antal/liter	6/16,2	6/16,2	6/15,6	6/12,4	6/12,4	6/12,4	6/10,7	6/10,7
Max effekt (ECE R 120)	kW/hk	581/790	515/700	460 / 626	404/549	404/549	373/507	340/462	300/408
Bränsleförbrukningsmätare		●	●	●	●	●	●	●	●
Bränsletank	l	1150	1150	1150	1150	1150	1150	1150	1150
Tankvolym, AdBlue	l	110	110	110	110	110	110	110	110
DYNAMIC COOLING		●	●	●	●	●	●	●	●
DYNAMIC POWER		●	●	●	●	●	●	●	●

#### Datahantering

Machine connect – 5-årslicens		●	●	●	●	●	●	●	●
Uppdragshantering		○	○	○	○	○	○	○	○
Skördekartering		○	○	○	○	○	○	○	○

#### Förarassistans

CRUISE PILOT		○	○	○	○	○	○	○	○
CEMOS AUTO THRESHING		○	○	○	○	○	○	○	○
CEMOS AUTO CLEANING		○	○	○	○	○	○	○	○
CEMOS AUTO SEPARATION		○	○	○	○	○	○	○	○
CEMOS AUTO CHOPPING		○	○	○	○	○	○	○	○
CEMOS AUTO HEADER		○	○	○	○	○	○	○	○
AUTO SLOPE		○	○	○	○	○	○	○	○
AUTO CROP FLOW		○	○	○	○	○	○	○	○
CEMOS DIALOG		○	○	○	○	○	○	○	○
GRAIN QUALITY CAMERA		○	○	○	○	○	○	○	○

#### Styrsystem

GPS PILOT CEMIS 1200, LASER PILOT, AUTO PILOT, FIELD SCANNER		○	○	○	○	○	○	○	○
Vikt (kan variera beroende på utrustning) exkl skårbord, halmhack, bosspridare inkl full bränsletank och AdBlue tank	kg	19700 / 22400 (TT)	19700 / 22400 (TT)	19700 / 22400 (TT)	19700 / 22400 (TT)	18700 / 21400 (TT)	18700 / 21400 (TT)	18700 / 21400 (TT)	18700

CLAAS strävar hela tiden efter att anpassa alla produkter för att bättre kunna möta de praktiska kraven. Vi förbehåller oss rätten att när som helst ändra tekniska specifikationer. Information och illustrationer ska uppfattas som ungefärliga och kan innehålla utrustningsvarianter som inte ingår som standard. Denna broschyr har tryckts för global användning. När det gäller teknisk utrustning hänvisas till prislistan hos närmaste CLAAS representant. På vissa bilder har delar av skyddsutrustningen tagits bort. Detta har gjorts enbart för att bättre tydliggöra funktionen och får inte ske på eget bevåg eftersom detta kan medföra risk för skador. I den mån demontering får ske, hänvisas till respektive anvisningar i instruktionsboken. Alla tekniska uppgifter beträffande motorer avser i princip den europeiska riktlinjen om avgasreglering: emissionsklass Stage. Vi nämner endast Tier-normen i detta dokument som information och för bättre förståelse. Registrering för regioner där avgasregleringen regleras av Tier-normen kan inte garanteras genom detta omnämnande.

● Standard ○ Tillval □ Tillgängligt – Inte tillgängligt

LEXION LEXION TERRA TRAC (TT) LEXION MONTANA			8900 / 8900 TT	8800 / 8800 TT	8700 / 8700 TT	8600 / 8600 TT	7700 / 7700 TT / 7700 MONTANA	7600 / 7600 TT	7500 / 7500 TT	7400
<b>Hjulutrustning för drivaxel</b>	<b>Ø</b>	<b>Ytterbredd</b>								
VF 900/60 R 42 CFO	m	2,15	3,90	3,90	3,9	–	3,62	–	–	–
900/60 R 42 CHO	m	2,15	3,90	3,90	3,9	–	3,62	–	–	–
800/70 R 42 CHO	m	2,15	3,76	3,76	3,76	–	3,48	–	–	–
680/80 R 42 CHO	m	2,15	3,49	3,49	3,49	–	3,22	–	–	–
VF 900/60 R 38 CHO	m	2,05	3,90	3,90	3,90	3,90	3,62	3,62	3,62	3,62
900/60 R 38 CHO	m	2,05	3,90	3,90	3,90	3,90	3,62	3,62	3,62	3,62
IF 800/70 R38 CFO	m	2,05	3,76	3,76	3,76	3,76	3,48	3,48	3,48	3,48
800/70 R 38 CHO	m	2,05	3,76	3,76	3,76	3,76	3,48	3,48	3,48	3,48
680/80 R 38 CHO	m	2,05	3,49	3,49	3,49	3,49	3,22	3,22	3,22	3,22
900/60 R 32 <sup>1</sup>	m	1,95	–	–	3,90	3,90	3,62	3,62	3,62	3,62
IF 800/70 R 32 CFO	m	1,95	–	–	3,76	3,76	–	3,48	3,48	3,48
800/70 R 32 <sup>1</sup>	m	1,95	–	–	3,76	3,76	3,48	3,48	3,48	3,48
710/75 R 34 <sup>1</sup>	m	1,95	–	–	3,65	3,65	3,37	3,37	3,37	3,37
IF 680/85 R 32 CFO	m	1,95	–	–	3,49	3,49	–	3,20	3,20	3,20
680/85 R32 <sup>1</sup>	m	1,95	–	–	3,49	3,49	3,20	3,20	3,20	3,20
TERRA TRAC 635 mm	m	–	3,49	3,49	3,49	3,49	3,29	3,29	3,29	–
TERRA TRAC 735 mm	m	–	3,79	3,79	3,79	3,79	3,49	3,49	3,49	–
TERRA TRAC 890 mm	m	–	3,99	3,99	3,99	3,99	3,79	3,79	3,79	–
<b>Hjulutrustning för styraxel</b>	<b>Ø</b>	<b>Ytterbredd</b>								
710/60 R 30 <sup>2</sup>	m	1,65	3,89	3,89	3,89	3,89	3,69	3,69	3,69	3,69
VF 620/70 R 30 <sup>2</sup>	m	1,65	3,69	3,69	3,69	3,69	3,49	3,49	3,49	3,49
620/70 R 30 <sup>2</sup>	m	1,65	3,69	3,69	3,69	3,69	3,49	3,49	3,49	3,49
VF 520/85 R 30 <sup>2</sup>	m	1,65	3,49	3,49	3,49	3,49	3,29	3,29	3,29	3,29
500/85 R 30 <sup>2</sup>	m	1,65	3,47	3,47	3,47	3,47	3,27	3,27	3,27	3,27
500/85 R 34 <sup>2</sup>	m	1,75	3,47	3,47	3,47	–	–	–	–	–
VF 500/85 R 34 <sup>2</sup>	m	1,75	3,47	3,47	3,47	–	–	–	–	–
VF 620/70 R 26	m	1,50	–	–	–	–	3,49	3,49	3,49	3,49
600/65 R 28	m	1,50	–	–	–	–	3,69	3,49	3,49	3,49
500/85 R 24	m	1,50	–	–	–	–	3,48	3,28	3,28	3,28

LEXION LEXION TERRA TRAC (TT) LEXION MONTANA			8900 / 8900 TT	8800 / 8800 TT	8700 / 8700 TT	8600 / 8600 TT	7700 / 7700 TT / 7700 MONTANA	7600 / 7600 TT	7500 / 7500 TT	7400
--	--	--	-------------------	-------------------	-------------------	-------------------	--	-------------------	-------------------	------

#### Skärbord

VARIO skärbord		VARIO 1380 <sup>3</sup> , VARIO 1230, VARIO 1080, VARIO 930, VARIO 770, VARIO 680
CERIO skärbord		CERIO 930, CERIO 770, CERIO 680
Rapsutrustning		För alla CONVIO och VARIO skärbord, ej tillgängligt för CERIO skärbord
Vikbord		C 540
ROVIO majsbord	rader	12, 8, 6
SUNSPPEED	rader	16, 12, 8
MAXFLEX		MAXFLEX 930, MAXFLEX 770
CONVIO FLEX		CONVIO FLEX 1380 <sup>3</sup> , CONVIO FLEX 1230, CONVIO FLEX 1080, CONVIO FLEX 930, CONVIO FLEX 770
CONVIO		CONVIO 1380 <sup>3</sup> , CONVIO 1230, CONVIO 1080, CONVIO 930, CONVIO 770
VARIO risskärbord		Som HD-variant med tillbehöret risskärverk
CERIO risskärbord		Som HD-variant med tillbehöret risskärverk
SWATH UP		SWATH UP 450
Steglöst varibelt varvtal för skärbordsdrivning (elhydraulisk manövrering)	rpm	284-420
Stegdrivning för skärbord	rpm	332, 420
Aktiv skärbordsbroms		o

<sup>1</sup> Endast för MONTANA vid 7700

<sup>2</sup> Ej tillgänglig för MONTANA

<sup>3</sup> Endast med TERRA TRAC

## Vi växer tillsammans.

Våra kunder står i centrum för allt vi gör. Vi vet vilka utmaningar de möts av i det dagliga arbetet och tillsammans utvecklar vi jordbruksteknik som gör er verksamhet lönsam och hållbar, i dag och i framtiden. Våra digitala lösningar förenklar komplexa processer och underlättar arbetet. Vi hjälper våra kunder att bli bäst på sitt fält.

