



Žetveni kombajni

TRION

750 740 730 720

CLAAS





Žetveni kombajni tvrtke CLAAS.

Više od stroja.

Ulažete u priliku za svoju najbolju žetvu.

Izazovi u poljoprivredi postaju sve složeniji. Da biste se nosili s njima, CLAAS je vaš savršeni suputnik u svakom trenutku i pod svim uvjetima – prije, tijekom i nakon žetve. Kupnjom svog CLAAS kombajna ulažete u optimalnu prilagodljivost kako biste mogli raditi fleksibilno. U dosljednoj izvedbi za pomicanje granica. I samopouzdanje da ćete uvijek biti spremni za akciju.

Otkrijte više od samog stroja.
combines.claas.com

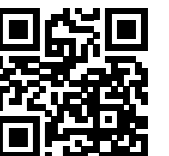



TRION tvrtke CLAAS.
Više od stroja.



CLAAS TRION. Odgovara vašem imanju.

Svako polje je posebno. Zahtijeva punu predanost vas i vašeg stroja. Upravo zato smo izradili CLAAS TRION. Kombinira performanse s učinkovitošću na nov način i dokazuje se na svakom polju. Brzo i jednostavno prelazite s jedne vrste ploda na drugu. Njegov mehanizam za vršidbu dizajniran je za visoku propusnost. Sustavi pomoći vozaču koji sami uče pomažu vam u učinkovitoj i udobnoj žetvi. Uz TRION doživite kombajn koji je mnogo više od stroja.



TRION 700.
Ulažete u fleksibilnost koja odgovara svakom poslu.

Snažan i fleksibilan na svakom terenu	2
Učinak	6
Preciznost	8
Prilagodljivost	10
Pouzdanost	12
Adapteri za žetvu	14
Automatika otkosnog uređaja	16
Usisni kanal	18
Protok mase	20
Vršidbeni sustav APS HYBRID	22
Vršalica	24
ROTO PLUS	28
Čišćenje	30
Oporavak zrna	32
Razdjeljivač slame i pljeve	34
Promjena vrste usjeva	36
CLAAS POWER SYSTEMS	38
DYNAMIC POWER	40
Vozni pogon i pogonski koncept	42
TERRA TRAC	44
MONTANA	46
Kabina	50
Udobna kabina	52
Koncept upravljanja	54
Digitalizacija	56
Sustavi za pomoć vozaču	58
Upravljački sustavi	64
Upravljanje podacima	66
Održavanje	68
Tehničke pojedinosti	70
CLAAS Service & Parts	72
Argumenti	74
Tehnički podaci	75

Saznajte sve o novom stroju TRION.
trion.claas.com



Scan me.

APS HYBRID osigurava stabilnu, visoku propusnost.
Stranica 22



Vršilica s aktivnim odvajanjem blago tretira slamu i žito.
Stranica 24

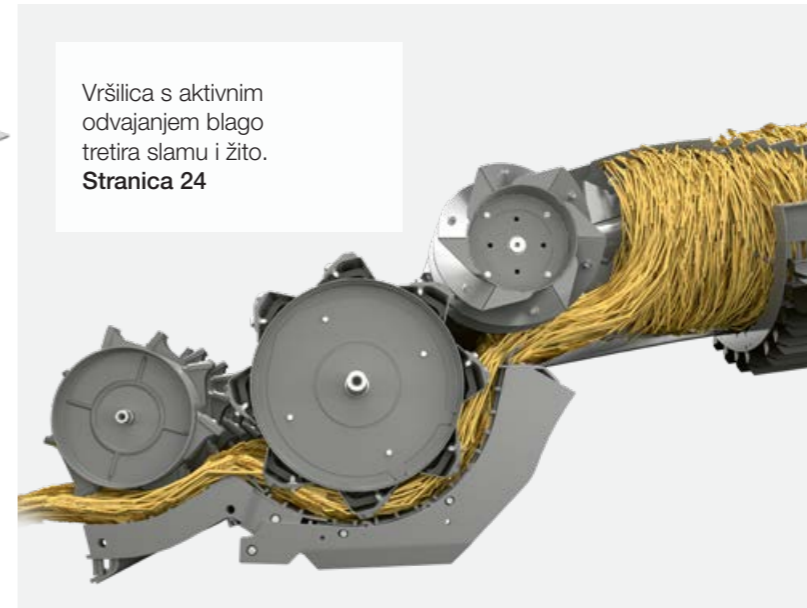

Poboljšajte učinkovitost.

Žanjite punom snagom. I trošite manje goriva. Uvjerite se u veliku propusnost i male gubitke zrnja. O tome brinu vršidbeni sustav APS HYBRID SYSTEM i sustav za čišćenje JET STREAM.

Snažan i ekonomičan.

- Vršidbeni sustav APS HYBRID impresionira visokim učinkom odvajanja.
- Sustav za čišćenje JET STREAM intenzivno čisti vaše zrnje.
- Čišćenje u trodimenzionalnoj tehnici kompenzira nagibe na nizbrdicama.
- ROTO PLUS rotori visokih performansi razvijaju visoke centrifugalne sile za odvajanje preostalih zrna od slame.
- Istovarite do 12.000 litara zrna brzinom od 130 l/s.
- Uz brzinu do 30 km/h brzo se premještate s polja na polje.

Okretna mlaznica na izlaznoj cijevi spremnika za zrna precizno usmjerava mlaz.
Stranica 33



Motor Cummins pruža vam veliku rezervnu snagu.
Stranica 40



Možete pretovariti 12.000 l zrna za manje od 100 sekundi.
Stranica 32



Sustav JET STREAM besprijekorno čisti zrnje.
Stranica 30

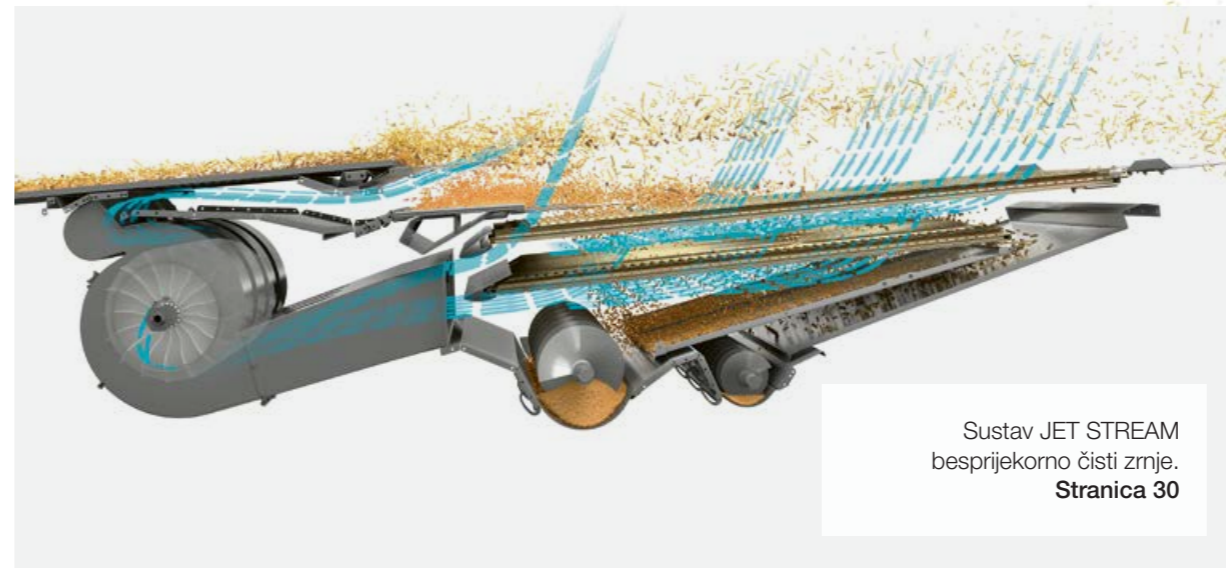

Pogledajte koliko TRION može učiniti za vas.



Scan me.

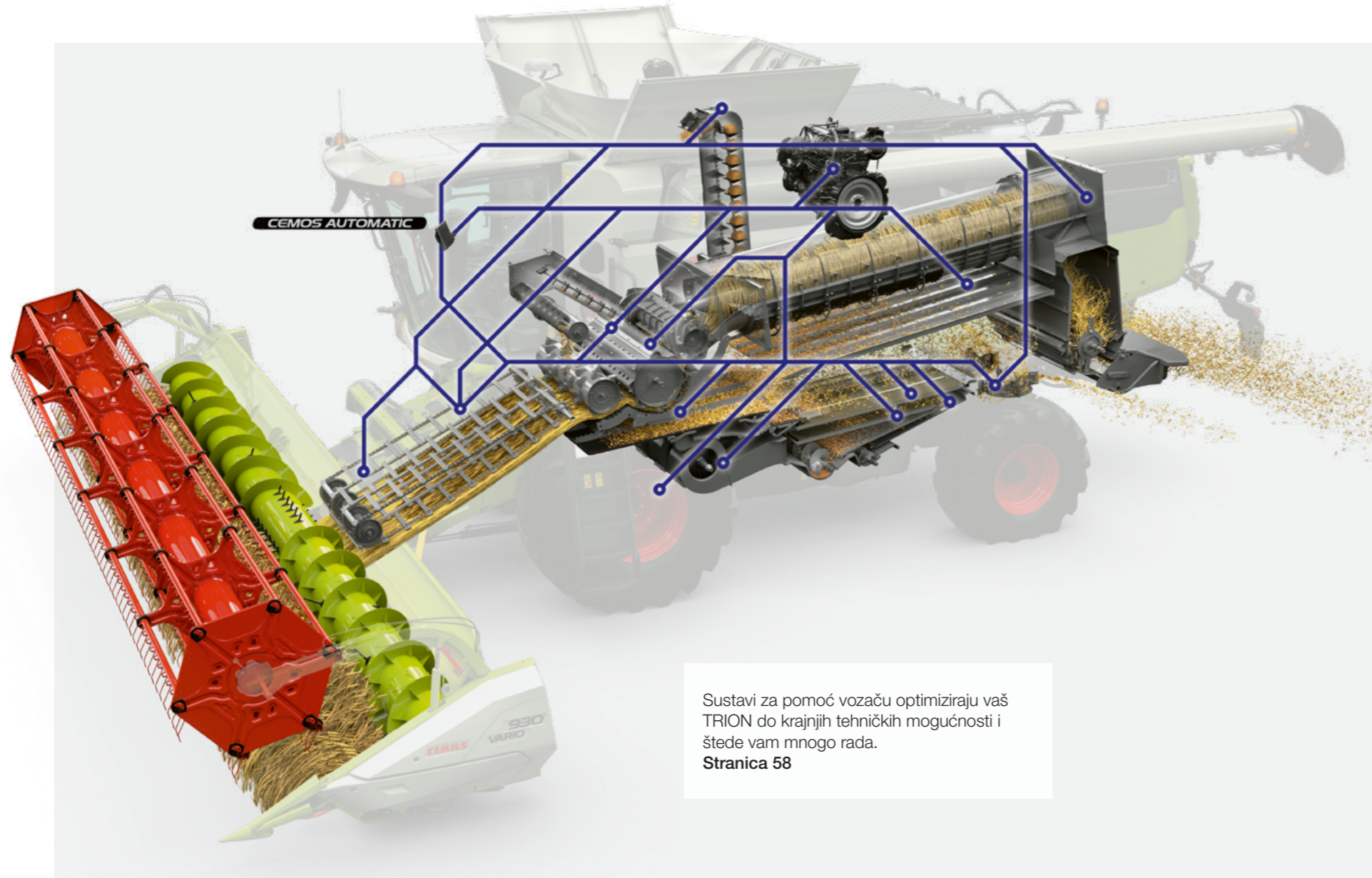

Sustavi za pomoć vozaču optimiziraju vaš TRION do krajnjih tehničkih mogućnosti i štede vam mnogo rada.
Stranica 58



CLAAS connect dokumentira vaš rad i podatke o prinosu.
Stranica 66



Doživite najvišu razinu udobnosti.

Između brojnih sustava pomoći izaberite one koji će vas najudobnije dovesti do uspjeha. Značajke CEMOS AUTOMATIC ili TELEMATICS kao i brojni inteligentni pomagači olakšavaju vam rad.

Savršeno i precizno.

- Značajka CEMOS AUTOMATIC precizno se prilagođava vašim zahtjevima: od jednostavnog CRUISE PILOT do sofisticiranog sustava AUTO THRESHING.
- Sustavi LASER PILOT i GPS PILOT CEMIS 1200 omogućavaju preciznost prolaza do 2,5 cm.
- Značajka FIELD SCANNER automatski vodi TRION duž desnog ili lijevog ruba usjeva ili duž stalnih tragova.
- Machine connect prenosi vaše podatke sa stroja na CLAAS connect.
- S pomoću alata DataConnect možete obrađivati podatke svojih strojeva bez obzira na to o kojem je proizvođaču riječ.



Značajka QUANTIMETER brzo i precizno izračunava vaš prinos.
Stranica 32



Senzor LASER PILOT sa značajkom FIELD SCANNER omogućuje vam tri načina upravljanja volanom.
Stranica 65



Sustav GPS PILOT CEMIS 1200 precizno navodi TRION na polju.
Stranica 64



Radijalni razdjelnik ravnomjerno raspoređuje slamu po cijeloj radnoj širini.
Stranica 34

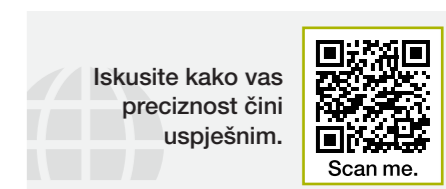

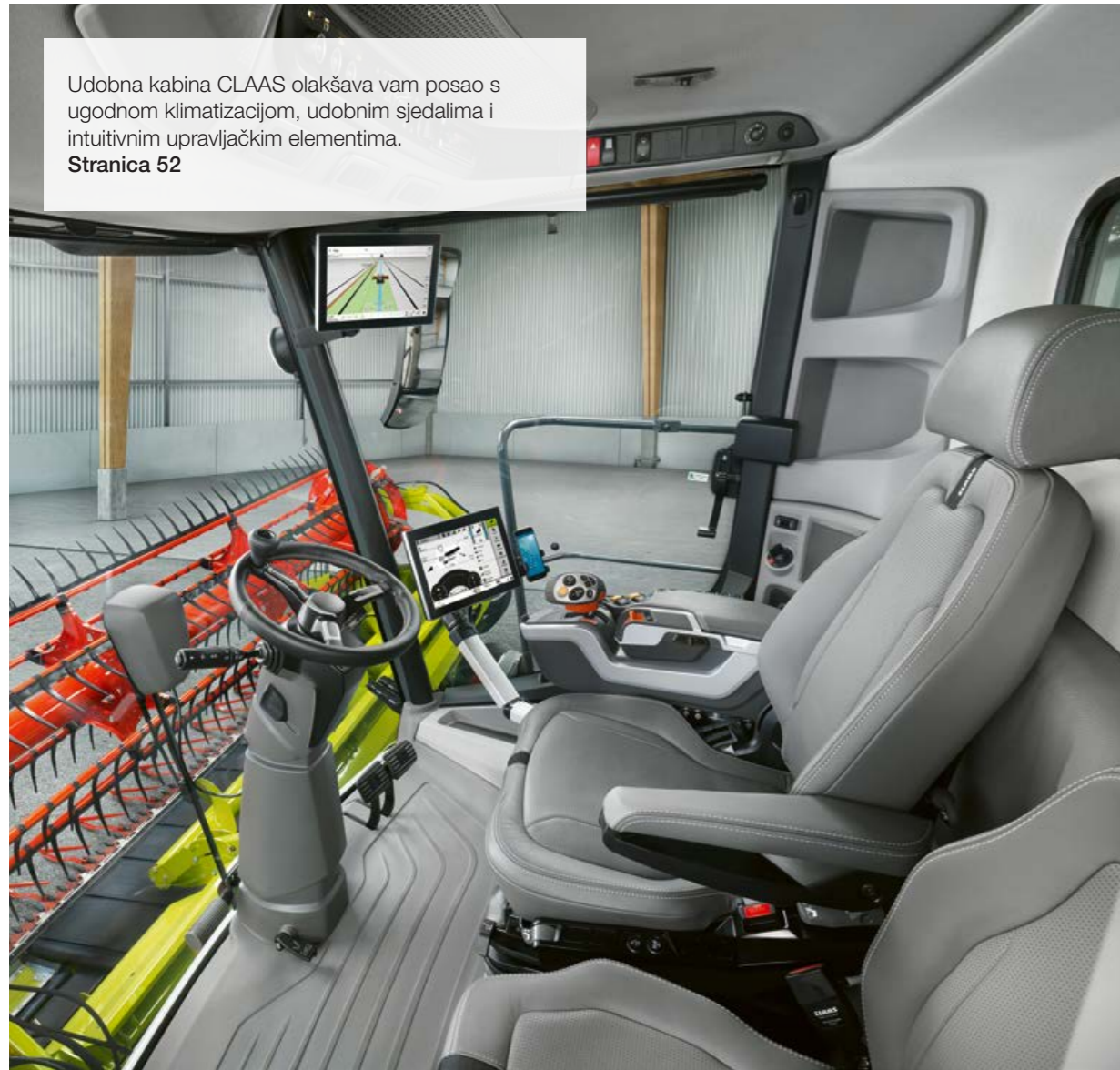

Udobna kabina CLAAS olakšava vam posao s ugodnom klimatizacijom, udobnim sjedalima i intuitivnim upravljačkim elementima.

Stranica 52



Paketi LED lampi osvijetljavaju vaše radno područje svjetlom ravnom dnevnom svjetlu.

Stranica 52



Izravnim podešavanjem putem prekidača, na zaslonu CEBIS se otvara dijaloški okvir.

Stranica 54



Osamostalite se.

Iskoristite funkcionalnost MULTICROP kombajna TRION. Uživajte u svojoj novoj neovisnosti i prebacujte se s usjeva na usjev u tren oka. Namještanje postavki je brzo i praktično.

Jednostavno i spremno za upotrebu.

- Jednostavno možete mijenjati segmente predkošare kroz korito za hvatanje kamenja.
- Segment vršidbene košare lako se izvlači sa strane.
- Zahvaljujući reduktoru vršidbenog bubnja, možete bez dodatnog alata prebacivati između dva raspona broja okretaja.
- Zahvaljujući blokadi diferencijala na prednjoj osovini možete se sigurno kretati po teškom terenu.
- Otklonski deflektor do 7,7 m možete podesiti bez alata.
- Potpuno novim načinom vođenja zraka, klimatizacijski uređaj osigurava hladnu glavu i topla stopala.



Kombajni MONTANA proizvođača CLAAS žanju na padinama jednako snažno kao i na ravnom.

Stranica 48



Brzine mjenjača hidrostatičkog voznog pogona možete izmijeniti ručno mehaničkom ručicom ili električno pomoću tipke.

Stranica 42



Pri promjeni usjeva brzo i jednostavno podesite cijeli stroj.

Stranica 36



Pogon na sve kotače POWER TRAC možete jednostavno uključiti pritiskom na gumb u slučaju nepovoljnih uvjeta na tlu.

Stranica 43

Otkrijte koliko je TRION prilagodljiv.



Scan me.

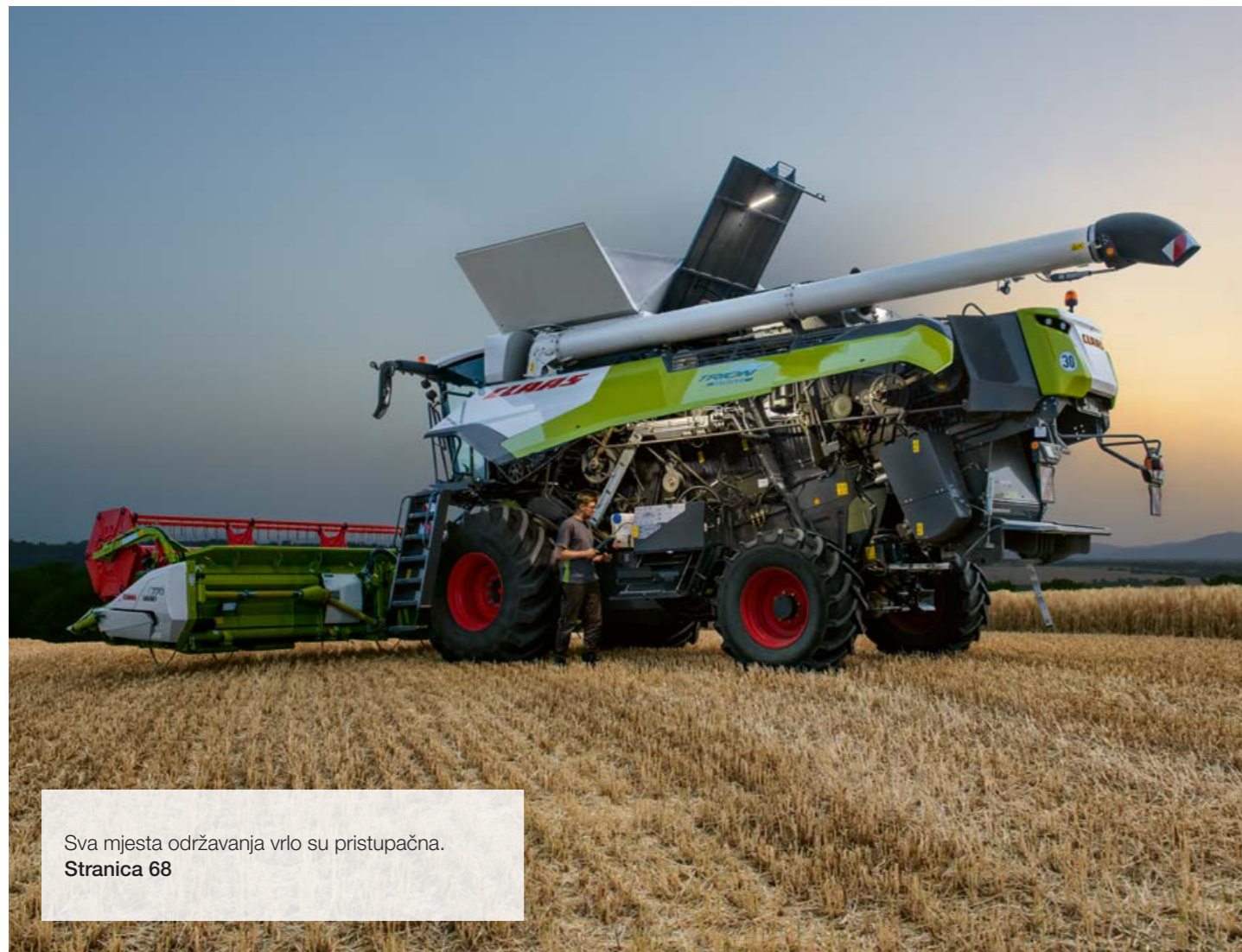

Sva mjesta održavanja vrlo su pristupačna.
Stranica 68

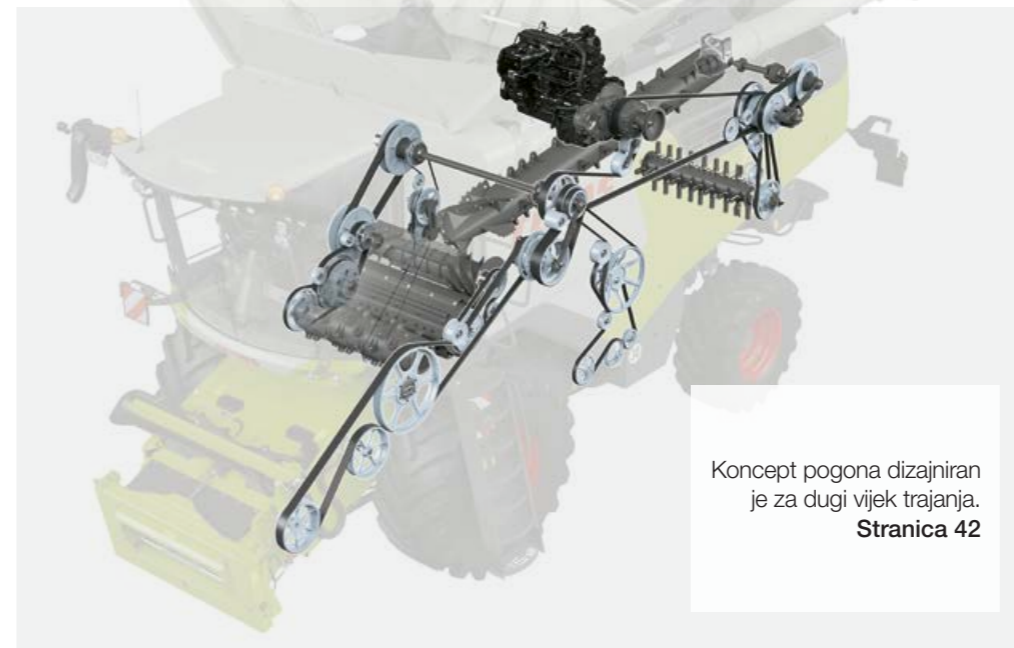

Koncept pogona dizajniran je za dugi vijek trajanja.
Stranica 42



Iskoristite njegovu kvalitetu.

Pouzđajte se u izdržljivost i dugovječnu tehniku stroja TRION. Zaboravite duge zastoje. Fleksibilne opcije MAXI CARE i niski zahtjevi za održavanjem jamče vam siguran rad u svim uvjetima.

Otporan i ne zahtijeva održavanje.

- Dugotrajne pogonske komponente zahtijevaju malo održavanja.
- Dijelovi za teška opterećenja dostupni su u kvaliteti PREMIUM LINE otporno na habanje.
- Sva mjesta za podmazivanje grupirana su u središnje trake za podmazivanje.
- Sva mjesta održavanja su označena i lako dostupna.
- Mijenjajte motorno ulje tek nakon 500 radnih sati, a hidraulično ulje nakon 1.000 sati.
- Fleksibilne opcije MAXI CARE povećavaju vašu operativnu pouzdanost.
- Uz REMOTE servisni ugovor, vaš servisni partner ima pristup svim relevantnim podacima.



Svi blokovi za podmazivanje označeni su i lako dostupni.
Stranica 68



Usluga daljinskog serviranja Remote Service pojednostavljuje rad na održavanju.
Stranica 67



Komponente PREMIUM LINE jamče vam visoku operativnu pouzdanost.
Stranica 68



Dugi intervali održavanja štede vrijeme i novac.
Stranica 68



MAXI CARE minimalizira potrebu za popravcima i rizik od kvara.
Stranica 73

Oslonite se na njegovu snagu.

Otkosni uređaji za svaki usjev.

S pomoću odgovarajućeg otkosnog uređaja tvrtke CLAAS možete u potpunosti iskoristiti potencijal stroja TRION – bez obzira žanjete li žitarice poput pšenice, raži, ječma, zobi i tritikala ili ste na stazi uljane repice, kukuruza, suncokreta, riže, soje, lana, graha, leće, prosa, trave ili djeteline.

Sve za precizan rez.

Kada otkosni uređaj točno odgovara usjevu i kombajnu, možete to osjetiti do vrhova prstiju. Žetva postaje lakša, brža i ugodnija. Odaberite kosilicu i opcije koje su vam potrebne. Tako vaš TRION može učinkovito raditi od prve minute.

- Značajke CONTOUR i AUTO CONTOUR rasterećenje su za vozača pri svakoj primjeni. TRION precizno vodi otkosni uređaj preko tla.
- Smanjite zastoje. Kočnica prednjeg priključka drži strana tijela dalje od mehanizma vršidbe.
- Izbjegnite vršna opterećenja. Polagano uvlačenje mase nakon blokade i reverziranja može se kontrolirati intuitivno.
- Standardni kanal možete univerzalno koristiti za sve dostupne adaptere.
- Podesite kut rezanja tako da odgovara vašim uvjetima žetve. Mehaničko podešavanje na V-kanalu.
- Žanjite sve vrste usjeva bez ometanja. U HP kanalu možete jednostavno prilagoditi kut rezanja iz kabine.



Stroj prepozna je otkosne uređaje kako biste imali manje posla.

Dobar rez od samog početka.

S pravim otkosnim uređajem možete žeti učinkovito i snažno od prve minute. Automatsko prepoznavanje otkosnog uređaja pomaže vam da vaš TRION bude brzo spreman za rad.



VARIO
1230 / 1080 / 930 / 770 /
680 / 620 / 560 / 500

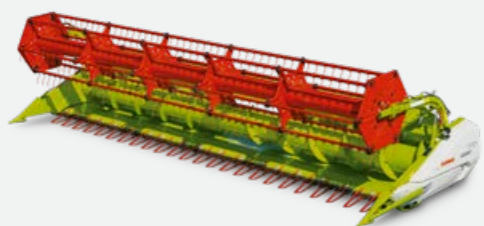

CERIO
930 / 770 / 680 / 620 / 560

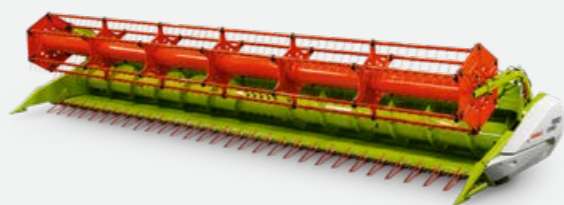

Preklopne kose
C 540 / 450



CONVIO / CONVIO FLEX
1230 / 1080 / 930 / 770

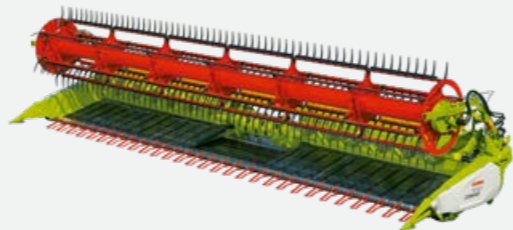

MAXFLEX
930 / 770 / 680 / 620 / 560

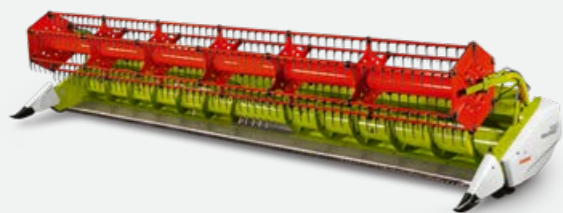

ROVIO
4.1275 / 4.1270 / 4.880 / 4.875 / 4.870 /
4.680 / 4.675 / 4.670



SUNSPEED
16-70 / 12-75 / 12-70 / 8-75 / 8-70



SWATH UP
450



Automatsko prepoznavanje adaptera štedi vrijeme.

TRION automatski postavlja važne parametre. Da bi to učinio, modul na otkosnom uređaju pruža mu sljedeće podatke: vrstu otkosnog uređaja, radnu širinu, broj odjeljaka, položaj vitla, položaj parkiranja, kao i zadane vrijednosti AUTO CONTOUR za radnu visinu i brojač hektara.

Imate koristi od samog početka.

- Kombajn je za tren spreman za žetvu.
- Rukovanje je puno jednostavnije i lakše.
- U obzir se uzimaju položaj vitla, stola za rezanje VARIO i usisnog kanala kako bi se isključile mogućnosti sudara i oštećenja.

AUTO CONTOUR preciznije reže.

AUTO CONTOUR precizno prilagođava adapter obliku terena. Detektorski stremeni ispod jedinice za rezanje reagiraju na neravnine. Senzori otkrivaju otklon i aktiviraju upotrebu odgovarajućeg cilindra za podešavanje nagiba adaptera. Željenu visinu rezanja postavljate pomoću terminala CEBIS.

Dopustite si olakšanje.

- AUTO CONTOUR amortizira i štiti adapter.
- Olakšava rad sa otkosnim uređajima velike širine.
- Značajka pruža pogodnost za vaše vozače posebno noću, pri žetvi polegnutih žitarica i na kosom terenu.
- Povećava performanse i čini upotrebu stroja TRION ekonomičnom.

Odaberite prikladan adapter za žetvu.
combine-front-attachments.claas.com



Scan me.



Optimalan protok usjeva počinje već pri uvlačenju.

Posebno u zahtjevnim uvjetima žetve, optimalan kut rezanja ima veliki utjecaj na sakupljanje usjeva bez gubitaka i začepljenja. Zahvatni kanal je stoga ključan za vašu uspješnu žetvu. Mora savršeno odgovarati radnoj širini, priključku, plodoredu i terenu.

Za svoj TRION pronaći ćete pravi kanal za svaku primjenu i zahtjev. S klinastim kanalom možete brzo mehanički podesiti kut rezanja. HP kanal nudi vam hidrauličku podršku za kontinuirano prilagođavanje postavki uvjetima žetve iz udobnosti kabine.

Velika snaga usisnog kanala čini vas učinkovitijima.

- Usisavanje prašine s povećanim presjekom omogućuje veće performanse čišćenja.
- Dodatni ventilator na usisnom kanalu sprječava taloženje prašine.
- Visinu valjka za uvlačenje možete prilagoditi bez alata.
- Spuštena podnica omogućuje vam postizanje još većih protoka.



E-kanal.

Univerzalni E-kanal s mehaničkim zateznim uređajem dostupan je s otvorenim i zatvorenim otklonskim valjkom. Pogodan je za sve rezne jedinice radne širine do 12,30 m ili za berače kukuruza do 9 m. Razvili smo E-kanal S za radne širine do 6,80 m ili berače kukuruza do 6 m.



V-kanal.

V-kanal omogućuje vam brzo mehaničko podešavanje kuta rezanja, čak i s pričvršćenim adapterom. Time vam omogućuje žetvu polegnutog žita, soje i trave s manje tendencije da ih se gura, lakše i s manje gubitaka. V-kanal možete naručiti iz tvornice s transporterom na lance ili remenje, kao i s otvorenim ili zatvorenim uvlačnim valjkom.

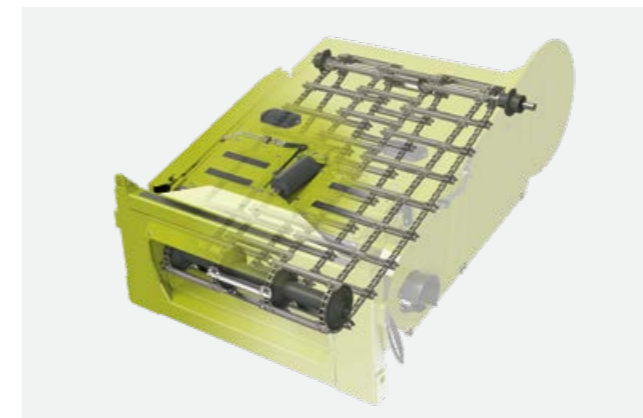

HP kanal.

Korištenjem višenamjenske ručke u kabini možete kontinuirano i hidraulički podesiti kut rezanja na HP kanalu od -8° do $+11^\circ$ – pri kretanju punom brzinom i to s pričvršćenim adapterom. Na terminalu CEBIS možete spremirati odgovarajući kut rezanja za svaku od četiri visine rezanja. To vam omogućuje brzu i praktičnu reakciju na različite okolnosti, usjeve za vršidbu ili uvjete terena.



Sve za vašu sigurnu žetvu.

Kočnica prednjeg priključnog uređaja pruža vam učinkovitu zaštitu od stranih tijela. U hitnom slučaju možete odmah zaustaviti adapter pomoću multifunkcionalne ručke. Blokadu možete ukloniti laganim pokretanjem reverziranja s visokim okretnim momentom pokretanja. Polaganim uvlačenjem usjeva nakon reverzije izbjegavaju se vršna opterećenja. Sve funkcije mogu se potpuno regulirati.

Stroj koji sve vrši.

Svako je područje različito, svako imanje je drugačije. Sustave TRION za protok usjeva možete precizno prilagoditi vašim okolnostima i usjevima. Imate mogućnosti upravljanja svime: od usisnog kanala do sustava vršidbe i sekundarnog odvajanja.

Sve što trebate.

Vrhunska izvedba ili ekonomičnost? To pitanje je suvišno kad je riječ o stroju TRION. Jednostavno kombinirajte komponente koje vam odgovaraju. Kasnije nećete morati živjeti s kompromisima.

- Njegov mehanizam vršidbe može se nositi sa svim vrstama usjeva. Značajka CEMOS AUTO THRESHING podešava ga automatski i precizno.
- Sekundarno odvajanje jednako je podesivo kao i uvjeti na polju. Hidrauličkim podešavanjem zaklopki rotora i značajkom CEMOS AUTO SEPARATION dobivate sve.
- Značajke AUTO SLOPE i AUTO CLEANING pošteđjet će vas napora čišćenja. Varijanta sita prilagođena vašoj regiji.
- Sakupite zrno učinkovitije s volumenom spremnika zrna do 12.000 litara i brzinom pražnjenja do 130 l/s.
- Okoristite se metodom preciznog obrađivanja slame. Ovisno o željenoj radnoj širini, možete opremiti kombajn razbacivačem s limovima ili radialnim razdjelnikom. Rasporedite slamu po cijeloj radnoj širini na bilo kojem terenu. Smjer bacanja automatski se podešava.
- Smanjite troškove potrošnog materijala. Komponente CLAAS PREMIUM LINE imaju povećani radni vijek za sve usjeve.



Propusna snaga može se stalno povećavati.

TRION 740 / 730 / 720:
APS HYBRID SYSTEM s jednim rotorom

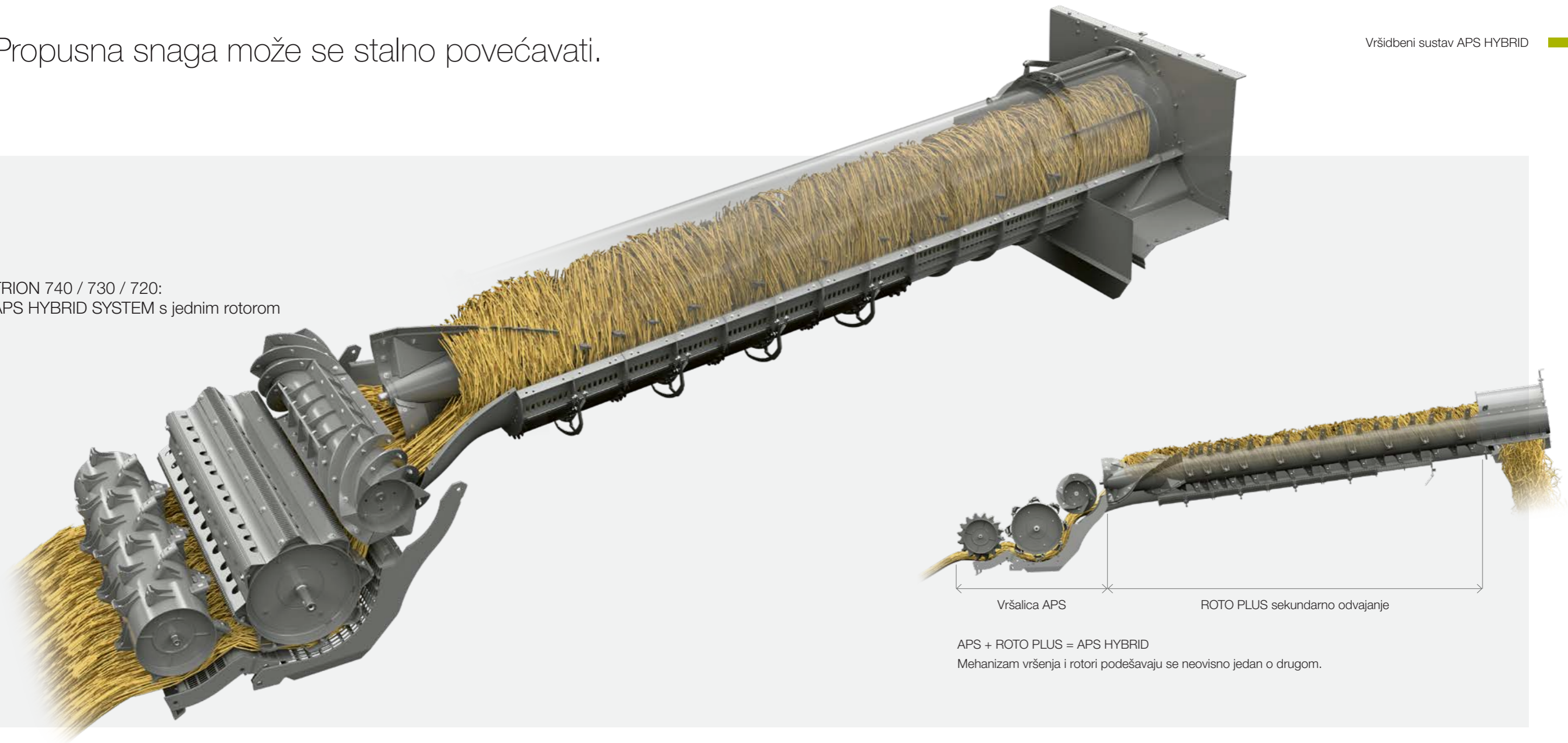

APS HYBRID SYSTEM tvrtke CLAAS.

S pomoću vršalice APS HYBRID stroja TRION kombajni CLAAS godinama postavljaju rekorde propusne snage.

APS HYBRID predstavlja kombinaciju dvije izvrsne tehnologije: tangencijalni APS sustav vršidbe i aksijalno sekundarno odvajanje ROTO PLUS. Samo tvrtka CLAAS ima oba sustava u jednom stroju.

U stroju TRION 750 dva rotora brinu za preostala zrna. TRION 740 / 730 / 720 opremljen je rotorom.

U usporedbi sa slamotresima, APS HYBRID SYSTEM omogućuje 10 puta veću brzinu protoka usjeva između rotora i košare. Podešavanje brzine bubnjeva u sustavu vršidbe neovisno je o brzini rotora.

Sve skupa daje vam jasnu prednost u radu. Lagano vršenje s velikom propusnošću – uz nisku potrošnju goriva i dobru kvalitetu slame. Cijeli postupak vršidbe možete prilagoditi promjenjivim uvjetima žetve tijekom dana.



Ravnomjieran protok usjeva štedi gorivo.

Brzina do 20 m/s.

U jedinici vršidbe APS HYBRID, bubanj akceleratora od 450 mm započinje učinkovit proces vršidbe koji vam omogućuje postizanje vrlo velike propusnosti. Drastično se ubrzava protok usjeva s 3 m/s na 20 m/s.

Prethodno ubrzanje usjeva pokreće lanac učinkovitih procesa. Usjev se široko i ravnomjerno raširuje. Protok usjeva je ujednačeniji i do 33% brži. Zbog visokih centrifugalnih sila, na svim površinama košara taloži se znatno više zrna. Predkošara sama uhvati do 30% zrna izravno ispod akceleratora. To značajno rasterećuje glavnu košaru.

Postupak ima odlučujuću prednost čak i prije bubnja za vršidbu. Kao rezultat imate povećanje performansi do 20% uz istu potrošnju goriva.

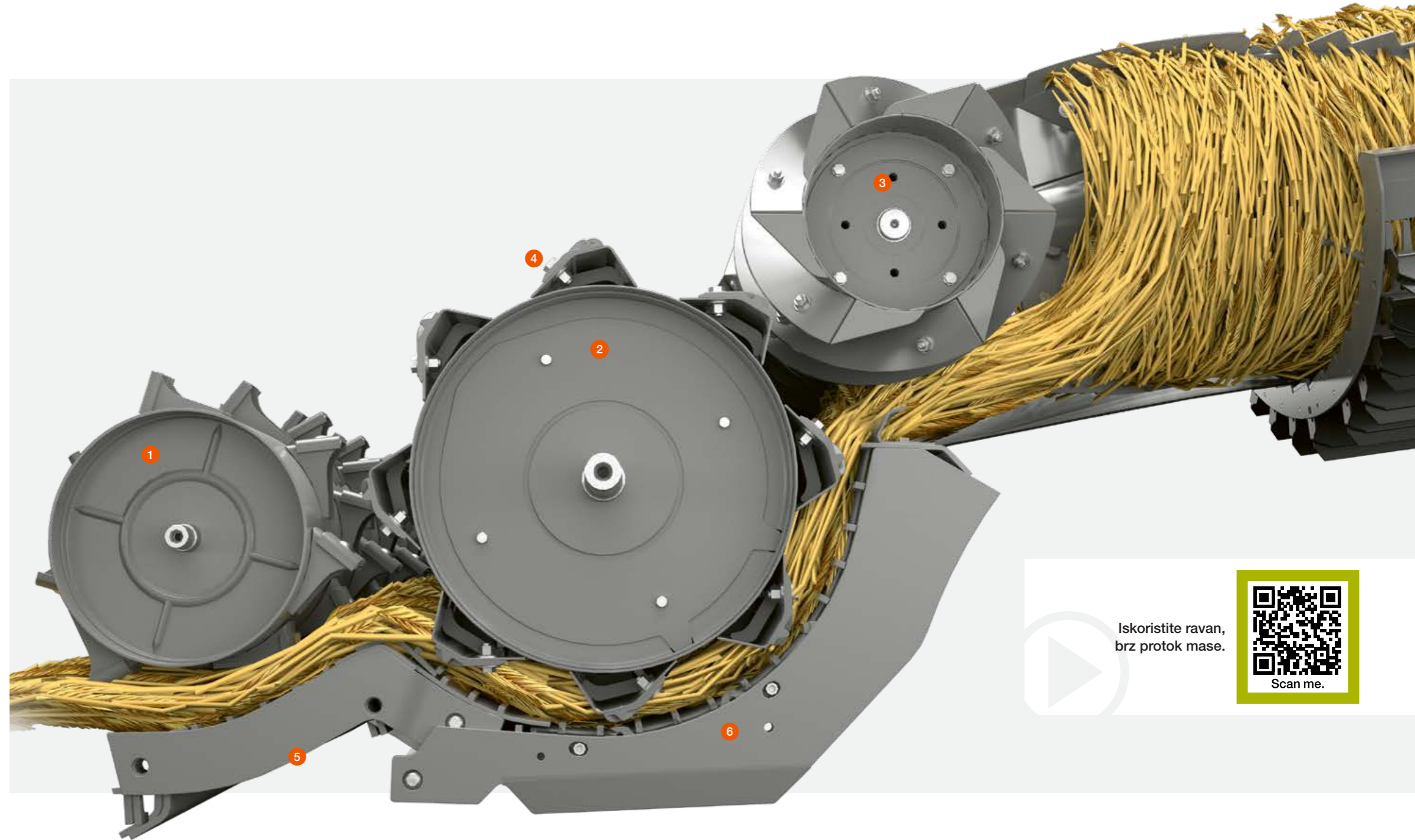

Iskoristite ravan,
brz protok mase.



1 Bubanj ubrzivača

Razdvaja usjev i ubrzava protok usjeva ravnomjerno do 20 m/s na svim površinama košara.

2 Bubanj za vršidbu od 600 mm

Univerzalni bubanj za vršidbu izuzetno nježno tretira slamu i žito, čak i s velikom propusnošću.

3 Dovodni bubanj

Ravnomjerno i brzo prosljeđuje materijal do rotora. Komponente za prijenos materijala također su dostupne u kvaliteti CLAAS PREMIUM LINE.

4 Sinkrono podešavanje brzine okretaja

Brzine okretaja bubnja ubrzivača, bubnja za vršidbu i dovodnog bubnja mogu se sinkronizirati putem terminala CEBIS.

5 Paralelno podešavanje

Putem terminala CEBIS možete postupno hidraulički mijenjati položaj vršidbene košare. Predkošara i vršidbena košara prilagođavaju se paralelno i sinkrono.

6 Hidraulična zaštita od preopterećenja

Sprječava blokade i pouzdano štiti od oštećenja od stranih tijela. Na taj način možete voziti stroj s vršnim učinkom performansi.



Stroj koji nježno vrši.

Zatvoreni bubanj za vršidbu može se koristiti za univerzalne primjene. Povećani razmak između bubnja i vršidbene košare pozitivno utječe na protok usjeva. Ravniji kut vršalice za 20 ° osigurava da se zrno više mlati trljanjem, nego udaranjem. To značajno poboljšava kvalitetu zrna. Slama i žito tretiraju se nježno čak pri vrlo visokom učinku ili pod ekstremnim uvjetima – na primjer u zelenoj, dugoj slami.

Sinhrono podešavanje brzine okretaja.

Brzinu okretaja bubnja za vršidbu možete lako prilagoditi svim uvjetima žetve i svim vrstama usjeva. Na terminalu CEBIS možete ih kontinuirano podešavati od 400 do 1.050 o/min. Brzine bubnja ubrzivača i dovodnog bubnja mijenjaju se sinkrono. Takvo sinkrono podešavanje, koje se odvija neovisno o značajki ROTO PLUS, uvijek održava idealan omjer brzine svih bubnjeva. Na taj način možete iskoristiti puni potencijal performansi stroja TRION.

Sve što omogućuje besprijekornu vršidbu.

- Zatvoreni bubanj za vršidbu štiti vaše žito.
- Sinkrono podešavanje brzine daje vam više fleksibilnosti.
- Segmente predkošare i glavne košare možete promijeniti lako i brzo.
- Hidrauličko podešavanje zazora vršidbene košare omogućuje usjevima ravnomjeran protok.
- Zaštita od preopterećenja štiti mehanizam vršidbe od oštećenja.
- Komponente stroja CLAAS PREMIUM LINE otporne na habanje produžuju vijek trajanja.

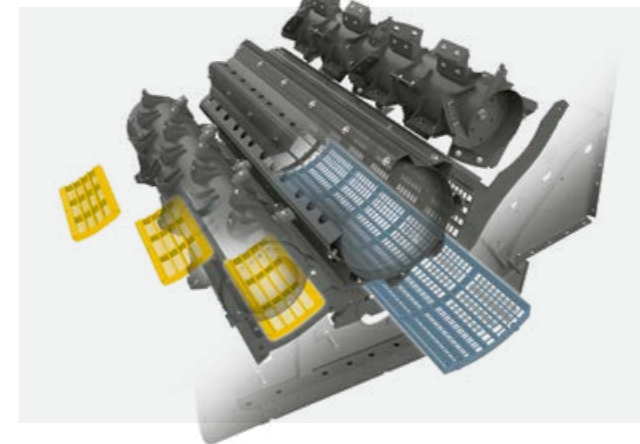

Jednostavno mijenjanje segmenata vršidbene košare.

Mogućnost brze izmjene i brojne druge kombinacije karakteriziraju jedinstvenu značajku MULTICROP stroja TRION. Imate izravan pristup prednjim i glavnim segmentima košare. Pri svakoj izmjeni, glavni dijelovi vršidbene košare ostaju u stroju.

Jednostavno mijenjate segmente pred-košare (žute) kroz korito hvatača kamenja. Segment vršidbene košare (plavi) čini 63% vršidbene košare. Može se lako izvući sa strane.

Upravljanje zakrilcima predkošara bez alata.

Predkošara je dizajnirana kao MULTICROP košara i može obrađivati bilo koje usjeve. Ispod predkošare nalaze se limovi koji gule zrno te uklanjaju ljuške. Nju možete aktivirati brzo i bez alata pomoću ručice.



Hidraulično podešavanje vršidbene košare.

Položaj vršidbene košare na terminalu CEBIS možete hidraulički promijeniti udobno iz kabine. Udaljenost između košare ispod bubnja ubrzivača, bubnja za vršidbu i dovodnog bubnja podešava se paralelno. To vam daje sigurnost da je protok usjeva ujednačen, a postupak nježan prema slami.

Integrirana zaštita od preopterećenja sprječava začepljenja i štiti mehanizam vršidbe od oštećenja.

Brzo uklanjanje kamenja.

Kamenje i druga strana tijela odvajaju se iz protoka usjeva i sakupljaju u veliko korito hvatača kamenja. Da biste ga ispraznili, jednostavno povucite polugu i otvorite zaklopku.



Zakrilcima predkošara ljušti se i guli zrno.



Veliko korito hvatača kamenja može se lako otvoriti i isprazniti.

ROTO PLUS izbacuje sve.

Načelo rada ROTO PLUS je jednostavno, ali učinkovito. Ekscentrično postavljene rotore visokih performansi marke ROTO PLUS razvijaju ogromne centrifugalne sile kako bi odvojili preostala zrna od slame. Smjesa zrno-slama-kukolj prvo doprije do pripremljene podnice kroz odvojenu povratnu podnicu, zatim, padom preko stepenica dolazi do sita. Takav postupak dovodi do značajnog smanjenja opterećenja sita.



TRION 750 s dva rotora.

Ravnomjerni APS uvlačni bubanj stvara idealne uvjete za sekundarno odvajanje ROTO PLUS. Bubanj APS vršilice razdvaja slamu u dva toka mase i vodi ih na dva rotora visokih performansi stroja TRION 750 koji se kreću u suprotnim smjerovima. Njihov promjer od 445 mm i dužina od 4.200 mm osiguravaju veliku površinu za razdvajanje bez presedana.

TRION 740 / 730 / 720 s jednim rotorom.

U TRION modelima 740 / 730 / 720, jedan rotor promjera 570 mm odgovoran je za sekundarno odvajanje. Kao i kod dvostrukog rotora, također možete kontinuirano regulirati brzinu jednog rotora koristeći CEBIS.

Kontinuirani pogon rotora.

Bez obzira berete li s dvostrukim rotorom (TRION 750) ili s jednim rotorom (TRION 740 / 730 / 720): U svim slučajevima možete kontinuirano regulirati brzinu rotora koristeći CEBIS ili putem izravnog podešavanja. Bez obzira na broj okretaja bubnja za vršidbu, mogu se namjestiti okretaji rotora od 400 do 1.000 o/min. To vam omogućuje preciznu prilagodbu sekundarne separacije ROTO PLUS različitom plodu. Također možete brzo reagirati na promjene žetve i uvjeta slame i lakše postići optimalne performanse stroja.

Hidraulično podešavanje zakrilca rotora.

Na terminalu CEBIS možete varijabilno prilagoditi površinu sekundarnog odvajanja. Postepeno smanjite površinu odvajanja košara rotora. To se iz kabine radi brzo i jednostavno. Hidraulična zakrilca tijekom vožnje zatvaraju do četiri segmenta rotora. To će smanjiti opterećenje sita u vrlo suhim radnim uvjetima.

Za uspješnu žetvu važno je svako zrno.

- Rotori visokih performansi učinkovito odvajaju ostatke zrna.
- Kontinuirani pogon rotora daje vam veću fleksibilnost.
- Hidraulično podešavanje zakrilca rotora povećava površinu odvajanja.
- Tehnika 4D pruža snažne performanse čišćenja čak i na brdovitom terenu.

U vlažnim uvjetima, možete koristiti veliko područje odvajanja za učinkovito sekundarno odvajanje. Ako želite, također možete ručno podesiti zaklopke rotora u stroju TRION 740 / 730 / 720 kako biste postigli visoku propusnost u svim radnim uvjetima.

TRION 740 / 730 / 720 APS HYBRID s jednim rotorom

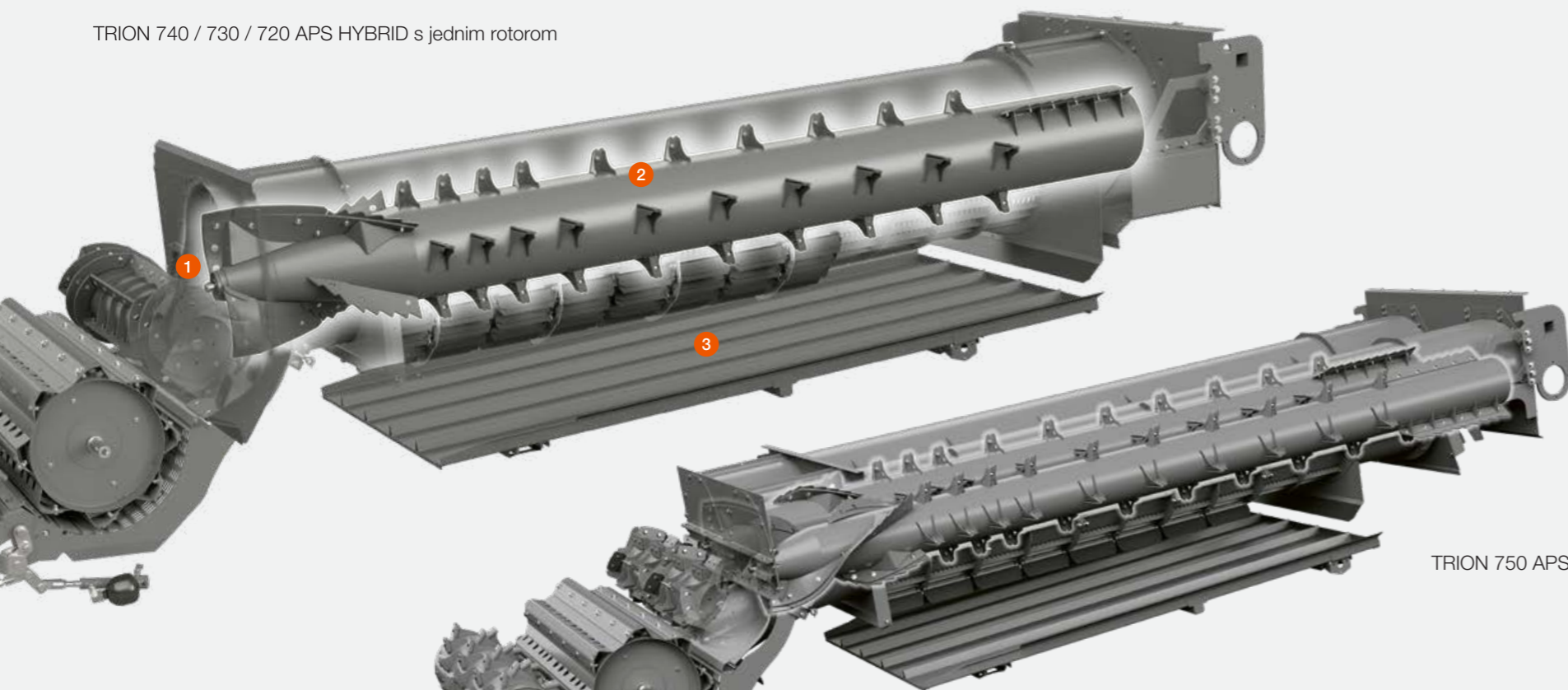

1 Dovod

Dovodni bubanj odvaja slamu i dovodi je na rotore visokih performansi.

2 APS HYBRID s dva rotora (750) i jednim rotorom (740 / 730 / 720)

4,20 m dugi rotori visokih performansi razvijaju ogromne centrifugalne sile i uklanjaju ostatke zrna sa slame.

3 Povratna podnica

Odvojena povratna podnica vodi smjesu zrna-slame i pljeve do podnice za pripremu.

TRION 750 APS HYBRID s dva rotora

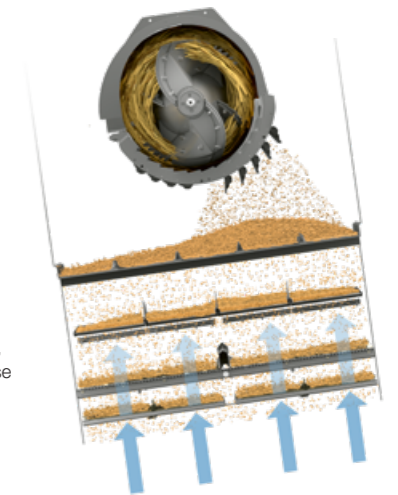

4D UKLJUČENO

Povratni pod, pod za pripremu, gornje sito i donje sito dodaju se homogeno.

Snažno 4D-čišćenje.

Kako bi se osiguralo da učinak čišćenja ostane stabilan čak i na padinama, materijal iz sekundarne separacije ravnomjerno se raspoređuje. 4D automatski kontrolira položaj zakrilca rotora i aktivno podržava vozača u pozadini.

4D vam se automatski aktivira na strmom terenu. Uvjerite se!



Scan me.

Intenzivno čišćenje.

Čisto žito vrijedi novca. Sustav za čišćenje JET STREAM sa svojim hidrauličkim podešavanjem ventilatora i povratom visokih performansi posebno je dizajniran za sekundarno odvajanje ROTO PLUS. Dvostruko ventilirani stupanj pada omogućuje intenzivno predčišćenje.

Sustavom JET STREAM možete udobno upravljati iz kabine. Više ne morate ništa prilagođavati ručno. Ako želite, sustavom za čišćenje JET STREAM možete potpuno automatski upravljati putem CEMOS AUTO CLEANING.



Osigurajte najveću finoću zrna.

- JET STREAM intenzivno čisti zрно.
- 3D čišćenje zadržava performanse čišćenja na strmom terenu stabilnima.
- Dijelovi CLAAS PREMIUM LINE produžuju vijek trajanja.



Dopustite nam da vam pokažemo kako JET STREAM intenzivno čisti zрно.



4 Razine pada

Prva faza pada dvostruko se provjetrava pod tlakom i 56% je veća u odnosu na standardno čišćenje. To omogućuje predčišćenje visokih performansi. Sito je samo malo napregnuto.

5 3D čišćenje

Sustav radi u pozadini bez održavanja. Aktivna unakrsna kontrola ravnomjerno raspoređuje materijal na gornjem situ. To znači da performanse čišćenja na strmom terenu ostaju stabilne.

6 GRAINMETER

Značajka GRAINMETER analizira pljevu uz pomoć svjetlosne barijere. To omogućuje izračunavanje udjela zrna u ukupnom volumenu. CEMOS AUTOMATIC također koristi ove podatke.

7 Povrat

Pljeva sadrži još zrnja u nemlaćenim dijelovima. Materijal se taloži na bubnju akceleratora, širi i vraća natrag u bubanj za vršidbu.

1 Pripremni kat

Povećava kapacitet čišćenja stroja TRION i istodobno ublažava opterećenje gornjeg sita. Plastične podove možete ukloniti kroz korito hvatača kamenja i lako ih očistiti.

2 Turbinski ventilator

Snažan turbinski ventilator nudi dovoljno rezervi za teške uvjete. Hidrauličkim varijatorom se može upravljati pomoću CEMOS AUTO CLEANING.

3 Tunel za smirivanje vjetra

Dugi tunel za smirivanje vjetra s protokom zraka prema gore pruža stalne performanse čišćenja. Već u prvoj jesenskoj fazi postiže visoku razinu razdvajanja.

Spremite žitarice brzo i sigurno.



Do 12.000 l u spremniku za žitarice.

Nakon što mehanizam za vršidbu, sekundarno odvajanje i čišćenje odrade svoj posao, zrna se sakuplja u automatski sklopivi spremnik za žitarice. Količina punjenja je do 12.000 l i odgovara velikoj propusnosti stroja TRION.

Pražnjenje spremnika za žitarice do 130 l/s.

Spremnik za zrna možete isprazniti brzinom do 130 l/s. Priključeni mlaz omogućuje sigurno punjenje transportnih vozila. Automatski zatvarač na kraju izlazne cijevi spremnika za zrna osigurava da ništa ne izađe van. Nema gubitaka pri pretovaru.

Precizno mjerenje prinosa.

QUANTIMETER brzo i točno određuje prinos s pomoću pregradne ploče s integriranim mjernim senzorom u točki izbacivanja podizača zrna. Kalibracija je moguća iz kabine.



- 1 Elevator za žitarice
- 2 GRAIN QUALITY CAMERA
- 3 Mjerenje prinosa QUANTIMETER
- 4 Mjerenje vlage



Izlazna cijev spremnika za zrna s okretnom mlaznicom.

Kut zakretanja od 105 ° pruža vam izvrstan pogled na izlaznu cijev spremnika za žito. Duljinu možete odabrati prema širini kuta.

Okretna mlaznica na kraju cijevi fokusira mlaz. Može se podešiti pomoću CMOTION višenamjenske ručke i pojednostavljuje precizan utovar transportnih vozila.

Siguran oporavak.

Priključeni mlaz omogućuje sigurno punjenje transportnih vozila. Automatski zatvarač na kraju izlazne cijevi bunkera za zrna osigurava da ništa ne izađe van. Nema gubitaka pri pretovaru.

Precizna GRAIN QUALITY CAMERA (Kamera za snimanje kvalitete zrna).

GRAIN QUALITY CAMERA pruža slike usjeva u stvarnom vremenu. Softver prepoznaje komponente bez zrna i slomljeno zrna. Pomoću terminala CEBIS možete u bilo kojem trenutku provjeriti kvalitetu i čistoću zrna te ih digitalno procijeniti.

Precizan pretovar u samo 92 sekunde.

- U spremnik za žitarice staje do 12.000 litara.
- Spremnik prazne do 130 l/s.
- Zahvaljujući okretnom izlazu možete preciznije učitati.
- Prinos i kvaliteta precizno se mjere.
- Dijelovi CLAAS PREMIUM LINE produžuju vijek trajanja.

Izvršno upravljanje slamom.

Udoban pogon sjeckalice slame, radijalni razdjelnik za velike radne širine i automatsko podešavanje smjera bacanja – to su tri ključne komponente za učinkovito upravljanje slamom.

Ručni pogoni sjeckalice za slamu.

Tri pogona uključujete i isključujete ručnom spojkom. Promjena s postavljanja otkosa na radnju sjeckanja obavlja se ručno.

- Basic: rade konstantnom brzinom
- Comfort: možete birati između dvije brzine. Pogonski remen možete pomicati bez alata s pomoću brzog otpuštanja
- Comfort Plus: brzina se podešava izravno na ručnoj spojci. Prednost ako često usputno mijenjate vrstu ploda

NOVO: Premium.

Stroj možete uključiti i isključiti i prebaciti s postavljanja otkosa na način rada za sječenje praktično iz kabine putem sustava CEBIS. Brzina se mijenja okretanjem remena s brzim otpuštanjem.

Otklonski deflektor do 7,70 m radne širine.

Slama dolazi iz rotora izravno u sjeckalicu, čiji intenzitet možete prilagoditi radnim uvjetima. STANDARD CUT (Standardno rezanje) osigurava rezanje s 52 noža, a SPECIAL CUT (Posebno rezanje) sa 72 noža brušena s obje strane i mehanički podesivim kontra-nožem. Možete podesiti otklonski deflektor bez alata. Širina i smjer posipanja mogu se podesiti ručno ili hidraulično putem terminala CEBIS.



Precizni radijalni razdjelnik.

Razdjelnik zraka iz tvrtke CLAAS osigurava preciznu raspodjelu slame – čak i kada imate veliku količinu slame, jak poprečni vjetar ili kad radite na strmom terenu. Dva rotora za izbacivanje koji se okreću u suprotnim smjerovima rade konstantnom brzinom. Sjeckani materijal i pljeva od čišćenja podižu se izravnim pokretima, zatim se dalje ubrzavaju i ravnomjerno raspoređuju po cijeloj radnoj širini.



Kontra-nož i zakretni osnovni element u sjeckalici SPECIAL CUT (Posebno rezanje)



Radijalni razdjelnik za učinkovitu distribuciju slame uz minimalan napor



1 Ako postoji nagib, smjer bacanja automatski se podešava.
2 Sjeckani materijal ravnomjerno se raspoređuje po cijeloj radnoj širini.

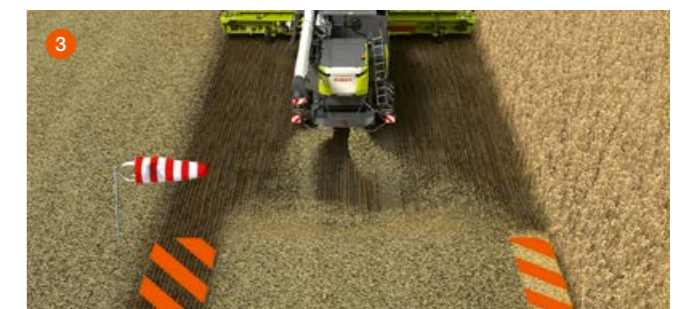

3 Senzori na stražnjem dijelu stroja mjere jačinu bočnog vjetra.
4 Kut bacanja usitnjenog materijala se time nadoknađuje.

Učinite svoje upravljanje slamom učinkovitijim.

- Sjeckalica SPECIAL CUT (Posebno rezanje) s do 72 noža.
- Prebacujete se na postavljanje otkosa u kabini.
- Radijalni razdjelivač radi precizno s velikim radnim širinama.
- Smjer bacanja automatski se podešava.
- Otklonski deflektor raspoređuje točno do 7,70 m širine.

Automatska prilagodba smjera izbacivanja.

Svoj stroj TRION možete opremiti s dva senzora koji automatski prilagođavaju smjer bacanja usitnjenog materijala nagibu terena. Senzori su smješteni na svjetlećim krakovima na stražnjoj strani stroja i osiguravaju da radijalni razdjelivač i otklonski deflektor raspršuju usitnjeni materijal ravnomjerno pri radu na strmom terenu ili pri bočnom vjetru. Osjetljivost postavljate na zaslonu CEBIS.



Broj okretaja reduktora bubnja vršilice mijenjate ručno hidrauličkim ventilom.

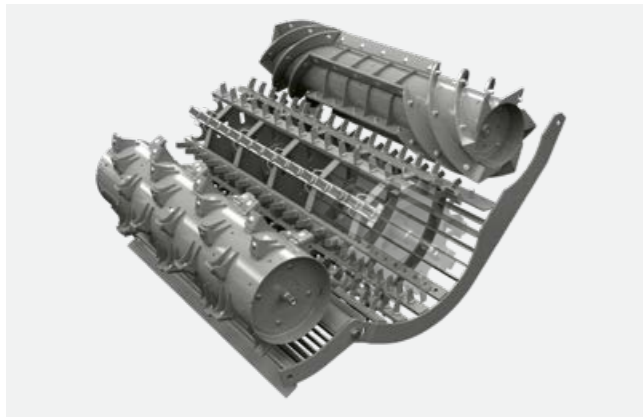

Vršalica za rižu ili komplet za preradu sastoje se od otvorenog bubnja sa štiftovima i košare sa štiftovima.



Brzina okretaja sjeckalice za slamu može se lako, brzo i bez alata prilagoditi vašoj primjeni.

Bez alata i praktično.

Stroj TRION štedi vam puno vremena prilikom promjene vrste usjeva. Cijeli stroj može se lako i jednostavno preinačiti, a brzine okretaja čak bez alata. 63% površine vršidbene košare možete zamijeniti jednom rukom.

Postavljanje usisnog kanala.

Visinu valjka za uvlačenje možete prilagoditi bez alata. Odgovarajući položaj označen je naljepnicom.

Preinaka mehanizma vršidbe.

Jednostavno možete mijenjati segmente predkošara kroz korito hvatača kamenja. Segment vršidbene košare čini 63% vršilice i lako ga se može izvući sa strane. Nakon žetve pšenice, TRION je spreman za kukuruz.

Promjena broja okretaja.

Broj okretaja reduktora bubnja vršilice mijenjate ručno hidrauličkim ventilom. Možete birati između dvije različite brzine. Jasno su označene izravno na preklopnom ventilu.

Prilagodba obrade slame.

Možete jednostavno i prikladno prilagoditi brzine radijalnog razdjeljivača i sjeckalice za slamu. Uz sjeckalicu za slamu ne treba vam nikakav drugi alat. Može se tvornički opremiti univerzalnim noževima koji su pogodni i za pšenicu i za kukuruz.

Kod razbacivača pljeve možete pojedinačno prilagoditi brzinu. Razdjelne ploče mogu se jednostavno prilagoditi kako bi im se postiglo željeno razbacivanje. Kontra-nož i drobilicu također možete promijeniti bez alata. Zahvaljujući prikladnom pristupu spremniku za zrno, možete brzo prilagoditi pokrovne ploče spremnika za zrno.

Žetva sjemenja trave.

Sjeme trave i sitno sjeme vrlo su lagani usjevi. U ovom je slučaju važno prilagoditi brzinu okretaja propelera. Dvostupanjski pogon ima dvije brzine koje možete podesiti pomoću brzog zatezača i prilagođavanjem pogonskog remena. U spremniku za zrno postoji mehanizam za pražnjenje tako da u njemu ne dolazi do premošćivanja. Pomoću njega možete bez problema istovariti lake proizvode.

Čišćenje stroja.

Tijekom žetve sjemenja ili na kraju sezone, trebali biste potpuno očistiti stroj. Osim toga, TRION vam pruža neograničen pristup svim komponentama. Na mehanizmu za vršidbu s obje strane stroja nalaze se veliki otvori za održavanje. Također ima dovoljno prostora za čišćenje oko kućišta sita, rotora i spremnika za zrno.



Značajka MULTICROP je jedinstvena odlika.

- Mehanizam vršidbe je jednostavan i lak za preinaku.
- Možete brzo mijenjati broj okretaja.
- Obrada slame prilagođava se pojedinačno.
- Stroj možete lako očistiti prilikom promjene usjeva ili na kraju sezone.



Pružna točno onu snagu koja vam je potrebna.

Uzajamno djelovanje najboljih komponenata.

Maksimalne performanse postižu se kada su svi dijelovi vašeg stroja CLAAS precizno koordinirani i dobro međusobno funkcioniraju. CLAAS POWER SYSTEMS kombinira najbolje komponente za inteligentni pogonski sustav: Pogoni koji odgovaraju vašoj primjeni i zahtjevima; puna snaga motora uvijek vam zatreba; tehnologija uštede goriva koja vam se brzo isplati.

Svaki stroj TRION može se izraditi prema vašim potrebama.

Jer to je vaš stroj TRION. Imate brojne mogućnosti da ga prilagodite upravo vašoj farmi i svojim poljima. Značajka DYNAMIC POWER uvijek vam je na raspolaganju. Inteligentno upravljanje motorom standardno je uključeno u sve strojeve i smanjuje potrošnju goriva do 10%.

- Uštedite na potrošnji goriva u dugim danima žetve. Veliki spremnik za gorivo prima do 1.000 litara.
- S odstojećima na pogonskoj osovini, TRION je idealno pripremljen za upotrebu dvostrukih guma.
- Zaštite puteve s pomoću gusjenice TERRA TRAC. Gusjenica pruža veliku udobnost pri vožnji, a prikladne je širine za cestu.
- Okoristite se visokim učinkom protoka i velikom udobnosti pri vožnji na strmim terenima. TRION je također dostupan u verziji MONTANA.
- Zahvaljujući blokadi diferencijala na prednjoj osovini možete se sigurno kretati čak i po zahtjevnom terenu.
- Za veću vučnu snagu na zahtjevnim terenima svoj stroj možete opremiti pogonom na sve kotače POWER TRAC.
- Ručno upravljajte u vožnji s 2 brzine ili pustite da stroj TRION vrlo praktično prebacuje brzine umjesto vas.

CPS | CLAAS
POWER
SYSTEMS



Odgovara vašem imanju.
Pogledajte kako dobro
novi TRION odgovara
vašem imanju.



Scan me.

Njegova je snaga jednako prilagodljiva kao i vaši priključci.

Inteligencija štedi gorivo.

Značajka DYNAMIC POWER je standardni dio svih strojeva. Automatski prilagođava snagu motora stroja TRION radnim uvjetima. Na taj način uvijek vozite s idealnom krivuljom performansi u rasponu djelomičnog opterećenja i štedite do 10% na gorivu – na primjer prilikom odlaganja otkosa. Kada radite pod punim opterećenjem, maksimalna snaga ostaje automatski aktivna. Na primjer, u slučaju da praznite spremnik za zrno s uključenom sjeckalicom za slamu.

Cummins motori najnovije generacije.

S više od 1,4 milijuna motora godišnje, Cummins je najveći neovisni proizvođač motora na svijetu. Cummins motori koriste se u više od 1.000.000 poljoprivrednih strojeva širom svijeta. Raspon snage se proteže od 55 do 4.400 KS.

Cummins L9 radi na svim modelima TRION 700. Snažan motor zadovoljava emisijske standarde Stage V i karakterizira ga veliki okretni moment i učinkovit prijenos snage.

- 6 cilindara u liniji sa zapreminom od 8,9 l
- Izlaz od 270 kW / 367 KS do 320 kW / 435 KS
- Smanjena nominalna brzina: 1.900 o/min
- Common rail tehnologija sa standardom emisije V stupnja

Mala brzina u polju i na cesti.

Cummins L9 već razvija svoje maksimalne performanse pri nazivnoj brzini od 1.900 o/min. Na cesti mu je dovoljno samo 1.600 o/min. Zahvaljujući ovoj tehnologiji uštedite znatno više goriva i uživajte u većoj udobnosti vožnje zahvaljujući smanjenoj buci.

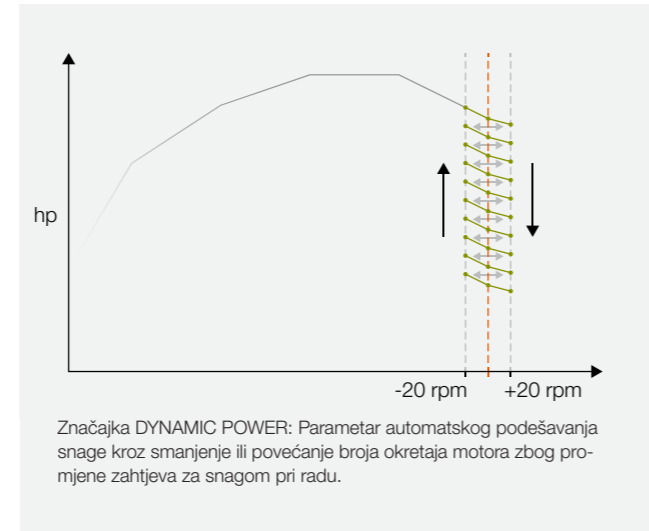

Dug radni vijek uz malu potrošnju.

Spremnici goriva i uree velike zapremine posebno su stabilni i sigurni. Nalaze se u istom položaju s desne strane stroja i mogu se prikladno napuniti dizel gorivom i ureom.

- Spremnik za gorivo zapremine 800 ili 1.000 l
- Spremnik uree zapremine 100 l
- Manje zastoja zbog punjenja goriva za vrijeme žetve



Učinkovito hlađenje bez izlaganja prašini.

TRION odozgo usisava svježi zrak za rashladni sustav. Usisna površina ulaza zraka kontinuirano se i aktivno čisti. To znači da su rebra hladnjaka manje prljava. Time se smanjuje ukupno zasićenje prašinom na rashladnom sustavu i povećava performanse hlađenja.

Čišćenje hladnjaka pod ekstremnim uvjetima.

Hladno sito ostaje čisto čak i kada se koristi u prljavom okruženju – na primjer pri vršidbi kukuruza u vlažnim uvjetima beračem kukuruza i vodoravnom sjeckalicom. Za to se brine četka za čišćenje. Osim toga, drobilica za čišćenje sprječava začepljenje odvodnog kanala prašine.

Što veća snaga, to manja potrošnja goriva.

- Najnovija generacija Cummins motora visokog okretnog momenta zadovoljava standard V emisije.
- DYNAMIC POWER prilagođava snagu motora trenutnim potrebama za snagom i štedi do 10% goriva.
- Broj okretaja motora smanjuje se na 1.600 o/min u vožnji cestom.
- Drobilica za čišćenje i četka za čišćenje održavaju hladnjak neprekidno čistim.
- Tri priključne točke za zračni kompresor omogućuju vam brzo čišćenje izravno na terenu.

Vučna snaga i ekonomičnost se međusobno ne isključuju.

Hidrostatska vožnja do 30 km/h.

Svi modeli TRION 700 opremljeni su hidrostatičkim 2-brzinskim pogonom koji možete lako prebaciti ručicom ili električno pomoću tipki na naslonu za ruke. Visoka učinkovitost hidrostata dovodi do uštede energije koja je dostupna ostatku stroja. Strojevi na kotačima i modeli TERRA TRAC mogu postići brzinu do 30 km/h.

Udoban i ekonomičan.

- Manje trošenje pogonskih dijelova dovodi do smanjenja troškova održavanja i duljeg vijeka trajanja.
- Ponašanje stroja u vožnji je ugađeno i uravnoteženo. Velika udobnost vožnje pozitivno utječe na vašu produktivnost.
- Visok stupanj učinkovitosti štedi gorivo.

Blokada diferencijala koja se može aktivirati pod opterećenjem.

Zahvaljujući elektrohidrauličkoj blokadi diferencijala, koju aktivirate gumbom na upravljačkoj ploči, možete sigurno raditi u ekstremnim uvjetima. Dobro prianjanje i velika vučna snaga dolaze do izražaja na padinama i u mokrim uvjetima. Također možete aktivirati blokadu diferencijala pod opterećenjem.

- Automatsko aktiviranje pri brzini vožnje manjoj od 10 km/h, kutu upravljanja ispod 15 ° ili klizanju
- Automatsko isključivanje pri brzini vožnje većoj od 10 km/h, kutu volana većem od 15 ° ili kočenju



Koncept dugotrajnog pogona.

Snaga se učinkovito prenosi preko remenskih pogona. Pogoni se uključuju tiho i uz malo trošenja. Sve su pogonske komponente dizajnirane za dugi vijek trajanja.

- Suha spojka s hidrauličkim pogonom
- Objedinjeni zatezači pojaseva bez održavanja
- Do šest remena manje
- Pobojšani prijenos snage
- Niži troškovi održavanja

Snažan pogon na sve kotače POWER TRAC.

U nepovoljnim uvjetima na tlu, pogon na sve kotače uključuje se pritiskom na gumb kako biste aktivirali veću vučnu silu. Ili možete koristiti način Standby. Tada je pogon na sve kotače spreman u svakom trenutku. Ako je potrebno, možete ga brzo aktivirati.

- EIN (Uklj.): mehanički uklopljeni i pogonjeni stražnji kotači
- STANDBY (Stanje čekanja): stražnji kotači mehanički uklopljeni, ali bez pogona
- AUS (Odvojeno): Mehanički odvojeni stražnji kotači





Sve gusjenice TERRA TRAC u potpunosti su sposobne za vožnju do 30 km/h i njima se može udobnije voziti od strojeva na kotačima.

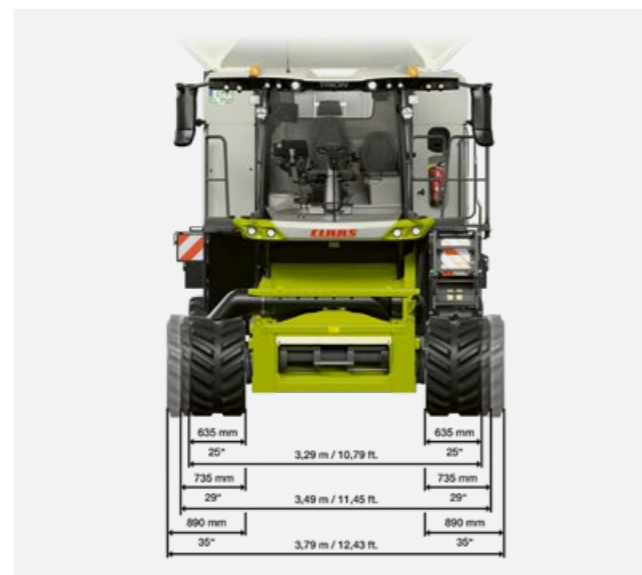

S gusjenicom od 635 mm TRION se sužava na cesti i time povećava vašu pokretljivost.

TERRA TRAC za sve potrebe.



Gusjenica treće generacije.

Zemlja je vaš najvažniji proizvodni resurs. Ne može se povećati. Kako biste na postojećim površinama mogli stvoriti veće prinose, trebaju vam moćni strojevi koji obrađuju zemlju s gusjenicama TERRA TRAC.

Treća generacija gusjenica TERRA TRAC impresionira velikim promjerom valjaka, hidropneumatskim ovjesom, poboljšanom napetošću gusjenice i automatskom kompenzacijom razlike terena od 2 km/h. Sila priranja je znatno veća, a gusjenice jedva da ostavljaju tragove na mokrim površinama, mekim tlima ili na padinama čime se znatno olakšava rad transportnih vozila.

TERRA TRAC na cesti.

- Moguća je maksimalna brzina od 30 km/h
- Potpuna preglednost ceste pri 20, 25 i 30 km/h
- Velika sigurnost pri vožnji i stabilnost tragova
- Veća udobnost vožnje u usporedbi sa strojem na kotačima

TERRA TRAC na terenu.

- Do 66% manji pritisak na tlo od strojeva na kotačima
- Bolje priranje u kukuruzu, u mokrim uvjetima i na padinama
- Manje klizanja i veća stabilnost u bočnom nagibu
- Manji otpor u vožnji i manja potrošnja goriva

TERRA TRAC u riži.

- Širina 890 mm, posebne gusjenice za rižu
- Veća udaljenost između kopča na traci za samočišćenje
- Velika vučna snaga i nosivost
- Nema popuštanja u uvjetima mokre žetve

TRION žanje na strmom terenu kao i na ravnicima.

TRION 700 MONTANA.

Vršidba na strmom terenu jednako je učinkovita i snažna kao i na ravnom tlu – kombajni MONTANA iz tvrtke CLAAS stvorili su međunarodno ime u ovoj disciplini. Sa svojom potpuno automatskom kompenzacijom bočnog nagiba do 18% i uzdužnom kompenzacijom do 6%, TRION MONTANA može obrađivati i najstrmija polja.

Stvoren za teške terene.

TRION MONTANA idealan je kombajn u slučaju da se vaša farma nalazi u planinskom području. Stroj se na neravnom terenu ponaša kao kod kuće i dobro se snalazi čak i u ekstremnim uvjetima.

- Stroj vam osjetno pomaže prilikom žetve na padinama. Sve funkcije MONTANA rade u potpunosti automatski.
- Na strmom terenu također možete žeti bez gubitaka. Takav rad je moguć zahvaljujući preciznom vođenju kosilice, usisnog kanala MONTANA i upravljačkoj jedinici MULTI CONTOUR.
- Uvijek možete dobro raditi na strmim padinama i zahtjevnim tlima zahvaljujući pogonu na sve kotače i blokadi diferencijala.
- Učinkoviti ste na terenu. Nije potrebna promjena stupnja prijenosa do 12,5 km/h.



Odgovara vašem imanju.
Pogledajte kako dobro
novi TRION odgovara
vašem imanju.



Scan me.



Puna podrška na strmim terenima.

Zahvaljujući interakciji svih komponenti MONTANA, možete učinkovito žeti čak i na zahtjevnim strminama. Možete se sigurno kretati u svim uvjetima i uživati u udobnoj vožnji jer uvijek sjedite uspravno. Sve funkcije MONTANA rade automatski – prilagođene nagibu polja.

Uvlačenje do nagiba od 20%.

Usisni kanal MONTANA opremljen je s dva okomita cilindra za vožnju u režimu AUTO CONTOUR s bočnim nagibom do 20% kompenzacije.

U varijanti MULTI CONTOUR, usisni kanal također ima vodoravni cilindar za hidrauličko podešavanje kuta rezanja. Omogućuje automatsku uzdužnu kompenzaciju do 6%. Ovisno o položaju osi, sustav MULTI CONTOUR kontrolira zakretni okvir, podešavanje kuta rezanja i sve poznate funkcije AUTO CONTOUR.



1 Usisni kanal MONTANA

Kompenzacija nagiba do 20%

2 MONTANA prednja osovina

Kompenzacija nagiba do 18% i blokada diferencijala za veću vuču

3 AUTO SLOPE

Automatsko podešavanje brzine ventilatora

4 3D čišćenje

Aktivna unakrsna kontrola gornje žice

5 Pogon na sve kotače POWER TRAC

Maksimalna vuča na zahtjevnom terenu

6 Motor Cummins

Puno snage i zalihe visokih performansi

Precizno rezanje sustavom AUTO CONTOUR.

Sustav AUTO CONTOUR precizno vodi kosilicu prema konturama tla i osigurava čistu žetvu, besprijekornu vršidbu i ravnomjerno strnište u svim usjevima.

Učinkovit rad na dva načina.

U značajki MONTANA dostupna su dva različita načina rada. Postavka maksimalne kompenzacije nagiba omogućuje prilagođavanje prednje osovine u cijelom rasponu. Ovaj se način preporučuje za većinu područja primjene.

Postavljanjem konstantnog kuta kosidbe ograničava se prilagođavanje prednje osovine i umjesto toga daje prednost zadanom kutu kosidbe. Ovaj se način preporučuje kod žetve polegnutog žita, mahunarki i leguminoza.

Ostanite mobilni pri bočnom nagibu od 18%.

Šasija stroja MONTANA kompenzira bočne nagibe do 18%. Kutni senzori mjere položaj osi. Hidraulički zakretni cilindri okreću nosače osovine i prilagođavaju kotače tlu. Time se omogućuje vršenje na strmom terenu jednako učinkovito kao i na ravnom.

Žanjite udobno u dva stupnja brzine.

2-stupanjski mjenjač s automatskim podešavanjem snage jamči vam veliku vučnu snagu na strmim terenima. U oba stupnja prijenosa možete koristiti dvije različite brzine. Kad stroju treba maksimalna vučna snaga, automatski se prebacuje na nižu razinu pogona. Zahvaljujući pogonu na svim kotačima i elektrohidrauličkoj blokadi diferencijala (opcionarno), možete biti sigurni da ćete na cesti uvijek imati dovoljno snage za vuču.

Sve što vam treba u brdima.

- Sustav upravljanja MONTANA automatski regulira šasiju do nagiba od 18%.
- Usisni kanal kompenzira nagibe do 20%.
- Usisni kanal MULTI CONTOUR omogućuje uzdužnu kompenzaciju do 6%.
- Blokada diferencijala i pogon na svim kotačima pružaju vam veliku vučnu snagu i sigurnost.
- Snažni pogon s dvije brzine omogućuje radnu brzinu do 12,5 km/h u prvom stupnju prijenosa.
- Značajka AUTO SLOPE automatski podešava brzinu ventilatora.

Također možete povećati učinak u mjeri u kojoj se osjećate ugodno.

Pomoć kakva vam je potrebna.

Ne budite zadovoljni značajkama koje vam drugi nameću – odaberite one koje odgovaraju vašem imanju. To uključuje sustave za pomoć vozaču koji samostalno uče, kao i vrhunske komplete rasvjetnih tijela koji će vaša polja rasvijetliti jakim svjetlom.

Udobnost vas čini produktivnima.

Znamo da na terenu radite bolje kada vam je ugodno. Zbog toga je kabina stroja TRION dizajnirana za udobnost. Kabina ima osjetno veći prostor za glavu, ramena i noge, inteligentan koncept rada i osvijetljeni terminal CEBIS koji vam jasno pruža sve informacije.

- Osjećat ćete se dobro i u toplim i u hladnim danima. Idealan protok zraka osigurava ugodnu klimu u kabini.
- Možete udobno sjediti čak i u dugim danima, bez obzira na to jeste li se odlučili za standardno sjedalo ili vrhunsko kožno sjedalo.
- Sve se sigurno odlaže i dobro hladi u pretincima B-stupa ili u rashladnoj kutiji ispod sjedala vođiča.
- Budite dobro informirani i organizirani zahvaljujući hands-free držaču za digitalni radio i tablet.
- Zadržite pregled nakon zalaska sunca. LED rasvjeta za rad i održavanje dostupna je u raznim fazama proširenja.
- Možete pretovariti ili spojiti transportna kolica sigurno i prikladno. Sustavi kamera imaju sve na vidiku.



Odgovara vašem imanju.
Pogledajte kako dobro
novi TRION odgovara
vašem imanju.



Scan me.

Ako želimo nešto poboljšati,
prvo ćemo vas pitati.



Sve prema vašim željama.

Kad god razvijemo novi kombajn, uvijek testiramo koncept kabine. Podržavaju nas vozači iz cijelog svijeta. Zajedno s vama donosimo važne odluke u pogledu praktičnosti i rada. Isprobavanje i testiranje se nastavlja – dobro postaje bolje, a novo postaje ispitano.

Inovacije tvrtke CLAAS na stroju TRION pružit će vam zadovoljstvo: koncept klimatizacije s potpuno novim protokom zraka, velikim prostorom za odlaganje, aktivnim hlađenjem hladnjaka od 30 l za piće ili osvijetljenim zaslonom CEBIS visoke rezolucije. Naravno, mnoge stvari će vam također zvučati poznato. Primjerice, neusporediva udobnost tvrtke CLAAS ili inteligentan koncept upravljanja koji vam pruža prikladan pristup svim funkcijama stroja.



Osjetite novu udobnost
danju i noću.



Scan me.

1 Osvijetljeni terminal CEBIS

HD zaslon, jasan kao slika, obavještava vas na prvi pogled.

2 Intuitivni terminal CEMIS 1200

CEMIS 1200 pomaže vam preciznim GPS praćenjem i vođenjem evidencije preko interneta.

3 Naslon za ruke s izravnim podešavanjem

Vaša desna ruka intuitivno upravlja svim važnim funkcijama stroja.

4 Više prostora za noge

Uski stup upravljača s osloncima za noge ne smeta ni dugonogim vozačima.

5 Udobna sjedala

Vozačevo sjedalo s kutom rotacije od 30 ° (opcija) i udobno suvozačevo sjedalo štite vaša leđa tijekom dugih radnih dana.

6 Izvrsna preglednost na sve strane

Konzolni zrcalni krakovi pružaju jasan pogled na sve strane.

7 Prostrani pretinci

Sve što nosite sa sobom u vozilu TRION je zaštićeno.

8 Veliki prozor za promatranje spremnika za zrno

To vam još više olakšava pregled usjeva.

9 Vrhunski komplet rasvjetnih tijela

Osvijetlite svoja polja u radijusu od 360 ° (opcionalno).

10 Jaka radna LED rasvjeta

Do 26 radnih svjetala obasipa cijelo radno područje jakim svjetlom.

11 Prigušeno svjetlo u kabini

Unutrašnjost kabine ugodno je osvijetljena, LED trake osvijetljavaju pretince.

12 Klimatizacija

Radite na ugodnoj temperaturi i u hladnim i u vrućim danima.

Kompleti LED svjetala noć pretvaraju u dan.

- Radna duga svjetla pomažu vam u orijentaciji s posebno velikim dometom.
- Adapter je jednako osvijetljen radnim svjetlima kao i bočne strane i strmište.
- Sve važne komponente stroja opremljene su servisnim svjetlima.

CEBIS djeluje intuitivno.

Rukovanje je intuitivno i može se naučiti bez prethodnog znanja. To znači da novi vozači također mogu upravljati strojem TRION nakon kratkog vremena. CEBIS u tome igra presudnu ulogu. Sustav pruža informacije, optimizira rad i učinkovitost te otklanja poteškoće – sve u jednom.

CEBIS vam pruža trenutačnu pomoć.

Mjere za otklanjanje raznih problema u radu pohranjuju se na terminalu CEBIS na temelju empirijskih vrijednosti brojnih vozača kombajna tvrtke CLAAS. Program uzima u obzir sve parametre koji mogu pridonijeti rješenju. Na taj vam način pružaju sveobuhvatnu pomoć kako biste iskoristili instalirane performanse stroja.

CEBIS ima pojednostavljeni izbornik.

Svejedno jeste li početnik, obični vozač ili stručnjak: vi definirate tip korisnika, a CEBIS prilagođava izbornik vašoj razini iskustva. Tako novi vozači neće biti preopterećeni kompliciranim izbornicima. Sustav pomoći vozaču također je integriran u terminal CEBIS. Značajke CEMOS DIALOG i CEMOS AUTOMATIC prikladno se reguliraju preko zaslona osjetljivog na dodir. Pomoću klizača određujete automatske funkcije sustava odabrane metode rada.



Vožnja po cesti, terenska vožnja – značajka CEMOS AUTOMATIC: tri prikaza na zaslonu CEBIS pružaju vam izravan pristup svim postavkama.

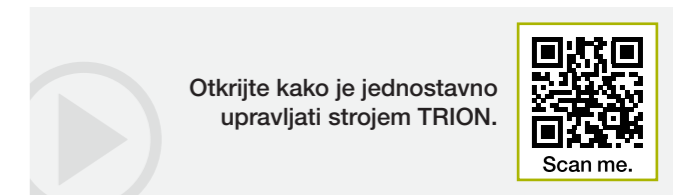

CEMOS DIALOG integriran u CEBIS



Inteligentno upravljanje s pomoću značajke CEMOS AUTOMATIC putem terminala CEBIS

1 Zaslona osjetljiv na dodir CEBIS

Dodirnite zaslon osjetljiv na dodir i CEBIS odmah reagira. Imate izravan pristup funkcijama stroja tijekom terenske ili cestovne vožnje kao i svim modulima sustava za pomoć u vožnji CEMOS AUTOMATIC.

2 Okretna/pritisna sklopka CEBIS

Uz pomoć okretnih gumba i gumba Escape i Favorite možete se sigurno kretati kroz upravljačku ploču CEBIS čak i kad je vožnja po terenu neravna – na primjer, za podešavanje brzine bubnja za vršidbu.

3 Izravno podešavanje prekidačem

Definiranim osnovnim funkcijama upravljate izravno putem dodijeljenih prekidača. Pomoću njega možete, na primjer, podesiti otvaranje sita ili brzinu ventilatora.

4 Upravljanje favoritima CMOTION

Sedam postavki može se programirati kao favoriti na terminalu CEBIS. Kad je u upotrebi, možete ih pozvati pomoću preklopne sklopke na upravljačkoj ručici CMOTION. Vaša ruka navigira intuitivno, pogled vam ostaje usredotočen na adapter.

Jednostavnost upotrebe koja vas opušta i koja vam pomaže.

- Ovisno o vašim željama, stroj TRION možete postaviti na tri načina: putem zaslona osjetljivog na dodir CEBIS, ozbog prekidača CEBIS ili izravnog podešavanja pomoću prekidača.
- Kada se aktivira izravno podešavanje, na zaslonu CEBIS otvara se dijaloški okvir.
- Brojilo vam pomaže u unosu točnih ciljnih vrijednosti.
- Svi se parametri mogu povoljno mijenjati pomoću okretnih i klizajućih kontrola na zaslonu CEBIS.
- Sve funkcije sustava pomoći vozaču CEMOS AUTOMATIC i CEMOS DIALOG integrirane su u CEBIS.
- Možete pozvati svojih sedam omiljenih postavki izravno na upravljačkoj ručici CMOTION.

Odaberite sustave koji će vam najviše koristiti.

Digitalizacija je bitna.

Postoje vrlo dobri razlozi da prijeđemo na digitalizaciju vaših strojeva. Da budemo precizni, tri su razloga: želimo da vaši vozači budu sigurni, želimo da vaša žetva bude besprijekorna i želimo smanjiti vaše troškove. Primjerice, sa sustavima za pomoć vozaču koji samostalno uče, kao što je CEMOS AUTOMATIC ili sustavima upravljanja koji su precizni do centimetra.

Umreženi strojevi čine više.

Kako biste mogli više iskoristiti svoje CLAAS strojeve, nudimo vam razne module za umrežavanje strojeva i operacija.

Ponuda se kreće od mapiranja prinosa i koordinacije flote do tekuće dokumentacije o vašem radu i podacima o prinosu.

- Neka CEMOS AUTOMATIC učini puno posla za vas. Odaберите prave module od početne do pune verzije.
- Što budete precizniji na terenu, to ćete biti učinkovitiji u žetvi. Značajke LASER PILOT ili GPS PILOT CEMIS 1200 minimiziraju vaše prijelaze s preciznošću do 2,5 cm.
- Prikupljajte i obrađujete svoje podatke kako i gdje želite. Zahvaljujući programu CLAAS connect, imate sve mogućnosti.
- Povećajte protok, kvalitetu zrna i udobnost. U tome će vam pomoći aktivni regulator prolaska ili mehanizma vršidbe koji se sam podešava.



Odgovara vašem imanju.
Pogledajte kako dobro
novi TRION odgovara
vašem imanju.



Scan me.

CEMOS vozač je nenadmašan.

Konfigurirajte značajku CEMOS AUTOMATIC prema individualnim postavkama.

Značajka CEMOS AUTOMATIC je sustav za pomoć vozaču koji samostalno uči. Njegove automatske funkcije pomažu vama i vašim vozačima trajno i aktivno tijekom cijelog procesa rada. Sustav provjerava senzore i postavke na temelju poljoprivrednih ekonomskih ciljnih parametara kao što su kvaliteta zrna, kvaliteta vršidbe, čistoća, kvaliteta slame i propusnost. Optimizira vaš stroj TRION tijekom rada do granica tehničkih mogućnosti.

Vozač odlučuje.

Sustavu zadajte svoje zahtjeve u pogledu kvalitete zrna i razine gubitaka. Značajka CEMOS AUTOMATIC izvući će maksimum iz stroja tijekom žetve kako bi precizno ispunio vaše kriterije.

Podesite CEMOS sami.

Bilo da je to početna ili puna verzija, svoj sustav CEMOS AUTOMATIC konfigurirate pojedinačno. Ovisno o tome koje funkcije imaju smisla u vašim poljima, i optimizirajte svoje radne zadatke.

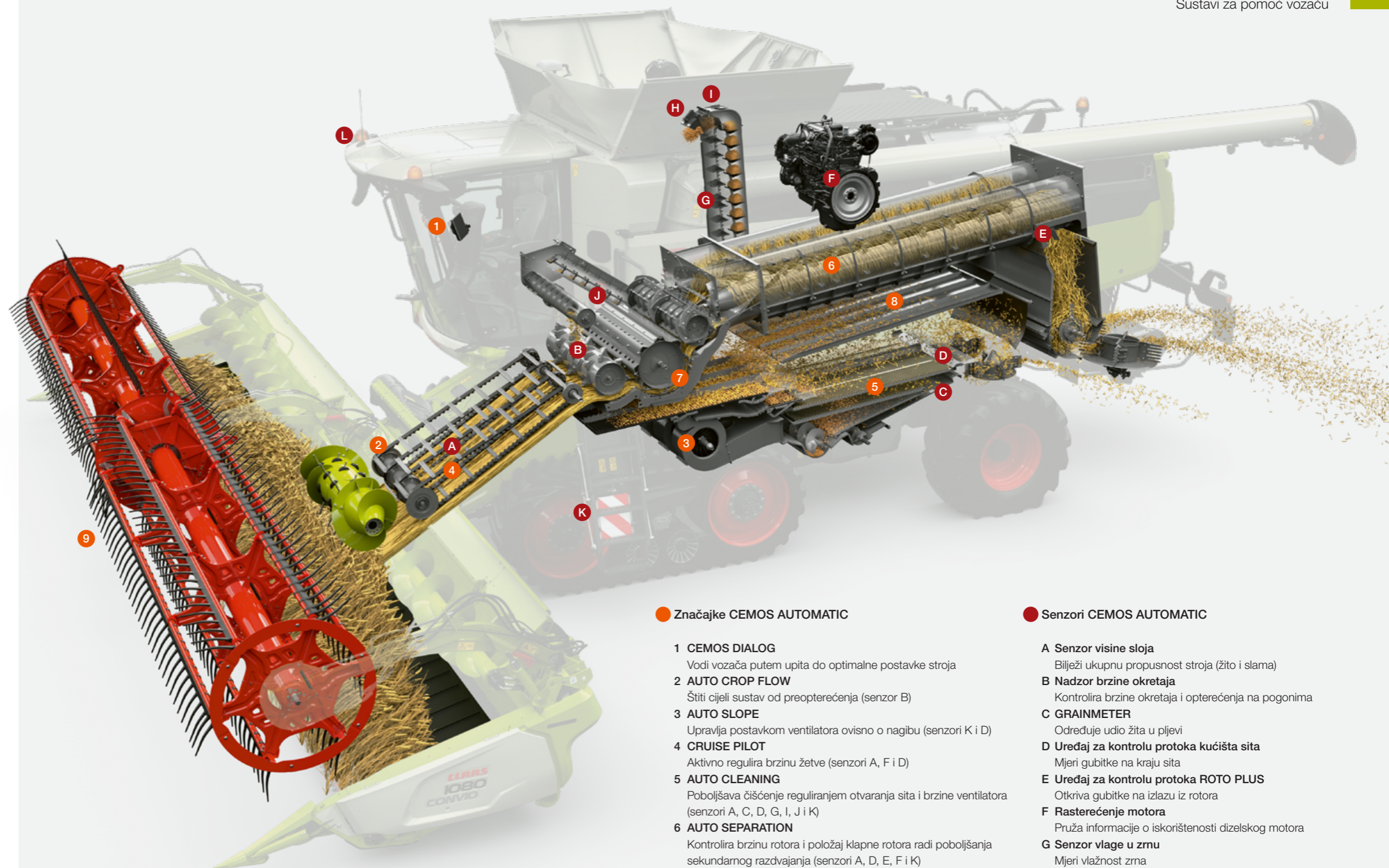

Značajke CEMOS AUTOMATIC

- 1 CEMOS DIALOG**
Vodi vozača putem upita do optimalne postavke stroja
- 2 AUTO CROP FLOW**
Štiti cijeli sustav od preopterećenja (senzor B)
- 3 AUTO SLOPE**
Upravlja postavkom ventilatora ovisno o nagibu (senzori K i D)
- 4 CRUISE PILOT**
Aktivno regulira brzinu žetve (senzori A, F i D)
- 5 AUTO CLEANING**
Poboljšava čišćenje reguliranjem otvaranja sita i brzine ventilatora (senzori A, C, D, G, I, J i K)
- 6 AUTO SEPARATION**
Kontrolira brzinu rotora i položaj klapne rotora radi poboljšanja sekundarnog razdvajanja (senzori A, D, E, F i K)
- 7 AUTO THRESHING**
Potpuno automatski postavlja broj okretaja bubnja vršilice i udaljenost vršidbene košare (senzori A, B, D, E, F, G, H i I)
- 8 Čišćenje 4D**
Kontrolira položaj zaklopke rotora ovisno o nagibu kako bi optimalno iskoristio postupak čišćenja (senzori K, D i E)
- 9 NOVO: AUTO HEADER**
Aktivno regulira položaj vitla i reznog stola VARIO (senzori A i L)

Senzori CEMOS AUTOMATIC

- A Senzor visine sloja**
Bilježi ukupnu propusnost stroja (žito i slama)
- B Nadzor brzine okretaja**
Kontrolira brzine okretaja i opterećenja na pogonima
- C GRAINMETER**
Određuje udio žita u pljevi
- D Uređaj za kontrolu protoka kućišta sita**
Mjeri gubitke na kraju sita
- E Uređaj za kontrolu protoka ROTO PLUS**
Otkriva gubitke na izlazu iz rotora
- F Rasterećenje motora**
Pruža informacije o iskorištenosti dizelskog motora
- G Senzor vlage u zrnu**
Mjeri vlažnost zrna
- H QUANTIMETER**
Određuje propusnost zrna stroja
- I GRAIN QUALITY CAMERA**
Određuje kvalitetu zrna
- J Vrača volumen**
Bilježi ukupni opseg pljeve
- K Senzor nagiba**
Mjeri nagib stroja
- L FIELD SCANNER**
Snima visinu biljaka



Scan me.

Primijetite kako vas
CEMOS rasterećuje.



Prilagodite CEMOS AUTOMATIC svojim poljima.

Značajke funkcije CEMOS AUTOMATIC.

U značajki CEMOS AUTOMATIC imate na raspolaganju modularni sustav pomoći vozaču koji samostalno uči. Odaberite funkcije iz modularnog sustava koje će se najbolje isplatiti vašoj tvrtki.

Na primjer, značajke CRUISE PILOT i AUTO SLOPE su ekonomska točka ulaska u automatizaciju. To znači da vaš TRION ne samo da ima inteligentnu regulaciju propusnosti. On također automatski podešava brzinu ventilatora tako da čišćenje zrna radi bez gubitaka na brdovitom terenu.

Ili možete odabrati punu verziju značajke CEMOS AUTOMATIC i pustiti stroj da samostalno optimizira mehanizam vršidbe, primarno i sekundarno odvajanje. Okoristite se velikom propusnosti, čistim zrnom i smanjenom potrošnjom goriva.

Žetva na granici.

- Vaši će vozači znatno odahnuti.
- Postižete veću propusnost i visoku čistoću zrna.
- Izbjegavate zastoje zbog blokade ili preopterećenja.
- Učinkovitost goriva stroja TRION se poboljšava.
- Nemate grešaka zbog netočnih postavki.
- Učinkovito smanjujete troškove i napor.
- Povećavate rezultate žetve

CEMOS AUTOMATIC vam jamči uspješnu žetvu.

AUTO THRESHING
AUTO SEPARATION
AUTO CLEANING
CRUISE PILOT
AUTO CROP FLOW
CEMOS DIALOG

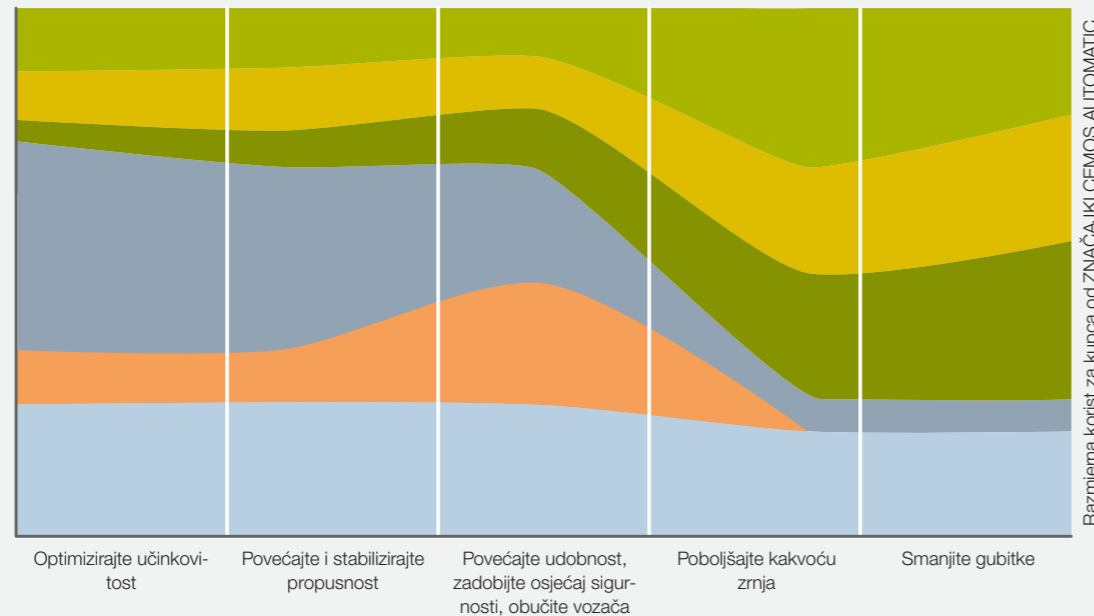

Značajke CEMOS AUTOMATIC podržavaju vas tijekom cijele žetve. Možete kombinirati značajke kako bi točno odgovarale vašim potrebama. Na primjer, praktični CRUISE PILOT pomaže vam optimizirati učinkovitost te povećati i stabilizirati propusnost. Ako želite poboljšati kakvoću zrnja i smanjiti gubitke, najbolje vam može pomoći značajka AUTO THRESHING.

Značajka AUTO CROP FLOW otkriva vršna opterećenja.

Ako se prekorači prethodno postavljeno ograničenje klizanja, sustav AUTO CROP FLOW pokreće korektivne mjere kako bi spriječio ulazak viška materijala u stroj. Time se izbjegavaju zastoji zbog začepjenja, oštećenja ili preopterećenja.

AUTO SLOPE čisti na strmom terenu.

Brdovita polja izazov su za čišćenje zrna. Značajka AUTO SLOPE uklanja opterećenje kontrolirajući brzinu ventilatora ovisno o duljini nagiba.

- Povećava se protok i smanjuje gubitak zrna na padinama.
- Učinak čišćenja uvijek ostaje stabilan.
- Protok usjeva u čišćenju se održava.

CRUISE PILOT kontrolira tempo.

Optimalna brzina žetve povećava produktivnost vaše žetve. Značajka CRUISE PILOT automatski je regulira ovisno o opterećenju motora. Možete birati između tri strategije:

- 1 Maksimalna propusnost s kontrolom gubitaka: Žanjete uvijek s najvećim performansama stroja.
- 2 Stalna propusnost: Sve su jedinice stalno navikle na kapacitet, čak i pod promjenjivim uvjetima.
- 3 Tempomat: Žanjete konstantnom brzinom.

CEMOS AUTO CLEANING.

CEMOS AUTO CLEANING automatski regulira postupak čišćenja pomoću parametara brzine ventilatora, gornjeg i donjeg sita. Sustav kontinuirano testira različite postavke za optimizaciju rada u pozadini. Ako se promijene parametri kao što su prinos, kvaliteta zrna, propusnost ili vlaga, CEMOS AUTO CLEANING odmah reagira.

CEMOS AUTO SEPARATION.

TRION trajno optimizira sekundarno odvajanje putem CEMOS AUTO SEPARATION. Automatski podešava brzinu rotora i položaj zaklopki rotora čim se promijene uvjeti žetve. Neprimjetan za vozača, sustav CEMOS AUTO SEPARATION provjerava različite postavke u pozadini i odabire najbolju.

CEMOS AUTO THRESHING.

Sustav poboljšava rad jedinice za vršidbu i primarno odvajanje. Potpuno automatski regulira udaljenost konkavnog dijela i brzinu bubnja. U pozadini se odvija usporedba svih mogućih postavki za optimizaciju performansi.

NOVO: CEMOS AUTO HEADER.

Senzor FIELD SCANNER mjeri visinu biljaka, senzor visine sloja procjenjuje protok usjeva u usisnom kanalu. Značajka CEMOS AUTO HEADER koristi ove podatke za aktivno reguliranje položaja vitla i stola za rezanje VARIO. Vozač je značajno rasterećen, usjev se uvijek optimalno uvlači.



Značajka CEMOS AUTO HEDER nagrađena je srebrnom medaljom od strane Komisije za inovacije Agritechnica.

Sustav CEMOS DIALOG vas motivira kao nikada do sada.



Više sigurnosti na djelu.

Sustavom za pomoć u vožnji CEMOS DIALOG upravljate putem terminala CEBIS. Sustav za pomoć vozaču CEMOS DIALOG vodi vas do optimalnih postavki stroja putem upita. Ako potvrdite njegove prijedloge, CEMOS DIALOG izravno izvršava postavke. Sustav vas potiče da češće provjeravate postavke i da imate koristi od učenja.

NOVO: CEMOS DIALOG analizira izvedbu.

Kombajn vas uvijek drži u tijeku s potencijalom optimizacije. Stalno vam pokazuje sve čimbenike koji najviše ograničavaju propusnost i aktivno daje prijedloge za daljnje povećanje performansi. Čak usput sam kalibrira osjetljivost senzora za gubitak. Ako promijenite prihvaćenu razinu gubitka tijekom postavljanja, CEMOS DIALOG automatski podešava osjetljivost senzora. Novo mjerenje gubitaka nije potrebno.



Aplikacija CEMOS Advisor vam pomaže.

Besplatna aplikacija CEMOS Advisor pomaže vam pronaći optimalne postavke stroja putem pametnog telefona. Izračun izgubljenog zrnja već je integriran u ovu vrijednu pomoć pri postavljanju.

Povećajte rezultate žetve.

Točna razina gubitka je ključni čimbenik u povećanju rezultata vaše žetve. Ako je granica gubitka točno definirana, nećete nimalo smanjiti rezultate. Nakon utvrđivanja gubitka i odgovarajućeg prilagođavanja osjetljivosti senzora gubitka, značajka CEMOS AUTOMATIC vrši optimalne postavke. Na taj način sustav uvijek dovodi stroj točno do granice prihvatljivih gubitaka. Također se izbjegava unos netočnih vrijednosti koje bi mogle usporiti stroj.

Utvrđite gubitke.

Naučite senzor gubitka da pravilno radi.

CEMOS DIALOG vas podržava u kalibraciji senzora gubitka za odvajanje i čišćenje. Možete koristiti posudu za gubitak koju već koristite.

Sustav vas sigurno vodi korak po korak kroz mjerenja gubitaka. Ispituje dimenzije vaše posude za gubitak i govori vam kada je možete ispustiti. Nakon što ste unijeli rezultate mjerenja iz posude za gubitak (volumen, težinu ili broj zrna), CEMOS DIALOG predlaže vrijednost za osjetljivost senzora za gubitke. Što je osjetljivost senzora bolje postavljena, to je prikaz gubitka precizniji. S ovim podacima CEMOS AUTOMATIC može učinkovitije prilagoditi stroj.

Podesite osjetljivost.

Je li vam poznata ova situacija: Žetvu žanjete ujutro uz razinu gubitka od 0,5%. U večernjim satima postoji opasnost od kiše. Želite pomaknuti granicu gubitka na 1%. Čim unesete novu vrijednost za gubitke, CEMOS DIALOG automatski određuje odgovarajuću vrijednost za osjetljivost senzora gubitka. CEMOS AUTOMATIC vraća stroj na granicu maksimalnog gubitka i optimizira protok. Štedite mnogo vremena jer nema potrebe za ponovnim mjerenjem gubitaka i postavljanjem ispitne posude.



U CEBIS unesite dimenzije postojeće ladice za gubitke

NOVO:

CEMOS DIALOG optimizira kvalitetu vašeg ubranog usjeva.

Vi definirate kvalitetu svog usjeva, CEMOS DIALOG ispituje vaše ciljne vrijednosti i podržava vas u kalibraciji GRAIN QUALITY CAMERA. Sustav vas zatim korak po korak vodi do željenog rezultata.

Kako bi to učinila, GRAIN QUALITY CAMERA neprestano analizira usjev u pozadini na polomljeno zrno i komponente koje nisu žitarice. Uvijek ste u tijeku s trenutnom kvalitetom požnjevenog usjeva. Osim toga, CEMOS AUTO THRESHING koristi vrijednosti analize za kontinuirano optimiziranje postavki mehanizma vršidbe.

Žanjite točno na granici gubitaka.

- Kalibrirajte senzore gubitka samo na početku dana.
- CEMOS DIALOG vam neprestano pomaže u mjerenju gubitaka.
- Nakon promjene razine gubitka, osjetljivost senzora će se automatski prilagoditi.
- Stroj uvijek radi točno na granici prihvatljivih gubitaka.

Minimizirajte svoje prijelaze.

Sustavi upravljanja nezaobilazni su pomagači u vašem svakodnevnom radu. TRION može biti opremljen s tri automatska sustava upravljanja, koja možete koristiti ovisno o primjeni: digitalni AUTO PILOT, satelitski GPS PILOT CEMIS 1200 i elektroničko-optički LASER PILOT, koje također možemo opremiti značajkom FIELD SCANNER na zahtjev.

Preciznost za svaku primjenu.

- GPS PILOT upravlja precizno, a njime se može intuitivno upravljati putem CEMIS 1200.
- Senzor LASER PILOT sa značajkom FIELD SCANNER pružaju vam tri različita načina upravljanja.
- AUTO PILOT poboljšava vašu preciznost u polju kukuruza.
- Uz dinamično upravljanje, možete se brzo i udobno okretati na rubovima polja.



GPS PILOT CEMIS 1200 je precizan.

Satelitski sustav automatskog upravljanja tvrtke CLAAS čvrsto je integriran u stroj. Pomaže vam u svim poslovima koji zahtijevaju visoku preciznost prijenosa. GPS PILOT pokrećete pomoću višefunkcionalne ručice. Aktivno intervenira u hidraulici upravljanja i uvijek vas drži na pravom putu, bez prelaženja i s punom radnom širinom preko polja. Intenzitet osvjjetljenja pri tome nije bitan. Radi precizno noću i u magli kao i danju. Primat ćete signale za korekciju za bilo koju željenu točnost.

CEMIS 1200 je budućnost.

S terminalom CEMIS 1200 imate potpuno novi upravljački terminal u kabini kombajna. Kad je u pitanju precizno GPS praćenje, ono je uvijek uz vas. Također ga možete koristiti za rukovanje svim uobičajenim primjenama preciznog poljodjelstva. Mapirajte svoje prinose u stvarnom vremenu, upravljajte svojim narudžbama i dokumentirajte ih izravno u stroju. Logiku rada već znate zahvaljujući upravljanju terminalom CEMIS. Terminalom CEMIS 1200 može se upravljati jednako intuitivno.

- Gledajte svoju kartu prinosa uživo tijekom žetve u CEMIS 1200
- Prenesite svoje narudžbe online na CLAAS connect
- Pošaljite narudžbe s unaprijed planiranim referentnim stazama cijeloj svojoj floti koristeći CLAAS connect



Pogledajte novi terminal CEMIS 1200 u radu.

Dinamično upravljanje



Dinamično upravljanje za brzo okretanje.

Strojem TRION možete upravljati s jedne na drugu stranu s oko četiri okretaja upravljača. Ako želite manje napora pri skretanju na kraju polja, možete aktivirati dinamično upravljanje. To znači da vam treba samo 40% okretaja upravljača od vožnje ravno naprijed do potpunog okretanja upravljača, pod uvjetom da je brzina manja od 10 km/h.

Senzor LASER PILOT za lijevi rub usjeva.

(TRION MONTANA)

Elektroničko-optički senzor LASER PILOT skenira svjetlosnim impulsima lijevi rub usjeva između pokošenog i nepokošenog polja. Tako automatski vodi stroj TRION MONTANA duž lijevog ruba usjeva.

Senzor LASER PILOT sa značajkom FIELD SCANNER.

Po želji možete osjetnik s vanjske strane kosilice zamijeniti značajkom FIELD SCANNER koja se pričvrsti na sredini krova kabine. Ne morate savijati skener prema unutra ili van. Kalibra-

cija također nije potrebna. Tri načina upravljanja možete aktivirati pomoću gumba u naslonu za ruke: uz desni ili lijevi rub usjeva ili uz trag.

AUTO PILOT.

Dvije digitalne tipke u jedinici za branje berača kukuruza automatski vode TRION kroz redove kukuruza i tako osiguravaju optimalan položaj u kukuruza.

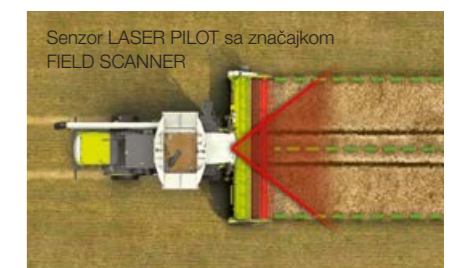
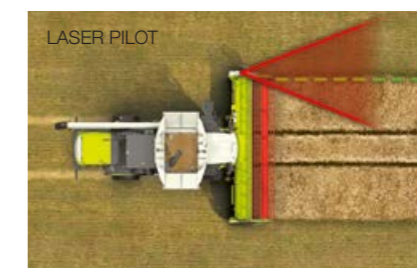

Digitalizacija se isplati.

Smislena digitalizacija po mjeri vašeg poslovanja rasterećuje vas u poslu i povećava vašu produktivnost. Možete centralno prikupljati i procjenjivati podatke generirane na velikom broju mjesta. To štedi vaše resurse i poboljšava vaše radne procese.

Kako biste mogli izvući više iz stroja TRION i vaših ostalih strojeva, CLAAS vam nudi različite module za umrežavanje sustava, tehnologije i radnih procesa među proizvođačima.

Planirajte unaprijed u uredu.

- Uz CLAAS connect odredite slijed berbe za svaki plod na temelju zrelosti
- Pripremite naloge uključujući referentne staze i pošaljite ih na CEMIS 1200

Optimizirajte na stroju.

- Kreirajte i upravljajte svim nalogima koristeći CEMIS 1200 izravno na stroju
- Dokumentirajte sve podatke o nalogu online i automatski u pozadini
- Lako prenesite podatke različitih proizvođača na Cloud
- Uz CLAAS connect i CEMOS Advisor, možete pratiti performanse kombajna i u potpunosti ih iskoristiti
- Uštedite dragocjeno vrijeme održavanja i servisiranja s pomoću daljinskog dijagnosticiranja

Detaljno procijenite u uredu.

- Brzo prenesite i dokumentirajte podatke o radu i žetvi
- Jednostavno analizirajte polja i precizno mapirajte prinose
- Intenzivno procijenite radne procese i identificirajte potencijal za poboljšanje

NOVO: CLAAS connect. Vaše cjelokupno poslovanje u jednoj aplikaciji.

Automatsko dokumentiranje podataka o stroju i žetvi vezanih uz polje, funkcije povezivanja, rješenja za upravljanje farmom, rezervni dijelovi, licence – uz CLAAS connect imate cijeli svijet CLAAS u svom džepu.

Veća radna sigurnost.

Imate pristup svim podacima o servisu i održavanju i izravno ste povezani s prodavačem. Upute za uporabu za svoj TRION možete pronaći u tren oka i naručiti radni materijal i rezervne dijelove¹ izravno od svog prodavača.

Potpuni pregled stroja.

Bez obzira gdje se nalazite, imate pregled performansi svog stroja i vidite kada se očekuje završetak radova na terenu. Uz CEMOS Advisor možete optimizirati postavke vašeg stroja TRION.

¹ Ponude trgovine mogu se razlikovati ovisno o zemlji

Učinkovito upravljanje nalogima.

S CEMIS 1200 možete kreirati narudžbe jednim klikom i poslati ih online na teren i natrag.

Jasne karte prinosa.

Geocentar se brine za izradu vaših karti prinosa. Nalazite sve geopodatke i karte, uključujući pridružene strojne podatke, strukturirane na jednom mjestu.

Upravljanje voznim parkom među proizvođačima.

Možete jednostavno integrirati strojeve trećih strana koristeći Data Connect. Connection Manager omogućuje izravnu razmjenu svih podataka stroja.

Dva Connect paketa pojednostavljuju vaš rad.

S paketima Connect možete postaviti smjer za sve digitalne zadatke u vašoj tvrtki. Digitalni stručnjak kod vašeg CLAAS prodajnog partnera rado će postaviti sve funkcionalnosti koje su vam potrebne za vaše poslovanje.

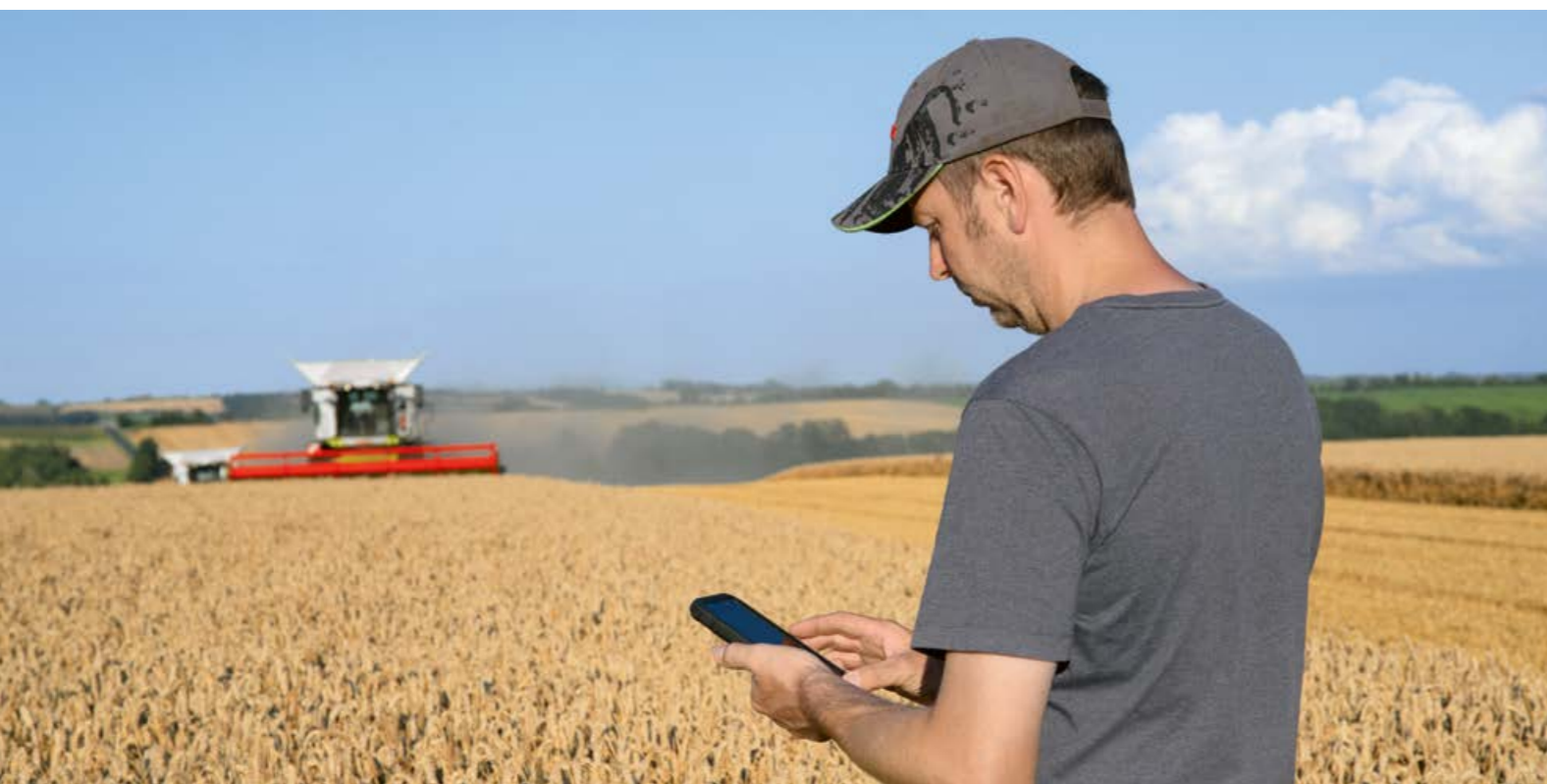

CLAAS priključni paketi za kombajne.

Connect paket I	Dokumentacija <ul style="list-style-type: none">– CLAAS connect– Opcija: Radne licence za CLAAS connect– Machine connect
Connect paket II	Dokumentiranje, Upravljanje, Precision Farming <ul style="list-style-type: none">– CLAAS connect– Opcija: Radne licence za CLAAS connect– Machine connect– GPS PILOT CEMIS 1200– TC Geo

Sa strojem TRION imate malo posla.

TRION je stvoren za vas i vašu prednost. Svaki dan imate koristi od njegovih pomoćnih sustava i od njegove pouzdanosti u pogledu radnog vijeka. Kako biste mogli dobro voditi brigu, sve točke održavanja su logično postavljene, jasno označene i lako dostupne. To štedi vrijeme u svakodnevnom održavanju.

Jednostavan vizualni pregled.

Provjerava se i ono što se brzo može pronaći. Sva mjesta održavanja i podmazivanja jasno su vidljiva i opremljena naljepnicama s informacijama. Integrirani zaslon zatezača informira vas o napetosti remena. Možete lako očitati sve razine ulja s kontrolnih lampica.

Vrlo dobra pristupačnost.

Preko platforme se lako može doći do hladnjaka i prostora motora. Protuklizne stepenice i ograda olakšavaju vam pristup spremniku za zrno i prozoru za pregled. Na cijelom čete stroju pronaći mjesta za pričvršćivanje pokretnih ljestava. Vanjska strana kabine opremljena je stepenicama i ručkama tako da možete sigurno očistiti prozore.

Praktično podmazivanje.

Sva mjesta za podmazivanje grupirana su u središnje trake za podmazivanje. Trake za podmazivanje su jasno označene i do njih je lako doći dok stroj stoji na mjestu.



Komponente PREMIUM LINE s povećanom stabilnošću.

Kvaliteta PREMIUM LINE otporna na habanje.

Komponente PREMIUM LINE su izuzetno otporne na habanje i izdržljive. Čak i s velikim godišnjim opterećenjem ili nagrizaćim usjevima, dijelove često trebate zamijeniti tek nakon nekoliko kampanja. Ova povećana stabilnost postiže se posebnim proizvodnim postupcima, visokokvalitetnim materijalima i posebnim premazima.

Sve komponente stroja koje su izložene posebno velikim opterećenjima u protoku požnjevenih usjeva dostupne su u kvaliteti PREMIUM LINE na zahtjev: vršalica, sustav prikupljanja zrna, spremnik za zrno, pražnjenje spremnika za zrno, sekundarno odvajanje, noževi za sjeckanje slame i radijalni razdjelivač.



Jednostavna vizualna provjera svih razina ulja



Mnogo mjesta za pričvršćivanje pokretnih ljestava



Lako dostupne trake za podmazivanje

Dugi intervali promjene.

TRION pripada terenu, a ne radionici. Treba zamijeniti važna ulja za radnu hidrauliku, TERRA TRAC i razdjelne prijenosnike nakon dvije godine ili 1.000 radnih sati. Zamjenu motornog ulja treba obaviti nakon dvije godine ili 500 sati rada. To će smanjiti zastoje i značajno uštedjeti na operativnim troškovima.

Visoka praktičnost održavanja.

Spojevi za zračni kompresor nalaze se ispred vrata kabine, u odjeljku za alat i prostoru motora. U odjeljku za alat ima dovoljno mjesta za kutiju s alatom i pištolj za mazivo. Rezervni dijelovi za priključak mogu se čuvati u zasebnom pretincu. Kada završite posao, spremnik za pranje od 15 litara omogućava vam pranje ruku.

Svakodnevno održavanje postaje lakše.

- Novi koncept održavanja i pristupa štedi vrijeme koje možete učinkovito provesti na terenu.
- Dugi intervali zamjene ulja smanjuju napor i štede radno vrijeme i operativne troškove.
- Svakodnevne radove održavanja možete izvoditi brzo, jednostavno i praktično.
- Uslugom daljinskog servisiranja Remote Service pojednostavljujete radove na održavanju i poštujuete rokove.

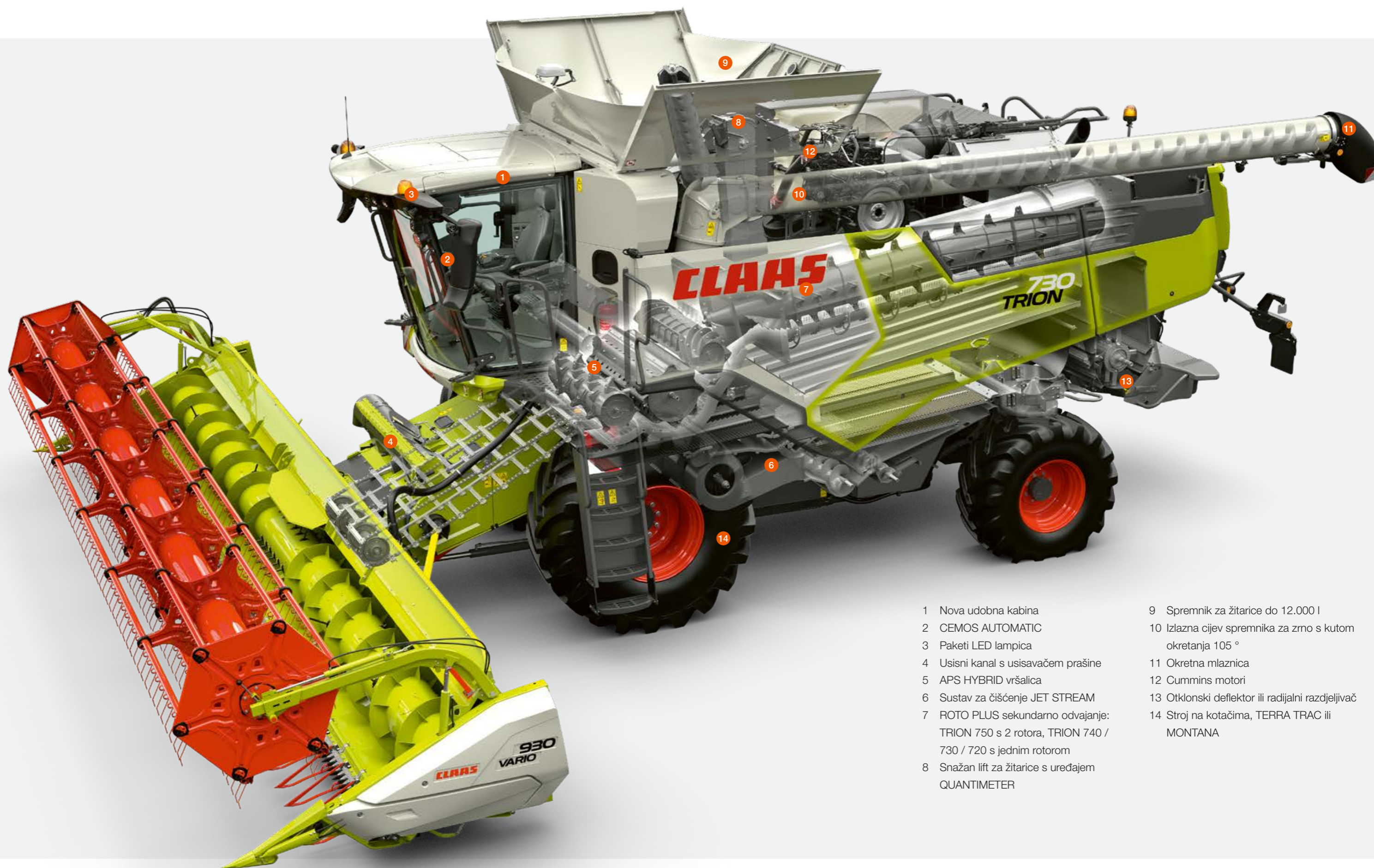

- | | |
|--|---|
| 1 Nova udobna kabina | 9 Spremnik za žitarice do 12.000 l |
| 2 CEMOS AUTOMATIC | 10 Izlazna cijev spremnika za zmo s kutom okretanja 105 ° |
| 3 Paketi LED lampica | 11 Okretna mlaznica |
| 4 Usisni kanal s usisavačem prašine | 12 Cummins motori |
| 5 APS HYBRID vršalica | 13 Otklonski deflektor ili radialni razdjelivač |
| 6 Sustav za čišćenje JET STREAM | 14 Stroj na kotačima, TERRA TRAC ili MONTANA |
| 7 ROTO PLUS sekundarno odvajanje: TRION 750 s 2 rotorima, TRION 740 / 730 / 720 s jednim rotorom | |
| 8 Snažan lift za žitarice s uređajem QUANTIMETER | |

Da bude kako treba. CLAAS Service & Parts.



CLAAS Service & Parts
dostupan vam je 24/7.
service.claas.com

Scan me.



CLAAS servisni ugovori.

Teško da je bilo koji drugi čimbenik tako presudan za uspjeh vašeg poslovanja kao pouzdanost vaših strojeva. Zato vam nudimo precizno izračunate usluge za vaš CLAAS stroj, koje vam osiguravaju visok stupanj pouzdanosti.

Machine connect.

Machine Connect je usluga koja vašem servisnom partneru pruža sve odgovarajuće podatke sa strojeva opremljenih telemetrijom. To čini udaljenu dijagnozu i daljinsku podršku mnogo lakšom. Servis se može izvršiti učinkovitije i operativna spremnost stroja je poboljšana. Vaš pristanak je dovoljan.

Raspon proizvoda tvrtke CLAAS Service & Parts može se razlikovati od zemlje do zemlje.



Posebno prilagođen vašem stroju.

Rezervni dijelovi po mjeri, visoko učinkovito gorivo i korisna dodatna oprema. Iskoristite našu opsežnu ponudu kako biste pronašli rješenja koja će vašem stroju omogućiti 100%-tnu operativnu pouzdanost.

Za vaše gospodarstvo: CLAAS FARM PARTS.

CLAAS FARM PARTS pruža vam jedan od najnovijih programa brendiranih rezervnih dijelova i dodatne opreme za sve primjene u poljodjelstvu na vašem gospodarstvu.

Opskrba diljem svijeta.

CLAAS Parts Logistics Center u mjestu Hamm, u Njemačkoj, raspolaže s približno 200.000 različitih dijelova na više od 183.000 m² radne površine. Kao središnje skladište rezervnih dijelova brzo i pouzdano isporučuje sve ORIGINAL dijelove u cijelom svijetu.

Vaš lokalni distributer tvrtke CLAAS.

Gdje god da se nalazite – uvijek vam omogućavamo potrebne usluge i osobe za kontakt. Sasvim blizu vas. Vaši CLAAS partneri na raspolaganju su vama i vašem stroju non-stop. Sa znanjem, iskustvom, željom i najboljom tehničkom opremom. Da bude kako treba.

Biti CLAAS – najjači je argument.



Snaga.

- APS HYBRID osigurava stabilnu, visoku propusnost.
- Sustav za čišćenje JET STREAM intenzivno čisti zrnje.
- 3D-čišćenje kompenzira nagibe na padini.
- Dohvatite 12.000 litara zrnja za manje od 100 sekundi.
- Okretna mlaznica na izlaznoj cijevi spremnika za zrno precizno usmjerava mlaz.
- Motor Cummins pruža veliku rezervnu snagu.



Preciznost.

- Sustavi za pomoć vozaču poput CEMOS AUTOMATIC optimiziraju rad stroja do granice tehničkih performansi.
- GPS PILOT CEMIS 1200 precizno prati stazu.
- Senzor LASER PILOT sa značajkom FIELD SCANNER omogućuje vam tri načina upravljanja volanom.
- Automatsko dokumentiranje vašeg rada i podataka o prinosu uz CLAAS connect
- Uspoređivanje i optimizacija strojeva koji se koriste s CLAAS connect.



Prilagodljivost.

- Prednji segment i segment vršidbene košare mogu se brzo mijenjati.
- Pomoću reduktora bubnja za vršidbu možete bez alata prebacivati između dva raspona brzine.
- Vrstu usjeva možete promijeniti brzo i jednostavno.
- MONTANA žanje na padini jednako kao u ravnici.
- Zahvaljujući pogonu na sve kotače POWER TRAC i blokadi diferencijala, možete se sigurno kretati po zahtjevnom terenu.



Pouzdanost.

- Koncept održavanja i pristupa štedi vrijeme i novac.
- Komponente PREMIUM LINE otporne na habanje jamče vam visoku razinu operativne pouzdanosti.
- Sva mjesta održavanja vrlo su pristupačna.
- Dugi intervali održavanja smanjuju zastoje i operativne troškove.
- Usluga daljinskog servisiranja Remote Service pojednostavljuje rad na održavanju.
- MAXI CARE smanjuje rizik od popravaka i kvarova.

TRION			750 / 750 TERRA TRAC / 750 MONTANA	740 / 740 TERRA TRAC / 740 MONTANA	730 / 730 TERRA TRAC / 730 MONTANA	720 / 720 TERRA TRAC / 720 MONTANA
Gume pogonske osovine		Ø razred	Vanjska širina			
900/60 R38 CHO ¹	m	2,05	3,61	3,61	3,61	3,61
900/60 R32	m	1,95	3,61	3,61	3,61	3,61
800/70 R38 CHO ¹	m	2,05	3,47	3,47	3,47	3,47
IF 800/70 R38 CFO ¹	m	2,05	3,48	3,48	3,48	3,48
IF 800/70 R32 CFO ¹	m	1,95	3,48	3,48	3,48	3,48
800/70 R32 CHO ¹	m	1,95	3,48	3,48	3,48	3,48
800/70 R32	m	1,95	3,48	3,48	3,48	3,48
710/75 R34	m	1,95	3,30	3,30	3,30	3,30
680/80 R38 CHO ¹	m	2,05	3,20	3,20	3,20	3,20
IF 680/85 R32 CFO ¹	m	1,95	3,22	3,22	3,22	3,22
680/85 R32	m	1,95	3,22	3,22	3,22	3,22

TRION			750 / 750 TERRA TRAC / 750 MONTANA	740 / 740 TERRA TRAC / 740 MONTANA	730 / 730 TERRA TRAC / 730 MONTANA	720 / 720 TERRA TRAC / 720 MONTANA
Gume upravljačke osovine		Ø razred				
750/85 R26 IMP ¹	m	1,65	4,12	4,12	4,12	4,12
710/60 R30 IMP ¹	m	1,65	4,08	4,08	4,08	4,08
VF620/70 R26 MI	m	1,50	3,50	3,50	3,50	3,50
620/55 R26 IMP MT	m	1,35	3,48	3,48	3,48	3,48
600/65 R28 IMP MT	m	1,50	3,50	3,50	3,50	3,50
500/85 R24 IMP MT	m	1,50	3,27	3,27	3,27	3,27
500/70 R24 IMP	m	1,35	3,27	3,27	3,27	3,27

Adapteri za žetvu

Kose VARIO		VARIO 1230, VARIO 1080, VARIO 930, VARIO 770, VARIO 680, VARIO 620, VARIO 560, VARIO 500
Kose CERIO		CERIO 930, CERIO 770, CERIO 680, CERIO 620, CERIO 560
Oprema za repicu		Za sve standardne i VARIO adaptere, nije dostupno za adapter CERIO
Preklopne kose		C 540, C 450
Berač kukuruza ROVIO	Redovi	12, 8, 6
SUNSPPEED	Redovi	16, 12, 8
MAXFLEX		MAXFLEX 930, MAXFLEX 770, MAXFLEX 680, MAXFLEX 620, MAXFLEX 560
CONVIO FLEX		CONVIO FLEX 1230, CONVIO FLEX 1080, CONVIO FLEX 930, CONVIO FLEX 770
CONVIO		CONVIO 1230, CONVIO 1080, CONVIO 930, CONVIO 770
Adapter za rižu VARIO		Kao HD varijanta s dodatnim kompletom sustava za kosidbu riže
Žetveni adapter za rižu CERIO		Kao HD varijanta s dodatnim kompletom sustava za kosidbu riže
SWATH UP		SWATH UP 450
Upravljački pogon žetvenog adaptera (elektrohidraulični)	o/min	300 – 430
Žetveni adapter – stupanjski pogon	o/min	340, 430
Aktivna kočnica adaptera		o

¹ Nije dostupno za TRION MONTANA

TRION		750 / 750 TERRA TRAC / 750 MONTANA	740 / 740 TERRA TRAC / 740 MONTANA	730 / 730 TERRA TRAC / 730 MONTANA	720 / 720 TERRA TRAC / 720 MONTANA
-------	--	------------------------------------	------------------------------------	------------------------------------	------------------------------------

APS HYBRID		●	●	●	●
Širina bubnja za vršidbu	mm	1420	1420	1420	1420
Promjer bubnja za vršidbu	mm	600	600	600	600
Brzina bubnja za vršidbu	o/min	400 – 1050	400 – 1050	400 – 1050	400 – 1050
S reduktorom		○	○	○	○
Mali kut savijanja vršidbene košare	Stupnjeva	142	142	142	142
Površina glavne vršidbene košare	m²	1,06	1,06	1,06	1,06
Vršidbena košara za rižu		○	○	○	○

ROTO PLUS		●	●	●	●
Rotori	Broj	2	1	1	1
Promjer predbubnja	mm	382	382	382	382
Duljina rotora	mm	4200	4200	4200	4200
Promjer rotora	mm	445	570	570	570
Košare rotora	Broj	5	6	6	6
Zaklopke segmenta rotora	Broj	0 / 2 / 4	0 / 2 / 4	0 / 2 / 4	0 / 2 / 4
Aktiviranje		Hidraulički	Mehanički / hidraulički	Mehanički / hidraulički	Mehanički / hidraulički
Broj okretaja rotora	o/min	400 – 1000	400 – 1000	400 – 1000	400 – 1000

JET STREAM		●	●	●	●
Podešavanje ventilatora, hidraulično		●	●	●	●
Čišćenje 4D		○	○	○	○
Ukupna površina sita	m²	5,1	5,1	5,1	5,1
Prikaz povrata u terminalu CEBIS		○	○	○	○
GRAINMETER		○	○	○	○

Volumen (prema ANSI/ASAE S312.2)	l	12000 / 11000 ¹	12000 / 11000 ¹	12000 / 11000 ¹	12000 / 10500 ¹
Izlazna cijev sa zakretnim kutom	Stupnjeva	105	105	105	105
Brzina pražnjenja	l/s	130/110	130/110	130/110	130/110
Uređaj za mjerenje prinosa QUANTIMETER		○	○	○	○
Senzor vlage u zrnu		○	○	○	○

Razbacivač pljeve sa sjeckalicom STANDARD CUT, 52 noža		○	○	○	○
Razbacivač pljeve sa sjeckalicom SPECIAL CUT, 72 noža		○	○	○	○
Radijalni razdjeljivač sa sjeckalicom SPECIAL CUT, 72 noža		○	○	○	○
Razbacivač pljeve		○	○	○	○
Automatska prilagodba smjera izbacivanja		○	○	○	○

^[1] Odnosi se na TRION MONTANA

TRION		750 / 750 TERRA TRAC / 750 MONTANA	740 / 740 TERRA TRAC / 740 MONTANA	730 / 730 TERRA TRAC / 730 MONTANA	720 / 720 TERRA TRAC / 720 MONTANA
-------	--	------------------------------------	------------------------------------	------------------------------------	------------------------------------

Pogonske gusjenice TERRA TRAC s hidropneumatskim federiranjem i električnim mjenjačem		○	○	○	○
Podvozje MONTANA s električnom sklopkom		○	○	○	○
Pogon na sve kotače POWER TRAC		○	○	○	○
Mehanički mjenjač (2 brzine)		●	●	●	●
Električni mjenjač (2 brzine)		○	○	○	○
20 km/h		○	○	○	○
25 km/h		○	○	○	○
30 km/h		○	○	○	○
Blokada diferencijala stroja s kotačima		○	○	○	○

Proizvođač / tip		Cummins / L9	Cummins / L9	Cummins / L9	Cummins / L9
Cilindara / kapacitet	Broj/l	6/8,9	6/8,9	6/8,9	6/8,9
Maksimalna snaga (ECE R 120)	kW/KS	320/435	320/435	300/408	270/367
Mjerenje potrošnje goriva		●	●	●	●
Kapacitet spremnika za gorivo	l	800 / 1000	800 / 1000	800 / 1000	800 / 1000
Sadržaj uree u spremniku	l	100	100	100	100
DYNAMIC POWER		●	●	●	●

Machine connect – 5-godišnja licencija		●	●	●	●
Upravljanje nalozima		○	○	○	○
Unos prinosa u Kartoteku		○	○	○	○

CRUISE PILOT		○	○	○	○
AUTO SLOPE		○	○	○	○
AUTO CROP FLOW		○	○	○	○
CEMOS AUTO CLEANING		○	○	○	○
CEMOS AUTO SEPARATION		○	○	○	○
CEMOS AUTO THRESHING		○	○	○	○
CEMOS DIALOG		○	○	○	○
CEMOS AUTO HEADER		○	○	○	○
GRAIN QUALITY CAMERA		○	○	○	○

GPS PILOT CEMIS 1200		○	○	○	○
AUTO PILOT		○	○	○	○
LASER PILOT		○	○	○	○
FIELD SCANNER		○	○	○	○

Bez priključka, drobilice i posipača pljeve, pun spremnik goriva, pun spremnik uree (težine mogu varirati ovisno o opremi)	kg	17000 / 20200 (TERRA TRAC) / 17900 (MONTANA)	16700 / 19900 (TERRA TRAC) / 17700 (MONTANA)	16700 / 19900 (TERRA TRAC) / 17700 (MONTANA)	16700 / 19900 (TERRA TRAC) / 17700 (MONTANA)
--	----	--	--	--	--

Ekvivalentna kontinuirana razina zvučnog tlaka razreda A u različitim radnim uvjetima	dB (A)	76 – 79	76 – 79	76 – 79	76 – 79
Ukupna vrijednost vibracija (vibracije) kojima su izloženi gornji udovi, standard EN 1032:2003	m/s ²	≤ 2,5	≤ 2,5	≤ 2,5	≤ 2,5
Efektivna vrijednost (vibracije) srednje akceleracije kojoj je izloženo cijelo tijelo, norma EN 1032:2003	m/s ²	≤ 0,5	≤ 0,5	≤ 0,5	≤ 0,5

CLAAS nastoji sve proizvode prilagoditi praktičnim zahtjevima. Stoga pridržava pravo na izmjene. Podaci i slike se uzimaju kao približni, a mogu sadržavati i posebnu opremu koja ne spada u serijski opseg isporuke. Ovaj prospekt je tiskan za korištenje u čitavom svijetu. Molimo da gledete tehničke opreme uzmete u obzir Cjenik svojeg ovlaštenog prodavača proizvoda CLAAS. Na fotografijama su djelomično skinuti zaštitni uređaji. To je učinjeno samo stoga da bi funkcija bila jasnija i ni u kom slučaju se ne smije vršiti samovoljno, radi izbjegavanja opasnosti. U tom smislu ukazujemo na dotične savjete iz Uputa za uporabu.

Svi tehnički podaci za motore se odnose načelno na europsku Smjernicu propisa o ispušnim plinovima: Stage. Naziv Tier-Norm u ovom dokumentu služi isključivo radi informiranja i boljeg razumijevanja. Na osnovu toga se ne može podrediti dopuštenje za regije u kojima je propis o ispušnim plinovima uređen preko Tier.

● Serijska oprema
○ Dodatna oprema
□ Dostupno
– Nije dostupno

● Serijska oprema
○ Dodatna oprema
□ Dostupno
– Nije dostupno

Rastimo zajedno.

Kao naši kupci ste u fokusu svih naših aktivnosti. Poznajemo vaše svakodnevne izazove i radimo s vama na razvoju poljoprivredne tehnologije koja će vam omogućiti uspješno i održivo poslovanje danas i u budućnosti. Naša digitalna rješenja pojednostavljuju složene procese i olakšavaju vaš rad. Želimo vam omogućiti da budete najbolji u svom području i da rastete.



CLAAS Regional Center Central Europe GmbH
Industriestraße 18, 2104 Spillern, Austria

Distributer tvrtke CLAAS u Hrvatskoj:

Eko-Terra d.o.o
Ulica Gorčica 2
40305 Nedelišće

Jerkovic d.o.o
Josipa Kozareca 51
31224 Koska